



ԳԻՏՈՒԹՅՈՒՆՆԵՐԻ ԱԶԳԱՅԻՆ ԱԿԱԴԵՄԻԱ
НАЦИОНАЛЬНАЯ АКАДЕМИЯ НАУК РЕСПУБЛИКИ АРМЕНИЯ
THE NATIONAL ACADEMY OF SCIENCES OF
THE REPUBLIC OF ARMENIA



ԳԻՏԱԿՐԹԱԿԱՆ ՄԻՋԱԶԳԱՅԻՆ ԿԵՆՏՐՈՆ
МЕЖДУНАРОДНЫЙ НАУЧНО-ОБРАЗОВАТЕЛЬНЫЙ ЦЕНТР
INTERNATIONAL SCIENTIFIC-EDUCATIONAL CENTER



ԳԻՏԱԿԱՆ ՀՈԴՎԱԾՆԵՐԻ
ԺՈՂՈՎԱԾՈՒ
•
СБОРНИК НАУЧНЫХ СТАТЕЙ
•
COLLECTION OF SCIENTIFIC ARTICLES



ՉԱՆԳԱԿ
ՀՐԱՏԱՐՈՎՊՈՑՈՒ
ԵՐԵՎԱՆ-2016

Երաշխավորվել է տպագրության ՀՀ գիտությունների ազգային ակադեմիայի
գիտակրթական միջազգային կենտրոնի գիտական խորհրդի կողմից:

Рекомендовано к печати Ученым советом Международного научно-
образовательного центра Национальной Академии наук РА

Recommended by the Scientific Council of the International
Scientific-Educational Center of NAS RA

ՀՏԴ 001(045)

ԳՄԴ 72 ց1

Գ 602

Գ 602 Գիտական հոդվածների ժողովածու) ՀՀ ԳԱԱ, Գիտակրթական միջազգային
կենտրոն: Գլխ. խմբ.՝ Ն. Հակոբյան.— Եր.: Զանգակ, 2016.— 344 էջ:

ՀՏԴ 001(045)

ԳՄԴ 72 ց1

ISBN 978-9939-68-346-1

© ՀՀ ԳԻՏՈՒԹՅՈՒՆՆԵՐԻ ԱԶԳԱՅԻՆ ԱԿԱԴԵՄԻԱ
ԳԻՏԱԿՐԹԱԿԱՆ ՄԻՋԱԶԳԱՅԻՆ ԿԵՆՏՐՈՆ, 2016

© «ԶԱՆԳԱԿ-97» ՍՊԸ, 2016

Խմբագրական խորհրդի նախագահ՝

Ալբերտ Սարգսյան – ՀՀ գիտությունների ազգային ակադեմիայի գիտակրթական միջազգային կենտրոնի տնօրեն, ֆիզմաթ. գիտությունների դոկտոր, պրոֆեսոր

Գլխավոր խմբագիր՝

Նաիրա Հակոբյան – ՀՀ գիտությունների ազգային ակադեմիայի գիտակրթական միջազգային կենտրոնի ղեկավար, հոգեբանական գիտությունների դոկտոր, պրոֆեսոր

Պարասխանապուր քարտուղար՝

Մելինե Սարգսյան – ՀՀ գիտությունների ազգային ակադեմիայի գիտակրթական միջազգային կենտրոնի գիտքարտուղար

Խմբագրական կոլեգիա՝

Յուրի Շուրուբյան – ՀՀ ԳԱԱ փոխնախագահ, ակադեմիկոս

Աշոտ Խաչատրյան – ՀՀ Սահմանադրական դատարանի անդամ, իրավագիտության դոկտոր, պրոֆեսոր

Տիգրան Քոչարյան – ՀՀ գիտությունների ազգային ակադեմիայի գիտակրթական միջազգային կենտրոնի քաղաքագիտության ամբիոնի վարիչ, քաղաքական գիտությունների դոկտոր, դոցենտ

Մանուկ Հարությունյան – ՀՀ գիտությունների ազգային ակադեմիայի փիլիսոփայության ամբիոնի վարիչ, փիլիսոփայության գիտությունների թեկնածու

Արմեն Սահակյան – Երևանի պետական համալսարանի սոցիոլոգիայի պատմության և տեսության ամբիոն, գիտությունների դոկտոր, պրոֆեսոր

Հայկ Պետրոսյան – Երևանի Վ. Բրյուսովի անվան պետական լեզվահասարակագիտական համալսարանի պրոֆեսոր, մանկավարժական գիտությունների դոկտոր

Մելս Կրտումյան – Խաչատրուր Աբովյանի անվան հայկական պետական մանկավարժական համալսարանի կրթության հոգեբանության և սոցիոլոգիայի ֆակուլտետի հոգեբանության տեսության և պատմության ամբիոնի վարիչ, հոգեբանական գիտությունների դոկտոր, պրոֆեսոր

Նաիրա Այվազյան – ՀՀ ԳԱԱ ակադեմիկոս, Լ.Ա. Օրբելու անվ. ֆիզիոլոգիայի ինստիտուտի ՊՈԱԿ-ի տնօրեն, կենսաբանական գիտությունների դոկտոր

Գոհար Գրիգորյան – ՀՀ գիտությունների ազգային ակադեմիայի գիտակրթական միջազգային կենտրոնի օտար լեզուների ամբիոնի վարիչ, բանասիրական գիտությունների թեկնածու

Председатель редакционного совета

Юрий Шукурян – вице-президент НАН РА, академик

Альберт Саргсян – директор Международного научно-образовательного центра Национальной Академии Наук РА, доктор физико-математических наук, профессор

Главный редактор

Наира Акопян – декан Международного научно-образовательного центра Национальной Академии Наук РА, доктор психологических наук, профессор

Ответственный секретарь

Мелинэ Саркисян – ученый секретарь Международного научно-образовательного центра Национальной Академии Наук РА

Редакционная коллегия

Ашот Хачатрян – член конституционного суда РА, доктор юридических наук, профессор

Тигран Кочарян – заведующий кафедрой политологии Международного научно-образовательного центра Национальной Академии Наук РА, доктор политических наук, профессор

Манук Арутюнян – заведующий кафедрой философии Международного научно-образовательного центра Национальной Академия Наук РА, доктор философских наук

Армен Саакян – кафедра истории и теории социологии Ереванского государственного университета, кандидат наук, профессор

Гайк Петросян – Ереванский Государственный университет лингвистики и социальных наук имени В. Брюсова, доктор педагогических наук, профессор

Мельс Мкртумян – заведующий кафедрой теории и истории психологии Армянского государственного педагогического университета имени Хачатуря Абовяна, доктор психологических наук, профессор

Наира Айвазян – директор Института физиологии им. Л. А. Орбели, доктор биологических наук

Гоар Григорян – *Заведующий кафедрой иностранных языков Международного научно-образовательного центра Национальной Академии Наук РА, кандидат филологических наук*

Chief of the Editorial Board

Albert Sargsyan – *Director of the International Scientific-Educational Center of the National Academy of Sciences of the Republic of Armenia, Doctor of Physical and Mathematical Sciences, Professor*

Editor-in-Chief

Naira Hakobyan – *Dean of the International Scientific-Educational Center of the National Academy of Sciences of the Republic of Armenia, Doctor of Psychological Sciences, Professor*

Executive Secretary

Meline Sargsyan – *Scientific Secretary of the International Scientific-Educational Center of the National Academy of Sciences of the Republic of Armenia*

Editorial Board

Yuri Shoukourian – *Vice-President of NAS RA, Member of the Presidium of NAS RA, academician*

Ashot Khachatryan – *Member of the Constitutional Court of RA, Doctor of Law, Professor*

Tigran Qocharyan – *Head of the Chair of Political Science of the International Scientific-Educational Center of the National Academy of Sciences of the Republic of Armenia, Doctor of Political Sciences, Associate professor*

Manuk Harutyunyan – *Head of the Chair of Philosophy of the International Scientific-Educational Center of the National Academy of Sciences of the Republic of Armenia, Candidate of Philosophical Sciences*

Armen Sahakyan – *Yerevan State University, Chair of Theory and History of Sociology, Doctor of Sociological Sciences, Professor*

Hayk Perosyan – *Yerevan Brusov State University of Languages and Social Sciences, Doctor of Pedagogical Sciences, Professor*

Mels Mkrtumyan – *Head of the Chair of Psychology Theory and History at the Armenian State Pedagogical University after Khachatour Abovyan, Doctor of Psychological Sciences, Professor*

Naira Ajvazyan – *Director of Institute of Physiology after L. A. Orbeli NAS RA, Doctor of Sciences*

Gohar Grigoyan – *Head of the Chair of Foreign Languages of the International Scientific-Educational Center of the National Academy of Sciences of the Republic of Armenia, Lecturer of Candidate of Philological Sciences*

ՀՀ գիտությունների ազգային ակադեմիայի գիտակրթական միջազգային կենտրոնի կողմից հրատարակված գիտական հոդվածների ժողովածուն ներառում է հունանիդար և հասարակական գիտությունների ոլորտների գիտական հոդվածներ: Ժողովածուում զերեդված են գիտարեսական և գիտամեթոդական բնույթի հոդվածներ, որոնք կօժանդակեն հասարակական և հունանիդար գիտությունների առջև ծանրացած խնդիրների լուսարանմանը, համաշխարհային փորձի ուսումնասիրմանը և առաջընթացին: Գիտական հոդվածների ժողովածուն նախատեսված է քաղաքագետների, իրավաբանների, հոգեբանների, հունանիդար ու հասարակական գիտությունների ոլորտների մասնագետների և առհասարակ հիշյալ գիտակարգերի զարգացմամբ շահագրգիռ յուրաքանչյուրի համար:

Сборник научных статей, изданный Международным научно-образовательным центром НАН РА, включает в себя работы в области гуманитарных и общественных наук. Сборник состоит из статей теоретического и научно-методического характера, которые посвящены проблемам различных отраслей науки, изучению международного опыта и передовых технологий. Сборник предназначен для политологов, юристов, психологов, специалистов гуманитарной и общественной областей науки и всех, интересующихся достижениями указанных направлений науки.

Collection of scientific articles published by the International Scientific-Educational Center of the National Academy of Sciences of the Republic of Armenia includes research in the humanities and social sciences. The collection consists of articles of theoretical and scientific-methodological character, which are devoted to highlighting the problems of various branches of the language, the study of international experience and advanced technologies. The collection is intended for political scientists, lawyers, psychologists, specialists of social and humanitarian fields of science and all those interested in the achievements of these areas of science.

ԲՈՎԱՆ ԴԱԿՈՒԹՅՈՒՆ

ԿՐԹՈՒԹՅԱՆ ԿԱՌԱՎԱՐՈՒՄ

ԱՄԱԼՅԱ ՍԱՐԻԲԵԿՅԱՆ

Կրթության զարգացման արդի հիմնախնդիրները Հայաստանի Հանրապետությունում.
տնտեսագիտական կրթության բարելավման մեթոդաբանական մոտեցումներն այդ համատեքստում..... 13

ՖԻԶԻԿԱ, ՔԻՄԻԱ, ԿԵՆՍԱԲԱՆՈՒԹՅՈՒՆ

ԱԼԲԵՐՏ ՍԱՐԳՍՅԱՆ, ՍԵՐԳԵՅ ՆԻԿՈՂՈՍՅԱՆ, ԵՐՋԱՆԻԿ ԶԱՐԳԱՐՅԱՆ, ԷԴԳԱՐ ՄՈՒՂՆԵՅՅԱՆ Չափման հոսանքի մեծության ազդեցությունը բազմարյունաբանության YBa ₂ Cu ₃ O _x միացության գերհաղորդչային անցման վարքագծի վրա..... 21
ՀԱՍՄԻԿ ԱՂԱԲԱԲՅԱՆ, ԳՅՈՒԼՆԱՐԱ ԳԵՎՈՐԳՅԱՆ, ՄԱՐԳԱՐԻՏԱ ՄԱԼԱԲՅԱՆ, ՀԵՆՐԻԿ ՓԱՆՈՍՅԱՆ [3-(4-Տեղակալված ֆենիլ)-3-օքսոպրոպիլամինո] բենզոլակալի, [4-[3-(4- տեղակալված ֆենիլ)-3- օքսոպրոպիլամինո] բենզոլիլամինո] բացախաթթուների և համապատասխան ամինոպիրոլների սինթեզ..... 30
ՍՈՒՍԱՆՆԱ ԴԱՎԹՅԱՆ Բիոէթիկան՝ որպես միջգիտակարգային գիտելիքի նոր ոլորտ 39
ԱՂԱՎԼԻ ԳԻՆՈՍՅԱՆ, ԱՐԵԳ ՀՈՎՀԱՆՆԻՍՅԱՆ, ՆԱԻՐԻ ՄԱՆՈՒԿՅԱՆ Յոդ պարունակող դեղերի կիրառման հնարավորությունները ինտենսիվ ֆիզիկական մարզումների ժամանակ 49

ՔԱՂԱՔԱԳԻՏՈՒԹՅՈՒՆ

ՏԻԳՐԱՆ ՔՈՉԱՐՅԱՆ Ռազմական անվտանգության փոխազդեցությունը ազգային անվտանգության այլ ենթահամակարգերի հետ .56
ԲԱԳՐԱՏ ԲԱԳՐԱՅՅԱՆ Օրենսդիր իշխանության գործառնությունները պետական կառավարման համակարգում..... 66
ԱՐՄԵՆ ԱՂԱԲԱԲՅԱՆ Հայ-ռուսական ռազմավարական համագործակցության հիմնական ուղղությունների համառոտ վերլուծություն..... 72
ԽԱՉԱՏՈՒՐ ՄՆՋԻԿՅԱՆ « Պաշտպանության զինուոր » հասկացության ընդհանուր քաղաքագիտական բնութագիրը 79
ԱՆԺԵԼԱ ՄՆԱՅԱԿԱՆՅԱՆ Հայաստանի Հանրապետության ռազմաքաղաքական որոշ հիմնահարցերի համառոտ վերլուծություն 88
ԱՐԵՆ ՍԱՐԳՍՅԱՆ Պաշտպանական բարեփոխումների դերի առանձնացումը Հայաստանի Հանրապետության ռազմաքաղաքական հարաբերություններում 97
ԳՈՒԹ ՈՎՄԱՅԱՆ Անվտանգության միջավայրի փոխակերպումը 21-րդ դարում և ՀՀ պաշտպանական բարեփոխումների գործընթացը..... 104

ԻՐԱՎԱԳԻՏՈՒԹՅՈՒՆ

ԼԻԼԻԹ ՂԱԶԱՆՉՅԱՆ «Անձի օրինական շահեր» հասկացության և տարրերի ժամանակակից մոտեցումներն ու դասակարգումը 112
ԼՈՒՍԻՆԵ ՎԱՐԴԱՆՅԱՆ Մարդու մարմնի տնօրինման իրավունքի էթիկական և իրավական հիմնախնդիրները..... 120
ՏԻԳՐԱՆ ԹՈՐՈՍՅԱՆ Նորմատիվ-իրավական ակտը՝ որպես իրավունքի հիմնական աղբյուր 129
ՀԱՅԿ ԻՍՐԱԵԼՅԱՆ Կաշառքի շրթման քրեաիրավական գնահատականը և դրա որակման առանձնահատկությունների հետ կապված հիմնախնդիրները..... 138
ԽԱՉԱՏՈՒՐ ԲԱԼԱՍԱՆՅԱՆ Իրավունքի գործառնությունների էությունը, բովանդակությունը և դասակարգումները 145

ՀՈԳԵԲԱՆՈՒԹՅՈՒՆ

ՆԱԻՐԱ ՀԱԿՈՔՅԱՆ, ԱՆՆԱ ԽԱՉԱՏՐՅԱՆ

Ավանդույթի գործառույթը անձի արժեհամակարգի ձևավորման համատեքստում..... 149

ԺՈՁԵՖԻՆԱ ԵՍԱՅԱՆ

Պարզևատրման ռազմավարական դերը մարդկային ռեսուրսների կառավարման համակարգում..... 157

ՕՖԵԼՅԱ ԱՎԱԳՅԱՆ

Հոգեբանական արտացոլումը Նար-Դուսի «Աննա Սարոյան» վիպակում 163

ՄԱՐԻԱՄ ՀԵՐԳԵՅԱՆ

Նախնիների աղաղակը 170

ԼԵՎ ՄԻՆԱՍՅԱՆ

Անչափահասների կողմից հանցագործությունների կատարման պատճառները և հոգեբանա-քրեագիտական մոտեցումը դրանց կանխարգելմանը, հետուստատեսության և համակարգչային խաղերի ազդեցությունը հանցագործությունների կատարման որակի վրա 176

ԼԻԼԻԹ ՔԱՐԴՈՒՄՅԱՆ

Ստեղծագործություն և փոխակերպում - 184

ՄԱՐԱՏ ԴՈՒՐՅԱՆ,

Որոշումների ընդունման գործընթացը կառավարող վարքային առանձնահատկությունների համեմատական վերլուծություն..... 189

ԼՈՒՍԻՆԵ ՉԻԼԻՆԳԱՐՅԱՆ

Սոցիալ-դերային հարմարման հիմնախնդիրները ՔԿՀ-ում (անզգուշությամբ հանցանք կատարած անձանց օրինակով)..... 195

ԾՈՎԻՆԱՐ ՆԵՐՍԻՍՅԱՆ

Անուսակությունների սոցիալ-հոգեբանական առանձնահատկությունները հայ ընտանիքներում..... 204

ԶԱՐՈՒՀԻ ՀԱԿՈՔՅԱՆ

Հայ հոգևոր երաժշտության ծագումը, զարգացումը և ազդեցությունը մարդու տաղանապայտության նվազեցման վրա..... 209

ԳԱՅԱՆԵ ԳՐԻԳՈՐՅԱՆ

Վահեր, տարիքային առանձնահատկությունները, դրսևորումները և առաջացման պատճառները..... 217

ՍՈՅԻՈԼՈԳԻԱ

ՍԵԴԱ ՀՈՎՍԵՓՅԱՆ

Սոցիալական շերտավորման նկարագիրը հետխորհրդային հասարակություններում..... 225

ԼՐԱԳՐՈՒԹՅՈՒՆ

ԱՍՏԳԻԿ ԱՎԵՏԻՍՅԱՆ

Սոցիալական PR. բարեգործական ծրագրերն՝ իբրև ուշադրություն հրավիրելու տեխնոլոգիա 230

ԼԻԼԻԹ ԽԱՌԱՏՅԱՆ

ԶԼՄ-ների՝ որպես հասարակական-քաղաքական ինտրոտոի ձևավորման փուլերը և առանձնահատկությունները..... 239

ԼՈՒԻԶԱ ԳՈՒՄՐՈՅԱՆ

Լրագրողի մասնագիտական կարծրատիպը հայաստանյան երիտասարդության շրջանում 250

ՊԱՄՈՒԹՅՈՒՆ

ՔՐԻՍՏԻՆԵ ԲԵԳԼԱՐՅԱՆ

Յեղասպանության ֆենոմենի վերլուծությունը..... 260

ԼԻԼԻԹ ԱՍՈՅԱՆ

Հայաստանում Հայրենական մեծ պատերազմի դեմոգրաֆիական հետևանքների հարցի շուրջ 265

ՏՆՏԵՍԱԳԻՏՈՒԹՅՈՒՆ ԵՎ ԿԱՌԱՎԱՐՈՒՄ

ԻՐԻՆԱ ՀՈՎԱԿԻՄՅԱՆ

Ավտոմատ ոտոտրա - փոխակրիչային գծերի արդյունավետության որոշումը..... 271

ԱԼԻՆԱ ԲԱԲԱՅԱՆ

Կապիտալի շահութաբերության ցուցանիշների կառուցվածքային համակարգը և նրա վրա ազդող գործոնների վերլուծությունը 275

ԱՐՄԱՆ ՎԱՐԴԱՆՅԱՆ

Կորպորատիվ կառավարման և դրա առաջատար մոդելների ընդհանուր նկարագիրը 289

ՄՈՇԱՄԱԴ ԱԼԻԱՇԻՐԱՅԻՊՈՒՐ

Փորթերի «Արսանանք» մոդելի մրցունակության տեսակետների վերաբերյալ քննադատությունը 294
ՌԱԴԻԿ ՎԵՐԳՅԱՆ
Գործարքային ծախսերի էությունը և տնտեսագիտական մեկնաբանությունը 300
ՀԱՅԿ ՂԱԶԱՐՅԱՆ, ՀԱՍՄԻԿ ԳԵՎՈՐԳՅԱՆ, ԷՄԻԼՅԱ ՍՈՒՔԻԱՅԱՆ
Մրցունակության բարձրացման ուղիները ՀՀ գարեջրի արտադրության ոլորտի կազմակերպություններում. 304

ՏՈՒՐԻԶՄԻ ԿԱՌԱՎԱՐՈՒՄ

ՃԼՈՐԱ ԳԱՅԱՅԱՆ

Տուրիստական ծառայությունների ավտոտրանսպորտային ապահովման հիմնախնդիրները
Հայաստանի Հանրապետությունում..... 312

**ԼԵԶՎԻ ԵՎ ԳՐԱԿԱՆՈՒԹՅԱՆ
ՏԵՍՈՒԹՅՈՒՆ ՈՒ ՊԼԱՄՈՒԹՅՈՒՆ**

ԶԱՐՈՒՇԻ ՀԱՅՐՅԱՆ

Միխայել Սինելնիկովի բանաստեղծական ինքնատիպությունը..... 319
ԳՈՇԱՐ ԳՐԻԳՈՐՅԱՆ
Քերականության ուսուցման մեթոդներ 324
ԻՐԻՆԱ ՄԵԼ-ՔՈՆՅԱՆ
Որոշյալի և անորոշի քերականական կարգի ըմբռնումը՝ ըստ հունարան և լատինարան քերականների 329
ՀԱՍՄԻԿ ԱԲՐԱՀԱՄՅԱՆ
Անգլերեն հատուկ նպատակների համար (ESP). քնորոշ գծերը, նպատակները և տեսակետները:
Ջուզահետներ ESP-ի և ընդհանուր անգլերենի միջև 335
ՆԱՐԻՆԵ ՎԱՐԴԱՆՅԱՆ
«Խոսքի մշակումը» առարկան մագիստրոսական կրթական ծրագրերում ներառելու և
դասավանդելու մեթոդական մի քանի հարց..... 340

СОДЕРЖАНИЕ

МЕНЕДЖМЕНТ ОБРАЗОВАНИЯ

АМАЛИЯ САРИБЕКЯН

Современные проблемы развития образования в Республике Армения:
методологические подходы улучшения экономического образования в этом контексте 13

ФИЗИКА, ХИМИЯ, БИОЛОГИЯ

АЛЬБЕРТ САРКИСЯН, СЕРГЕЙ НИКОГОСЯН, ЕРДЖАНИК ЗАРГАРЯН, ЭДГАР МУГНЕЦЯН,
Влияние величины измерительного тока на поведение сверхпроводящего перехода
поликристаллического соединения $YBa_2Cu_3O_x$ 21

АСМИК АГАБАБЯН, ГЮЛЬНАРА ГЕВОРГЯН, МАРГАРИТА МАЛАКЯН, ГЕНРИХ ПАНОСЯН
Синтез и антиоксидантная активность [3-(замещенных фенил)-3-оксопропиламино]бензойных и
[4-[3-(4-замещенных фенил)-3-оксопропиламино] бензоиламино]уксусных кислот и
продуктов их восстановления 30

СУСАННА ДАВТЯН

Биотика как новая междисциплинарная область научного знания 39

ԱԳԱՎՆԻ ԳԻՆՕՍՅԱՆ, ԱՐԵԳ ՕԳԱՆԵՍՅԱՆ, ՆԱԻՐԻ ՄԱՆՈՒԿՅԱՆ

Целесообразность использования йодсодержащих препаратов в спорте..... 49

ПОЛИТОЛОГИЯ

ՏԻԳՐԱՆ ԿՕՇԱՐՅԱՆ

Взаимодействие военной безопасности с другими подсистемами национальной безопасности 56

ԲԱԳՐԱՏ ԲԱԳՐԱՏՅԱՆ

Функции законодательной власти в системе государственного управления 66

АРМЕН АГАБАБЯН	
<i>Краткий анализ основных направлений армяно–российского стратегического сотрудничества</i>	72
ХАЧАТУР МНДЖИКЯН	
<i>Общая политологическая характеристика понятия парламентаризма</i>	79
АНЖЕЛА МНАЦАКАНЯН	
<i>Краткий анализ некоторых вопросов военно–политической ситуации в Республике Армения</i>	88
АРЕН САРГСЯН	
<i>Выделение роли оборонных реформ в военно–политических отношениях Республики Армения</i>	97
ГОР ТОВМАСЯН	
<i>Трансформация среды безопасности в XXI веке и процесс оборонных реформ РА</i>	104

ЮРИСПРУДЕНЦИЯ

ЛИЛИТ КАЗАНЧЯН	
<i>Современные трактовки и классификация понятия и элементов законных интересов личности</i>	112
ЛУСИНЕ ВАРДАНЯН	
<i>Этико–правовые проблемы права на распоряжение человеческим телом</i>	120
ТИГРАН ТОРОСЯН	
<i>Нормативный правовой акт как основной источник права</i>	129
ГАЙК ИСРАЕЛЯН	
<i>Уголовно–правовая оценка взятки с вымогательством и особенности квалификации преступления</i>	138
ХАЧАТУР БАЛАСАНИЯН	
<i>Функции права: их сущность, содержание и классификации</i>	145

ПСИХОЛОГИЯ

НАИРА АКОПЯН, АННА ХАЧАТРЯН	
<i>Функция традиции в контексте формирования ценностной системы личности</i>	149
ЖОЗЕФИНА ЕСАЯН	
<i>Стратегическая роль вознаграждения в системе управления человеческими ресурсами</i>	157
ОФЕЛЯ АВАГЯН	
<i>Психологическая проекция в эпопее Нар Доса “Анна Сароян”</i>	163
МАРИАМ ЕРГНЯН	
<i>Зов предков</i>	170
ЛЕВ МИНАСЯН	
<i>Причины совершения преступлений несовершеннолетними и психолого–криминалистический подход к их предупреждению. Влияние телевидения и компьютерных игр на характер совершения преступлений</i>	176
ЛИЛИТ КАРДУМЯН	
<i>Творчество и трансформация</i>	184
МАРАТ ДУРЯН	
<i>Сравнительный анализ особенностей поведенческой регуляции процесса принятия решений</i>	189
ЛУСИНЕ ЧИЛИНГАРЯН	
<i>Проблемы социально – ролевой адаптации в исправительных учреждениях на примере лиц, совершивших преступление по неосторожности</i>	195
ЦОВИНАР НЕРСИСЯН	
<i>Социально–психологические особенности разводов в армянских семьях</i>	204
ЗРУИ АКОПЯН	
<i>Происхождение армянской духовной музыки, развитие и воздействие на сокращение тревожности у человека</i>	209
ГАЯНЕ ГРИГОРЯН	
<i>Страхи: возрастные особенности, проявления и причины возникновения</i>	217

СОЦИОЛОГИЯ

СЕДА ОВСЕПЯН

Описание социальной стратификации в постсоветских обществах 225

ЖУРНАЛИСТИКА

АСТХИК АВЕТИСЯН

Социальный PR: благотворительные программы как технология привлечения внимания 230

ЛИЛИТ ХАРАТЯН

Формирование этапов и особенности СМИ в качестве общественно–политического института 239

ЛУИЗА ГУМРОЯН

Профессиональный стереотип журналиста у молодёжи в Армении 250

ИСТОРИЯ

КРИСТИНЕ БЕГЛАРЯН

Анализ феномена геноцид 260

ЛИЛИТ АСОЯН

К вопросу о демографических последствиях Великой отечественной войны в Армении 265

ЭКОНОМИКА

ИРИНА ОВАКИМЯН

Определение эффективности автоматизированной роторно-конвейерной линии 271

АЛИНА БАБАЯН

Структурная система показательной рентабельности капитала и анализ влияющих на нее факторов 275

АРМАН ВАРДАНЯН

Общее описание корпоративного управления и его ведущих моделей 289

МОХАМАД АЛИАШРАФИПУР

Анализ позиций относительно понятия “конкурентность” в модели Портера “Бриллиант” 294

РАДИК ВЕРДЯН

Сущность и экономическая интерпретация транзакционных издержек 300

ГАЙК КАЗАРЯН, АСМИК ГЕВОРКЯН, ЭМИЛИЯ СУКИАСЯН

Пути повышения конкурентоспособности организаций по производству пива в Республике Армения 304

МЕНЕДЖМЕНТ ТУРИЗМА

ФЛОРА ГАЯЯН

Проблемы автотранспортного обеспечения туристских услуг в Республике Армения 312

МЕТОДИКИ ОБУЧЕНИЯ И ПРЕПОДАВАНИЯ

ЗАРУИ АЙРЯН

Поэтическая индивидуальность Михаила Синельникова 319

ГОАР ГРИГОРЯН

Методы обучения грамматики 324

ИРИНА МЕЛКОНЯН

Понимание грамматического правила определенного и неопределенного артикля по латинским и греческим грамматикам 329

АСМИК АБРААМЯН

Английский язык для специальных целей (ESP). Характерные особенности, цели и задачи. Параллели между esp и общим английским 335

НАРИНЕ ВАРДАНЯН

К вопросу о включении предмета “Культура речи” в магистерские образовательные программы и методике его преподавания 340

CONTENTS

EDUCATION MANAGEMENT

AMALYA SARIBEKYAN

Modern Problems of the Development of Education in Armenia:

Methodological Approaches to the Improvement of Economic Education in this Context 13

PHYSICS, CHEMISTRY, BIOLOGY

ALBERT SARGSYAN, SERGEY NIKOGOSYAN, ERJANIK ZARGARYAN, EDAGAR MUGNETSYAN

The Measuring Current Effect On The Superconducting Transition

Behavior Of Polycrystalline $YBa_2Cu_3O_x$ Compound 21

HASMIK AGHABABYAN, GYULNARA GEVORGYAN, MARGARITA MALAKYAN,

HENRIK PANOSYAN

Synthesis And Antioxidant Activity Of [3-(4-Substituted Phenyl)-3- Oxopropylamino]Benzoic, [4-[3-(4-Substituted Phenyl)-3-Oxopropylamino] Benzoyl-Amino]Acetic Acids And Corresponding Amino Alcohols 30

SUSANNA DAVTYAN

Bioethics As A New Interdisciplinary Field Of Scientific Knowledge 39

AGAVNI GINOSYAN, AREG HOVHANNISYAN, NAIRA MANUKYAN

The Feasibility Of Using Iodine-Containing Drugs In Sport 49

POLITICAL SCIENCE

TIGRAN KOCHARYAN

Interaction Of Military Security With Other Subsystems Of National Security 56

BAGRAT BAGRATYAN

The Functions Of Legislative Power In The Public Administration System 66

ARMEN AGHABABYAN

Brief Analysis Of Basic Directions Of Armenian-Russian Strategic Cooperation..... 72

KHACHATUR MNJIKYAN

General Political Characteristics Of The Concept Of Parliamentarism 79

ANZHELA MNATSAKANYAN

Brief Analysis Of The Main Issues Of The Military-Political Situation In The Republic Of Armenia 88

AREN SARGSYAN

Emphasis On The Role Of Defense Reforms In The Political-Military Relations Of The Republic Of Armenia..... 97

GOR TOVMASYAN

The Transformation Of The Security Environment In The 21st Century And The Process

Of Defense Reforms Of The RA..... 104

IURISPRUDENCE

LILIT KAZANCHIAN

Modern Interpretation And Classification Of The Concept And Elements Of The Legal Interests Of The Individual .. 112

LUSINE VARDANYAN

Ethical And Legal Issues On The Right Of Human Body Disposal..... 120

TIGRAN TOROSYAN

Normative Legal Acts As The Main Source of Law 129

HAYK ISRAELYAN

Criminal-Legal Assessment Of Bribes With Extortion And Characteristics Of Crime Qualifications 138

KHACHATUR BALASANYAN

Functions Of Law: The Nature, Content And Classifications..... 145

PSYCHOLOGY

NAIRA HAKOBYAN, ANNA KACHATRYAN <i>Function Of Tradition In The Context Of Individual's Value System Formation</i>	149
JOZEFINA YESAYAN <i>Strategic Role Of Remuneration In The System Of Human Resources Management</i>	157
OFELYA AVAGYAN <i>Psychological Reflection In The Novelette "Anna Saroyan" By Nar-Dos</i>	163
MARIAM HERGNYAN <i>Call Of The Ancestors</i>	170
LEV MINASYAN <i>The Reasons For Committing Crimes By Teenagers And The Psycho-Criminalistic Approach To Their Prevention.</i> <i>The Influence Of TV And Computer Games On The Character Of The Crime</i>	176
LILIT QARDUMYAN <i>Creativity and transformation</i>	184
MARAT DURYAN <i>Comparative Analysis Of Behavioral Regulation Features In The Decision-Making Process</i>	189
LUSINE CHILINGARYAN <i>Problems Of Social Role Adaptation In Correctional Facilities In The Case Of People</i> <i>Who Committed Crimes By Reckless Imprudence</i>	195
TSOVINAR NERSISYAN <i>Socio-Psychological Fatures Of Divorce In Armenian Families</i>	204
ZARUHI HAKOBYAN <i>The Origin Of Armenian Sacred Music, Its Development And Influence On The Anxiety Reduction Of People</i>	209
GAYANE GRIGORYAN <i>Fears: Age Characteristics, Expressions And Causes</i>	217

SOCIOLOGY

SEDA HOVSEPYAN <i>Description Of Social Stratification In Post-Soviet Societies</i>	225
---	-----

JURNALISTICS

ASTGHIK AVETISYAN <i>Social PR: Charity Programs As A Technology To Attract Attention</i>	230
LILIT KHARATYAN <i>Formation Of The Stages And Peculiarities Of Media As A Socio-Political Institution</i>	239
LUIZA GUMROYAN <i>The Professional Steriotype Of The Reporter Of The Armenian Youth</i>	250

HISTORY

KRISTINE BEGLARYAN <i>Analysis Of The Genocide Phenomenon</i>	260
LILIT ASOYAN <i>On The Demographic Consequences Of The Great Patriotic War On Armenia</i>	265

ECONOMICS AND MANAGEMENT

IRINA HOVAKIMYAN <i>Determination Of Effectiveness Of Automated Rotor -Conveyor Lines</i>	271
ALINA BABAYAN <i>Structural System Of Roe And Analysis Of Influencing Factors On Them</i>	275
ARMAN VARDANYAN <i>General Description Of Corporate Management And Its Leading Models</i>	289

MOHAMMAD ALIASHRAFIPOUR <i>Criticism on Porter's Diamond Model Views of Competitiveness</i>	294
RADIK VERDYAN <i>The Essence And Economic Interpretation Of Transaction Costs</i>	300
HAYK GHAZARYAN, HASMIK GEVORGYAN, EMILIA SUQIASYAN <i>Ways Of Improving Competitiveness Of Bear Producing Organizations In The Republic Of Armenia</i>	304

TOURISM MANAGEMENT

FLORA GAYAYAN <i>Problems Of Road Transportation Support In Tour Services In The RA</i>	312
---	------------

THE ARMENIAN LANGUAGE AND LITERATURE

ZARUHI HAYRYAN <i>Poetic Individuality Of Michail Sinelnikov</i>	319
GOHAR GRIGORYAN <i>Methods Of Grammar Instruction</i>	324
IRINA MELKONYAN <i>The Concept Of The Grammatical Rule Of Definite And Indefinite Articles By Greek And Latin Grammarians.....</i>	329
HASMICK ABRAHAMYAN <i>English For Specific Purpose (ESP). Characteristic Features, Goals And Tasks. Parallels Between Esp And General English</i>	335
NARINE VARDANYAN <i>To The Question Of The Inclusion Of The Subject Of "Culture Of Speech" In The Master Educational Programs And Methods Of Its Teaching</i>	340

ԿՐԹՈՒԹՅԱՆ ԿԱՌԱՎԱՐՈՒՄ

ԱՄԱԼՅԱ ՍԱՐԻԲԵԿՅԱՆ

ԵՊՀ, Կոնստանստանդնուպոլսի և Կոնստանտնուպոլսի
Ֆակուլտետի պրոֆեսոր, Կոնստանստանդնուպոլսի թեոլոգի

ԿՐԹՈՒԹՅԱՆ ԶԱՐԳԱՑՄԱՆ ԱՐԴԻ ՀԻՄՆԱԽՆԻՐՆԵՐԸ ՀԱՅԱՍՏԱՆԻ ՀԱՆՐԱՊԵՏՈՒԹՅՈՒՆՈՒՄ. ՏՆՏԵՍԱԳԻՏԱԿԱՆ ԿՐԹՈՒԹՅԱՆ ԲԱՐԵ- ԼԱՎՄԱՆ ՄԵԹՈԴԱԲԱՆԱԿԱՆ ՄՈՏԵՑՈՒՄՆԵՐՆ ԱՅԴ ՀԱՄԱՏԵՔՍՏՈՒՄ

Աշխարհաքաղաքական և աշխարհատեսական բուռն փոփոխությունների ներքո հասարակական-տնտեսական համակարգի վարքագիծն այսօր դարձել է հավասարապես ածանցյալ թե՛ գլոբալ զարգացումներից և ընդհանուր քաղաքակրթական մակարդակից, թե՛ լոկալ զարգացումներից և ազգի բարոյա-հոգևոր կերտվածքից: Մա, իր հետ բերելով լուրջ տեղաշարժեր հասարակական-տնտեսական համակարգի ներսում, այն դարձրել է ավելի բազմաշերտ ու բազմաբնույթ՝ նպաստելով զարգացման նոր առաջնահերթությունների: Այստեղ առանձնակի հետաքրքրություն են ներկայացնում հասարակություն-տնտեսություն փոխհարաբերության հարցերը:

Հանգուցային բառեր և արտահայտություններ. հասարակական-տնտեսական զարգացում, կրթության զարգացում, տնտեսագիտական կրթություն, վերապատրաստումներ, տնտեսագիտություն, հումանիտար և հասարակական գիտություններ, տնտեսագիտության և հասարակագիտության ինտեգրում, կրթական ծրագրեր, մեթոդաբանական մոտեցումներ, դասավանդման տեխնոլոգիաներ:

Մի կողմից՝ տնտեսությունը հասարակության անդամների այն միջավայրն է, որտեղ ստեղծվում են նյութական բարիքներ՝ ուղղված հասարակական պահանջմունքների (նյութական և ոչ նյութական՝

հոգևոր, էթիկական կամ էսթետիկական) բավարարմանը: Մյուս կողմից՝ միայն առողջ և արդյունավետ հասարակական միջավայրն է ի գործու ապահովել այն տնտեսական միջավայրը, որը կտանի հասարակական-տնտեսական զարգացման ցանկալի առաջընթացի: Ասել է թե, հասարակության զարգացումը և տնտեսական կյանքը, մշտապես գտնվելով խիստ փոխկապակցվածության մեջ, ապահովում են զարգացում: «Ինչպիսի՞ն է այդ զարգացման բնույթը», «Որո՞նք են այն պայմանավորող գործոնները և նախադրյալները» և այլ բազմաթիվ հարցեր մշտապես պահանջում են կոնկրետ ժամանակահատվածից բխող համարժեք մոտեցումներ և լուծումներ: Այսօր հասարակությունը նորից հայտնվել է հերթական փնտրտուքի ճանապարհին:

Ստեղծված իրավիճակում, հաշվի առնելով կրթության բացառիկ կարևորությունը, անհրաժեշտություն է առաջացել կրթության ոլորտը դիտարկելու նոր զարգացումների ներքո: Ելնելով մասնագիտական հետաքրքրության շրջանակներից, որպես քննարկական առարկա, դիտարկվում են տնտեսագիտության և հասարակագիտության ոլորտները՝ նրանց փոխազդեցությունների համատեքստում:

Տնտեսագիտության և հասարակագիտության զարգացման արդի մոտումները:

Հասարակական-տնտեսական արդի գարգացումների ներքո գնալով սերտաձում և խիստ փոխկապակցված են դառնում հասարակության և տնտեսության հատվածներում տեղ գտած տեղաշարժերը: Այսօր արդեն հասարակական այս կամ այն երևույթի ուսումնասիրությունն առնչվում է ոչ միայն հասարակագիտությանն, այլ նաև տնտեսագիտությանը, և հակառակը: Ասվածի մասին են վկայում նաև ժամանակակից գարգացումների ներքո տեղի ունեցող գիտությունների, մասնավորապես տնտեսագիտության և հասարակագիտության գարգացման ինտեգրման միտումները: Ընդ որում, եթե տնտեսագիտությունում այս հարցերը հետազոտված են բավարար մանրամասնությամբ, ապա հասարակության գարգացման հարցերի ավելի խորքային ուսումնասիրության անհրաժեշտությունը շարունակում է մնալ արդիական: Խնդիրն էլ ավելի հրատապ է դարձել հասարակական-տնտեսական արդի փոխակերպումային (տրանսֆորմացիոն) գործընթացների ներքո, երբ հասարակական գործընթացների վերագնահատման հարցը դարձել է ժամանակի հրամայական: Ասվածն առավել կարևորվում է հասարակական ու տնտեսական երևույթների ձանաչողության, հասարակական-տնտեսական փոխհարաբերությունների, ինչպես նաև արդյունավետ հասարակական-տնտեսական քաղաքականություն իրականացնելու տեսակետից:

Հասարակական գարգացումը և կրթությունը:

Հասարակական գարգացումն այսօր դարձել է որոշիչ հասարակական-տնտեսական առաջընթացի գործում: Եթե տնտեսական գարգացումը դիտարկվում է որպես հասարակական-տնտեսական գարացման ու երկրի առաջընթացի անհրաժեշտ պայման, ապա հասարակական գարգացումն այդ ամենի իրագործման այն բավարար պայմանն է, որն իսկապես կապահովի դրանց իրագործումը: Հասարակական գարգացման

արդյունավետ իրագործումն անմիջականորեն ածանցյալ է տվյալ հասարակության քաղաքակրթական մակարդակից, ինչը դրսևորվում է մշակութային, քաղաքական, տնտեսական արժեհամակարգային չափորոշիչների մշակման ու իրացման անհրաժեշտ պայմանների և դրանցից բխող ինստիտուցիոնալ ու կառուցվածքային հենքի ապահովման միջոցով: Հաշվի առնելով, որ արժեչափերը հոգևոր գարգացման արդյունք են, անհրաժեշտ է դրանք փնտրել տվյալ հավաքականության (ազգ, ժողովուրդ և այլն) հոգևոր ընկալումների առանձնահատկությունների մեջ: Սա, իհարկե, բարդ գործընթաց է, ինչն էլ ավելի է բարդանում, պայմանավորված հասարակության անդամների հոգևոր ընկալման առանձնահատկություններով, քանի որ դա կարող է հանգեցնել չափորոշիչների կանխակալության (սուբյեկտիվիզմի) և դժվարացնել խնդրի օբյեկտիվ լուծումը: Ասվածը շատ բնութագրական է հայերի համար՝ պայմանավորված մեր հավաքականության անդամների ծայրահեղ անհատականացվածությամբ, ինչպես նաև քաղաքակրթական մակարդակի ոչ համարժեք ընկալման և դրա գնահատման բոլոր ցուցանիշների արտահայտված կանխորոշվածությամբ: Այստեղ ծայրահեղ կարևոր է դառնում գաղափարախոսական հենքի հստակեցման, արժեհամակարգի որոշակիության, սցիալ-հոգեբանական ճիշտ ազդակների՝ որպես հասարակական ու տնտեսական գարգացման կողմնորոշիչների ձևավորման խնդիրը: Հաշվի առնելով ասվածը՝ անհրաժեշտ է հստակեցնել կրթական համակարգի խնդիրները՝ հասարակական-տնտեսական գարգացման արդի տեղաշարժերի համատեքստում: Դա վերաբերում է ինչպես կրթական հաստատությունների միջազգային չափորոշիչներին համահունչ կրթական ծառայությունների մատուցմանը, այնպես էլ առաջարկվող առարկայական ծրագրերին ու դրանց բովանդակությանը:

Այստեղ առանձնապես կարևորվում են հումանիտար և հասարակական գիտությունները (ՀՀԳ): Ակնհայտ է, որ այդ առարկաները նախատեսված են ոչ միայն մշակութա-ինացական շրջանակները ընդլայնելու և առանձին փաստեր մեկնաբանելու համար, այլ նաև մարդկային քաղաքակրթության և հասարակության զարգացման մասին ամբողջական պատկերացում կազմելու համար: Չնայած տոտալ գաղափարախոսության կրթական համակարգից հրաժարումն ազատեց հումանիտար և հասարակական առարկաները նույնականացումից, այնուամենայնիվ, կրթական հումանիտար առարկաների բազմազանության և նրանց մեթոդական հագեցվածության պատճառով նրանք դարձան իրար հակասող և մասնատված:

Ցավոք, հասարակական և հումանիտար գիտությունների կարևորությունը դեռևս լիարժեքորեն չի գիտակցվում պետության և հասարակության կողմից: Ավելին, բացակայում է ՀՀԳ-քաղաքականություն և ՀՀԳ-հասարակություն կապը, ինչն իր հերթին հանգեցնում է բնագավառի վերաբերյալ ձևավորվող կարծիքի որոշակի աղձատման: Ասվածն ունի օբյեկտիվ հիմքեր՝ պայմանավորված հետևյալով.

- հասարակական և հումանիտար գիտությունները բավական տեղայնացված են և պարփակված պետական մակարդակով և, հետևաբար՝

- ՀՀԳ ոլորտի ուսուցումը սահմանափակված է որոշակի առարկայական շրջանակներով:

Մի կողմից՝ ՀՀԳ ոլորտի թերկարևորումը, մյուս կողմից՝ պետության հետագա զարգացման գործում ՀՀԳ ոլորտի աճող կարևորությունը արդիական են դարձնում հետևյալ պարզաբանումները. որո՞նք են ՀՀԳ ոլորտի հասարակական պահանջումները, ի՞նչ կարող է առաջարկել ՀՀԳ-ն, և կարո՞ղ են արդյոք գիտելիք ստեղծող հաստատություններն ապահովել անհրաժեշտ որակ [1, էջ 3-9]:

Դիտարկված խնդիրների հաջող հանգուցալուծումը ենթադրում է համալիր մոտեցում, որտեղ հավասարապես կարևորվում են ինչպես գիտական համապատասխան համայնքների միջև գործունե կապերի ձևավորման հարցերը, այնպես էլ տարբեր առարկայական ոլորտների միջև կառուցողական համագործակցության հարցերը: Նման մոտեցումն ապահովելով բազմաառարկայություն, և նպաստելով ՀՀԳ ոլորտում գիտելիքի ստեղծման գործում նոր մոտեցումների ներդրմանը, կարող է տանել հասարակական և քաղաքական պահանջումներին առավել նպատակային բավարարմանը:

ՀՀԳ ոլորտի պահանջվածությունը սկսել է ի հայտ գալ դեռևս 1990-ական թթ.՝ պայմանավորված այդ ժամանակաշրջանում սկսված գլոբալ զարգացումներով:

ՀՀԳ ոլորտի գլոբալ փոփոխությունների ամենակարևոր պատճառներից էին գիտատեխնիկական առաջընթացը և տեղեկատվական տեխնոլոգիաների սրընթաց ներթափանցումը հասարական-տնտեսական կյանքի բոլոր ոլորտները և, որպես հետևանք, սրընթաց, լայնածավալ, խորը ու բազմակողմ գլոբալ գործընթացները:

Գլոբալ փոփոխությունների համար լուրջ պատճառ դարձավ Եվրոմիության ստեղծումը: Այն, առաջ բերելով անդամ երկրների գիտահետազոտական գործունեության հայեցակարգային ուղենիշերի և չափորոշիչների համապատասխանեցման խնդիրը, դարձավ ՀՀԳ կառավարման համակարգի վերափոխման պատճառ:

ԽՍՀՄ և սոցիալիստական երկրների փլուզումը լուրջ փոփոխությունների անհրաժեշտություն առաջացրեց ՀՀԳ ոլորտում պայմանավորված գաղափարական արմատական փոփոխություններով: Սոցիալիստական երկրներում գերիշխում էին մարքսիզմի ուսումնասիրության կրթական հաստատությունները, իսկ այդ ոլորտի գիտնականները

նրանց ընդհանուր թվաքանակում գրադեցնում էին բավական մեծ տեսակարար կշիռ: ԵՎ, բնականաբար, ՀՀԳ ոլորտի մեծ թվով մասնագետներ ստիպված էին կան վերատրակավորվել, կամ համալրել գործազուրկների հսկայական բանակը: Այս ամենը դարձավ լուրջ պատճառ՝ ՀՀԳ ոլորտում արմատական փոփոխություններ իրականացնելու համար:

Չնայած այս ոլորտում տեղի ունեցած դրական տեղաշարժերին՝ անելիքները մեր երկրում դեռևս շատ են: Խնդիրն առանձնապես կարևորվում է տեղական և արևմտյան արժեքների ու մոտեցումների, ինչպես նաև հետազոտությունների տեսամեթոդական հիմքերի միջև եղած ձեղքի համահարթեցման առումով: Մասնավորապես, ՀՀԳ ոլորտում դեռևս չկան միջազգային չափորոշիչների գիտական ամսագրեր, ինչը շատ կարևոր է ոլորտի միջազգայնացման և օգտակարության տեսակետից: Քիչ են նաև համաշխարհային գիտական հասարակությանը հասանելի հրապարակումները: Լուրջ խնդիր է երիտասարդ կադրերի սակավությունը և, ընդհանրապես, նրանց թերմոտիվացվածությունը գիտական, մասնավորապես ՀՀԳ ոլորտ ներգրավվելու ուղղությամբ: Ցածր է ատենախոսությունների մասնագիտական մակարդակը, դրանց թեմաները միտված չեն մեր երկրի, տարածաշրջանային և համընդհանուր մարտահրավերների լուծումներին [2]: Անբավարար է ժամանակակից մասնագիտական և գիտամեթոդական գրականության հրապարակման մակարդակը: Ցածր է նաև գիտական ու գիտամանկավարժական կադրերի վերարտադրության արդյունավետությունը, ինչի արդյունքում շարունակում է ցածր մնալ հասարակական-տնտեսական զարգացման արդի խնդիրներից բխող և կրթական ժամանակակից պահանջներին համարժեք մասնագիտական կրթության մակարդակը:

Հաշվի առնելով, որ ՀՀԳ-ն իր բնույթով շատ արագ է արձագանքում հասարակական-քաղաքական տեղաշարժե-

րին՝ անմիջականորեն իր վրա կրելով դրանց ազդեցությունը, զարգանում է խիստ տարբերակված՝ ըստ երկրների, քաղաքական ու գաղափարախոսական հենքերի և տարածաշրջանների:

Հետաքրքրական է, որ այդ տարիներին տարբեր երկրներում ՀՀԳ ոլորտի զարգացմանն ուղղված միջոցառումները (ռազմավարական ծրագրերի մշակում ու իրականացում, կառավարման կառուցվածքային համակարգի վերափոխում կամ նորի ստեղծում և այլն) առանձնապես դրական տեղաշարժեր չեն դրսևորել՝ անկախ երկրի ներուժից, չափից կամ զարգացման աստիճանից: Պատճառը համընդհանուր էր բոլոր երկրների համար և, հիմնականում պայմանավորված էր ժամանակաշրջանային զարգացումների ընդհանրություններով:

Միաժամանակ, դիտարկված խնդիրներին հանգուցալուծում տալու և հասարակական առաջընթաց զարգացում ապահովելու հրամայականի պայմաններում ՀՀԳ դինամիկ զարգացման հարցը շարունակում էր մնալ արդիական: ՀՀԳ բարելավման միտումներ սկսեցին արձանագրվել 2000-2007 թթ. հիմնականում զարգացած երկրներում: Այսօր ՀՀԳ-ն արդյունավետորեն ներդրվել և արդեն իսկ տվել է բավական կենսունակ արդյունք [3, էջ 179-184]: Զարգացող, մասնավորապես անցումային երկրներում այդ գործընթացը դեռևս գտնվում է ձևավորման փուլում:

ՀՀԳ ոլորտի ուսանելիության տեսակետից Հայաստանի համար բավական ուշագրավ են լուրջ գիտահետազոտական ներուժ ունեցող և առաջատար դիրքեր զբաղեցնող երկրների (Արևմտյան Եվրոպայի երկրներ, ԱՄՆ, Կանադա, Ավստրալիա) փորձը, ինչպես նաև մարդկային ներուժով Հայաստանի հետ համադրելի երկրների (Իռլանդիա, Բուլղարիա, հարավսլավական երկրներ) ու պատմաքաղաքական որոշակի ընդհանրություններ ունեցող երկրների փորձը (սալսկին ԽՍՀՄ հանրապետություններ) [4, էջ 39]:

Հայաստանում ՀՀԳ ոլորտին առաջին անգամ որոշակի արձագանք է կատարվել 2002թ. ընդունված «Գիտության և տեխնոլոգիաների ուղղությունների առաջնահերթությունների» վերաբերյալ փաստաթղթում, ինչի կիրարկումը, ցավոք, մնաց ցածր մակարդակի վրա: Ոլորտի զարգացմանը նոր անդրադարձ է կատարվել 2010 թվականին՝ «Հայաստանի գիտության և տեխնիկայի զարգացման 2010–2014թթ. գերակայությունների վերաբերյալ» փաստաթղթում, որտեղ առանձնակի տեղ էր հատկացվել հումանիտար և սոցիալ-տնտեսագիտական ոլորտներին, ինչի հիման վրա ընդունվեց հումանիտար և հասարակական գիտությունների զարգացման հայեցակարգը:

Հիմք ընդունելով ասվածը և հաշվի առնելով, որ հասարակական-տնտեսական և քաղաքական ու մշակութային արդի փոփոխությունների պայմաններում կրթական համակարգի կատարելագործման կարևոր նախադրյալներից մեկը հասարակական-տնտեսական համակարգի մարտահրավերներին և համաշխարհային զարգացումներին ժամանակին արձագանքելն է՝ նպատակահարմար է տնտեսագիտական մասնագիտությունների ուսումնական կառուցամասի կրթական ծրագրի ընդհանուր մասնագիտական դասընթացներում ներառել հասարակական գիտություններին և հանրային կառավարմանն առնչվող մոդուլ-դասընթացներ՝ դասախոսությունների հետ միասին նախատեսելով գործնական պարապմունքներ՝ կիրառական թեստերի և վարժությունների, իրավիճակային վերլուծությունների, կլոր սեղանների և այլ ձևերով: Առավել առարկայական և խորը մակարդակի ուսումնառության անհրաժեշտությունը պայմանավորված է հասարակական զարգացման և հանրային կառավարման ոլորտի բովանդակային բազմաշերտությամբ և լայնածավալությամբ, ինչպես նաև դրա տեսա-կիրառական բավական բարդ բնույթով:

Տնտեսական զարգացումը և կրթությունը:

Չնայած երկրում իրականացված կրթական լայնածավալ բարեփոխումներին՝ տնտեսագիտական կրթության կառուցվածքա-բովանդակային և մեթոդաբանական խնդիրները մշտապես մնում են օրակարգային: Ասվածն, առաջին հերթին, պայմանավորված է այն հանգամանքով, որ տնտեսագիտությունը՝ որպես ուսումնասիրության առարկա, մշտապես գտնվում է զարգացման մեջ, անընդհատ ի հայտ են գալիս զարգացման նոր միտումներ, բացահայտվում նոր օրինաչափություններ և ձևավորվում նոր երևույթներ, որոնք պահանջում են համապատասխան տեսա-գործնական գնահատականներ և նոր մոտեցումներ: Սա կրթական գործընթացին հաղորդում է շարժունություն, ինչն էլ, իր հերթին, պահանջում է կրթական բարեփոխումների անընդհատ վերանայում և արդիականացում:

Ժամանակակից տնտեսությունն այսօր ավելի շատ մտքի գործունեություն է, որտեղ գերակայում է ոչ նյութական՝ ինտելեկտուալ գործունեների դերը: Այս տեսակետից, տնտեսագիտական կրթվածության, և այդ հիմքի վրա գիտելիքները և գաղափարներն արտադրողականորեն ու արդյունավետորեն օգտագործելու տնտեսության ունակությունը հենց այն է, ինչից կախված է հաջող տնտեսական զարգացումը: Սա նշանակում է, որ տնտեսագիտական կրթության արդյունավետության խնդիրը կրում է համալիր բնույթ: Նման մոտեցումն էլ ավելի է կարևորվում հասարակական-տնտեսական արդի զարգացումների ներքո տեղի ունեցող տեղաշարժերի պայմաններում:

Անընդհատ աճող տնտեսական մրցակցության պայմաններում բիզնես-միջավայրի փոփոխականությունն էլ ավելի է դժվարացնում բիզնես-սուբյեկտների գործունեությունը: Ընկերությունը պետք է, փորձելով լինել բավական ճկուն փոփոխությունների նկատմամբ, հասնի արդյունավետու-

թյան բարձր մակարդակի: Այս բոլոր խնդիրների լուծումը բավական բարդ է և պահանջում է ընկերության ռազմավարական կառավարման ուղենիշների վերանայում և հստակեցում:

Եթե տնտեսագիտական կրթությունը Հայաստանում բավարար զարգացած է, ապա բիզնես-կրթությունը (բիզնես դպրոցները) ընդհանուր առմամբ բացակայում է: Մինչդեռ Հայաստանյան շուկայում խիստ զգացվում է ձեռնարկատիրության աջակցության անհրաժեշտությունը՝ որպես տնտեսական գործունեության խթանման կարևոր մեխանիզմ և սոցիալական կայունության գործոն: Խնդիրն էլ ավելի է կարևորվում՝ պայմանավորված այն հանգամանքով, որ ձեռնարկատիրական գործունեության մեջ ներգրավված մասնագետներն իրենց կրթությունը ստացել են դեռևս խորհրդային կրթահամակարգով, և նրանց մի զգալի մասը վերաորակավորված ինժեներներ են: Բնականաբար, գործող ձեռնարկատերերի անպատրաստվածությունն ու պրոֆեսիոնալ անհամապատասխանությունը շուկայական տնտեսության պահանջներին խոչնդոտում է ձեռնարկատիրական գործունեությանը և, հետևաբար, տնտեսության զարգացմանը: Այս տեսակետից պատրաստման, վերապատրաստման և որակավորման բարձրացման կարիք ունեցող թիրախ խմբեր կարող են լինել՝

- ձեռնարկությունների ղեկավարները. ներկայումս յուրաքանչյուր կազմակերպության առջև անխուսափելիորեն առաջ է գալիս սեփական զարգացման ռազմավարության ընտրության կամ, զանազան սոցիալ-տնտեսական և տեխնածին գործոնների աճող ազդեցության հետևանքով, դրա էական ձգբրտման խնդիր,

- սկսնակ ձեռներեցները (այդ թվում՝ կանայք, երիտասարդներ, գործազուրկներ),

- ձեռնարկությունների մասնագետները (շուկայավարման, իրացման

հարցերով մասնագետներ, հաշվապահներ և այլն),

- ձեռներեցների հետ աշխատող անձինք, մասնավորապես պետ-ծառայողները (ձեռնարկատիրության աջակցության հարցերով զբաղվող հանձնաժողովների, վարչությունների և բաժինների ղեկավարներ ու մասնագետներ):

Այսօր արդեն փոխվել են ձեռնարկատերերի պատրաստման նպատակային շեշտադրումները: Կարևոր է ուշադրությունն ավելի շատ սևեռել շուկայական (կատարողական, մասնագիտական, կազմակերպչական և ձեռնարկատիրական) մշակույթի ձևավորման և աշխատանքի արդյունավետ կազմակերպչական ու տեխնոլոգիական ձևերի վերաբերյալ իրազեկվածության (հենակետային ու գործառնական տեղեկույթի տրամադրում) ապահովման հարցերին:

Արագ տեմպերով աճում է թողարկվող կրթական ու գիտական գրականությունը, ինչպես նաև վիճակագրական և այլ սոցիալ-տնտեսական տեղեկատվությունը, ինչը շատ է կարևորում տնտեսագիտական կրթության դասավանդման մեթոդական հարցերը:

Ուսուցումը, կախված իրական պահանջներից և առկա հնարավորություններից, կարելի է իրականացնել տարբեր մեթոդներով, մասնավորապես. առկա (ստացիոնար), հեռակա կամ ինքնուսուցմամբ, արագ ուսուցմամբ, խորացված ուսուցմամբ և այլն: Ուսուցման գործընթացը կարող է կազմակերպվել դիտարկված ձևերից յուրաքանչյուրով՝ որպես ինքնուրույն վերապատրաստման ձև կամ դրանց տարբեր համակցություն:

Չնայած տնտեսագիտությունը կրում է առավելապես ուսումնական՝ գուտ տեսական, բնույթ, այնուամենայնիվ, այն, օժտված է լուրջ գործնական օգտակարությամբ: Այս առումով ուսուցումն ավելի արդյունավետ կլինի, եթե դասընթացը ներառի ինչպես գիտա-տեսական ու տեղեկատվական նյութեր,

այնպես էլ կիրառական բնույթի թեստեր և վարժություններ: Նպատակահարմար է նաև կրթական գործընթացների այնպիսի ձևերի կիրառումը, ինչպիսիք են՝ կլոր սեղանները, իրավիճակային վերլուծությունները և այլն: Նման մոտեցումը կնպաստի մասնագիտական ձեռքբերումների խորացմանը, դրանց կիրառական առանձնահատկությունների տիրապետմանն ու արդյունավետ ներդրմանը, ինչն առանձնապես կարևոր է շուկայական արագընթաց փոփոխությունների ու քաղաքատնտեսական զարգացումների արդի փուլում:

Քանի որ տնտեսագիտությունն, առաջին հերթին, ուսմունք է առօրյա կենսակերպ ապահովելու մասին, ապա բնական է, որ այն պետք է հասանելի լինի յուրաքանչյուրին՝ որպես անհատ, վաստակող ու ծախսող, խնայող ու ներդրող, արտադրող ու իրացնող և, ի վերջո, որպես քաղաքացի ու հասարակության անդամ: Այս տեսակետից, տնտեսագիտությունը նաև ուսմունք է հասարակության շրջանակներում տնտեսական հարաբերությունների մասին: Այստեղ կարևորվում են ինչպես տնտեսագիտական ակադեմիական կրթությունը, այնպես էլ վերապատրաստումը՝ որպես շարունակական կրթության կարևոր բաղադրիչ:

Հայաստանում վերապատրաստումներն այսօր դարձել են կազմակերպվող դասընթացների առավել իրացվելի տեսակ: Այնուամենայնիվ, դրանց հնարավորությունները՝ որպես կրթական առավել ձկուն և օպերատիվ միջոցներ, դեռևս քիչ են օգտագործվում:

Կարևորելով տնտեսության զարգացմանն առնչվող տեսական ու գործնական բնույթի հիմնային առարկաների դերը, ինչպես նաև հիմնական և հատուկ առարկաների ճիշտ հարաբերակցության հարցը, հաշվի առնելով, որ կրթության բովանդակության նորացումը կարող է նպաստել երկրում առկա կարևորագույն խնդիրների լուծմանը, մասնավորապես՝ տնտեսության ու ձեռնարկատիրության

զարգացվածության անհամամասնությունների հաղթահարմանը, անհատի սոցիալական ու մասնագիտական շարժականության ապահովման համար պայմանների ստեղծմանը և հանրության սոցիալական բևեռացվածության հաղթահարմանը, հասարակություն-տնտեսություն, հասարակություն-պետություն հարաբերությունների բարելավմանը, առաջարկվում է տնտեսագիտական կրթության ուսումնական կառուցամասի կրթական ծրագրի ընդհանուր մասնագիտական դասընթացներում կատարել փոփոխություններ՝ ուղղված բիզնես միջավայրի գործոնային վերլուծությանը և ռազմավարական կառավարման արդի խնդիրներին ու կառուցվածքային փոփոխություններին: Այս ոլորտների կարևորումը և դրանց լայնածավալ ու խորը ուսումնառության անհրաժեշտությունը պայմանավորված է հասարակական-տնտեսական զարգացման գլոբալ գործընթացների հետ բիզնես միջավայրի սերտ փոխառնչություններով և նրա բավական բարդ բազմագործոնային բնույթով, ինչպես նաև հասարակական-տնտեսական զարգացման արդի իրավիճակով պայմանավորված կառավարման լծակների և մոտեցումների հստակեցման պահանջով:

Վերջաբանի փոխարեն:

Կրթական ծրագրերը, դրանց ձևերը, մեթոդներն ու մոտեցումները պետք է բխեն մեկ միասնական գաղափարից, ունենան նպատակային կողմնորոշում և գործունեության ընդհանուր տրամաբանություն: Այստեղ շատ են կարևորվում ինչպես կրթական ծրագրային առարկաների բովանդակությունը, նրանց որակն ու մակարդակը, այնպես էլ դասավանդման տեխնոլոգիաների ու մեթոդների դերը, ինչն էլ իր հերթին պայմանավորված է դասավանդողների կազմով ու մակարդակով: Սա նշանակում է այդ ամենի անընդհատ վերանյում ու արդիականացում, և, հետևաբար, մշտական հետևողական աշխատանք այդ ուղղությամբ:

1. http://ec.eoropa/eu/research/social-sciences/mission_en.html, [www.iccr-international.org/The Future of the Social Sciences and Humanities Final International, Conference, Brussels, 22–23 .11.2009](http://www.iccr-international.org/The_Future_of_the_Social_Sciences_and_Humanities_Final_International_Conference_Brussels_22-23.11.2009), [www.scs.am/Crisis for Humanities and Social Sciences in National Academy of Sciences of Armenia](http://www.scs.am/Crisis_for_Humanities_and_Social_Sciences_in_National_Academy_of_Sciences_of_Armenia).
2. Gibbons, Michael; Limoges, Camille; Nowotny, Helga at al. The New Prodauction of Knowledge: The Dynamics of Science and Rresearch in Contemporary Societes; Sage Publications, 1994.
3. Ա. Մայիլյան, Է. Գգոյան, Մ. Մկրտչյան, Հումանիտար գիտությունների կառավարման միջազգային փորձի համեմատական վերլուծություն, Հանրային կառավարում, 1, 2011.

СОВРЕМЕННЫЕ ПРОБЛЕМЫ РАЗВИТИЯ ОБРАЗОВАНИЯ В РЕСПУБЛИКЕ АРМЕНИЯ: МЕТОДОЛОГИЧЕСКИЕ ПОДХОДЫ УЛУЧШЕНИЯ ЭКОНОМИЧЕСКОГО ОБРАЗОВАНИЯ В ЭТОМ КОНТЕКСТЕ

АМАЛИЯ САРИБЕКЯН

ЕГУ, факультет экономики и менеджмента, кандидат экономических наук, профессор

Под воздействием современного общественно–экономического развития размещения в общественном и экономическом секторах сливаются и становятся более взаимосвязанными. Сегодня изучение тех или иных общественных явлений соотносятся не только с обществоведением, но и с экономикой, и наоборот. В этом контексте целесообразно введение модульных курсов относительно общественных наук и общественного управления, а также современных проблем и структурных изменений стратегического управления в программы экономических специализаций.

Образовательные программы, их формы, методы и подходы должны исходить из единой идеи и иметь общую логику. Здесь важна роль технологий и методов преподавания. Это подразумевает их непрерывный пересмотр и обновление, что требует постоянной последовательной работы в этом направлении.

MODERN PROBLEMS OF EDUCATION DEVELOPMENT IN ARMENIA: METHODOLOGICAL APPROACHES TO THE IMPROVEMENT OF ECONOMIC EDUCATION IN THIS CONTEXT

AMALYA SARIBEKYAN

YSU, Faculty of Economics and Management, PhD of Economic Sciences, Professor

Under the influence of modern social–economic development changes in social–economic sectors become more interconnected. Nowadays, the study of certain social phenomena doesn't only touch upon social sciences but also economics, and vice versa. In this context, it is expedient to introduce module courses concerning social sciences and public management, as well as courses on modern problems and structural changes of strategic management into the programs of economic specializations.

Educational programs, their forms, methods and approaches should proceed from one unified concept and have common logic. Of paramount importance is the role of technologies and methods of teaching. It means a continuous revision and updating of the above–mentioned, which demands constant and consistent work in this field.

ՖԻԶԻԿԱ, ՔԻՄԻԱ, ԿԵՆՍԱԲԱՆՈՒԹՅՈՒՆ

ԱԼԲԵՐՏ ՍԱՐԳՍՅԱՆ

*ՀՀ ԳԱԱ գիտակրթական միջազգային կենտրոնի տնօրեն,
ֆիզիկամաթեմատիկական գիտությունների դոկտոր, պրոֆեսոր*

ՍԵՐԳԵՅ ՆԻԿՈՂՈՍՅԱՆ

*Երևանի ֆիզիկայի ինստիտուտի ավագ գիտաշխատող,
ֆիզիկամաթեմատիկական գիտությունների թեկնածու*

ԵՐԶԱՆԻԿ ԶԱՐԳԱՐՅԱՆ

*ՀՀ ԳԱԱ գիտակրթական միջազգային կենտրոնի ուսումնական մասի վարիչ,
ֆիզիկամաթեմատիկական գիտությունների թեկնածու*

ԷՂԳԱՐ ՄՈՒՂՆԵՑՅԱՆ

*ՀՀ ԳԱԱ գիտակրթական միջազգային կենտրոնի աշխատակից,
ֆիզիկամաթեմատիկական գիտությունների թեկնածու*

ՉԱՓՄԱՆ ՀՈՍԱՆՔԻ ՄԵԾՈՒԹՅԱՆ ԱԶԴԵՑՈՒԹՅՈՒՆԸ ԲԱԶՄԱԲՅՈՒՐԵՂԱՅԻՆ $YBa_2Cu_3O_x$ ՄԻԱՑՈՒԹՅԱՆ ԳԵՐՀԱՂՈՐԴՉԱՅԻՆ ԱՆՑՄԱՆ ՎԱՐՔԱԳԾԻ ՎՐԱ

Տեսակարար դիմադրության ջերմաստիճանային կախվածության $r(T)$ կորերի ընտանիքի գրանցման ճանապարհով ուսումնասիրվել է չափման հոսանքի (I) փոփոխության ազդեցությունը (0.5–20) մԱ միջակայքում բազմաբյուրեղային $YBa_2Cu_3O_x$ միացության գերհաղորդչային (ԳՀ) անցման վարքագծի վրա: Ցույց է տրված, որ երբ հոսանքը աճում է մինչև $I=7\text{mA}$, ԳՀ անցման լայնությունը՝ ΔT_c -ն, կրիտիկական ջերմաստիճանը՝ T_c -ն, և ֆլուկտուացիոն ռեժիմում r -ը ցուցաբերում են հստակ արտահայտված անկայուն վարքագիծ: Հաստատվել է, որ I -ի ավելի բարձր արժեքների տիրույթում r -ի մոնոտոն աճը ուղեկցվում է T_c -ի միաժամանակյա նվազմամբ, թեև ΔT_c -ն դեռևս շարունակում է դրսևորել անկայուն վարքագիծ: Ստացված արդյունքների մեկնաբանումը կատարվում է նմուշում առկա և տարբեր T_c -ով օժտված ԳՀ փուլերի, ինչպես նաև ոչ ԳՀ գոյացությունների և միկրոսկոպիկ մակար-

դակով նրանց անհամասեռ բաշխման մոդելի շրջանակներում:

Հանգուցային բառեր և բառակապակցություններ. բարձր ջերմաստիճանային գերհաղորդականություն (ԲԶԳ), գերհաղորդչային (ԳՀ) անցում, ԳՀ անցման լայնություն (ΔT_c), ԳՀ անցման կրիտիկական ջերմաստիճան (T_c), բացասական և դրական մագնիսադիմադրություն:

Արտաքին ազդակների դերը բարձր ջերմաստիճանային գերհաղորդչային (ԲԶԳ) բնութագրերի փոփոխության վրա ունի ինչպես կարևոր գիտական, այնպես էլ կիրառական նշանակություն [1–7]: Այդպիսի ազդակների թվին կարելի է դասել սեփական (չափման հոսանքով պայմանավորված) և արտաքին մագնիսական դաշտերը, որոնց փոփոխությունը լայն տիրույթում պայմանավորում է ԲԶԳ միացությունների ֆիզիկական հատկությունների նշանակալից փոփոխություններ, որոնց մանրամասն

ուսումնասիրությունը թույլ կտա պատկերացում կազմել մինչ այժմ անհայտ մնացած գերհաղորդականության մեխանիզմի բնույթի մասին [1,7]: Օրինակ՝ ԲՋԳ միացությունների հայտնաբերումից հետո կատարվել են մի շարք հետազոտություններ՝ նվիրված արտաքին և սեփական մագնիսական դաշտերի ազդեցությանը նրանց տեսակարար դիմադրության (r) և մագնիսական ընկալունակության ջերմաստիճանային կախվածությունների վրա [1-22]: Նմանատիպ հետազոտություններ հետագայում կատարվեցին նաև ցածր ջերմաստիճանային ԳՀ միացությունների համար [11]: Բացահայտված է, որ նշված միացություններում նկատվել է գերհաղորդչային (ԳՀ) անցման կորերի վարքագծի էական փոփոխություն: Բացի դրանից՝ երկու տեսակի գերհաղորդչների համար էլ հայտնի աշխատանքների մեծ մասում ԳՀ անցման լայնությունը (ΔT_c) և նրա կրիտիկական ջերմաստիճանը (T_c), արտաքին դաշտերի փոփոխությունից կախված, հաճախ դրսևորում են նմանատիպ վարքագիծ: Ընդ որում, ΔT_c -ն, որպես կանոն, աճում է, իսկ T_c -ն՝ նվազում, երբ կիրառված դաշտերը մեծանում են [1-3, 8-10, 12-14, 17-21, 23]: ԳՀ բնութագրերի այսպիսի վարքագիծը ուղեկցվում է T_c -ից բարձր ջերմաստիճաններում տեսակարար դիմադրության մոնոտոն աճով (դրական մագնիսադիմադրություն), թեև որոշ դեպքերում արտաքին և սեփական մագնիսական դաշտերի փոփոխության ընթացքում դիտվել է նաև բացասական մագնիսադիմադրության երևույթ [4-7, 11, 16, 18-20]: Սակայն ավելի վաղ կատարված մեկ այլ աշխատանքում իտրիումային գերհաղորդչի համար մագնիսական չափումների ճանապարհով որոշված T_c -ն նվազելու փոխարեն աստիճանաբար մեծանում է 2-3 Կ-ով, երբ մագնիսական դաշտի լարվածությունը աճում է մինչև 2 Է [22]: Տարբեր բաղադրության բիսմութային տիպի ԲՋԳ

միացություններում նախկինում մեր ստացված արդյունքների համաձայն՝ չափման հոսանքի մեծությունից կախված T_c և r բնութագրերը դրսևորել են ոչ մոնոտոն և միաժամանակ ոչ համափոփոփոխության վարքագիծ [6]: Հաշվի առնելով գրականության մեջ արտաքին և սեփական մագնիսական դաշտերի փոփոխությունների նկատմամբ ԲՋԳ միացությունների ԳՀ անցման բնութագրերի ոչ միանշանակ արձագանքը՝ շարունակվում են արդիական մնալ վերոհիշյալ հետազոտությունները: Ներկա աշխատանքում նպատակ է հետապնդվում ուսումնասիրելու չափման հոսանքի ազդեցությունը նաև իտրիումային տիպի $YBa_2Cu_3O_x$ բազմաբյուրեղային նմուշում ԳՀ անցման բնութագրերի վարքագծի վրա: Այս հետազոտություններն ունեն մեծ կարևորություն, մասնավորապես այն պատճառով, որ դրանք կատարվում են չափման հոսանքի այնպիսի արժեքների դեպքում, որոնք չեն գերազանցում այդ միացության համար կրիտիկական համարվող I_c արժեքը և հնարավորություն կտան դիտվող արդյունքներում պարզելու թույլ կապերի դերը [1, 2, 15, 21, 23]:

Չափման մեթոդներ:

Հետազոտության համար ընտրվել է բազմաբյուրեղային տիպի $YBa_2Cu_3O_x$ ԲՋԳ միացությունը, որի աճեցման ստանդարտ տեխնոլոգիան և չափման մեթոդիկան ավելի վաղ նկարագրվել է [6] աշխատանքում: Սակայն ներկա աշխատանքում ուսումնասիրված ԳՀ միացության սինթեզման ժամանակը և ջերմաստիճանը համապատասխանաբար հավասար են 10 ժամ և 960 °C, որոնք բավականաչափ տարբերվում են [6]-ում ուսումնասիրված նմուշների համապատասխան պարամետրերից: Նշենք նաև, որ ուսումնասիրվող նմուշը ունի ուղղանկյուն զուգահեռանիստի տեսք հետևյալ չափերով՝ 4.7×1×1.2 մմ³: ԳՀ անցումը որոշվել է տեսակարար դիմադրության ջերմաստիճա-

նային կախման $r(T)$ կորի գրանցման միջոցով երկրի մագնիսական դաշտի առկայության պայմաններում՝ օգտագործելով վոլտ-ամպերային բնութագրերի չափման քառակոնտակտ մեթոդը: Հոսանքատար և լարման գրանցման կոնտակտների զույգերը գտնվում են նմուշի հակադիր նիստերի վրա, իսկ հեռավորությունը նրանց միջև կազմում է 3.5 մմ: Կոնտակտների պատրաստման ժամանակ լրացուցիչ բարձր ջերմաստիճանային մշակման ենթարկելու պատճառով նմուշի նախնական ԳՀ բնութագրերի փոփոխության անցանկալի հետևանքից խուսափելու համար օհմական կոնտակտները պատրաստելիս արծաթի մածուկի փոխարեն օգտագործվել է ցածր հալման ջերմաստիճան (60°C) ունեցող վուդի համաձուլվածքը: Չափման հաստատուն հոսանքի (0.5–20) մԱ միջակայքում փոփոխվող տարբեր արժեքների համար (88–300)Կ ջերմաստիճանային միջակայքում գրանցված $r(T)$ կորերի ընտանիքից որոշվել է ԳՀ անցման լայնությունը՝ $\Delta T_c = T_c^{0.9} - T_c^{0.1}$ (որտեղ $T_c^{0.9}$ և $T_c^{0.1}$ նորմալ վիճակի տեսակարար դիմադրության՝ r_n 90% և 10% մակարդակին համապատասխանող ջերմաստիճաններն են) և կրիտիկական ջերմաստիճանը, ինչպես անցման միջին կետով՝ $T_c^{0.5}$, այնպես էլ՝ դիմադրության 0 դառնալու ջերմաստիճանով՝ T_c^0 : Նմուշի վրա բարձր ճշգրտությամբ (0.1%) կատարված մակերևույթային ռենտգենյան ֆլյուորեսցենտային հետազոտությունների վերլուծությունը ցույց է տվել, որ նրանում պարունակվող բարիումի ատոմների կշռային պարունակությունը ստանդարտ տեխնոլոգիայով պատրաստված նմուշների համեմատությամբ մոտ 3 տոկոսով փոքր է:

Ստացված արդյունքները և նրանց քննարկումը:

Նկ.1-ում ներկայացված է ուսումնասիրվող նմուշի ԳՀ անցման կորի տեսքի վրա տարբեր մեծության չափման հոսանքների ազդեցությունը: Իսկ նկ.2-ում

և նկ.3-ում համապատասխանաբար արտացոլված է տարբեր ջերմաստիճաններում տեսակարար դիմադրության (r) և անցման բնութագրերի (ΔT_c , $T_c^{0.5}$ և T_c^0) կախվածությունը չափման հոսանքի մեծությունից: Ինչպես երևում է նկ.1-ից, ԳՀ անցման կորերի վրա կարելի է տարբերակել երկու ջերմաստիճանային տիրույթներ. ցածր և բարձր ջերմաստիճանային: Առաջին տիրույթում չափման փոքր հոսանքների համար r -ը ջերմաստիճանի մեծացմանը զուգընթաց աճում է անհամեմատ ավելի դանդաղ, քան երկրորդում: Ցածր ջերմաստիճանային տիրույթում r -ի համար դիտվում է հոսանքից ավելի ուժեղ կախվածություն, քան բարձր ջերմաստիճանային տիրույթում: Ցածր ջերմաստիճաններում (նկ. 2), երբ հոսանքն (I) աճում է մինչև 7 մԱ r -ը դրսևորում է խիստ արտահայտված անկայուն վարքագիծ, այսինքն՝ դիտվում է ինչպես դիմադրության մեծացում, այնպես էլ փոքրացում: Այլ կերպ ասած՝ սեփական մագնիսական դաշտում դիտվում է ինչպես դրական, այնպես էլ բացասական մագնիսադիմադրության երևույթ: Այսպես՝ 88,2Կ ջերմաստիճանում հոսանքի փոփոխությունն է (0.5–7) մԱ տիրույթում, r -ի ընդհանուր աճը ուղեկցվում է նաև երեք պիկերի դրսևորմամբ 0.7 մԱ, 3.5 մԱ և 5 մԱ արժեքներում: Այն դեպքում, երբ 7 մԱ-ից բարձր տիրույթում r -ը դրսևորում է մոնոտոն աճ: Նշենք, որ տեսակարար դիմադրության ամենամեծ պիկը դիտվում է 3.5 մԱ հոսանքի դեպքում, որը ավելի քան 2 կարգով գերազանցում է 0.5 մԱ-ում ունեցած արժեքից: Նկ. 2-ից պարզորոշ երևում է, որ բարձր ջերմաստիճաններում և չափման մեծ հոսանքների համար դիմադրությունը աստիճանաբար դրսևորում է ավելի նվազ արտահայտված անկայուն վարքագիծ: Իսկ տվյալ ջերմաստիճանի համար տեսակարար դիմադրությունը հոսանքից կախված դրսևորում է մոնոտոն աճող վարքագիծ և 95Կ-ից բարձր ջերմաստիճաններում

նրա փոփոխության հարաբերական չափը չի գերազանցում (15–20)%-ը: ԳՀ անցման երեք բնութագրերն էլ (ΔT_c , $T_c^{0.5}$ և T_c^0) հոսանքի մեծացմանը զուգընթաց մինչև 7 մԱ նույնպես դրսևորում են

պարզորոշ արտահայտված անկայուն վարքագիծ (նկ. 3): Ընդ որում այդ տիրույթում $T_c^{0.5}$ և T_c^0 պարամետրերը իրենց առավելագույն արժեքներին (92,4Կ և 89,6Կ) հասնում են համապատասխանա-

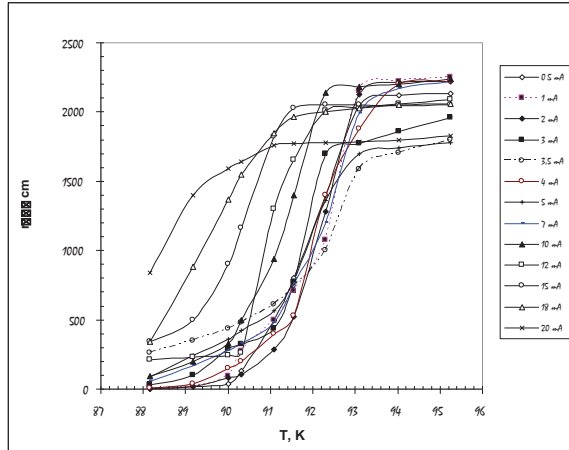

Նկ.1. Չափման հոսանքի մեծության ազդեցությունը տեսակարար դիմադրության ջերմաստիճանային կախվածության վրա:

բար 1,5 մԱ և 0,7 մԱ հոսանքների դեպքում: Նրանցից յուրաքանչյուրի համար դիտվող առավելագույն և նվազագույն արժեքների տարբերությունը փոքր հոսանքների համար կազմում է համապատասխանաբար 0.9Կ և 3.6 Կ: Համեմատությունը ցույց է տալիս, որ թվարկած բոլոր բնութագրերի փոփոխությունը 7 մԱ-ից փոքր հոսանքների տիրույթում ոչ միշտ է տեղի ունենում համափոփ ձևով

(Տե՛ս նկ.2 և նկ.3), թեև դիմադրության համար հոսանքի 3.5 մԱ արժեքի դեպքում դիտվող պիկը միաժամանակ ուղեկցվում է նաև անցման լայնության ամենամեծ պիկի ($\Delta T_c=5,7Կ$) դրսևորմամբ: Սակայն 7մԱ-ից բարձր հոսանքների համար դիտվող դիմադրության աճը, որպես կանոն, հիմնականում ուղեկցվում է $T_c^{0.5}$ և T_c^0 կրիտիկական ջերմաստիճանների նվազմամբ (4Կ-ով),

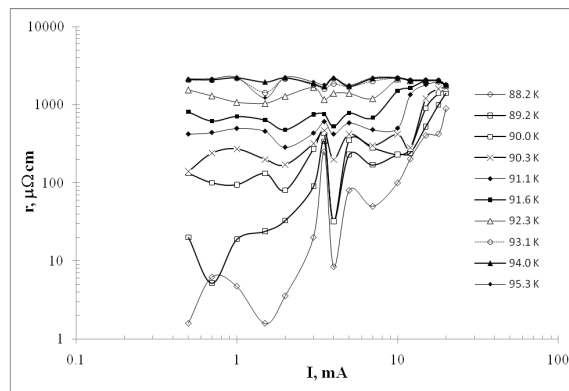

Նկ. 2. Տեսակարար դիմադրության կախվածությունը չափման հոսանքից տարբեր ջերմաստիճանների համար:

մինչդեռ ΔT_c -ն շարունակում է դրսևորել անկայուն վարքագիծ: Անցնենք ստացված արդյունքների մեկնաբանմանը: Փոքր հոսանքների դեպքում ΔT_c -ի, ինչ-

պես նաև r -ի դիտվող փոփոխությունը բավականաչափ լայն տիրույթում խոսում է այն բանի օգտին, որ դրա համար պատասխանատու են թույլ կապերը:

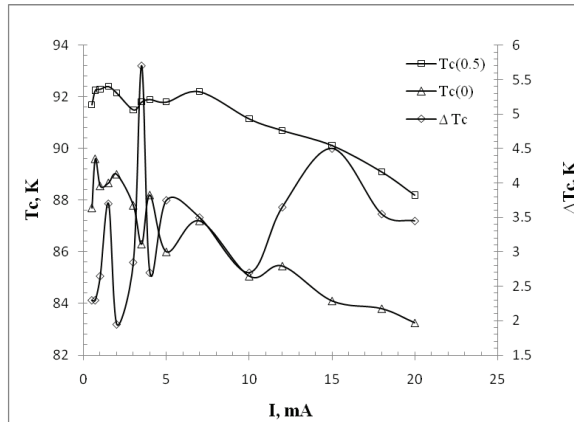

Նկ. 3. Գերհաղորչային անցման լայնության ΔT_c , ինչպես նաև $T_c(0)$ և $T_c(0.5)$ կրիտիկական ջերմաստիճանների կախվածությունը չափման հոսանքի մեծությունից:

Սակայն եթե [23] աշխատանքում հոսանքի մեծացումը մինչև 20 մԱ բերում է ΔT_c -ի և r -ի միաժամանակյա աճի, ապա մեր դեպքում դիտվում է այդ բնութագրերի ոչ մոնոտոն փոփոխության վարքագիծ: Հոսանքի մեծությունից կախված ԳՀ բնութագրերի դրսևորած մի քանի պիկերի առկայությունը մեկնաբանելու համար արժի հիշատակել հետևյալ արդյունքի մասին: Ավելի վաղ դիմադրության ջերմաստիճանային կորի վրա կրիտիկականից բարձր ջերմաստիճանների տիրույթում տարբեր տեսակի ԲՁԳ միացությունների համար մեր և մի շարք այլ հեղինակների կողմից հայտնաբերվել է պիկ, որի ծագման բնույթի վերաբերյալ առաջ են քաշվել մի քանի մոդելներ [16–20]: Նշված պիկի դրսևորման համար գլխավոր պատճառ կարող են հանդիսանալ նմուշում առկա անհամասեռությունները և նրանց անհավասարաչափ բաշխումը [17,20]: Մեր դեպքում, երբ ուսումնասիրվող բնութագրերի համար դիտվում են մի քանի պիկեր, տրամաբանական է ենթադրել, որ մեր նմուշում առկա են տարբեր T_c -ով օժտված ԳՀ փուլեր, որոնք անհավասարաչափ

ձևով բաշխված են նանոմասշտաբային հեռավորությունների վրա [17]: Եվ ինչպես ցույց են տվել ցածր ջերմաստիճանային թունելային սպեկտրոսկոպիայի հետազոտությունները, այդ հեռավորությունը բիսմութային նմուշում կազմել է 14 անգստրեմ [24]: Նշենք նաև, որ նախկին հետազոտություններում պնդում էր արվում այն մասին, որ պարզապես անհամասեռությունների առկայությունը կարող էր բերել միայն անցման լայնության ընդարձակման, բայց ոչ կրիտիկական ջերմաստիճանի փոփոխության [17]: Սակայն հետագա աշխատանքները ցույց տվեցին, որ նման անհամասեռությունների անհավասարաչափ բաշխվածությունը կարող է պատճառ դառնալ միաժամանակ T_c -ի և r -ի անկայուն վարքագծի համար, ինչպես նաև նմուշի միջհատիկային և ներհատիկային թույլ կապերով պայմանավորված կրիտիկական ջերմաստիճանների և հոսանքների փոփոխության համար [3]: Բավական արագ և լայն տիրույթում նկատվող ΔT_c -ի փոփոխությունները հանդիսանում են նմուշում անհամասեռությունների առկայության հստակ ապացույց:

Դրանց ազդեցությունը ավելի լավ արտահայտված է հատկապես չափման հոսանքների փոքր արժեքների դեպքում: Դա, հավանաբար, պայմանավորված է նրանով, որ չափման հոսանքը այդ անհամասեռությունների առկայության պատճառով նմուշի ամբողջ լայնական կտրվածքով ձեռք է բերում լրացուցիչ անհավասարաչափ բաշխում, ինչն էլ բերում է ԳՀ բնութագրերի ավելի արագ արտահայտված փոփոխության: Իբրև այդպիսի անհամասեռություններ կարող են ծառայել նմուշում համարյա միշտ առկա թույլ կապված թթվածնի ատոմները, որոնց համար կուտակման կենտրոններ են հանդիսանում ԳՀ հատիկների եզրերը [9]: Դրանց շուրջն էլ հաճախ «է» (որտեղ է-կոհերենտության պարամետրն է) երկարության վրա [20] այդ ատոմները բաշխվում են անհավասարաչափ ձևով: Այդպիսի անհամասեռությունների առաջացմանը կարող է նպաստել նաև մեր նմուշում դիտվող բարիումի ատոմների 3 տոկոսանոց դեֆիցիտը: Այն փաստը, որ հոսանքի համեմատաբար փոքր արժեքների համար ԳՀ բոլոր բնութագրերը դրսևորում են անկայուն վարքագիծ, ըստ երևույթին, պայմանավորված է ոչ միայն էներգետիկ հարուստ սպեկտոր ունեցող թույլ կապերի խարխլմամբ, այլ նաև լիցքային վերադասավորությունների հետևանքով դրանց ամրապնդմամբ [6]: Համաձայն [16] աշխատանքի՝ $r(T)$ կորի վրա դիտվող պիկը ձևավորում է երկու տեսակի մեխանիզմների մրցակցության պատճառով: Դրանցից մեկը, որը գործում է ցածր էներգիաների դեպքում և բերում է վիճակների խտության նվազման ի հաշիվ ֆլուկտուացիոն ձեղքի գոյացման, բերում է նմուշի դիմադրության մեծացման: Մյուս մեխանիզմը (այսպես կոչված, Ասլանազով-Լարկինի ուղղումը) բերում է վիրտուալ կուպերյան զույգերի առաջացման, որն էլ պայմանավորում է դիմադրության նվազում: Ներկա աշխատանքում $r(I)$ կորի վրա նկատվող

պիկերի առաջացման հավանական պատճառը նույնպես կարելի է վերագրել այսպիսի մեխանիզմների մրցակցությանը: Իբրև այդպիսի պատճառ կարելի է մատնանշել տարբեր T_c ունեցող ԳՀ փուլերի առկայությունը և նմուշում նրանց անհավասարաչափ բաշխվածությունը: Ստացված արդյունքների միանշանակ մեկնաբանումը խիստ դժվարանում է այն պատճառով, որ ԲՋԳ միացություններում r -ը իրենից ներկայացնում է չորրորդ կարգի թենզոր, և միևնույն կտորից պատրաստված նմուշները երբեմն դրսևորում են իրարից տարբերվող բնութագրեր [2, 9]: Իբրև ասվածի լավագույն ապացույց կարող է համարվել այն, որ բոլորովին վերջերս մեծ թվով գերհաղորդչային համակարգերի համար հայտնաբերվել է մագնիսադիմադրության պարբերական անկայունության մի նոր երևույթ, որի բնույթը դեռ պարզված չէ [7]:

Այդ պատճառով ստացված արդյունքների իրական պատճառները պարզելու համար անհրաժեշտ է այս ուսումնասիրությունները հետազայում զուգակցել նաև կառուցվածքային և մագնիսական չափումների հետ:

Բազմաբյուրեղային $YBa_2Cu_3O_x$ միացության ԳՀ բնութագրերի վարքագծի վրա չափման հոսանքի ազդեցության ուսումնասիրության ժամանակ ստացված արդյունքներից կարելի է անել հետևյալ եզրահանգումը:

ԳՀ բոլոր բնութագրերը չափման փոքր հոսանքների համար դրսևորում են խիստ արտահայտված անկայուն վարքագիծ, որը բարձր ջերմաստիճանների և չափման մեծ հոսանքների համար դառնում է քիչ տեսանելի: Ընդ որում, տեսակարար դիմադրությունը հոսանքի և ջերմաստիճանի մեծացմանը զուգընթաց արագորեն աճում է (ավելի քան 2 կարգով)՝ դրսևորելով հագեցման միտում: Այն ուղեկցվում է T_c -ի միաժամանակյա նվազմամբ 4 աստիճանով, թեև ΔT_c -ն դեռևս շարունակում է դրսևորել անկա-

յուն վարքագիծ: Ստացված արդյունքների իրական պատճառների բացահայտումը կնպաստի գերհաղորդականության մեխանիզմի մասին ստանալու լրացուցիչ

տեղեկություններ, ինչպես նաև հնարավորություն կտա մատնանշելու հոսանքի չափման զգայուն գրանցիչներ պատրաստելու ուղիներ:

ՔՐԱԿԱՆՈՒԹՅՈՒՆ

1. Деревянко В.В., Сухарева Т.В., Финкель В.А., Шахов Ю.Н. Влияние температуры и агнитного поля на процессы эволюции вихревой структуры гранулярного высокотемпературного сверхпроводника, Физика Твердого Тела, 2014, т. 56, вып. 4, с.625–633.
2. Деревянко В.В., Сухарева Т.В., Финкель В.А. Процесс проникновения магнитного поля в высокотемпературный сверхпроводник $\text{YBa}_2\text{Cu}_3\text{O}_{7-d}$: магнитосопротивление в слабых магнитных полях, Физика Твердого Тела, 2004, т. 46, вып. 10, с.1740–1745. 3, N3, с. 415–420, 1990.
3. Zhang L., Leng X., Ding S.Y., Zhu X.B. and Sum Y.P. AC susceptibility in an inhomogeneous superconductor. *Supercond. Sci. Technol.*, 2010, v. 23, N6, p.065020.
4. К.А. Шайхутдинов, Д.А. Балаев, С.И. Попков, М.И. Петров. Возможный механизм возникновения участка с отрицательным магнитосопротивлением, ФТТ, т.51, в.6 (2009) с.1046–1050.
5. А.В. Кревсун, С.И. Бондаренко, В.П. Коверя, Л.В. Гнездилова. Влияние магнитного состояния гранулированной керамики $\text{YBa}_2\text{Cu}_3\text{O}_{7-x}$ на магниторезистивные свойства, Вопросы Атомной Науки и Техники. Серия: Вакуум, чистые материалы, сверхпроводники, т.18, 2006, в.6, с.97–104.
6. Nikoghosyan S.K., Harutunyan V.V., Baghdasaryan V.S., Mughnetsyan E.A., Zargaryan E.G. and Sarkisyan A.G., Effect of Direct Transport Current and Heat Treatment on Resistive Properties of Bismuth-based Ceramic High-temperature Superconducting Oxides of Various Compositions, *Solid State Phenomena* 2013, Vol. 200, pp 267–271.
7. Kunchur M.N., Dean Ch. L., Ilev V.I. Anomalous oscillatory magnetoresistance in superconducting transitions. arXiv: cond-mat) 1510.01612 v1, 2015.
8. Coton N., Ramallo M.V. and Vidal F. Effects of critical temperature inhomogeneities on the voltage-current characteristics of a planar superconductor near the Berezinskii-Kosterlitz-Thouless transition, *Supercondor, Science and Technology*, 2011, v. 24, N 8, p. 85013.
9. Зенкевич В.Б., Королев Я.А., Кугель К.И., Лисовская Т.Ю., Лукаш С.А., Резникова Е.Д. Переход в резистивное состояние образцов системы Bi-Pb-Sr-Ca-Cu-O , Сверхпроводимость: физика, химия, техника, 1990, т. 3, N3, с. 415–420.
10. Пономарев А.И., Крылов К.Р., Мушников Н.В., Цидильковский И.М., Чарикова Т.Б., Базуев Г.В., Медведев М.В., Крип потока и потенциалы пиннинга в $\text{Nd}_{1.85}\text{Ce}_{0.15}\text{CuO}_4$. Сверхпроводимость: физика, химия, техника, т. 5, N5, с. 1053–1062, 1992.
11. Bonetto C., Israeloff N. E., Pokrovskiy N., Wojko R.. Field-enhanced superconductivity in disordered wire networks, *Physical Review B* volume 58, N1, pp. 128–131, 1998–I.
12. Горлова И.Г., Латышев Ю. Эквивалентность влияния слабого магнитного поля и тока на сопротивление монокристаллов $\text{Bi}_2\text{S}_2\text{CaCu}_2\text{O}_x$ ниже температуры перехода Березинского-Костерлица-Таулесса, Письма в ЖЭТФ, т.51, в.4, (1990) стр 197–200.
13. Прокофьев Д.Д. Разрушение транспортным током связи между слоями в пленках YBCO , Труды 2-ой Межд. Конф. «Фундаментальные проблемы высокотемпературной сверхпроводимости» (ФПС-06), Звенигород, 9–13 октября 2006 г., 2006, ФПС'06. Секция Р. Физические свойства ВТСП, с.156–157.
14. Прокофьев Д.Д., Распределение магнитного поля, созданного током, протекающим по пластине, находящейся в сверхпроводящем и нормальном состоянии, ФТТ, 2006, т. 76, вып.6, с. 1–8.
15. Curras S.R., Wagner P., Ruibal M., Vina J., Osorio M.R., Gonzalez M.T., Veira J.A., Maza J. and Vidal F. Transition to the normal state of superconducting $\text{YBa}_2\text{Cu}_3\text{O}_{7-d}$ thin films induced by high current densities, *Supercond. Sci. Technol.* v.14 (2001) 748–753.
16. Волков А.Ф., Флуктуационная проводимость, ФТТ, 1993, т.57, вып. 4, с.217–221.
17. Maza J., Vidal F. Critical-temperature inhomogeneities and resistivity rounding in copper oxide superconductors. *Phys. Rev. B*, 1991, v. 43, N13, pp.10560–10567.

18. Suzuki M. Resistance peak at the resistive transition in high-T_c superconductors, Phys. Rev. v. 50, N 9, pp. 6360–6365.
19. Buzea C., Tachiki T., Nakajima K., and Yamashita T. The Origin of Resistance Peak in High-T_c Superconductors—Apparent T_c Anisotropy Due to J_c Anisotropy, IEEE Transactions on Applied Superconductivity, 2001, v. 11, N 1, pp. 3655–3658.
20. Mosqueira J., Pomar A, Veira J.A., Maza J., and Vidal F. Resistivity-peak in YBa₂Cu₃O_{7-d} crystals and nonuniformly distributed critical-temperature homogeneities. J. Appl. Phys. 1994, V.76 (3), p.1943–1945.
21. Soret J.C., Scaling behavior and crossover of resistive transition in YBa₂Cu₃O_{7-x}, Physica C, 1991, v. 177 pp.45–51.
22. Shi K.X., Zeng Z.Y., Ding S.Y., Ren C., Yao X.X., Fu Y.X., Cai C.B. Flux creep during time t>t₀ detected by AC susceptibility measurements, Physica C, 1995, v.254, pp. 318–322.
23. Dos Santos C.A., da Luz M.S., Ferreira, Machado A.J.S. On the transport properties in granular or weakly coupled superconductors, Physica C, 2003, v. 391, pp. 345–349.
24. Pan S.H. O’Neal J.P. Badzey R.L., et. al. Discovery of microscopic inhomogeneity in the high-T_c superconductor Bi₂Sr₂CaCu₂O_{8+x}, Nature, 2001, v. 413, pp.282–285.

**ВЛИЯНИЕ ВЕЛИЧИНЫ ИЗМЕРИТЕЛЬНОГО ТОКА НА ПОВЕДЕНИЕ
СВЕРХПРОВОДЯЩЕГО ПЕРЕХОДА ПОЛИКРИСТАЛЛИЧЕСКОГО СОЕДИНЕНИЯ
YBa₂Cu₃O_x**

АЛЬБЕРТ САРКИСЯН

Директор Международного научно-образовательного центра НАН РА, доктор физико-математических наук, профессор

СЕРГЕЙ НИКОГОСЯН

Старший научный сотрудник Ереванского физического института, кандидат физико-математических наук

ЕРДЖАНИК ЗАРГАРЯН

Начальник учебной части Международного научно-образовательного центра НАН РА, кандидат физико-математических наук

ЭДГАР МУГНЕЦЯН

Сотрудник учебной части Международного научно-образовательного центра НАН РА, кандидат физико-математических наук

Путем регистрации семейства кривых температурной зависимости удельного сопротивления ρ (Т) изучено влияние изменения измерительного тока I в интервале 0.5 – 20 мА на поведение сверхпроводящего перехода (СП) поликристаллического соединения YBa₂Cu₃O_x. Показано, что при увеличении I до 7мА ширина СП ΔT_c , критическая температура T_c и ρ в флуктуационном режиме проявляют четко выраженное неустойчивое поведение. Было установлено, что в диапазоне более высоких значений I монотонный рост ρ сопровождается одновременным уменьшением T_c , хотя ΔT_c продолжает проявлять неустойчивое поведение. Интерпретация полученных результатов приводится в рамках модели наличия в образце сверхпроводящих фаз с разными значениями T_c , а также несверхпроводящих образований при их неоднородном распределении на микроскопическом уровне.

THE MEASURING CURRENT EFFECT ON THE BEHAVIOR OF THE
SUPERCONDUCTING TRANSITION POLYCRYSTALLINE
COMPOUNDS OF $\text{YBa}_2\text{Cu}_3\text{O}_x$

ALBERT SARGSYAN

*International Scientific-Educational Center of the National Academy of Sciences of the RA, Director,
Doctor of Physical-Mathematical Sciences, Professor*

SERGEY NIKOGHOSYAN

*Yerevan Institute of Physics, Senior Research Assistant,
Candidate of Physical-Mathematical Sciences*

ERJANIK ZARGARYAN

*International Scientific-Educational Center of the National Academy of Sciences of RA,
Head of the Educational Department, Candidate of Physical-Mathematical Sciences*

EDGAR MUGHNETSYAN

*International Scientific-Educational Center of the National Academy of Sciences of the RA,
Candidate of Physical-Mathematical Sciences*

By registering a family of curves of the temperature dependence of the resistivity r (T) the article studied the effect of changes in the measurement of the current I in the range of 0.5 – 20 mA on the behavior of the superconducting transition of the polycrystalline compound of $\text{YBa}_2\text{Cu}_3\text{O}_x$. It is shown that an increase of I to 7mA the width of the superconducting transition is ΔT_c , the critical temperature of T_c and r in fluctuation regime demonstrates clearly expressed oscillatory behavior. It was found that in the range of higher significance of I the monotonous growth of r is accompanied with a simultaneous decrease of T_c , although ΔT_c continues to exhibit oscillatory behavior. Interpretation of the results is carried out in the framework of the model in the presence of the sample superconducting phases with different significance of T_c , as well as non-superconducting structures when they are in homogeneously distributed on a microscopic level.

АСМИК АГАБАБЯН

*Научно-технологический центр органической и фармацевтической химии
НАН РА, Институт тонкой органической химии, зав. кафедрой фармацевтической химии
Международного научно-образовательного центра НАН РА,
кандидат химических наук, доцент,*

ГЮЛЬНАРА ГЕВОРГЯН

*Научно-технологический центр органической и фармацевтической химии
НАН РА, Институт тонкой органической химии,
зав. лабораторией, доктор химических наук, профессор,*

МАРГАРИТА МАЛАКЯН

*Научный центр радиационной медицины и ожогов МЗ РА,
кандидат биологических наук*

ГЕНРИХ ПАНОСЯН

*Научно-технологический центр органической и фармацевтической химии
НАН РА, Центр исследования строения молекулы,
кандидат химических наук*

СИНТЕЗ И АНТИОКСИДАНТНАЯ АКТИВНОСТЬ [3-(ЗАМЕЩЕННЫХ ФЕНИЛ)-3-ОКСОПРОПИЛАМИНО]БЕНЗОЙНЫХ И [4-[3-(4-ЗАМЕЩЕННЫХ ФЕНИЛ)-3-ОКСОПРОПИЛАМИНО]БЕНЗОИЛАМИНО]УКСУСНЫХ КИСЛОТ И ПРОДУКТОВ ИХ ВОССТАНОВЛЕНИЯ

Алкилированием 4-аминобензойной, антраниловой и 4-аминогиппуровой кислот гидрохлоридами 4-замещенных 3-диэтиламино-1-фенилпропан-1-онов синтезированы 4(2)-(3-оксо-3-фенилпропиламино)- и 4-[3-(алкоксифенил)-3-оксопропиламино]бензойные, [4-(3-оксо-3-фенилпропиламино)бензоиламино]- и [4-[3-(4-замещенные фенил)-3-оксопропиламино]бензоиламино]уксусные кислоты. Восстановлением последних боргидридом натрия получены [4-[3-гидрокси-3-(4-замещенные фенил)пропиламино]бензоиламино]уксусные кислоты. Изучение биологической активности синтезированных соединений показало, что некоторые из них проявляют антиоксидантную активность.

Цель исследования: синтез новых β -аминопропиофенонов и соответствующих 3-аминопропанолов – производных ароматических аминокислот (4-аминобензойной, антраниловой и 4-аминогип-

пуровой), изучение их биологической активности.

Ключевые слова: β -аминопропиофеноны, 4-аминобензойная, антраниловая и 4-аминогиппуровая кислоты, 3-аминопропанолы, алкилирование, восстановление, антиоксидантная активность, токсичность.

В последнее время возрос интерес к производным аминокислот благодаря их важной роли в физиологических и биологических процессах. Введение фрагментов аминокислот в молекулу с определенной биологической активностью, как правило, приводит к улучшению фармакологических характеристик соединения – ускорению транспорта в биологические системы организма, проявлению антиметаболитных свойств и снижению токсичности. Ранее нами были синтезированы β -аминопропиофеноны и 3-аминопропанолы, в которых аминный фрагмент представлен остатками α - и

б-аминокислот [1–3]. Некоторые из них проявили выраженную противовоспалительную, жаропонижающую и антибактериальную активность. Авторами [2,4] показано, что в модельных системах *in vitro* в условиях H₂O₂-стимулированного окислительного стресса эритроцитов многие из аминокислотных производных аминокетонов и аминокспиртов проявляли мембраностабилизирующее действие, препятствуя гемолитическому разрушению клеток.

Известно, что п-аминобензойная кислота (ПАБК), являясь структурным компонентом большого числа препаратов, продолжает привлекать внимание исследователей в связи с широким спектром биологического действия и низкой токсичностью. Производные 4-аминогиппуровой кислоты также интересны с точки зрения биоорганической и фармацевти-

ческой химии.

В настоящей работе приведен синтез и изучение токсичности и антиоксидантных свойств новых арилалифатических б-аминопропиофенонов, которые, в отличие от синтезированных ранее, в б-положении содержат остаток 4-аминобензойной, антралиловой или (4-аминобензоиламино)уксусной (то есть, 4-аминогиппуровой) кислот.

4(2)-(3-Оксо-3-фенилпропиламино)-(1a,r) и 4-[3-(4-алкоксифенил)-3-оксипропиламино]бензойные (1b,v), [4-(3-оксо-3-фенилпропиламино)бензоиламино]- и [4-[3-(4-замещенные фенил)-3-оксипропиламино]бензоиламино]уксусные кислоты (2a-з) синтезированы алкилированием соответствующих кислот гидрохлоридами 3-диэтиламино-1-фенилпропан-1-она или 4-замещенных 3-диэтиламино-1-фенилпропан-1-онов по [1].

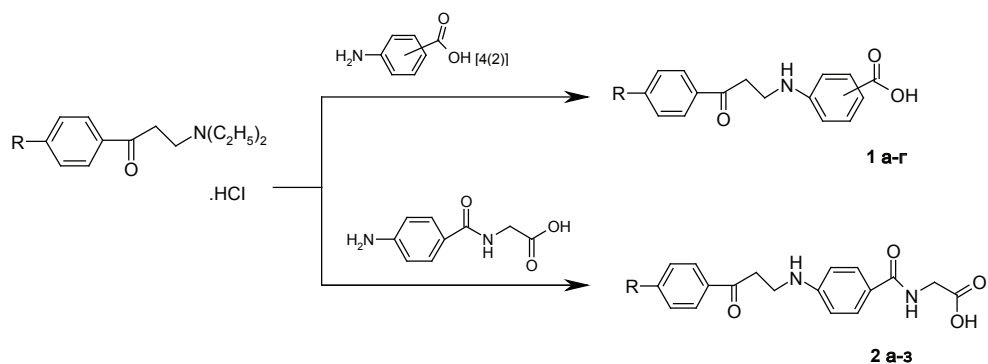

1a: R = H; (п-) **1б:** R = C₂H₅O (п-); **1в:** R = C₃H₇O (п-); **1г:** R = H (о-)

2: R = H (**а**); CH₃ (**б**), CH₃O (**в**), C₂H₅O (**г**), C₃H₇O (**д**), i-C₃H₇O (**е**), C₄H₉O (**ж**), C₅H₁₁O (**з**)

Соединения **2б,д** восстановлены боргидридом натрия в смеси вода-этанол с образованием соответствующих аминокпропанолов **3а,б**.

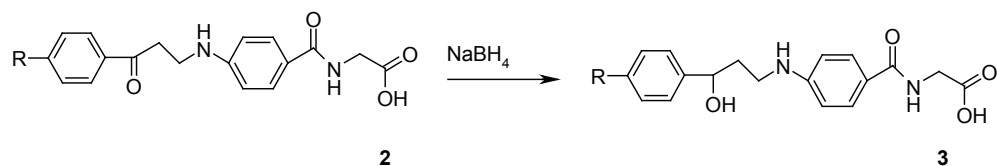

3: R = CH₃ (**а**), C₃H₇O (**б**)

Строение соединений **1–3** доказано методами ИК-спектроскопии, ЯМР¹H-спектроскопии, чистота подтверждена ТСХ и элементным анализом.

Экспериментальная химическая часть

ИК-спектры сняты на спектрофотометре "FT-IR NEXUS". Спектры ЯМР¹H зарегистрированы на приборе "Mercury 300 Varian", рабочая частота 300МГц, внутренний стандарт – ТМС. Тонкослойная хроматография осуществлена на пластинках "Silufol UV-254" в системе н-бутанол-этанол-уксусная кислота-вода (8:2:1:3), проявление пятен – 0,5%-ным спиртовым раствором нингидрина. Температуры плавления определены на приборе "Voetius". Найденные значения С, Н и N соответствуют вычисленным.

4(2)-(3-Оксо-3-фенилпропиламино)-, 4-[3-(4-алкоксифенил)-3-оксопропиламино]бензойные (1), [4-(3-оксо-3-фенилпропиламино)бензоиламино]- и [4-[3-(4-замещенные фенил)-3-оксопропиламино]бензоиламино]уксусные кислоты (2). Общая методика получения. Смесь 0.01 моля 4(2)-аминобензойной или (4-аминобензоиламино)уксусной кислот и 0.01 моля гидрохлорида 3-диэтиламино-1-фенилпропан-1-она или 4-замещенного 3-амино-1-фенилпропан-1-она в 20 мл воды кипятят на водяной бане 1.5–2 ч. После охлаждения отфильтровывают соединение **1**, **2** промывают на фильтре холодной водой, затем этанолом. Из маточного раствора после удаления 1/3 объема растворителя получают еще до 20% общего количества продукта. Перекристаллизовывают из этанола или смеси этанол-вода (1:1).

4-(3-Оксо-3-фенилпропиламино)-бензойная кислота (1a). Выход 59%, т.пл. 145–147°C; R_f 0.67. ИК-спектр, ν, см⁻¹: 3362 (NH); 1666 (C=O). Спектр ЯМР ¹H (DMCO-d₆, δ, м. д., J, Гц): 3.60 (т, 2H, J = 5.5, CH₂); 3.95(т, 2H, J = 5.5, NCH₂); 7.55 (м, 2H, C₆H₅); 7.71 (м, 1H, C₆H₅); 7.73 (м, 2H, C₆H₄); 7.96(м, 2H, C₆H₅); 8.30 (м, 2H, C₆H₄).

4-[3-(4-Этоксифенил)-3-оксопропиламино]бензойная кислота (1б). Выход 59%, т.пл. 145–147°C; R_f 0.67. ИК-спектр, ν, см⁻¹: 3350 (NH); 1680 (C=O). Спектр ЯМР ¹H (DMCO-d₆, δ, м. д., J, Гц):

1.35 (т, 3H, J = 6.9, CH₃); 3.25 (т, 2H, J = 6.6, CH₂); 3.44 (т.д., 2H, J₁ = 6.6, J₂ = 5.5, NCH₂); 4.12 (к, 2H, J = 6.9, OCH₂); 6.59 (м, 2H, H-2.6 C₆H₄N); 7.02 (м, 2H, H-3.5 C₆H₄O); 7.67 (м, 3H, H-2.6 C₆H₄O); 7.93 (м, 2H, H-3.5 C₆H₄N); 11.95 (ш, 1H, COOH).

4-[3-(Пропоксифенил)-3-оксопропиламино]бензойная кислота (1в). Выход 80%, т.пл. 229–231°C; R_f 0.67. ИК-спектр, ν, см⁻¹: 3386 (NH); 1658 (C=O). Спектр ЯМР ¹H, δ, м.д., Гц: 1.06 (т, 3H, J = 7.4, CH₃); 1.82 (т, 2H, CH₃CH₂); 3.21 (т, 2H, J = 6.6, CH₂CH₂N); 3.49 (т.д., 2H, J₁ = 6.6, J₂ = 5.7, NHCH₂); 3.99 (т, 2H, J = 6.5, OCH₂); 5.96 (с, 1H, =CH); 6.04 (т, 1H, J = 5.7, NH); 6.55 (м, 2H, H-2.6 C₆H₄N); 6.91 (м, 2H, H-3.5 C₆H₄O); 7.68 (м, 2H, C₆H₄ NH); 7.90 (м, 2H, H-2.6 C₆H₄O); 11.51 (ш, 1H, COOH).

2-(3-Оксо-3-фенилпропиламино)-бензойная кислота (1г). Выход 42%, т.пл. 170–171°C; R_f 0.67. ИК-спектр, ν, см⁻¹: 3480; 3370 (NH); 1680 (C=O). Спектр ЯМР ¹H, δ, м.д., Гц: 3.34 (т, 2H, J = 6.7, CH₂); 3.63 (т, 2H, J = 6.7, NCH₂); 6.50 (д.д.д., 1H, J₁ = 8.0, J₂ = 7.1, J₃ = 1.0, H-4 C₆H₄); 6.72 (д.д., 1H, J₁ = 8.4, J₂ = 1.0, H-4 C₆H₄); 7.29 (д.д.д., 1H, J₁ = 8.4, J₂ = 7.1, J₃ = 1.7, H-5 C₆H₄); 7.46 (м, 2H, H-3.5 C₆H₅); 7.56 (м, 1H, H-4 C₆H₅); 7.81 (д.д., 1H, J₁ = 8.0, J₂ = 1.7, H-3 C₆H₄); 7.97 (м, 2H, H-2.6 C₆H₅); 7.98 (ш, 1H, NH); 12.04 (ш, 1H, COOH).

[4-(3-Оксо-3-фенилпропиламино)-бензоиламино]уксусная кислота (2a). Выход 67%, т.пл. 201–204°C. R_f 0.67. ИК-спектр, ν, см⁻¹: 3400 (NH-арил), 3375 (NH-амид), 1760 (COOH), 1670 (C=O), 1600 (C=O амид). Спектр ЯМР ¹H (DMCO-d₆+CF₃COOD, δ, м.д., J, Гц): 3.30 (2H, т, J 6.6, COCH₂); 3.52 (2H, т, J 6.6, COCH₂CH₂); 3.88 (2H, д, J 6.6, CH₂COOH); 5.89 (1H, ш, NH C₆H₄); 6.58 (2H, м) и 7.65 (2H, м, C₆H₄); 7.47 (2H, м); 7.56 (1H, м) и 7.96 (2H, м, C₆H₅); 8.01 (1H, т, J 5.8, CONH); 12.16 (1H, ш, COOH).

[4-[3-(4-Метилфенил)-3-оксопропиламино]бензоиламино]уксусная кислота (2б). Выход 65.5%, т.пл. 204–207°C. R_f 0.61. ИК-спектр, ν, см⁻¹:

3380 пл. (NH-арил), 3360с. (NH-амид), 1763с. (COOH), 1657 (CO), 1600 (C=O амид). Спектр ЯМР ^1H ($\text{DMCO-d}_6 + \text{CCl}_4$, δ , м.д., J, Гц): 2.42 (3H, с, $\text{CH}_3\text{-Ar}$); 3.25 (2H, т, J 6.6, $\text{CH}_2\text{CH}_2\text{N}$); 3.50 (2H, т, J 6.6, NCH_2CH_2); 3.88 (2H, д, J 5.7, NCH_2CO); 5.86 (1H, ш, NHC_6H_4); 6.57 (2H, м); 7.26 (2H, м, C_6H_4); 7.64 (2H, м) и 7.85 (2H, м, C_6H_4); 8.01 (1H, т, J 5.7, NH); 12.17 (1H, шир, COOH).

[4-[3-(4-Метоксифенил)-3-оксопропиламино]бензоиламино]уксусная кислота (2в). Выход 57%, т.пл. 214–217°C. R_f 0.67. ИК-спектр, ν , см^{-1} : 3390.45 (NH-арил), 3358.80 (NH-амид), 1764.11 (COOH), 1661.23 (C=O), 1609.79 (C=O амид). Спектр ЯМР ^1H ($\text{DMCO-d}_6 + \text{CF}_3\text{COOD}$, δ , м.д., J, Гц): 3.22 (2H, т, J 6.6, COCH_2); 3.49 (2H, т, J 6.6, COCH_2CH_2); 3.87 (3H, с, OCH_3); 3.88 (2H, д, J 5.8, CH_2COOH); 5.84 (1H, ш, NHC_6H_4); 6.57 (2H, м) и 7.64 (2H, м, $\text{C}_6\text{H}_4\text{N}$); 6.94 (2H, м) и 7.92 (2H, м, $\text{C}_6\text{H}_4\text{O}$); 8.01 (1H, м, J 5.8, CONH); 12.13 (1H, ш, COOH).

[4-[3-(4-Этоксифенил)-3-оксопропиламино]бензоиламино]уксусная кислота (2г). Выход 54%, т.пл. 202–205 °C. R_f 0.67. ИК-спектр, ν , см^{-1} : 3380 (NH-арил), 3340–3320 (NH-амид), 1715 (COOH), 1670 (C=O). Спектр ЯМР ^1H ($\text{DMCO-d}_6 + \text{CF}_3\text{COOD}$, δ , м.д., J, Гц): 1.40 (3H, т, J 7.0, CH_3); 3.23 (2H, т, J 6.6, COCH_2); 3.46 (4H, т, J 6.6, COCH_2CH_2); 3.85 (2H, д, J 5.8, CH_2COOH); 4.12 (2H, к, J 7.0 CH_2CH_3); 6.03 (1H, ш, NHC_6H_4); 6.57 (2H, м) и 7.63 (2H, м, $\text{C}_6\text{H}_4\text{N}$); 6.96 (2H, м) и 7.91 (2H, м, $\text{C}_6\text{H}_4\text{O}$); 8.16 (1H, т, J 5.8, CONH); 12.25 (1H, ш, COOH).

[4-[3-(4-Пропоксифенил)-3-оксопропиламино]бензоиламино]уксусная кислота (2д). Выход 68%, т.пл. 198–200°C. R_f 0.58. ИК-спектр, ν , см^{-1} : 3368.74 (NH-арил), 3349.14 (NH-амид), 1734.14 (COOH), 1670 (C=O). Спектр ЯМР ^1H ($\text{DMCO-d}_6 + \text{CF}_3\text{COOD}$, δ , м.д., J, Гц): 1.06 (3H, т, J 7.4, CH_3); 1.82 (м, 2H, CH_2CH_3); 3.22 (т, 2H, J 6.6 COCH_2); 3.49 (2H, т, J 6.6, COCH_2CH_2); 3.88 (2H, J 5.8, CH_2COOH); 4.00 (2H, т, J 6.5, $\text{CH}_2\text{CH}_2\text{CH}_3$); 5.83 (1H, ш, NHC_6H_4); 6.57 (2H, м) и 7.64 (2H, м, $\text{C}_6\text{H}_4\text{N}$);

6.92 (2H, м) и 7.91 (2H, м, $\text{C}_6\text{H}_4\text{O}$); 7.99 (1H, т, J 5.8, CH_2NH); 12,2 (ш, 1H, COOH).

[4-[3-(4-Изопропоксибензил)-3-оксопропиламино]бензоиламино]уксусная кислота (2е). Выход 59%, т.пл. 187–189°C. R_f 0.67. ИК-спектр, ν , см^{-1} : 3390 (NH-арил), 3350 (NH-амид), 1720 (COOH), 1685 (C=O), 1650 (C=O амид). Спектр ЯМР ^1H ($\text{DMCO-d}_6 + \text{CF}_3\text{COOD}$, δ , м.д., J, Гц): 1.35 (6H, д, J 6,0, CH_3); 3,21 (3H, т, J 6.6, COCH_2); 3,49 (т, 2H, J 6.6, COCH_2CH_2); 3.88 (2H, д, J 5,8, CH_2COOH); 4.68 (1H, сп, J 6,0, $\text{CH}(\text{CH}_3)_2$); 5.82 (1H, ш, NHC_6H_4); 6.57 (2H, м) и 7.64 (2H, м, $\text{C}_6\text{H}_4\text{N}$); 6.89 (2H, м) и 7.89 (2H, м, $\text{C}_6\text{H}_4\text{O}$); 8.01 (1H, т, J 5,8, CONH); 12.1 (1H, ш, COOH).

[4-[3-(4-Бутоксифенил)-3-оксопропиламино]бензоиламино]уксусная кислота (2ж). Выход 47%, т.пл. 160–163°C. R_f 0.67. ИК-спектр, ν , см^{-1} : 3386.06 (NH-арил), 3347.46 (NH-амид), 1730.03 (COOH), 1675 (C=O), 1664.40 (C=O амид). Спектр ЯМР ^1H ($\text{DMCO-d}_6 + \text{CF}_3\text{COOD}$, δ , м.д., J, Гц): 1.00 (3H, т, J 7.3, CH_3); 1.44–1.57 (2H, м, CH_2); 1.72–1.82 (2H, м, $\text{CH}_3\text{CH}_2\text{CH}_2\text{CH}_2\text{O}$); 3.21 (2H, т, J 6.6, COCH_2); 3.49 (2H, т, J 6.6, COCH_2CH_2); 3.88 (2H, д, J 5.7, NHCH_2); 4.03 (2H, т, J 6.4, CH_2O); 5.84 (1H, ш, NHC_6H_4); 6.57 (2H, м) и 7.84 (2H, м, $\text{C}_6\text{H}_4\text{O}$); 6.91 (2H, м) и 7.90 (2H, м, $\text{C}_6\text{H}_4\text{N}$); 8.01 (1H, т, J 5.7, NHCH_2).

[4-[3-(4-Пентилоксифенил)-3-оксопропиламино]бензоиламино]уксусная кислота (2з). Выход 62%, т.пл. 201–204°C. R_f 0.67. ИК-спектр, ν , см^{-1} : 3388.34 (NH-арил), 3345 (NH-амид), 1722 (COOH), 1675 (C=O), 1665 (C=O амид). Спектр ЯМР ^1H ($\text{DMCO-d}_6 + \text{CF}_3\text{COOD}$, δ , м.д., J, Гц): 0.93 (3H, т, J 6.9, CH_3); 1.32–1.49 (м, 4H, $\text{CH}_3\text{CH}_2\text{CH}_2\text{CH}_2$); 1.77 (2H, м, $\text{CH}_2\text{CH}_2\text{O}$); 3.21 (2H, м, J 6.6, COCH_2); 3.48 (2H, т, J 6.6, COCH_2CH_2); 3.86 (2H, с, CH_2COOH); 4.0 (2H, т, J 6.4, OCH_2); 6.00 (1H, ш, NHC_6H_4); 6.60 (2H, м) и 7.64 (2H, м, $\text{C}_6\text{H}_4\text{N}$); 6.90 (2H, м) и 7.88 (2H, м, $\text{C}_6\text{H}_4\text{O}$); 8.06 (1H, ш, CONH).

[4-[3-Гидроксис-3-(4-замещенные фенил)пропиламино]бензоиламино]уксусные кислоты (3) получены аналогично [5]. К суспензии 0,005 моль ами-

нокетонов **2б,д** в 10–12 мл воды или смеси этанол–вода (1:1) при перемешивании медленно прибавляют по каплям раствор 0,6 г (0,0158 моль) боргидрида натрия и 0,7 г (0,0051 моль) карбоната калия в 10мл воды. Реакционную смесь перемешивают при комнатной температуре 6–7 ч., оставляют на ночь, подкисляют разбавленной соляной кислотой (1:1) до нейтральной реакции (рН7), выпавший осадок отфильтровывают, перекристаллизуют из смеси этанол–вода.

[4–(3-Гидрокси-3-п-толилпропиламино)бензоиламино]уксусная кислота (3а). Выход 97%, т.пл. 120–123°C. R_f 0.59. ИК–спектр, ν , см^{-1} : 3441(NH–амид), 3344 (с., OH), 1684 (C=O амид), 1640.

[4–[3-Гидрокси-3-(4-пропоксифенил)пропиламино]бензоиламино]уксусная кислота (3б) получена по методике [6] из соединения **II д**. Выход 94%, т.пл. 128–130°C. R_f 0.54. ИК–спектр, ν , см^{-1} : 3441, 3344 (с.), 1684, 1640. Спектр ЯМР ^1H (DMCO- d_6 +CF $_3$ COOD, δ , м.д., J, Гц): 0.97(3H, т, 7.4, CH $_3$); 1.71 (2H, скс, 7.4, CH_2CH_3); 1.84 (2H, м, OCH CH_2); 3.09 (2H, т, NCH $_2\text{CH}_2$); 3.85 (2H, т, 5.9, CH $_2$ COOH); 3.90 (2H, т, 6.5, OCH $_2$); 4.62 (1H, дт, 7.5, 4.5, OCH); 5.14 (1H, д, 4.5, OH); 6.15 (1H, т, 5.2, NHCH $_2$); 6.52 (2H, м) и 7.24 (2H, м, C $_6\text{H}_4\text{O}$); 6.87 (2H, м) и 7.62 (2H, м, C $_6\text{H}_4\text{N}$); 8.30 (1H, т, 5.9, NHCH $_2$ COO); 12.42 (1H, ш, COOH).

Экспериментальная биологическая часть

В модельных системах *in vitro* исследованы токсичность и антиоксидантная активность (АОА) синтезированных соединений **1а–г**, **2а–е** и **3а,б**.

Токсичность соединений оценивалась по методу определения летальности **жабронного рачка** *Artemia salina* L. по [5] через 24 ч. после инкубации на фоне изучаемых веществ в концентрации 10^{-2}M , 10^{-3}M и 10^{-4}M . Результаты тестирования выявили зависимость выживаемости *Artemia salina* L. от концентрации веществ в инкубационной среде. Так, при наиболее высокой концентрации в 10^{-2}M была зарегистрирована наименьшая выживаемость рачков, причем в случае соединений **1б** и **2а,в** наблюдались их полная гибель (рис.1).

С уменьшением концентрации веществ в инкубационной среде увеличивалось число науплий, оставшихся в живых после 24–часовой инкубации, причем имела 100%–ная выживаемость на фоне аминокетона **2б** и аминопропанолов **3а,б** в концентрации 10^{-4}M .

Таким образом, можно констатировать, что токсичность исследуемых соединений является концентрационно зависимой и что соединения **2б** и **3а,б** являются малотоксичными веществами.



Рис.1. Количество живых науплий *Artemia salina* L. (%) через 24 ч. после инкубации на фоне испытуемых веществ в концентрации 10^{-2}M , 10^{-3}M и 10^{-4}M .

■ 10⁻² М, ■ 10⁻³ М; □ 10⁻⁴ М

При исследовании АОА веществ в системе аскорбатзависимого Fe(II)-стимулируемого перекисного окисления, где активные формы кислорода представлены в основном гидроксильными радикалами (ОН•) с высокой реакционной способностью [6], было обнаружено, что почти все аминокетоны ряда 4-аминогиппуровой кислоты (**2а-з**) не только не проявляют АОА, а наоборот, усиливают интенсивность формирования в реакционной среде малонового диальдегида (МДА) – одного из конечных продуктов пе-

рекисного окисления, что указывает на прооксидантные свойства тестируемых веществ (табл.1). Определенные прооксидантные эффекты проявляли также аминокетон из ряда п-аминобензойной кислоты (**1а**) и аминокетон – производное 4-аминогиппуровой кислоты (**3а**).

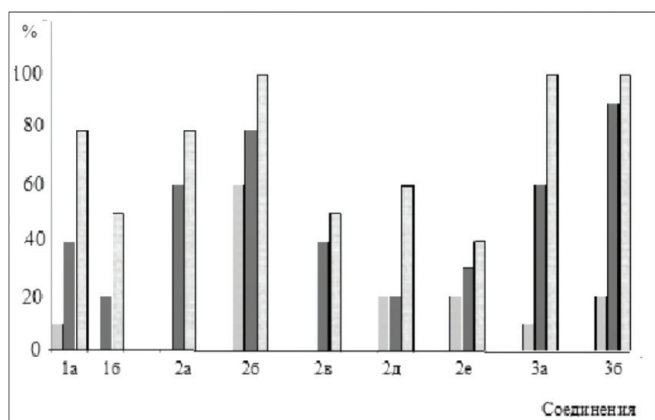
Однако некоторые вещества выделялись высоким показателем АОА, составив исключение среди протестированных соединений. Это соединение **3б** из группы аминокетонов, на фоне которого почти на 60% уменьшалось образование МДА, и аминокетон **1б**, который проявлял умеренную АОА и способствовал снижению уровня МДА в пределах 16.5% (табл. 1).

Таблица 1. Изменение степени формирования малонового диальдегида (%) в модельной системе аскорбатзависимого Fe(II)-стимулируемого перекисного окисления на фоне соединений **1а-в**, **2а-з** и **3а,б** в концентрации 10⁻³ М (↓ – подавление, или ↑ – усиление)

Соединение	% изменения МДА, (↓) или (↑)
4-(3-Оксо-3-фенилпропиламино) и 4-[3-(алкоксифенил)-3-оксопропиламино] бензойные кислоты	
1а	11.0↑
1б	16.5↓
1в	5.5↓
[4-[3-(4-Замещенные фенил)-3-оксопропиламино]бензоиламино]уксусные кислоты	
2а	103.0↑
2б	1.1↓
2д	63.0↑
2е	30.0↑
2з	28.0 ↑
[4-[3-Гидрокси-3-(4-пропоксифенил)пропиламино]бензоиламино]– и [4-(3-гидрокси-3-п-толилпропиламино)бензоиламино]уксусные кислоты	
3а	14.0↑
3б	60.1↓

Согласно результатам исследования АОА синтезированных соединений по фотохемилюминесцентному методу анализа, их активность находилась в диапазоне измеряемости лишь при условии, если в реакционной среде они присутствовали в количестве 40 наномолей, что в 4 раза превосходит количество контрольного препарата – бутилированного гидрокситолуола (БГТ, 10 наномолей): только в этом случае АОА испытуемых соединений и БГТ могла быть сравнима с активностью стандарта Тролокса (рис.2).



Рисунок 2. Антиоксидантная активность 10 наномолей БТТ и 40 наномолей соединений 1а-г, 2а-е и 3а,б, выраженная в у.е., равных количеству наномолей Тролокса с эквивалентной активностью.

Исходя из этого, можно сделать вывод о низкой эффективности производных [4-[3-(4-замещенных фенил)-3-оксопропиламино]бензоиламино]уксусных кислот **1а,г, 2а,в,г,е** и **3а,б** в нейтрализации радикалов супероксидного аниона $O_2^{\cdot-}$. Однако можно выделить три соединения, а именно, **1а,г** и **2а**, которые имели относительно высокую активность. Примечательно, что все они не содержат радикала R в бензольном ядре.

Обобщая результаты исследования, можно заключить, что производные замещенных 2(3,4)-(3-оксо-3-фенилпропиламино)бензойных и [4-(3-оксо-3-фенилпропиламино)бензоиламино]уксусных кислот представляют собой малотоксичные вещества, причем их токсичность является концентрационно зависимой. Эти соединения в основном лишены АОА и не обладают способностью нейтрализовать радикалы OH^{\cdot} супероксидного аниона $O_2^{\cdot-}$.

ЛИТЕРАТУРА

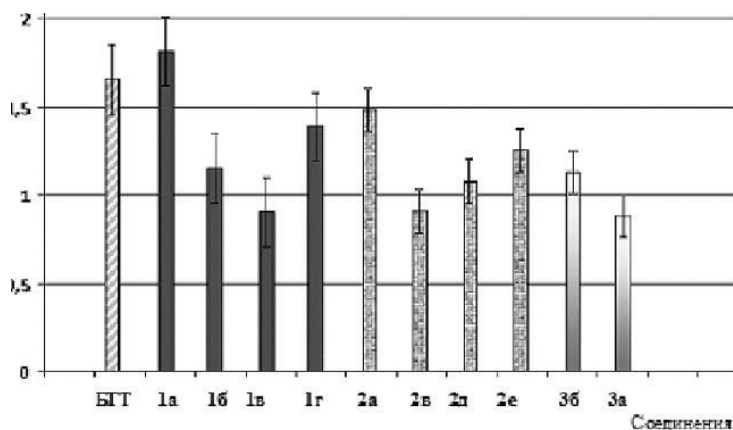
1. Агабабян А.Г., Геворгян Г.А., Тумаджян А.Е., Акопян Р.А., Аристакесян С.А., Синтез и противовоспалительная активность N-[β-(p-замещенных бензоил)этил]аминокислот, Хим.-фарм.ж., 2009, т.43, N1, с.14-16
2. Папоян О.А., Агабабян А.Г., Мелконян М.А., Геворгян Г.А., Пароникян Р.В., Степанян Г.М., Малакян М.Г., Вардеванян Л.А., Синтез N-[β-(4-метилбензоил)-, (4-метоксибензоил)этил]- и N-[3-гидрокси-3-(4-метилфенил)-, (4-метоксифенил)-1-пропил]аминокислот; их биологическая активность, Глобус науки, 2010, N 9, с.51-55
3. Агабабян А.Г., Геворгян Г.А., Авакян А.П., Тумаджян А.Е., Пароникян Р.Г., Паносян Г.А., Синтез и биологическая активность N-[3-(4-замещенных фенил)-3-гидроксипропил]валинов, триптофанов и 3-[[3-гидрокси-3-(4-замещенных фенил)пропил]амино]-3-фенилпропановых кислот, Хим.-фарм. журн., 2013, т.47, N7, с.22-25
4. Малакян М.Г., Вардеванян Л.А., Егиазарян Л.А., Григорян Д.С., Баджинян С.А., Агабабян А.Г., Геворгян Г.А., Антирадикальные и мембранотропные свойства новых аминокислотных производных аминоспиртов, Хим.-фарм.ж., 2010, т.44, N8, с.19-22
5. Alluri V. Krishnarajua, Tayi V. N. Raoa, Dodda Sundararajua, Mulabagal Vanisreeb, Hsin-Sheng Tsayb, Gottumukkala V. Subbarajua, Assessment of Bioactivity of Indian Medicinal Plants Using Brine Shrimp (*Artemia salina*) Lethality Assay, Int. J. Appl. Sci. Eng., 2005, v. 3, N 2, p. 125-134.
6. Благородов С.Г., Шепелев А.П., Дмитриева Н.А., Чернавская Л.Н., Коблик А.В., Суздальев К.Ф., Холодова Н.В., Кузнецов Е.В., Брень Ж.В., Цхададзе К.А., Брень В.А., Определение антиоксидантной активности химических соединений, Хим.-фарм.ж., 1987, №3, с. 292-294

SYNTHESIS AND ANTIOXIDANT ACTIVITY OF [3-(4-SUBSTITUTED PHENYL)-3-OXOPROPYLAMINO]BENZOIC, [4-[3-(4-SUBSTITUTED PHENYL)-3-OXOPROPYLAMINO] BENZOYL-AMINO]ACETIC ACIDS AND CORRESPONDING AMINO ALCOHOLS

HASMIK AGHABABYAN

Institute of Fine Organic Chemistry of Scientific-Technological Center of Organic and Pharmaceutical Chemistry, PhD of Chemical Sciences, Associate Professor, Head of the Department of Pharmaceutical Chemistry, International Scientific-Educational Center of NAS RA

GYULNARA GEVORGYAN

Institute of Fine Organic Chemistry of Scientific-Technological Center of Organic and Pharmaceutical Chemistry, Head of Laboratory, Doctor of Chemical Sciences, Professor

MARGARITA MALAKYAN

Scientific Center of Radiation Medicine and Burns, Ministry of Health of RA, PhD of Biological Sciences

HENRIK PANOSYAN

Institute of Fine Organic Chemistry of Scientific-Technological Center of Organic and Pharmaceutical Chemistry, Molecule Structure Research Center, PhD of Chemical Sciences

4(2)-(3-Oxo-3-phenylpropylamino)- and 4-[3-(alkoxyphenyl)-3-oxopropylamino]benzoic, [4-(3-oxo-3-phenylpropylamino)benzoylamino]- and [4-[3-(4-substituted phenyl)-3-oxopropylamino]benzoylamino]acetic acids have been synthesized by means of alkylation of 4-aminobenzoic, anthranilic or (4-aminobenzoylamino)acetic acids by 4-substituted 3-diethylamino-1-phenylpropane-1-ones. Sodium borohydride reduction of (4-aminobenzoylamino)acetic acid derivatives results in [4-[3-hydroxy-3-(4-substituted phenyl)propylamino]benzoylamino]acetic acids. Some of the synthesized compounds possess antioxidant activity.

[3-(4-ՏԵՂԱԿԱԼՎԱԾ ՖԵՆԻԼ)-3-ՕՔՍՈՊՐՈՊԻԼԱՄԻՆՈ] ԲԵՆԶՈԱԿԱՆ,
[4-[3-(4-ՏԵՂԱԿԱԼՎԱԾ ՖԵՆԻԼ)-3-ՕՔՍՈՊՐՈՊԻԼԱՄԻՆՈ]
ԲԵՆԶՈԻԼԱՄԻՆՈ] ՔԱՅԱԽԱԹԹՈՒՆԵՐԻ ԵՎ ՀԱՄԱՊԱՏԱՍԻԱՆ
ԱՄԻՆՈՍՊԻՐՏՆԵՐԻ ՍԻՆԹԵՐ

ՀԱՍՄԻԿ ԱՂԱԲԱԲՅԱՆ

ՀՀ ԳԱԱ օրգանական և դեղագործական քիմիայի գիտաբանությունների թեմայի կենտրոն,
Նուրբ օրգանական քիմիայի ինստիտուտ, քիմիական գիտությունների թեկնածու
ՀՀ ԳԱԱ գիտակրթական միջազգային կենտրոնի
դեղագործական քիմիայի ամբիոնի վարիչ, դոցենտ

ԳՅՈՒԼՆԱՐԱ ԳԵՎՈՐԳՅԱՆ

ՀՀ ԳԱԱ օրգանական և դեղագործական քիմիայի գիտաբանությունների թեմայի կենտրոն,
Նուրբ օրգանական քիմիայի ինստիտուտ,
քիմիական գիտությունների դոկտոր, պրոֆեսոր, լաբորատորիայի վարիչ

ՄԱՐԳԱՐԻՏԱ ՄԱԼԱԿՅԱՆ

ՀՀ ԱՆ ռադիացիոն բժշկության և այրվածքաբանության գիտական կենտրոն,
կենսաբանական գիտությունների թեկնածու

ՀԵՆՐԻԿ ՓԱՆՈՍՅԱՆ

ՀՀ ԳԱԱ օրգանական և դեղագործական քիմիայի գիտաբանությունների թեմայի կենտրոն,
Մոլեկուլի կառուցի ուսումնասիրության կենտրոն,
քիմիական գիտությունների թեկնածու

4-Ամինոբենզոական թթվի, անտրանիլաթթվի և 4-ամինոհիպուրաթթվի ալկիլացումով 4-տեղակալված 3-դիէթիլամինո-1-ֆենիլպրոպան-1-օնների հիդրոքլորիդների միջոցով սինթեզվել են 4(2)-(3-օքսո-3-ֆենիլպրոպիլամինո)- և 4-[3-(ալկոքսիֆենիլ)-3-օքսոպրոպիլամինո]բենզոական, [4-(3-օքսո-3-ֆենիլպրոպիլամինո)բենզոիլամինո]- և [4-[3-(4-տեղակալված ֆենիլ)-3-օքսո-3-պրոպիլամինո]բենզոիլամինո] քացալսաթթուներ: Վերջիններիս վերականգնումով ստացվել են [4-[3-հիդրօքսի-3-(4-տեղակալված ֆենիլ)պրոպիլամինո]բենզոիլամինո]քացալսաթթուներ: Մինթեզված որոշ միացություններ ցուցաբերում են հակաօքսիդանտային ակտիվություն:

ԲԻՈԷԹԻԿԱՆ՝ ՈՐՊԵՍ ՄԻՋԳԻՏԱԿԱՐԳԱՅԻՆ ԳԻՏԵԼԻՔԻ ՆՈՐ ՈՒՈՐՏ

Փիլիսոփայական մտքի բազմադարյան փորձը համոզում է, որ մարդու հիմնախնդիրը հավերժական պրոբլեմն է: Նրա առանցքն այսօր կազմում են անձնավորության ազատ զարգացման ուղիների որոնումները, մարդու էկզիստենցիալ իրավունքների պաշտպանությունը, իսկ կենսատեխնոլոգիական հեղափոխության ժամանակակից պայմաններում՝ նրա կենսասոցիալական ամբողջականության պաշտպանությունը:

Հանգուցային բառեր և բառակապակցություններ. բիոէթիկա, միջգիտակարգային գիտելիք, նոր ոլորտ, մարդու բնույթ և էություն:

Դա ենթադրում է մարդու հիմնախնդրի համալիր գիտատեսական հետազոտություն՝ հաշվի առնելով մարդու բնույթի և էության մասին բնագիտական և փիլիսոփայական նոր պատկերացումները¹: Դրանք պայմանավորված են որոշ գործոններով: Նախ՝ 20-րդ դարի երկրորդ կեսից բջջային կենսաբանության, գենոմիկայի և պրոտոմիայի, ինչպես նաև իմունաբանության, փոխպատվաստաբանության, անէսթեզիոլոգիայի, ռեանիմատոլոգիայի, գենային դեղաբանության և այլ ոլորտներում տարվող հետազոտությունների արդյունքների փիլիսոփայական-մեթոդաբանական իմաստավորման հրամայական պահանջներով:

Երկրորդ՝ գլոբալացվող աշխարհի նորանոր ռիսկերով, որոնք, որոշ դեպքերում, հարցականի տակ են դնում պա-

տասխանատու որոշումներ կայացնելու և դրանց հետևանքները հաշվի առնելու և վերահսկելու գիտական հանրության, պետությունների հնարավորությունները: Ահա թե ինչու, գիտական և փիլիսոփայական հետաքրքրությունների կենտրոնը սկսել է աստիճանաբար փոխադրվել դասական իմացաբանությունից և մեթոդաբանությունից դեպի միջգիտակարգային հետազոտությունների ոլորտը:

Բիոէթիկայի առարկան, հիմնական կատեգորիաները և հիմնարար սկզբունքները ունեն ընդգծված միջգիտակարգային և արժեբանական բովանդակություն, որն այսօր որոշում է գիտության և բժշկության հետագա զարգացման հումանիտական վեկտորը: Դրա իմաստավորման անհրաժեշտությունը թելադրվում է նաև բնագիտական և հասարակագիտական գիտելիքների զուգամերձեցման (կոնվերգենցիայի) հրամայականներով: Դրանք, նախևառաջ, պահանջում են հաղթահարել հասարակության մեջ գիտական և բարոյական զարգացման մակարդակների միջև առաջացած խզումը: Երկրորդ՝ վերացնել ժամանակակից բժշկության ներքին կառուցվածքում նոր կենսատեխնոլոգիաներով հարուցված արժեքային տեղաշարժերի բացասական հետևանքները: Երրորդ՝ վերանայել կենսաբժշկության մեջ նոր իրողությունների գնահատման և վերլուծման ավանդական, ինչ-որ իմաստով, արդեն քարացած մտակաղապարները: Չորրորդ՝ որակապես ընդլայնել կենսաբժշկական գիտությունների և առողջապահության ոլորտում առաջացած հիմնախնդիրների քննարկման սոցիալական ոլորտը: Դրանք պահանջում են՝

1 Силуянова И.В. Биоэтика и мировоззренческие традиции. – Человек. – 1995, № 5, с.125–132; Тищенко П.Д. Феномен биоэтики. – Вопросы философии. – 1992, № 3, с.104–113.

1. մարդու կյանքի և առողջության նկատմամբ պատմականորեն ձևավորված արժեքային վերաբերմունքի վերարդիականացում.

2. իրավապաշտպան շարժման փորձի օգտագործում.

3. ժամանակակից բժշկության սոցիոմշակութային գործառույթների ընդլայնում.

4. հասարակական գիտակցության էկոլոգիականացումը.

5. գիտության և փիլիսոփայության մարդաբանականացում.

6. բնագիտական և սոցիալ-հումանիտար իմացության զուգամերձեցում:

Միանգամայն ակնեռև է, որ բիոէթիկայի կայացման մեջ հաճախ թերագնահատվում են աշխարհայացքային, արժեքանական գործոնները: Բիոէթիկայի հիմնական նպատակը՝ բնության և հասարակության փոխներդաշնակության պահպանումն ու ամրապնդումն, աստիճանաբար բովանդակագրվելում է և նենգափոխվում մասնավոր խնդիրների՝ կլոնավորման, էֆթանագիայի, փոխպատվաստման, վերարտադրողական նոր տեխնոլոգիաների և այլնի խնդիրների լուծման գուտ տեխնիկական գործառնական ընթացակարգերով: Մոռացության է մատնվում այն հանգամանքը, որ բիոէթիկան հանդես է գալիս որպես մարդու կենսագործունեության և գիտելիքների համադրման առանձնահատուկ ձև, որը կարգավորվում է իրավական և էթիկական նորմերով:

Բիոէթիկայի հիմնարար սկզբունքները հանգեցվում են էթիկական և իրավական նորմերի, իսկ բարձրագույն բարոյական արժեքները՝ բարությունը, գթասրտությունը, արդարությունը, այլասիրությունը՝ փոխարինվում էթիկական կանոնների ժողովածուներով, որոնցից նահանջը հարուցում է զուտ ձևական պատժամիջոցներ: Բիոէթիկայի մեկնաբանությունների մեջ մեզանում ևս առանձնանում են երկու միտումներ: Մի կողմից՝ գոյություն ունի տվյալ հասկացության նեղացման

միտում, երբ բիոէթիկան հանգեցվում է նեղ ըմբռնված բժշկական էթիկային: Ընդլայնողական մեկնաբանության տրամաբանությունը կապված է այն բանի հետ, որ բիոէթիկան ըմբռնվում է ոչ թե պարզապես որպես կյանքի էթիկա, որն ընկած է բժշկական էթիկայի հիմքում, այլ որպես կյանքի պրակտիկ փիլիսոփայության առանձնահատուկ ձև¹:

Ի հետևանս այդ գործընթացի՝ արդյունքում առաջանում են մեթոդաբանական լուրջ դժվարություններ՝ բազմաթիվ սկզբունքային հարցերի փիլիսոփայական իմաստավորման գործում: Չնայած բիոէթիկայի բուռն զարգացմանը, մշակույթի և փիլիսոփայության յուրօրինակ բժշկականացման բացասական միտումները ոչ միայն չեն դանդաղում, այլև որոշ ցուցանիշներով սկսում են անգամ գերազանցել «նախաբիոէթիկական» մակարդակը: Արդյունքում աստիճանաբար բիոէթիկան սկսում է կորցնել իր անմիջական կապը բնագիտության և տեխնիկայի զարգացման փիլիսոփայական հիմքերի հետ՝ թեքվելով դեպի կենսաքաղաքականության և կենսաբժշկական իրավունքի կողմը:

Ստացվում է այնպես, որ բիոէթիկան՝ որպես հետազոտությունների առանձնահատուկ միջգիտակարգային բնագավառ, վերածվում է գիտության ձյուղի, որը հիմնականում սպասարկում է բժշկության և առողջապահության շահերը: Դեռնթոլոգիական բաղադրիչը դառնում է տիրապետող, իսկ գիտության փիլիսոփայության արժեքանական-աշխարհայացքային գործառույթը կորցնում է իր նշանակությունը:

Բիոէթիկայի ապահումանիզացմանը կարող է լրջորեն խոչընդոտել փիլիսոփայության մեթոդաբանական դերի և նշանակության վերականգնման և ամ-

1 Силуянова И.В. Биоэтика в России: ценности и законы. – М.: ЗАО “Литера”, 1997, с.125.

րապնդման գործընթացին: Բիռեթիկան՝ որպես գիտակարգ, խթանում է հասարակություն–բնություն հարաբերությունների ներդաշնակ զարգացմանը:

Բնավ, չպետք է մոռանալ, որ փիլիսոփայությունը, Կանտի խոսքերով, մարդկանց, վերջին հաշվով, հարկավոր է նրա համար, որպեսզի ոչ միայն պատասխանի «ինչպե՞ս ապրել» և «ինչպե՞ս ապրել երկար՝ չհիվանդանալով» հարցերին²:

Բժշկության մեջ կենսական նոր տեխնոլոգիաների ակտիվ ներխուժման պարագայում Ի. Կանտի վերոհիշյալ միտքը ձեռք է բերում առանձնահատուկ արդիականություն: «Ինչպե՞ս ապրել» կանտյան հարցադրումը լրացվում է «ինչպե՞ս պաշտպանել կյանքը» հարցադրմամբ: Դրանց գործնական նշանակությունն այն է, որ նախ՝ հայ հասարակությունն անբավարար ուշադրություն է դարձնում այն հիմնարար խնդիրների վրա, որոնք կապված են նորագույն գիտաբժշկական հայտնագործությունների հետ: Երկրորդ՝ անբավարար չափով է խթանում վերոնշյալ հիմնախնդիրների լուծման առավել արգասավոր լուծումների որոնումները: Ընդամին, այդ ամենը պահանջում է բիռեթիկայի կայացումը դիտարկել ժամանակակից Հայաստանի իրավական, բարոյական և հոգևոր պրոբլեմների, ընդհանուր ձգնաժամի համատեքստում: Երրորդ՝ պահանջում է Հայաստանում ավելի լայնորեն հենվել սոցիալական, էթիկական, պատմական, իրավական և այլ գիտելիքների վրա՝ կենսաբժշկության և առողջապահության ոլորտում տարատեսակ չարաշահումներին և խախտումներին կշռադատված կերպով դիմակայելու և բիռեթիկական վարքի ձիշտ մարտավարություն մշակելու համար:

Վերջապես, բիռեթիկան կոչված է նպաստելու հայ ժողովրդի ազգային գիտակցության մեջ մարդու կյանքի և առողջության նկատմամբ արժեքային վերաբերմունքի մշակմանը:

Բիռեթիկան այսօր աստիճանաբար դառնում է ոչ միայն «գիտության էթիկայի», այլև ազգային մշակույթի կարևորագույն բաղադրիչը: Այդ կապակցությամբ ծագում են մի շարք հարցեր՝

- ի՞նչ է բիռեթիկան.
- ո՞րն է նրա հիմնախնդիրների առանձնահատկությունը.
- ինչո՞ւ է այսօր բիռեթիկան ձեռք բերում համամարդկային և ազգային նշանակություն, որը նրան դարձնում է գիտական և փիլիսոփայական ուսումնասիրությունների բնագավառ.
- որո՞նք են բիռեթիկայի ձևավորման փիլիսոփայական և բնագիտական նախադրյալները.
- ինչպե՞ս են միմյանց հետ հարաբերակցվում կյանքի իմաստի, բարու և չարի, մահվան և անմահության «հավերժական» հիմնախնդիրները՝ ժամանակակից «կենսատեխնոլոգիական» կոնկրետ լուծումների համատեքստում:

Այդ և մյուս հարցերի պատասխանները պահանջում են հստակեցնել մարդուն նվիրված փիլիսոփայական ուսումնասիրությունների առարկայական տիրույթը, դիտարկել նրա առավել ընդհանուր բնույթն ու հոգևոր–բարոյական էությունը: Բիռեթիկայի կայացումը և զարգացումը ինքնանպատակ չէ, այլ մարդու կյանքի, նրա ազգային կեցության պաշտպանության հիմնախնդրի գիտական ուսումնասիրության առանձնահատուկ ձև, որը ներառում է համամարդկայինի և ազգայինի, հոգևորի և մարմնականի, բարոյական ազատության և պատասխանատվության փոխհարաբերակցության, ժամանակակից բժշկության, յուրաքանչյուր հայ մարդու էկզիստենցիալ իրավունքների պաշտպանության հրատապ հարցերը: Հենց այդ ենթատեքստում է բիռեթիկայի էությունը բա-

1 Смирнов И.Н. Философские измерения биоэтики // Вопросы философии. – 1987, № 12, с.83. Аквинский Ф. Амтология мировой философии () т.1.– Ред. М.И. Иткин.– Минск.– 1969., 361 с.

2 Кант И. О способности духа силою только воли побеждать болезненные ощущения. // Трактаты и письма. – М.: Наука, 1880. – с. 298–317.

ցահայտվում որպես միջառարկայական հիմնախնդիրների համալիր, որն անմիջականորեն կապված է ժամանակակից մարդու հիմնախնդիրների հետ:

Բիոէթիկական պրոբլեմատիկան այնքան բարդ, հրատապ և բազմապլան է, որ իր արտացոլումն է գտնում իմացության ամենատարբեր ձևերի մեջ և դրանք միավորում է մարդու, ազգերի գոյատևման հիմնախնդրի շուրջը:

Ժամանակակից գիտության զարգացման կարևորագույն միտումը անդրադարձն է իր աշխարհայացքային հիմքերին, մարդու հիմնախնդիրներին: Համալիր մոտեցումը, հաշվի առնելով հասարակական, բնագիտական, տեխնիկական գիտությունների փոխգործակցության ուժեղացման անհրաժեշտությունը, տեսության սերտ կապը պրակտիկայի, մարդու հասարակական և ազգային շահերի հետ, դառնում է ժամանակակից գիտության զարգացման գլխավոր առանձնահատկություններից մեկը: Այսօր պահանջվում է ոչ միայն հռչակել, այլև իրականացնել գիտությունների միասնության և փոխգործակցության գաղափարը: Բիոէթիկական հիմնախնդիրը, ծնունդ առնելով և սերտորեն կապված լինելով կենսաբժշկական նոր տեխնոլոգիաների հետ, այսօր դուրս է եկել վերջինիս շրջանակներից և ձեռք է բերել համամարդկային և փիլիսոփայական կարգավիճակ:

Մարդկային գիտելիքների տարբեր ոլորտների փոխշաղկապման մեկնակետը դարձել է մարդու և կյանքի արժեքանության ձևավորման և գիտակցման հիմնախնդիրը¹:

Կյանքի նոր արժեքանությունը, որի վրա հիմնված է բիոէթիկան, արժեքների համակարգված ամբողջություն է: Նրա գերագույն արժեքը մարդկային կյանքն է: Հիմնարար են այն արժեքները, որոնք մեր գոյությանը հաղորդում են

իմաստ, մարդու կյանքը դարձնում են լիարժեք, նրան տալիս են ուժ և ապրելու հզոր խթան: Բիոէթիկական արժեքների շարքում կարևորվում են առողջությունը և բարեհաջողությունը, ազատությունը և արժանապատվությունը, արդարությունը և գթասիրությունը և այլն: Այստեղ կարևորվում է նաև բիոէթիկայի և սոցիալականի փոխներթափացման հարցը, այն, թե որքանով լայն է պրոբլեմային այն դաշտը, որն ընդհանուր է բիոէթիկայի և սոցիալական ուսումնասիրությունների համար: Բնագիտական, այդ թվում բժշկական գիտելիքների մերձեցումը սոցիալ-հումանիտար գիտելիքների հետ մի կողմից՝ խթանում է քաղաքակրթական նոր իրողությունների հետ կապված սպառնալիքների փիլիսոփայական իմաստավորումը, իսկ մյուս կողմից՝ նպաստում է գուտ կենսա-բժշկական պրոբլեմատիկայի փոխակերպմանը՝ նոր մակարդակի վրա բարձրացնելով բիոէթիկական պրոբլեմների քննարկումը: Բիոէթիկայի հիմնական գաղափարները և սկզբունքները, որոնք կատարում են կարևոր միջգիտակարգային և աշխարհայացքային գործառույթներ, անխզելիորեն կապված են գիտության փիլիսոփայության նոր հարցադրումների հետ: Գիտափիլիսոփայական գաղափարների ձևավորման և զարգացման պատմությունը ողջ բիոէթիկական պրոբլեմատիկան յուրօրինակ ձևով համախմբող գործոն է: Այսօր բիոէթիկայի առանցքը մարդու կյանքի և մահվան, մարդկային քաղաքակրթության գոյատևման հիմնախնդիրն է: Ըստ էության՝ բիոէթիկան գիտության զարգացման նոր փուլում մարդուն է վերադարձնում փիլիսոփայությունը՝ յուրաքանչյուր մարդու գոյատևման կենտրոնում դնելով իր առաջնային շահերը, սակայն առանձնահատուկ, այն է՝ մարդու էկզիստենցիալ իրավունքների դիրքերից:

Դա իր հերթին ազդակում է բիոէթիկայի լիիրավ կայացմանը: Կենսաբժշկական նոր տեխնոլոգիաների բուռն

1 Тищенко П.Д. К началу биоэтики. // Вопросы философии, 1994, № 3, с.63-66.

գարգացումը նախ պահանջում է փիլիսոփայական լայն վերլուծություն: Երկրորդ՝ ժամանակակից կենսաբժշկությունը չի սահմանափակվում գուտ տեսական-ճանաչողական խնդիրներով, այլ դառնում է մարդու կենսական կառավարման գործուն միջոցներից մեկը, որն ունակ է ոչ միայն բուժելու մարդուն, այլև կառավարելու նրա կյանքը: Այսօր բժշկությունը ձեռք է բերել. «կյանք տալու», «կյանքը կառավարելու», «կյանքի վերջի մասին որոշում կայացնելու», «վերահսկելու մահը», այսինքն՝ ձեռնածուական ներգործություն իրականացնելու մարդկային կյանքի ծնունդի, ընթացքի և ավարտի գործընթացների վրա: Ընդ որում, ժամանակակից բժշկությունն անխուսափելիորեն որոշ կոնֆլիկտի մեջ է մտնում ավանդական արժեքների հետ:

Երրորդ՝ բարոյական բազմակարծության աճը, փորձարարական հետազոտությունների նկատմամբ էթիկական և իրավական վերահսկողության ուժեղացման անհրաժեշտությունը, բիոէթիկայի հիմնախնդիրների համաշխարհայնացումը, նորահայտ եվգենիկական գաղափարների դեմ պայքարելու անհրաժեշտությունը: Այս ամենը հրատապ է դարձնում բիոէթիկայի փիլիսոփայական հիմնախնդիրների հետագա մշակման հարցը¹:

Անհրաժեշտ է ընդգծել, որ սկզբնապես բիոէթիկայի հիմնախնդիրները քննարկվել են ավելի լայն հետազոտական ուղղության՝ «գիտության էթիկայի» շրջանակներում՝ կապված գիտնականի էթիկական պատասխանատվության, արդիականության գլոբալ հիմնախնդիր-

ների հետ: Գիտական էթիկայի մակարդակը վկայում է սոցիալական օրգանիզմի առողջության մասին: Ժամանակակից քաղաքակրթությունն աներևակայելի է առանց գիտության, սակայն գիտությունը, բացի բազմաթիվ օգուտներից և առավելություններից, մարդկությանը բերել է նոր հիմնախնդիրներ, որոնք, իրենց հերթին, սրել են հասարակության և մարդկության, ինչպես նաև կոնկրետ անհատների առջև գիտնականների սոցիալական պատասխանատվության հիմնախնդիրները: Էթիկական ռեֆլեքսիան պետք է դառնա գիտական հետազոտությունների անհրաժեշտ բաղկացուցիչը: Հետազոտական գործունեության և գիտելիքի ողջ զանգվածի հրամայականը պետք է դառնա գիտական հայտնագործությունների և տեխնոլոգիաների էթիկական հետևանքների գնահատումը: Էթիկական նորմերը պետք է կենտրոնանան ոչ միայն սուբյեկտի վրա, այլև ներդրվեն գիտական հետազոտությունների գործընթացի և արդյունքների մեջ:

Բիոէթիկան հանդես է գալիս նաև որպես բարոյագիտության ընդհանուր տեսության և գիտության ոլորտում էթիկական սկզբունքների գարգացման նոր փուլ: Մեզ համար ելակետային նշանակություն ունի այն հայտնի կանխադրույթը, որ բարոյականությունը հասարակության մեջ մարդկանց վարքի հնագույն կարգավորիչն է: Նրա գոյությունը պայմանավորված է հասարակության մեջ ճանաչված արժեքների համակարգով, առանց որի մարդիկ չեն կարող պարզապես ապրել: Ցանկացած հասարակության մոտ գոյություն ունեն բարոյական արժեքների երեք փոխկապակցված համակարգեր.

ա) հասարակական արժեքներ, որոնց պայմաններում ապրում են մարդիկ,

բ) սոցիալական խմբերի արժեքներ, որոնց պատկանում են մարդիկ

գ) արժեքներ, որոնք կապված են նրանց անձնական կենսափորձի հետ: Դրանք անհրաժեշտ են սոցիումի գո-

1 Тищенко П.Д. К началу биоэтики. – Вопросы философии, 1994, № 3, с.63–66; Феномен биоэтики. Вопросы философии, 1992, № 3, с.104–114; Бартко А.Н. Биомедицинская этика: теория, принципы и проблемы. Ч.2. Принципы и основные проблемы биомедицинской этики (А.Н. Бартко, Е.П. Михайловска-Карлова. М.: ММСИ, 1999. – 225 с. Тищенко П.Д. Биовласть в эпоху биотехнологии. – М.: ИФРАН, 2001. 177с; Тищенко П.Д. Феномен биоэтики // Вопросы философии, 1992, № 3, с.104–114;

յատևման և գիտության կայուն զարգացման համար:

Բիոէթիկայի գծով աշխատությունների մեծ մասը հիմնականում ունի կիրառական բնույթ, որոնցում քննարկվում են կոնկրետ բարոյական հիմնախնդիրներ՝ հարուցված բժշկական պրակտիկայի զարգացմամբ և կենսատեխնոլոգիաների առաջընթացով¹:

Ինչ վերաբերում է տեսական բիոէթիկային, ապա նրան մեծամասամբ անբավարար ուշադրություն է դարձվում: Բժշկության, փիլիսոփայության և բնագիտության մերձեցումը թելադրվում է բիոէթիկայի զարգացման փիլիսոփայական հիմնավորման, նրա տեսականացման և հումանիզացման անհրաժեշտությամբ:

Գիտության նոր բարոյական սկզբունքների և նորմերի ձևավորման գործում առանձնահատուկ նշանակություն է ձեռք բերում գիտական գործունեության հումանիստական կողմնորոշվածությանն ուղղված սոցիալական դիրքորոշումը: Եվ դա միանգամայն օրինաչափ է: Ժամանակակից գիտության օբյեկտը բարդ համակարգերն են՝ կենսոլորտը, հասարակությունը, տնտեսությունը, տեխնիկան, տիեզերքը՝ մարդու հետ փոխադարձ կապի համատեքստում: Այսօր մեծացել է գիտնականի բարոյական պատասխանատվությունն իր հետազոտությունների և հայտնագործությունների հետևանքների համար:

Գիտության էթիկական-հումանիստական հիմքերն իրենց զարգացումն են ստացել բիոէթիկայում²: Մեր հետազոտությունները ցույց են տալիս, որ ժամանակակից գիտությունն ավելի ու ավելի մեծ չափով իր աշխարհայցքային հիմքերը ձգգրտելու կարիք ունի:

«Բիոէթիկան,— ինչպես իրավացիորեն նշում է ռուս հետազոտող Ի.Ն. Սմիռնովը,— որպես բժշկական գիտության և պրակտիկայի բարոյական ոլորտ, կենսաբժշկության և մարդկանց բուժման բժշկական նոր «տեխնոլոգիաների» աշխարհայացքային փիլիսոփայական իմաստավորման և արժեքանական գնահատումների խիստ կարիքն ունի»³:

Ժամանակակից գիտելիքների համակարգում տեսական բիոէթիկան իր տեղն է զբաղեցրել գիտափիլիսոփայական հիմնարար գիտելիքների համակարգում: Բիոէթիկական գիտելիքների կարգավիճակը պայմանավորված է նրանց միջառարկայական և ինտեգրալ բնույթով: Բիոէթիկան որպես գիտելիքների համեմատաբար նոր բնագավառ միավորում է տարբեր գիտությունների տարրերը (կատեգորիաներ, օրենքներ, սկզբունքներ, հասկացություններ և այլն) և գիտելիքների արտագիտական ձևերը (կրոնը, արվեստը, միստիկան):

Անհրաժեշտ ենք համարում համառոտ անդրադառնալ բարոյագիտական այն հայեցակարգերի վերլուծությանը, որոնք ներազդել են բիոէթիկայի ձևավորման վրա՝ հենվելով այդ հայեցակարգերի դասակարգման այն սկզբունքի վրա, որը առաջադրել է անվանի ռուս հետազոտող Ի. Սիլոյանովան⁴:

Նա առանձնացրել է նատուրալիստական-պրագմատիկ և իդեալիստական-դեոնոլոգիական տեսությունները: Տեսությունների առաջին տիպը (Թ. Հոբս, Զ. Լոկ, Հ. Սպենսեր, Ի. Բենտամ, Զ.Ս. Միլ) վճռորոշ ազդեցություն է ունեցել բիոէթիկայի մեջ ազատական ուղղության ձևավորման վրա, իսկ երկրորդը (Հերակլիտես, Սոկրատ, Պլատոն, Ի. Կանտ, Ի. Ֆիխտե, Վ. Վինդելբրանդ, Գ.

1 Юдин Б.Г. Основные этические принципы европейской биоэтики и биоправа. // Вопросы философии, 2003, № 5, с.80.

2 Юдин Б.Г. Смерть и умирание. Эвтаназия. – Введение в биоэтику. – М.: Прогресс-Традиция, 1998, – с.265–293; Шаталов А.Т. Предмет биофилософии. – Философские науки. Вып.2: Гносеологические и методологические проблемы. – М.: ИФ РАН, 1996, 274с.

3 Смирнов И.Н. Философские измерения биоэтики. // Вопросы философии. – 1987, № 12, с.83.

4 Силуянова И.В. Биоэтика и мировоззренческие традиции. // Человек. – 1995, № 5, с.125–132; Силуянова И.В. Биоэтика в России: ценности и законы. – М.: ЗАО “Литера”, 1997, с.224.

Ռիկկերտ, Է. Կասիրեր և ուրիշներ) ազդել է պահպանողական ուղղության ձևավորման վրա:

Նատուրալիստական-պրագմատիկ էթիկայի տեսական դիրքորոշումները ներազդել են էֆթանագիայի, բժշկական գենետիկայի նկատմամբ վերահսկողության և այլնի բարոյաէթիկական «նպատակահարմարության» ժամանակակից ազատական հիմնավորման վրա:

Այս կապակցությամբ հարկ է նշել, որ ցանկացած էթիկական տեսություն երկու ուսմունք է իր մեջ բովանդակում. ուսմունք բարոյական պարտավորությունների (դեոնոլոգիա) և ուսմունք արժեքների մասին (արժեքանություն): Այլ խոսքով՝ դեոնոլոգիան բարոյական նորմերի մասին ուսմունքն է, իսկ արժեքանությունը ուսմունք է բարոյական գնահատականների մասին: Բժշկական էթիկայում գերակշռում է դեոնոլոգիական պրոբլեմատիկան, քանի որ հենց այս ոլորտում են ծագում հրատապ հիմնահարցերը:

Դեոնոլոգիան ուղղված է արժեքանորեն ստուգված վարքականոնների ամրապլանդմանը: Գնահատիչ գործունեությունն էրբեմն ավելի շարժունակ է, արագ է արձագանքում մարդկային գործունեության փոփոխություններին, քան պահպանողական դեոնոլոգիան: Դրանով էլ հիմնականում բացատրվում են բժշկական բարոյականության ներքին հակասությունները և խնդիրները:

Բիոէթիկան, լինելով կենսաբժշկության մեջ արագընթաց փոփոխությունների արդյունքը, ավելի սուր և ակնառու կերպով է բացահայտում այդ հակասությունները: Ժամանակակից բիոէթիկայի գործնական իմաստը և նեղ ուղղվածությունն անհամեմատ ավելի դյուրին է ըմբռնել բժշկական պրակտիկայի ենթատեսքստում, քանի որ և՛ կյանքը, և՛ մահը, և՛ առողջությունը ձեռք են բերում կոնկրետ ձևեր և, հետևաբար, տեսական դիրքավորումները կարող են ստանալ անմիջական էմպիրիկ հաստատում կամ հերքում: Հենց այս տեսանկյունից որոշարկվում են

բժիշկի և հիվանդի դիրքավորումներին ներկայացվող բարոյական պահանջները¹:

«Բիոէթիկայի» հասկացության ի հայտ գալն արդեն իսկ վկայում է այն մասին, որ խորացել են մեր գիտելիքները մարդու և աշխարհի փոխհարաբերությունների բարդացման մասին²: Պարզվել է, որ բիոէթիկայի սկզբունքների նորմատիվ բնույթը սկզբունքորեն անհնար է մինչև վերջ ձևայնացնել: Այստեղ պահանջվում է հաշվի առնել բժշկության մեջ բարոյական կարգավորման առանձնահատուկ գծերը էլ ավելի հանգամանորեն:

Որո՞նք են բժշկական էթիկայի նորմատիվ կարգավորման անբավարարության կամ սահմանափակության կոնկրետ պատճառները, որոնք պահանջում են սոցիալական վերահսկողության նոր ձևեր, ընթացակարգեր:

Առաջին պատճառն այն է, որ արդի հասարակության մեջ անձի իրավունքների և ազատությունների ընդլայնումը ենթադրում է նոր իրավիճակ, երբ բժիշկը և հիվանդը հանդես են գալիս որպես իրավահավասար գործընկերներ (գործընկերային մոդել), երբ բժշկության ոլորտում հարաբերությունները այլ սոցիալական ինստիտուտների հետ, երաշխավորում են մարդու իրավունքները, կառուցվելով այնպիսի սկզբունքների վրա, որոնք փոխընթացում են մեկը մյուսին:

Երկրորդ պատճառը կապված է գիտության զարգացման, մասնավորապես, նոր կենսատեխնոլոգիաների, համակարգչայնացման, դեղամիջոցների արտադրության արդյունաբերական մասշտաբների հետ: Ծագում է անհրաժեշտություն կանոնակարգելու հետազոտողի և՛ գիտահետազոտական, և՛ փորձարարական գործունեությունը, պահպանելով բժշկական էթիկայի սկզբունքները, սակայն հաշվի առնելով և այն, որ այդ գործունեությունը ներառում է իր մեջ բիզնեսի բաղադրիչ-

1 Лопухин Ю.М. Биоэтика и современная медицина. // Врач, 2001, № 10, с.6-7

2 Лопухин Ю.М., Юдин Б.Г. Биоэтика в России. // Наука в России, 1993, № 5-6.

ներ: Այդ իսկ պատճառով անհրաժեշտ է համակողմանի վերլուծել բժշկության առևտրայնացման միտումները:

Բիոէթիկայի կայացման երրորդ պատճառը պետք է փնտրել այն գործընթացների ինտենսիվացման–արագացման մեջ, որոնք ստացել են «մեդիկալիզացիայի ընդլայնում» անվանումը: Այդ գործընթացում մարդու վիճակը կամ վարքը սկսում է ձևակերպվել որպես բժշկական լուծում պահանջող հիմնախնդիր: Այդ գործընթացի անվերահսկելի ընդլայնումը անհատական և սոցիալական առումով կարող է հանգեցնել բացասական հետևանքների:

Հենց այստեղ առաջանում է հասարակության կողմից սոցիալական վերահսկողության նոր ձևերի և սոցիալական տեխնոլոգիաների մշակման գործնական անհրաժեշտություն: Սակայն դա կարող է իրականացվել միայն էթիկական կարգավորման տեսքով, քանի որ մեդիկալիզացիայի ընդլայնումը ամբողջովին չի ենթարկվում իրավաբանական կանոնակարգման:

Բիոէթիկան ձևավորվում և կառուցվածքային տեսք է ստանում որպես սկզբունքորեն նոր գիտական, մշակութային համալիր, որը ներկայացնում է կյանքի հետ կապված առարկաների, ինստիտուտների, պատկերացումների, գաղափարների, վարքի նմուշների լայն համակցություն: Չի կարելի համաձայնվել այն հետազոտողների հետ, ովքեր այստեղ ծագած հիմնախնդիրների լուծման ելքը տեսնում են միայն բիոէթիկայի ինստիտուցիոնալ բաղադրիչների իրավաբանական մեխանիզմների ամրապնդման մեջ:¹

Միաժամանակ, հարկ է նշել և այն մասին, որ բիոէթիկայի սկզբունքները օրենքի նորմերի հետ ինտեգրվելու միտվածություն ունեն, թեև տարբեր մակարդակով: Բիոէթիկայի և իրավուն-

քի հարաբերությունը կարելի է որոշել հետևյալ կերպ. դաշտում բարոյականության նորմերը իրավաբանական դաշտ փոխադրելու հատուկ պետք է առանձնացնել միայն այն նորմերը, որոնք օժտված են իրավաբանական ներուժով²:

Այս դեպքում փիլիսոփայական գիտությունների համակարգում բիոէթիկայի տեղի և դերի որոշման հարցը, որոշ իմաստով, մղվում է հետին պլան, ինչը հղի է բիոէթիկայի առարկայական տիրույթի ապահովմանիզացման վտանգներով:

Բժշկության մեջ գոյություն չունի մարդու վերաբերյալ ամբողջական հայեցակարգ: Չնայած դրան, անկասկած, բժիշկը պետք է ունենա մարդու մասին ամբողջական պատկերացում, քանի որ նրա գործունեության էությունը հասարակական–մշակութային փոխգործողության մեջ է. այն հիմնված է մարդկանց հետ անմիջական շփումների վրա: Ընդամին, ժամանակակից հիվանդը ավելի հաստատականորեն պահանջում է, որպեսզի իրեն վերաբերվեն որպես ամբողջական, ինքնիշխան անձնավորության՝ կիրառելով ապացուցողական բժշկության մեթոդներ:

Կյանքի, կենսական իրողությունների ողջ բազմազանության նկատմամբ բարոյական վերաբերմունքը ունի իր աշխարհայացքային հիմնավորումը, որն առկա է փիլիսոփայական մարդաբանության, որոշ իմաստով, կյանքի փիլիսոփայության, էկզիստենցիալիզմի, ստրուկտուրալիզմի և, մասամբ, պոստմոդեռնիզմի մեջ: Ընդ որում, բիոէթիկան դիտարկվում է որպես պրակտիկ փիլիսոփայություն³:

Բժշկության փիլիսոփայության գոյա-

2 Комаров Ф.И., Лопухин Ю.М. Права человека и биомедицинская этика. // Клиническая медицина, 1998, № 4, с.4–6.

3 Седова Н.Н., Сергеева Н. В. Биоэтика в пространстве культуры. – Волгоград, Триумф, 2010, с.330–336.

Уильяме Дж.Р. Руководство по медицинской этике (Дж. Р. Уильяме. Под ред. Ю.М. Лопухина Б.Г. Юдина, Л.А. Михайлова // пер. с англ. Булыгиной Т.В., Васильевой Л.Л. М.: ГЭОТАР–Медиа, 2006. – 128 с.

1 Силуянова И.В. Биоэтика в России: ценности и законы. – М.: “Грантъ”, 2001, с.127–137

բանական և իմացաբանական եզրերը համեմատաբար լավ են մշակված, սակայն նրա արժեքանական և գործնական կողմերին նվիրված լուրջ ուսումնասիրությունները գրեթե բացակայում են:

Բիոէթիկական եզակի երևույթ է: Մի կողմից՝ այն հիմնվում է հավաստի գիտելիքների (կյանքի մասին գիտությունը) վրա, իսկ մյուս կողմից՝ հանդես է գալիս որպես մարդկային վարքի նորմատիվ կարգավորիչ, այսինքն՝ գործնական դիրքորոշում, որը նշանակալիորեն սուբյեկտիվացնում է հենց այդ հավաստի գիտելիքը:

Այդ իսկ պատճառով բիոէթիկական կարելի է մեկնաբանել որպես առանձնահատուկ դիսկուրս, որի արդյունքում մարդու մոտ մշակվում են ընդհանրապես կյանքի և, մասնավորապես, կենսական օբյեկտների, կենսական վարքի նկատմամբ որոշակի դիրքորոշումներ, որոնք շեղվում են ինչպես գիտական ճշմարտությունից, այնպես էլ բարոյական նորմերից, եթե գիտական ճշմարտությունը և նորմը հայտնվում են հակասության մեջ:

Բիոէթիկական հիմնախնդիրների փիլիսոփայական իմաստավորման հետ մնալը այսօր բավական սուր է զգացվում, որի պատճառով էլ բիոէթիկայի մեջ գործնական հարցերի լուծման նպատակով ավելի հաճախ դիմում են՝ իրավագիտությանը, սոցիոլոգիային, կրոնական ուսմունքներին, աստվածաբանությանը, քաղաքագիտությանը, անգամ՝ տնտեսագիտությանը:

Այսօր տեսական բիոէթիկայի փիլիսոփայական հիմքերի խախտման-խաթարման վտանգներ են առաջացել: Դրանք կարելի է հաղթահարել, եթե հստակեցվեն բիոէթիկայի արժեքանական և աշխարհայացքային հիմնախնդիրները:

Ավելի ուշադիր քննելիս մենք տեսնում ենք, որ բիոէթիկայի վրա բժշկության փիլիսոփայության ազդեցությունը ավելի շուտ կրում է պոզիտիվիստական և պրագմատիկական բնույթ՝ սահմանափակելով նրա արժեքանական ներուժը:

Այն կարելի է ընդլայնել, եթե բիոէթիկական զարգացվի մշակույթի փիլիսոփայության հասկացական դաշտում, որը թույլ կտա բացահայտել բիոէթիկայի արժեքային բովանդակությունը՝ որպես պրակտիկ փիլիսոփայության նոր եղանակ:

Բիոէթիկական որպես միջգիտակարգային գիտելիքների բնագավառ, իր մեջ ներառում է իմացության գիտական, տրամաբանական և արժեքային ձևերը: Արժեքանական առումով, մարդու համար հիմնարար նշանակություն ունեն կյանքը, առողջությունը, անձի ամբողջականությունը, բարեկեցությունը. հենց դրանք են բիոէթիկայի մեջ կազմում դրական արժեքների շրջանակը:

Բիոէթիկայի կարևորագույն բնութագիրը նրա ուղղվածությունն է դեպի տիեզերքի, բնության և սոցիումի բարդագույն փոխհարաբերությունների պարզաբանումը, որոնք այսօր իրականացվում են կենդանի և անկենդան բնության հետ մարդու բարդ փոխգործողությունների մեխանիզմների միջոցով: Բիոէթիկայի մեջ այդ ամենը համախմբող մեկնակետը մարդն է, որպես բարոյական հարաբերությունների կենտրոնական օբյեկտ և սուբյեկտ: Զարմանալի չէ, որ բիոէթիկայի որոշիչ կատեգորիան «մարդկային կյանքի արժեքն» է¹:

Թեև բիոէթիկայի մեջ կյանքի և՛ սոցիալական, և՛ կենսաբանական մեկնաբանությունները հավասարապես նշանակալից, կարևոր են և կարող են պահանջված լինել, այսուամենայնիվ, մարդկային կյանքի արժեքի փիլիսոփայական վերլուծությունը առավել նշանակալից է բիոէթիկայի համար²:

1 Агацин Э. Человек как предмет философского познания (О человеческом в человеке). – Под общ. ред. И.Т.Фролова. – М.: Политиздат, 1991, с.59–79; Пронин М.А. Здоровье человека как онтологическая проблема современной медицины и аддиктологии. // Жур. Аддиктология, М., 2003, № 1, с.30–35.

2 Борзенков В.Г., Юдин Б.Г. Человек как объект комплексного и междисциплинарного исследования: методологические аспекты. // Личность. Культура. Общество. – 2002. – Т.IV. Вып. 3–4, с.11–37.

BIOETHICS AS A NEW INTERDISCIPLINARY
FIELD OF SCIENTIFIC KNOWLEDGE

SUSANNA DAVTYAN

*YSMU after M. Heratsi, Lecturer at the Department of Social Sciences,
Head of the Armenian Branch of the UNESCO Chair in Bioethics
PhD of Philosophical Sciences, Associate Professor*

The article is devoted to the scientific–philosophical analysis of the formation of bioethics as a new interdisciplinary field of knowledge. The understanding of the nature of the bioethical knowledge contributes to a more effective resolution of urgent problems of the relationship between man and nature, art, technology, and to himself.

БИОЭТИКА КАК НОВАЯ МЕЖДИСЦИПЛИНАРНАЯ ОБЛАСТЬ
НАУЧНОГО ЗНАНИЯ

СУСАННА ДАВТЯН

*Преподаватель кафедры общественных наук ЕрГМУ им. М. Гераци,
кандидат.философских наук, доцент*

Статья посвящена научно–философскому анализу становления биоэтики как новой области междисциплинарного знания. Такое понимание характера биоэтического знания способствует более эффективному разрешению актуальных проблем отношения человека к природе, технике, технологиям и к самому себе.

АГАВНИ ГИНОСЯН

*Международный научно-образовательный центр
Национальной Академии Наук РА,
кафедра фармацевтической химии*

АРЕГ ОГАНЕСЯН

*Республиканский центр спортивной медицины и антидопинговой службы,
начальник антидопинговой службы,
доктор биологических наук, профессор*

НАИРИ МАНУКЯН

директор Республиканского центра спортивной медицины и антидопинговой службы

ЦЕЛЕСООБРАЗНОСТЬ ИСПОЛЬЗОВАНИЯ ЙОДСОДЕРЖАЩИХ ПРЕПАРАТОВ В СПОРТЕ

Статья рассматривает целесообразность использования спортсменами йодсодержащих препаратов в условиях интенсивных физических нагрузках. Проанализированы практически все имеющиеся в настоящее время исследования фармакокинетики йода в условиях спортивной тренировки с целью рекомендации оптимальной дозы и фармацевтической формы йода для спортсменов.

Ключевые слова: йод, спортсмены, физические нагрузки, фармакокинетика.

Исследования последних лет, проведенные Гай Абраамом и его коллегами, позволили по-новому взглянуть на роль йода, вернуть его уже забытое имя «универсального лекарства» и даже назвать «универсальным питательным веществом (нутриентом)» [8].

Результаты клинических испытаний таблеток, содержащих 12,5 мг, и их курсовое введение дозой 50 мг/сутки, включающие ультрасонографию щитовидной железы, полный врачебный контроль самочувствия и лабораторные анализы крови и мочи, показали высокую эффективность и полную безопасность таблеток, названных впоследствии «Йодорал», содержащих 12,5 мг йода, которые в настоящее время выпускаются различными

американскими фирмами. Эти и дальнейшие исследования показали полное отсутствие токсических эффектов, предсказанных Вольфом при употреблении йода в дозах выше 0,2 мг/кг [1].

В настоящее время доказано, что лучше всего применять йодные препараты, в которых йод строго дозирован. Особенно популярны и безвредны соединения йода с органическими высокомолекулярными веществами – казеином, крахмалом, декстринами, поливиниловым спиртом и др. В этих соединениях йод называют «умным», так как, выполнив свои функции по восполнению йододефицита в организме, избыточный йод в виде йодидов практически полностью выводится из организма с мочой, то есть нет риска передозировки [8].

К началу XXI века опубликовано более сотни работ о положительном эффекте йода при лечении и профилактике различных заболеваний. К сожалению, в мировой научной литературе имеется лишь несколько работ, посвященных изучению влияния на организм спортсмена препаратов, содержащих в качестве основного активного ингредиента йод, с анализом биохимического, иммунологического и гормонального статуса, а также работоспособности спортсменов.

В настоящей работе предпринята первая попытка провести анализ имеющейся литературы с целью выяснения целесообразности использования йода в спорте, а также выяснения оптимальной дозы и режимов использования йодсодержащих препаратов для повышения физической работоспособности спортсменов.

Последнее позволит дать научно обоснованный ответ о целесообразности применения препаратов йодов спортсменами в период интенсивных физических нагрузок и выявить корреляцию между эффективностью и безопасностью действия йодсодержащих препаратов и концентрацией гормонов щитовидной железы.

Первое исследование влияния физических нагрузок на кинетику йода в организме спортсменов было проведено Spector H. и соавт. еще в 1945 году [9]. Авторы поставили перед собой задачу проверить влияние увеличения потоотделения в условиях высоких температур и влажности, вследствие чего могла повыситься элиминация йодид-аниона потом. Было установлено повышение элиминации йодид-аниона в состоянии покоя в 1,8 раза при высокой температуре и влажности. В частности, было показано, что в течение 8 часов при температуре воздуха 38°C и 69%-ой влажности воздуха по сравнению с 28,9°C и 50%-ой влажностью воздуха выведение йодид-аниона с потом повышается почти в два раза.

Результаты дополнительного исследования, проведенного на 5 спортсменах-мужчинах, показали, что при проведении интенсивной физической тренировки элиминация йодид-аниона с потом увеличивается в 2,3 раза по сравнению с состоянием покоя [9].

В другом исследовании Suzuki M., Tamura T. у студентов, постоянно занимающихся греблей и выступающих на студенческих соревнованиях, в течение 1985г. исследовали элиминацию йода с

мочой спортсменов в процессе выполнения дозированных физических упражнений натредмиле в течение 15 дней. Одновременно проводилось и определение концентрации йода в поту испытуемых. Скорость элиминации йода с мочой составляла примерно 40 мкг в день. Скорость элиминации йода потом возрастала в жаркие и влажные дни, когда потоотделение значительно увеличивалось. Средняя концентрация йодид-аниона в литре пота составляла от 37 мкг/л до 150 мкг/л йодид аниона [10].

Через 5 лет в исследовании, проведенным Mao I.F., Ko Y.C и Chen M. было проведено изучение выведения йодид-аниона с потом, собранным у футболистов в течение одного часа тренировок, включающих в себя тренировочную двухстороннюю игру.

Эксперименты проводились в течение шести месяцев. Средняя скорость потоотделения составляла 1,54 л/час и средняя скорость элиминации йодид-аниона 37 мкг/л, что означало, что футболисты теряли приблизительно 57 мкг в течение каждого часа тренировки. В конце исследования было проведено детальное медицинское обследование участников эксперимента, и у шести из 13 футболистов был диагностирован йод-дефицит и изменения в уровнях гормонов щитовидной железы [13].

Теми же авторами в 2001 году было проведено сравнительное изучение элиминации йодид-аниона с потом и мочой у 13 футболистов и 100 студентов, не занимающихся спортом (Мао, 2001). Было установлено, что у 38,5 % футболистов и всего лишь у 2 % не занимающихся спортом студентов выведение йода с мочой было значительно ниже нормы. Причиной этого явилась повышенная скорость элиминации йода с потом у спортсменов. В течение часа тренировок элиминация йода потом была выше, чем с мочой в течение 24 часов. Клинические исследо-

вания показали, что у 46 % футболистов-участников исследования присутствовал клинический признак хронического дефицита йода [14].

И, наконец, в последней опубликованной работе Smyth P.P. и Duntas L.H. (2005) суммировали все исследования, в которых была изучена взаимосвязь между потерей йода через пот и физическими упражнениями. Используя грубое вычисление, авторы показали, что за 10 недель тренировок спортсмен может потерять более 5 мг йода, что составляет в среднем примерно 70 мкг в день. Авторы пришли к заключению, что спортсмены, не употребляющие хотя бы 150 мкг йода, могут достичь состояния йод-дефицита, которое, в свою очередь, может привести к снижению иммунитета, перенапряжению и перетренировке, синдрому хронической усталости и снижению работоспособности [11].

Таким образом, на сегодняшний день уже достоверно доказано, что при интенсивных физических упражнениях примерно 90% поступившего с пищей йода элиминирует с мочой в течение суток. Выявлено, что элиминация с мочой не является единственным путем уменьшения уровня йода в организме. Было доказано, что во время интенсивных и продолжительных тренировок потом может выводиться из организма большое количество йода.

Во всех приведенных выше исследованиях авторы приходят к выводу, что потребление йодсодержащей пищи или пищевых добавок может помочь поддерживать концентрацию йода на необходимом уровне и обеспечить оптимальную функцию гормонов щитовидной железы.

В частности, это было доказано в работе Мао I.F. и соавторов (2001). Авторы вовлекли в исследование спортсменов, которые постоянно принимали с пищей примерно 10–14 мг йода. Результаты исследований в этой группе показали, что у

всех спортсменов этой группы не обнаружено снижения уровня йода в организме или изменения концентрации тиреоидных гормонов. Кроме того, авторами было установлено, что скорость элиминации йода из организма находилась в прямо пропорциональной зависимости от количества выделяемого пота. Авторами также было установлено, что скорость элиминации йода потом у спортсменов, участвующих в исследовании, составляла в среднем 37 мкг/л [12].

Необходимость использования препаратов йода обусловлена также и тем, что воздействие на организм физической нагрузки до отказа от работы, как стрессорного фактора, приводит к срыву процессов адаптации у спортсменов, что проявляет себя в особенностях функционирования гипоталамо-гипофизарной и тиреоидной системы [7].

В результате исследований установлено, что исходный уровень концентраций как тироксина, так и трийодтиронина у спортсменов выше в сравнении с группой контроля. Наибольшая реактивность гипоталамо-гипофизарно-тиреоидной системы в ответ на действие физической нагрузки обнаружена у представителей циклических и игровых видов спорта. Так, у лыжников в крови наблюдался достоверный рост на 5,3% свободной фракции трийодтиронина на фоне значительного (на 51,1%) снижения свободной фракции тироксина. В группе игровых видов спорта отмечалось увеличение на 5,3% содержания свободной фракции трийодтиронина и снижение на 4,9% концентрации общего трийодтиронина [7].

Во всех исследованных группах были выявлены положительные умеренные и сильные корреляционные зависимости между уровнем тиреотропного гормона и мощностью в момент отказа от работы, а также длительностью работы [7].

Вместе с тем необходимо учесть, что именно гормоны гипоталамо-гипофи-

зарно-тиреоидной (ГТТС) и гипоталамо-гипофизарно-надпочечниковой (ГГНС) систем обеспечивают интенсивность протекания обменных процессов и не в последнюю очередь определяют уровень физической работоспособности атлета. Принимая во внимание роль гормонов гипофиза, щитовидной железы и надпочечников в регуляции функций организма, и, в частности, в управлении обменными процессами, а также энергетическом обеспечении мышечной деятельности, и, следовательно, определении уровня физической работоспособности спортсменов, особую актуальность представляет изучение особенности функционирования важнейших эндокринных осей, вовлекаемых в реакцию организма на физическую нагрузку, а именно: ГТТ и ГГН систем.

Как видно из вышеизложенного, для поддержания хорошей спортивной формы, предупреждения перенапряжения и переутомления необходимо использовать йодсодержащие препараты. При этом важно определить, какие именно препараты йода более правильно использовать, так как в настоящее время на фармацевтическом рынке имеются несколько препаратов йода, в том числе и содержащие йод в комплексе с другими веществами. В частности, выявлено, что для устранения йододефицита лучше использовать препараты, содержащие йод, входящий в состав белковых соединений. Ведь именно такой йод находится в крови человека.

Однако до настоящего времени нет точной информации, какую именно дозу йода необходимо использовать. Одни исследователи утверждают, что в сутки спортсменам необходимо употреблять 10–14 мг йода, другие указывают на дозу 150 мг.

Ответы на поставленные вопросы в какой-то мере дают исследования, проведенные на базе Республиканского Центра спортивной медицины и антидопинговой

службы Армении в течение 2012–2014 гг. [3–6].

Материалы и методы:

В исследовании принимали участие 108 спортсменов в возрасте от 17 до 27 лет (средний возраст – 20 лет), которые были рандомизированы в три группы. Спортсмены первой группы принимали препарат «Арменикум – капсулы», содержащие 72 мг йода в комплексе с декстринами, в дозе – 1 капсула в день, второй группы – 1 таблетку биологически активной добавки «Йод-Актив 100», содержащей 100 мкг йода, в комплексе с белками и третьей группы – плацебо, представляющее собой капсулы, не отличающиеся по форме, весу и цвету от капсул «Арменикума» и содержащие муку третьего сорта.

До начала исследований у испытуемых в состоянии покоя измерялась температура тела, кровяное давление и частота сердечных сокращений (ЧСС), через 5 мин. у спортсменов отбиралась кровь из локтевой вены для проведения биохимических, гематологических и гормональных анализов.

В первый день участники исследования проходили специальные тесты на велоэргометре для определения физической работоспособности. Затем спортсмены принимали тестируемые препараты в зависимости от того, в какую группу были рандомизированы. В течение последующих 14 дней испытуемые принимали препараты примерно в 9⁰⁰, сразу после завтрака, и за 1 час 30 мин. до тренировки. По окончании курса, на 15-ый день после начала испытания, спортсмены проходили процедуры, аналогичные с первым днем испытания.

Перед началом и после окончания исследования, через 10–15 мин. после окончания тренировки, участники отвечали на вопросы, указанные в самом известном и валидированном вопроснике по

определению степени усталости (*Fatigue Severity Scale*) [9, 10]. Вопросник включает в себя 9 вопросов, анализ ответов на которые позволяет с высокой точностью определить степень усталости испытуемого.

Участники исследования имели следующий режим тренировки: первый день – тренировка с интенсивностью 90% от максимальной, затем 13 дней – тренировка с интенсивностью 75% от максимальной и в последний день – тренировка с интенсивностью 90% от максимальной. Между первой и второй неделей – 1 день отдыха. Интенсивность тренировки определялась по ЧСС и концентрации лактата крови.

Для проведения сравнительного анализа эффективности препаратов использовали величины разницы в исследованных показателях, полученных после и до приема препаратов.

В ходе исследований авторами не было выявлено каких-либо побочных явлений и реакций. Не зарегистрировано также и жалоб на плохое самочувствие.

Во всех исследуемых группах изменения в уровнях гематокрита, тромбоцитов, лейкоцитов, нейтрофилов, скорости оседания эритроцитов, калия, кальция и натрия крови, белков крови, уровней АЛТ, АСТ, ГГТ, глюкозы, креатинина, молочной кислоты, мочевины, билирубина, щелочной фосфатазы, холестерина, триглицеридов, ТЗ, свободного и общего Т4 и тестостерона до и после приема исследуемых препаратов были статистически не значимы и оставались в пределах нормы.

Результаты и их обсуждение

Сравнительный анализ показал, что изменения, происходящие под влиянием препаратов «Арменикум-капсулы», статистически значимо отличаются от изменений, зарегистрированных после курсового приема биологически актив-

ной добавки «Йод-актив 100» и плацебо. Наиболее существенная разница отмечена для изменений в уровнях гемоглобина, эритроцитов и лимфоцитов, которые после приема препарата «Арменикум-капсулы» статистически значимо повышались, тогда как в двух других группах эти показатели практически не изменялись. Уровень иммуноглобулина А статистически значимо повышался только в группе арменикума и снижался в группе плацебо, а в третьей группе увеличивался статистически незначимо. Величина соотношения тестостерон/кортизол, характеризующая анаболический статус организма, статистически значимо повышалась в группе, принимавшей высокие дозы йода («Арменикум-капсулы»). В то же время у спортсменов, принимавших низкие дозы йода (Йод-актив), эта величина достоверно снижалась, а в группе, принимавшей плацебо, практически не изменялась. Причиной этого явления было резкое изменение уровня кортизола – достоверное снижение его концентрации в группе, принимавшей арменикум, и повышение в группе, принимавшей йод-актив.

Анализ ответов на вопросы, характеризующие степень усталости спортсменов, показал, что высокие дозы использования препарата «Арменикум-капсулы» могут способствовать снижению степени усталости после физической нагрузки, в отличие от Йод-актива и плацебо. Изменения в показателях физической работоспособности были диаметрально противоположны. Если прием Арменикума повышал этот показатель, то прием плацебо или препарата йод-актив никак не влиял на него и даже наблюдалось статистически незначительное уменьшение работоспособности к концу исследования.

Таким образом, анализ научной литературы позволяет предположить, что низкие дозы йода не могут восполнить

потери йод-аниона, который интенсивно выделяется потом во время проведения спортивных тренировок. Кроме того, доза 100 мкг не приводит к повышению гемоглобина и соотношения тестостерон/кортизол, что позволяет легче переносить физические нагрузки.

В то же время использование орга-

нической формы йода в дозах 12–50 мг в день может реально способствовать уменьшению риска возникновения дефицита йода, сохранению и повышению иммунитета, снижающегося в результате интенсивных тренировок и, как результат – повышению работоспособности спортсменов.

ЛИТЕРАТУРА

1. FEASIBILITY OF USING IODINE– Абраамян А.Г., Оганесян А.С. Препараты йода и их использование в медицине XXI века // Медицинская наука Армении 2009, т. XLIX, № 4, с. 3–14.
2. Карпман В.Л. Тестирование в спортивной медицине, М.: «ФиС», 1984, 311 с.
3. Манукян Н.В., Оганесян А.С., Хачатрян А.Ж., Абраамян А.Г. Исследование влияния йодсодержащего препарата «Арменикум» на физическую работоспособность спортсменов // Спортивная медицина: наука и практика. 2012, № 1(6), с. 28–32.
4. Манукян Н.В., Оганесян А.С. Йод и физическая работоспособность спортсменов // Спортивная медицина: наука и практика 2014, № 4, с. 102–109.
5. Мохнач И.В. Йодвысокополимеры и биологические возможности организма. Л.: Наука, 1979, 353 с.
6. Оганесян А.С., Манукян Н.В., Кручинский Н.Г. Исследование эффективности применения различных доз йода у спортсменов / Материалы VI Международной научно-практической конференции «Здоровье для всех», Минск, 2015, часть 1, с.137–141.
7. Осипова Н.В., Брук Т.М., Балабохина Т.В. Биохимические параметры крови студентов-лыжников в условиях действия предельно допустимой физической нагрузки и низкоинтенсивного лазерного облучения // Сборник научных трудов XVI научно-практической конференции «Современные возможности лазерной медицины и биологии». Великий Новгород – Калуга, 2007, с. 204 – 209.
8. Abraham G.E. Iodine: The universal nutrient. // Townsend Letter, 2005; 269, P.85–88.
9. Spector H., Hamilton T.S, Mitchel H.H. The effect of environmental temperature and potassium iodide supplementation on the excretion of iodine by normal human subjects. J Biol Chem. 1945;161:137–43
10. Suzuki M, Tamura T. Iodine intake of Japanese male university students: urinary iodine excretion of sedentary and physically active students and sweat iodine excretion during exercise. J Nutr Sci Vitaminol (Tokyo). 1985 Aug;31(4):409–15.
11. Smyth PP, Duntas LH. Iodine uptake and loss—can frequent strenuous exercise induce iodine deficiency? Horm Metab Res. 2005 Sep;37(9):555–558.
12. Mao I.F., Chen M.L., Ko Y.C. Electrolyte loss in sweat and iodine deficiency in a hot environment. Arch Environ Health. 2001 May–Jun;56(3):271–7
13. Mao I.F., Ko Y.C., Chen M.L. The stability of iodine in human sweat. Jpn J Physiol. 1990;40(5):693–700.
14. Wolff B.J. Chaikoff I.L. Plasma inorganic iodid as homeostatic regulator of thyroid function. //J. Biol Chem, 1948; 174, P. 555–564.

THE FEASIBILITY OF USING IODINE-CONTAINING DRUGS IN SPORT

AGAVNI GINOSYAN

*International Scientific-Educational Center of the National Academy of Sciences of the RA,
Faculty of Pharmaceutical Chemistry, Chair of Pharmaceutical Technology*

AREG HOVHANNISYAN

*Republican Center of Sports Medicine and Anti-Doping Service.
Head of the Anti-Doping Services, Doctor of Biological Sciences, Professor*

NAIRA MANUKYAN

Republican Center of Sports Medicine and Anti-Doping Services, Director

The article examines the feasibility of using iodine-containing drugs by athletes under intense physical training to recommend the optimal dosage and pharmaceutical form of iodine for athletes.

Comparative analysis showed that the use of “Armenicum” capsule statistically significantly changes the levels of hemoglobin, the red blood cells and lymphocytes, the level of immunoglobulin A. The ratio of testosterone/cortisol, which characterizes the anabolic status of the body, was significantly increased among the athletes taking high doses of iodine.

Thus the analysis of the available literature suggests that low doses of iodine (100 mkg) cannot make up for the loss of iodine during intense training. At the same time, the use of organic forms of iodine in doses of 12-50 mg per day can actually help to reduce the risk of iodine deficiency during intensive training, improve the immune system of the athletes and as a result improve the training efficiency .

**ՅՈՒ ԴԱՐՈՒՆԱԿՈՂ ԴԵՂԵՐԻ ԿԻՐԱՌՄԱՆ ՀՆԱՐԱՎՈՐՈՒԹՅՈՒՆՆԵՐԸ
ԻՆՏԵՆՍԻՎ ՖԻԶԻԿԱԿԱՆ ՄԱՐԶՈՒՄՆԵՐԻ ԺԱՄԱՆԱԿ**

ԱՂԱՎՆԻ ԳԻՆՈՍՅԱՆ

ՀՀ ԳԱԱ Գիտականության միջազգային կենտրոն, դեղագործական քիմիա

ԱՐԵԳ ՀՈՎՀԱՆՆԻՍՅԱՆ

*Սպորտային բժշկության և հակադոպինգային ծառայությունների հանրապետական կենտրոն,
հակադոպինգային ծառայության ղեկավար, բժշկական գիտությունների դոկտոր, պրոֆեսոր*

ՆԱԻՐԻ ՄԱՆՈՒԿՅԱՆ

*Սպորտային բժշկության և հակադոպինգային ծառայությունների
հանրապետական կենտրոնի տնօրեն*

Հոդվածում քննարկվում են յոդ պարունակող դեղերի կիրառման հնարավորությունները ինտենսիվ ֆիզիկական մարզումների ժամանակ՝ օպտիմալ դեղաչափի և դեղաձևի որոշման նպատակով:

Համեմատական վերլուծությունը ցույց է տվել, որ «Արմենիկում» դեղապատիճի կիրառումն վիճակագրորեն զգալի փոխում է հեմոգլոբինի, էրիթրոցիտների և լիմֆոցիտների, ինչպես նաև իմունոգլոբուլին Ա-ի մակարդակը: Բարձր դեղաչափ ընդունած մարզիկների մոտ զգալիորեն աճում է տեստոստերոն/կորտիզոլ հարաբերակցությունը, որը բնութագրում է մարմնի անաբոլիկ վիճակը:

Այսպիսով՝ առկա գրականության վերլուծությունները ենթադրում են, որ յոդի ցածր դեղաչափի (100 մկգ) ընդունումը չի կարող լրացնել յոդի կորուստը ինտենսիվ մարզումների ընթացքում: Միևնույն ժամանակ, 12-50 մգ օրական դեղաչափով յոդի օրգանական ձևերի օգտագործումը կարող է կանխել ինտենսիվ մարզումների հետևանքով յոդի պակասի առաջացումը, բարելավել մարզիկների դիմադրողականությունը՝ որպես հետևանք բարելավելով մարզումների արդյունավետությունը:

ВЗАИМОДЕЙСТВИЕ ВОЕННОЙ БЕЗОПАСНОСТИ С ДРУГИМИ ПОДСИСТЕМАМИ НАЦИОНАЛЬНОЙ БЕЗОПАСНОСТИ

Системы национальной безопасности не существуют без взаимодействия. Между всеми элементами системы безопасности существует динамическая связь. Но эти элементы в общей системе не равноценны. Их место и роль определяются степенью внешних и внутренних опасностей и угроз. Все подсистемы национальной безопасности влияют на военную безопасность. В свою очередь, военная безопасность не только определяется уровнями развития и эффективности функционирования всех иных подсистем национальной безопасности, но и носит интегративный характер и оказывает существенное воздействие на все другие подсистемы.

Ключевые слова: национальная безопасность, подсистемы, военная безопасность, взаимодействие, независимость, территориальная целостность, суверенность, военная политика.

В XXI веке нет в мире страны, которая соответствовала бы всем идеальным критериям мировой безопасности, актуальным проблемам безопасности. Мировая общественность уделяет серьезное внимание проблемам обеспечения безопасности во всем мире, что обусловлено происходящими в мировом масштабе социально-политическими искажениями (нарушениями), новыми видами вооружений, включая оружие массового поражения, а также экологическими катаст-

рофами, которые представляют собой реальную угрозу и в данный момент представляют опасность как для всего человечества, так и для каждой конкретной страны и личности [6, с. 7].

Проблема военной безопасности на протяжении многих веков находилась в центре общественного внимания. Но если в эпоху обычных вооружений она, как правило, сводилась к проблеме защиты национальных интересов, то в настоящее время приобрела планетарный смысл. Широкий исторический фон, на котором разворачивается ее исследование, придает особую значимость отдельным тематическим узлам, разрабатываемым в русле политико-правовых теорий.

Поскольку национальная безопасность – это системное свойство страны, то она имеет целый ряд составляющих ее элементов, отражающих все многообразие внутренних и внешних, существенных и несущественных, необходимых и случайных связей и отношений. В содержательном плане в национальной безопасности в соответствии со сферами жизнедеятельности (в горизонтальном срезе) вычленяются следующие структурные виды: политическая, экономическая, экологическая, социальная, информационная, духовная, военная и другие виды безопасности. Их круг постоянно раздвигается.

В Республике Армения функция обес-

печения военной безопасности возложена на боеспособные, всегда готовые к достойному отпору внешним угрозам вооруженные силы [1, ст. 11]. С этой точки зрения, для вооруженных сил Республики Армения важнейшими первоочередными задачами являются: наличие необходимых боевых возможностей для реализации целей военного характера; обеспечение военной безопасности Республики Армения; предотвращение войны; защита национальных интересов; реагирование на чрезвычайные ситуации и кризисы; при необходимости готовность к содействию усилиям международной общественности, направленным на обеспечение мира и стабильности. В военной доктрине страны подчеркивается, что в миссию вооруженных сил страны входят следующие компоненты: сдерживание, охрана и защита государственных границ, обеспечение боевой подготовки, защита воздушных границ и предотвращение воздушных нарушений, содействие контролю воздушного транспорта [2, пункт 18]. Вооруженные силы используются в целях обеспечения военной безопасности Республики Армения и Нагорно-Карабахской Республики. Вооруженные силы также могут быть использованы согласно Конституции Республики Армения и в иных случаях, предусмотренных законами и международными соглашениями [5, с. 132].

При многочисленности подходов по квалификации различных видов безопасности наиболее общим является определение трех ее видов на основе анализа природных, технических и социальных сил. Так, геобиофизическая безопасность связана с защищенностью людей и техники от катастрофического воздействия сил природы. Техническая (или технологическая) безопасность означает защищенность природы и людей от опасностей, исходящих от возросшей мощи техники, скоростных машин и оборудо-

вания, вредных технологий. Социальная безопасность, в широком плане, связана с обеспечением жизненно важных интересов людей в условиях возможных воздействий социальных сил и процессов, возникающих в самом обществе.

Хотя военная сфера может и породить геобиофизические и технологические опасности и угрозы, сама военная безопасность проявляется как составная часть социальной безопасности с использованием понятия «социальное» в широком смысле (как общественное).

Для того, чтобы определить место военной безопасности в системе национальной безопасности, раскроем, в самом общем виде, сущностные признаки основных видов безопасности, а также установим взаимосвязь между ними. Подходы к пониманию сущности того или иного вида безопасности разные и определяются множественностью подходов к сути безопасности.

Начнем с безопасности *политической*. Несмотря на то, что сам термин «политическая безопасность» в Республике Армения официально и досконально еще не конституировался, под ней понимается защищенность конституционного строя и политическая стабильность в обществе.

Представляется, что суть политической безопасности не может быть сведена лишь к сохранению конституционного строя, она прежде всего характеризуется суверенностью, самостоятельностью как выбора, так и осуществления на практике политического курса, независимостью внешней и внутренней политики, способностью политического режима содействовать прогрессивному политическому развитию общества, отдельного человека, самого государства. Она обеспечивается совокупностью мер по выявлению, предупреждению и устранению тех факторов, которые могут нанести ущерб политическим интересам страны,

народа, общества, граждан, обусловить политический регресс и даже политическую гибель государства, а также превратить власть и политику из созидательно-конструктивной в разрушительную силу, источник бед и несчастий для людей и страны, иначе говоря, достигается формированием такой политической системы, которая сумеет обеспечить баланс интересов различных социальных групп с опорой на приоритет личности.

Вооруженные силы, занимая главенствующее положение в обеспечении военной безопасности Армении, должны регулярно заниматься исполнением только своих задач и ни коим образом, ни при каких обстоятельствах не быть втянуты в политику. Крепкая, дисциплинированная и боеспособная армия, находясь вне политики, одновременно всегда будет “в центре политики” страны, своим существованием внушая народу доверие, веру и гордость, стабилизируя геополитическую обстановку и нейтрализуя все угрозы, направленные против военной безопасности страны. И, конечно, только плодотворно используя потенциал и возможности всего армянства и проживающих в Армении представителей других национальностей, возможно обеспечение современных и надежных вооруженных сил, удовлетворяющим вышеназванным запросам [7, с. 533].

Материальной основой национальной безопасности является экономический потенциал государства, который позволяет обеспечить национальный суверенитет, территориальную целостность, защиту интересов за рубежом, социально-экономическую стабильность общества, физическое и духовное развитие людей, наконец, соответствующий уровень обороноспособности. Состояние экономики страны, позволяющее эффективно выполнять эти задачи, характеризуется категорией *экономическая* безопасность.

Экономическая безопасность, таким образом, характеризуется уровнем материального производства, развития производительных сил и экономических отношений, наличия «эффективности» функционирования экономической инфраструктуры, полезных ископаемых, квалифицированной рабочей силы и системы ее подготовки, технологической самостоятельности, характером интеграции в систему мировых хозяйственных связей. При наличии известных материальных ресурсов равновесие, стабильность, целостность и динамизм в обществе как качественные характеристики его безопасности возникают в результате социальной политики.

Одна из ее целей – *социальная* безопасность. Под социальной безопасностью в узком смысле слова мы понимаем такое состояние социальной сферы, которое позволяет поступательно и устойчиво развиваться социальной структуре и социальным отношениям в обществе, надежно функционировать системе жизнеобеспечения и социализации людей. Есть и другие определения социальной безопасности. Например, С. Доил (США) считает, что государство находится в состоянии социальной безопасности, если оно имеет возможность «осуществлять меры по развитию социальной сферы и экономики без внешнего воздействия, обеспечить своих граждан жильем, продовольствием, работой, защищать их гражданские права и личные свободы» [4, с. 5]. Д. Фишер (США) под социальной безопасностью понимает «возможность добиваться национального развития и прогресса, а также удовлетворения основных потребностей и прав человека» [10, с. 7].

Социальная безопасность непосредственно характеризует состояние человека, людей как высшей ценности любой страны, а уровень социальных гарантий определяет уровень самой социальной безопасности. Таким образом, главный

объект социальной безопасности – личность. Необходимо подчеркнуть, что социальная безопасность личности может быть обеспечена лишь в условиях сложившегося и устойчиво развивающегося правового государства.

Качественно новым элементом концепции национальной безопасности в современных условиях является включение в него такого элемента, как *экологическая* безопасность, отражающая одну из глобальных проблем современности. В широком смысле слова, экологическая безопасность – это безопасность жизненно важных для человечества экологических компонентов нашей планеты и поддержание надлежащего природного равновесия между ними. Это такое состояние природных и антропогенных экосистем, при котором обеспечиваются сохранение, рациональное использование, воспроизводство и повышение качества окружающей среды, не создаются опасности и угрозы для здоровья человека, необратимой потери природных ресурсов и других пагубных для различных форм жизни изменений в биосфере Земли.

Экологическая безопасность государства – это состояние, исключающее военное или любое иное враждебное использование средств воздействия на природную среду и климат и гарантирующее максимальное предотвращение воздействия научно-технического прогресса на экологическую базу своего развития, недопустимость нанесения ущерба окружающей среде, в том числе и за пределами национальной юрисдикции. Экологическая безопасность характеризуется видовым разнообразием биосферы, состоянием почв и гидросферы, степенью антропогенной деградации ландшафтов, состоянием здоровья населения.

Безопасное развитие любого общества, государства, человека напрямую связано с их *информационной* безопасностью, так как информационная среда

является системообразующим фактором этого развития. Под информационной безопасностью общества, государства подразумевается состояние отсутствия информационных опасностей и угроз либо, при их наличии, состояние устойчивости основных сфер жизнедеятельности (политики, экономики, науки, техносферы, сферы государственного управления, культуры, общественного сознания, военного дела и т.д.) по отношению к опасным информационным воздействиям (как к внедрению, так и извлечению информации) [8, с. 82].

Информационная безопасность характеризуется способностью государства, общества, социальной группы, личности обеспечить с определенной вероятностью достаточные и защищенные информационные ресурсы и информационные попытки для поддержания своей жизнедеятельности и жизнеспособности, противостоять информационным опасностям и угрозам, негативным информационным воздействиям на индивидуальное и общественное сознание и психику людей, а также на компьютерные сети и другие технические источники информации, осуществлять информационно-психологическое противоборство.

Каждый из рассмотренных видов безопасности, каждая такая подсистема, в свою очередь, оказывается системой по отношению к элементам, ее составляющим.

Наряду с представлениями об элементах национальной безопасности в нее, как систему, входят и представления о структуре безопасности. Структура системы безопасности – это совокупность устойчивых отношений и связей между элементами, обеспечивающими ее целостность. Качество системы национальной безопасности определяется, во-первых, ее элементами (подсистемами) и, во-вторых, структурой, т.е. их взаимодействием.

В структуре безопасности один из самых сложных вопросов – соотношение ее компонентов, которые находятся в органической взаимосвязи. Системы безопасности нет без взаимодействия.

Взаимосвязи между элементами, уровнями системы, между самими системами, как известно, могут быть различными: постоянными и переменными, необходимыми и случайными, устойчивыми и неустойчивыми, взаимостимулирующими и взаимодействующими. В полной мере это относится и к системе национальной безопасности Армении. Известно, что взаимодействие – не только совместные и согласованные действия, но и вид отношений и связей объектов между собой. Любое взаимодействие состоит из двух компонентов: единства и борьбы взаимодействующих сторон, либо их содействия, которое является формой единства, но не сводится полностью к нему. Единство системы безопасности проявляется в динамической связи, взаимобусловленности ее структурных элементов, в неразрывности составных частей общей безопасности, в невозможности достичь ее посредством усилия в одной только сфере, не принимая во внимание другие составные.

Эта динамическая связь существует между всеми элементами системы безопасности. Вместе с тем эти элементы в общей системе не равноценны. Их место и роль определяется степенью внешних и внутренних угроз.

Нужно также проанализировать *воздействие подсистем национальной безопасности на систему военной безопасности*. Ведущим фактором в конструировании и функционировании всей системы национальной безопасности выступает политическая безопасность, политика государства, политическая система, которая пронизывает все сферы безопасности и позволяет (или нет) в той или иной мере реализовывать

возможности безопасности в реальную действительность. *Воздействие системы политической безопасности на систему военной безопасности* обусловлено следующими обстоятельствами:

а) усилением определяющей роли власти, государства, политической системы, политики в обеспечении благополучия народов, социально-экономического и культурного развития, поддержании общественного согласия, правопорядка и стабильности, развитии международного сотрудничества, а, значит, и национальной безопасности;

б) специфическими особенностями государственной власти, абсолютными правом и монополией ее на нелегальное принуждение и насилие [3, с. 645, 646], наличием инструментов силового обеспечения политики государства, в том числе военной силой, правом вести войну, требовать, как писал К. Шмитт, от всех тех, кто принадлежит к данному конкретному народу, быть готовым идти на смерть в борьбе с врагами: « Благодаря этой власти над физической жизнью людей политическое общество возвышается над всякого иного рода сообществом или обществом» [11, с. 51]. Иначе говоря, государство вправе не только применять в случае необходимости насилие, но и требовать от граждан обязательности участия в обеспечении военной безопасности;

в) ужесточением борьбы за власть, влияние внутри государства и на мировой арене, сопровождающейся рецидивами военно-силовых решений спорных вопросов;

г) эффективностью самой власти, политической системы, государства и его институтов, что является неременным условием нормализации международных политических отношений, а значит складывания такой военно-политической обстановки, в которой нет места военным угрозам. С другой стороны, эффек-

тивность власти есть важное условие внутривнутриполитической стабильности, следовательно, она определяет внутреннюю военную безопасность государства и общества;

д) ролью власти, государства в процессах артикуляции и агрегирования интересов общества, отдельных личностей, в том числе и интересов военной безопасности;

е) особенностями методов и форм осуществления политической власти политическим режимом, предопределяющим механизм обеспечения военной безопасности.

Таким образом, обеспечивая политическую безопасность государства и общества, мы тем самым создаем условия для их военной безопасности.

Конкретизируя *взаимосвязь систем экономической и военной безопасности*, можно отметить следующее:

а) только надежная, эффективная система обеспечения экономической безопасности может служить гарантом суверенитета и независимости страны, ее стабильного и устойчивого социально-экономического развития. При длительных и хронических превышениях пороговых значений, характеризующих нормальный уровень экономической безопасности, возможны не только крайне отрицательные, но и необратимые последствия в механизмах обеспечения безопасности, государства, общества и личности;

б) экономика – материальная основа военной безопасности. Состояние экономической сферы страны, ее оборонного промышленного комплекса определяет системы технического и тылового обеспечения институтов военной безопасности, количество и качество вооружения, военной техники и других материальных средств, их функционирования в мирное, военное время и в кризисных ситуациях. Снижение уровня экономического

развития страны как один из показателей снижения уровня ее экономической безопасности, в свою очередь, создает предпосылки к снижению уровня военной безопасности;

в) необходимая боеспособность сил, обеспечивающих военную безопасность, исходя из исторического опыта, может поддерживаться только в полном соответствии с экономическими возможностями государства. С учетом того, что возможности наращивания функционирования экономики с началом боевых действий, в силу многих объективных причин, будут ограничены, требуется уже к их началу иметь необходимые запасы военной продукции, сырья для экстренного наращивания процесса ее выпуска и активизации работы действующих и резервных производственных мощностей. Мобилизационные, стратегические экономические резервы государства может создать (и сохранить) только при надежно функционирующей экономике страны, а без них рассуждения и об обороне, и о военной безопасности теряют смысл;

г) поскольку экономическая безопасность есть основа национальной безопасности, позволяющая функционировать всем другим ее подсистемам, то влияние на военную составляющую она осуществляет и опосредованно, через другие подсистемы. Например, несоответствие системы экономических производственных отношений потребностям производства и экономического развития страны как важнейшего фактора экономической безопасности неизбежно влечет за собой искривления и в социальной структуре общества, которые, в свою очередь, вызывают искажения в интересах различных социальных групп и слоев и, будучи трансформированными в политику, наносят непоправимый ущерб как политической, так и военной безопасности.

Неотъемлемая составляющая часть

национальной безопасности – социальная безопасность, находящаяся также в единстве с другими подсистемами безопасности. Непосредственное *воздействие системы социальной безопасности на военную* определяется следующими факторами:

а) консолидация народа, его сплоченность, общественное согласие, гражданский мир, построенный на справедливом распределении общественного богатства, нравственное здоровье как сущностные характеристики социальной безопасности являются одними из решающих сил обеспечения военной безопасности, особенно на стадии защиты от реальных военных угроз, а также снимают внутренний вектор военной безопасности;

б) в противовес этому социальная апатия, пассивность населения, вызванные низким уровнем жизнеобеспечивающих систем (низким уровнем социальной безопасности), существенно снижают стратегическую мощь государства, жизнестойкость государства и общества. Увеличение удельного веса населения, живущего за чертой бедности, расслоение общества на узкий слой богатых и преобладающую массу малообеспеченных граждан, нарастание антагонизмов в социальной структуре и социальных отношениях ведут не только к появлению социальной напряженности, но и разрушают единство, целостность национальной системы безопасности, ибо каждый из социальных субъектов, находящихся в контакте друг с другом, заботится больше о своей собственной безопасности, нежели об общей. Военная безопасность в таких условиях становится как бы ведомственным делом, «ненужным» значительной части общества;

в) отсутствие достаточного уровня социальных гарантий, низкий уровень материального обеспечения и социальной защищенности военнослужащих, лиц, уволенных с военной службы, и членов

их семей, а также гражданского персонала военной организации ведет к стремительному снижению престижа военной службы, сокращению количества и ухудшению качества призывного контингента и мобилизационных ресурсов, сужению социальной базы военной организации;

г) поскольку главный объект социальной безопасности – личность, то подчеркнем, что реальный уровень социальной безопасности обуславливает мотивацию воинской службы, т.е. тех, кто непосредственно участвует в обеспечении военной безопасности.

Таким образом, укрепление социальной стабильности общества – важнейший фактор достижения эффективности принимаемых мер по обеспечению военной безопасности.

Определенное *воздействие на военную безопасность оказывает и система экологической безопасности*. Реальными опасностями и угрозами в современных условиях стали изменения в естественной основе жизни человека, негативно воздействующие на развитие общества: опасность изменения генетического фонда, недостаточная энергетическая, минерально-сырьевая и продовольственная обеспеченность развития, демографический дисбаланс, загрязнение окружающей среды растущими токсическими отходами. Все эти факторы как непосредственно, так и опосредованно влияют на систему обеспечения военной безопасности. Например, истощение природных ресурсов государства создает серьезные топливно-энергетические проблемы для институтов военной безопасности, С другой стороны, как в мирное, так и в военное время актуальной является проблема защиты войск от опасных экологических факторов, связанных с повседневной промышленной или хозяйственной деятельностью общества, а также от экологических фак-

торов природного характера.

Первостепенное значение приобретает система *информационной безопасности*. Ее влияние на систему военной безопасности определяется следующими факторами:

а) освоением и использованием в интересах обороны и безопасности многими государствами новой сферы военно-силового противостояния – сферы информационного противоборства;

б) необходимостью развития интегрированных систем и средств связи и автоматизации, боевого управления, разведки, целеуказания, предупреждения, контроля и радиоэлектронной борьбы – важнейших составляющих информационного ресурса стратегических сил;

в) тенденцией информатизации средств вооруженной борьбы, объективной основой которой является происходящее перевооружение войск (сил), создание многофункциональных комплексов огневого поражения, а также совершенствование автоматизированных систем ПВО, авиационных комплексов и высокоточного оружия;

г) возможностью рефлексивного управления противоборствующей стороной посредством преднамеренных воздействий на информационный ресурс, а также с использованием дезинформации для целевого воздействия на общественное мнение и военно-политическое руководство страны для принятия и реализации этим государством политических и иных решений, желательных для другого государства, а также непосредственно на военнослужащих;

д) расширением возможности доступа к информации закрытого характера, данным, составляющим государственную тайну, через современные информационные сети.

Обобщая, можно отметить, что *военная безопасность определяется не только уровнями развития и эффектив-*

ностью функционирования всех иных подсистем национальной безопасности, но и носит интегративный характер.

Кроме того, опасности и угрозы в оборонной сфере есть порождение экономических, информационных, технологических и других опасностей. Поэтому военная безопасность, в известном смысле, есть производная от других подсистем безопасности.

В свою очередь, *военная безопасность оказывает существенное воздействие на все другие подсистемы национальной безопасности*. Во-первых, обеспечивая безопасность личности, общества и государства в оборонной сфере от военной агрессии со стороны других государств, предотвращая любое противоправное вооруженное насилие, направленное против государственного суверенитета и конституционного строя, территориальной целостности страны, гарантируя безопасность и военно-политическую стабильность в прилегающих к границам государства регионах, создаются надежные условия для реализации национальных интересов во всех других сферах (позитивное влияние или базовая функция военной безопасности).

Во-вторых, система военной безопасности находится в противоречии с другими подсистемами национальной безопасности (негативное влияние или детерминирующая функция военной безопасности). Гипертрофирование роли военной безопасности в общей системе безопасности, выделение на ее защитный механизм ресурсов сверх меры, не адекватных степени военных опасностей и реальных угроз, ведет к существенному ослаблению всех других подсистем национальной безопасности.

Анализ проблем военной безопасности в настоящее время происходит в рамках теории национальной безопасности. Ограниченность представлений о безопасности в нашей стране объясняется

исторической традицией расширения политического пространства государства на все общество, известным сужением естественных и неотъемлемых прав человека. За последнее десятилетие сложилось несколько подходов к пониманию безопасности, предполагающих ее рассмотрение с помощью категорий «состояние», «защищенность», «деятельность» и «ощущение». Каждый из подходов раскрывает ту или иную грань безопасности как феномена. Используя эти подходы, мы приходим к обобщенной характеристике безопасности: она есть состояние жизнедеятельности социума, его структур и институтов, удерживающее их в параметрах надежности существования и устойчивости развития.

Всестороннее выявление сущности военной безопасности, ее роли и места в жизни социума возможно, лишь представляя ее как системный объект. При анализе военной безопасности предусматриваются три уровня: а) рассмотрение ее целостных свойств; б) характеристика ее как подсистемы национальной безопасности; в) исследование ее внутреннего строения и роли структурных элементов.

Безопасность государства – это такое

состояние жизнедеятельности системы властных органов и учреждений, которое характеризует качественную их определенность в количественных параметрах надежности существования и устойчивости развития. Безопасность общества есть качественное выражение состояния устойчивости общества, паритета человека, общества и государства. Это такое качественное состояние общественных отношений, которое обеспечивает прогрессивное развитие человека и общества в конкретных исторических и природных условиях. Специфика военной безопасности и государства, и общества определяется наличием военных опасностей и угроз, военным насилием.

Все подсистемы национальной безопасности как ее структурные элементы находятся в постоянной взаимосвязи. Вырвать хотя бы один из этих элементов из целостного комплекса – значит разрушить всю систему. Место, иерархия и роль подсистем национальной безопасности динамичны и определяются, прежде всего, степенью внешних и внутренних угроз государству, обществу и личности.

ЛИТЕРАТУРА

1. Закон РА “Об обороне”, ОИ РА 2008.12.24/73, 25.12.2008 /на арм./.
2. Указ президента РА “Об утверждении военной доктрины Республики Армения”, ОИ РА 2008.01.07/1, 25.12.2007 /на арм./.
3. Вебер М., Избранные произведения. – М.: Прогресс, 1990.
4. Дойл С. Гражданские космические системы. Их влияние на международную безопасность. – М.: ИНИСА, 1994.
5. Комментарии к Конституции Республики Армения / Под общей редакцией Г.Арутюняна, А.Вагаршяна, Ер., “Иравунк”, 2010 /на арм./.
6. Конституционно-правовой статус Совета Безопасности Российской Федерации, Под общей редакцией докт. юрид. наук Н.П.Патрушева, М., 2009.
7. Котанджан Г.С., Некоторые направления оборонного строительства и образования вооруженных сил Армении // Этнополитология конфликта. Основы военной политики и национальной безопасности Армении, Ер., НИСИ МО РА им. Д.Канаяна, 2010 /на арм./.
8. Крутских А., Информационный вызов безопасности на рубеже XXI века // Международная жизнь.–М., 1999. № 2.
9. Серебрянников В.В. Гражданский мир и согласие в России // Социально-политический журнал. – 1997. – № 1.
10. Фишер Д.Невоенные аспекты безопасности: системный подход. – М.: ИНИОН, 1994.
11. Шмитт К., Понятие политической безопасности // Вопросы социологии. –1992. №1.

ՌԱԶՄԱԿԱՆ ԱՆՎՏԱՆԳՈՒԹՅԱՆ ՓՈԽԱԶԴԵՑՈՒԹՅՈՒՆԸ ԱԶԳԱՅԻՆ ԱՆՎՏԱՆ-
ԳՈՒԹՅԱՆ ԱՅԼ ԵՆԹԱՀԱՄԱԿԱՐԳԵՐԻ ՀԵՏ

ՔՈՉԱՐՅԱՆ ՏԻԳՐԱՆ

*ՀՀ ԳԱԱ գիտականության միջազգային կենտրոնի բաղաքագիտության ամբիոնի վարիչ,
բաղաքական գիտությունների դոկտոր, դոցենտ*

Ազգային անվտանգության համակարգը չի կարող կենսագործվել առանց փոխազդեցության: Համակարգի բոլոր բաղադրիչների միջև առկա է զարգացող կապ, սակայն այդ բաղադրիչները համակարգում ունեն ոչ միատեսակ արժեքայնություն, որոնց տեղն ու դերը բնորոշվում է արտաքին ու ներքին սպառնալիքների և վտանգների մակարդակով: Ազգային անվտանգության բոլոր ենթահամակարգերն ազդում են ռազմական անվտանգության վրա: Իր հերթին ռազմական անվտանգությունը ոչ միայն բնորոշվում է ազգային անվտանգության մյուս բաղադրիչների գործառնության արդյունավետությամբ ու զարգացվածությամբ, այլև այն կրում է ինտեգրացիոն բնույթ և էական ազդեցություն ունի մյուս բոլոր բաղադրիչների վրա:

INTERACTION OF MILITARY SECURITY WITH OTHER SUBSYSTEMS
OF NATIONAL SECURITY

TIGRAN QOCHARYAN

*International Scientific-Educational Center of NAS RA, Head of the Political Science Department,
Doctor of Political Sciences, Professor*

There is no system of national security without interaction. There is a dynamic link between every element in the security system. But these elements are not equal in the general system. Their place and role are determined by the degree of external and internal dangers and threats. All of the subsystems of the national security influence the military security. Military security is not only determined by the level of development and efficiency of all other national security subsystems but also it is integrative in nature and has a significant impact on all other subsystems.

**ՕՐԵՆՍՊԻՐ ԻՇԽԱՆՈՒԹՅԱՆ ԳՈՐԾԱՌՈՒՅԹՆԵՐԸ
ՊԵՏԱԿԱՆ ԿԱՌԱՎԱՐՄԱՆ ՀԱՄԱԿԱՐԳՈՒՄ**

Հողվածը ներկայացնում է պետական կառավարման համակարգում օրենսդիր իշխանության գործառույթների քաղաքագիտական քննությունը: Այն ներառում է պետական կառավարման ներկայիս դաշտի հիմնարար սկզբունքների ներկայացումը, օրենսդիր իշխանության գործառույթյան հիմնական ձևերն ու զարգացման միտումները: Օրենսդիր իշխանությունը ներկայացվում է որոշակի օրինաստեղծ գործառույթներով, որոնք հիմք են ցանկացած պետության կենսագործունեության համար:

Հանգուցային բառեր և արտահայտություններ. պետական կառավարում, օրենսդիր իշխանություն, գործառույթ, կառավարման մարմիններ, պառլամենտ:

Յուրաքանչյուր պետություն, կիրառելով իշխանությունների բաժանման սկզբունքը, ստեղծում է իշխանության օրենսդիր, գործադիր և դատական մարմիններ: Թեպետ տարբեր պետություններում այդ մարմինների փոխգործողության ձևերն ունեն ուրույն առանձնահատկություններն ու զարգացման միտումները, գոյություն ունեն իշխանության մարմինների գործառույթյան ընդհանուր մեխանիզմներ, որոնք իրագործվում են ժամանակակից աշխարհում [9, էջ 122–134]:

Օրենսդիր իշխանությունը ներկայացնում է որոշակի օրինաստեղծ գործառույթներով, որոնք հիմք են ցանկացած պետության կենսագործունեության համար: Այն տիրապետում է իրավական նորմատիվ ակտերի ստեղծման իրավասությանը՝ ուղղված ժողովրդի կամքի ու շահերի արտահայտությանը:

Ժամանակակից քաղաքագիտական գրականության մեջ օրենսդիր իշխանության գործառույթների մասին խոսելիս հաճախ հանդիպում ենք ժողովրդավարական պետության ներկայացուցչական և օրենսդիր մարմնի՝ պառլամենտի, գործունեությունը հիմնավորող գործառույթների տարաբնույթ վերլուծությունների, ուստի, կարևոր է պետական կառավարման բազմազանության մեջ բացահայտել և ամբողջացնել այն ընդհանուր սկզբունքներն ու գործառույթները, որոնք հատկանշական են ժողովրդավարական պետությունների կառավարման համակարգին: Այդ գործընթացի ընթացքում մշակվում են պետական կառավարման համապատասխան սկզբունքները, որոնք կիրառելի են որոշակի սոցիալ-քաղաքական իրավիճակում, օբյեկտիվորեն պայմանավորված են ու ներգործում են միմյանց վրա [6, 8]:

Պետական կառավարման սկզբունքները այնպիսի հիմնարար գաղափարներ են, որոնց հիման վրա իշխանության համապատասխան մարմինները ստեղծվում ու գործում են: Պետական կառավարման սկզբունքները օբյեկտիվորեն պայմանավորված են և ներգործում են միմյանց վրա: Կառավարման սկզբունքների փոխկապվածության մեխանիզմի խախտումը ենթադրում է նաև իշխանության մարմինների ֆունկցիոնալ խախտումներ: Պետական կառավարման սկզբունքները ամրագրված են ինչպես հանրապետության հիմնական օրենքներով, այնպես էլ մյուս օրենսդրական ակտերով, որոնք այս կամ այն չափով առնչվում են իշխանության մարմինների

գործունեության հետ: Քաղաքագիտական գրականության մեջ ընդունված է պետական կառավարման սկզբունքները բաժանել երկու խմբի՝ սոցիալ-քաղաքական և կազմակերպական [6; 9]: Այդ բաժանումը պայմանական բնույթ է կրում, քանի որ գործունեությունը կարգավորող բոլոր կազմակերպական սկզբունքները՝ ի դեմս ճյուղային, տարածքային, ֆունկցիոնալ կամ կոլեգիալության սկզբունքների, այն մեխանիզմներն են, որոնք ուղղված են հասարակության իրավաքաղաքական համակարգի կառուցմանն ու գործառությանը: Կարող ենք եզրակացնել, որ յուրաքանչյուր պարագայում պետական կառավարումը ունի սոցիալ-քաղաքական նշանակություն, որն արտահայտվում է հետևյալ՝ ժողովրդավարության, օրինականության, իշխանությունների բաժանման, օբյեկտիվության, գիտականության, արդյունավետության, հետևողականության, ազգային շահերի պաշտպանության հիմնարար սկզբունքների միջոցով: Այդ սկզբունքների վրա էլ կառուցվում է պետական կառավարման մարմինների գործունեության համալիր ռազմավարությունը, որը օրենսդիր իշխանությունը իրագործում է պառլամենտի ինստիտուտի միջոցով [6]:

Պառլամենտները հիմնականում բաղկացած են մեկ պալատից, սակայն ֆեդերատիվ պետությունները, որպես կանոն, կառավարվում են երկու պալատից կազմված պառլամենտի միջոցով: Նման կառավարման օրինակներից են ԱՄՆ-ն՝ Կոնգրեսի Ներկայացուցիչների պալատի և Սենատի, Ավստրիան՝ Միութենական խորհրդի և Ազգային խորհրդի կառուցվածքով: Երկու պալատներից կազմված պառլամենտներ հանդիպում են նաև որոշ ունիտար կառավարման համակարգերում՝ ի դեմս Մեծ Բրիտանիայի՝ Համայնքների և Լորդերի պալատների: Նման երևույթը պայմանավորված է իշխանության մարմինների միջև հավասարակշռության

պահպանման ու պետական կառավարման համակարգի արդյունավետության նկատառումներով:

Շատ երկրներում օրենսդիր մարմնի զարգացման տրամաբանությունը հանգեցրել է նրան, որ վերին պալատները հաճախ ոչ թե ընտրվում, այլ նշանակվում են, ձևավորվում արդեն իսկ գործադիր իշխանությունը ներկայացնող անդամներից: Կանադայում սենատի անդամների նշանակումը կատարվում է տարածքային կառավարման մարմնի ղեկավարի կողմից՝ վարչապետի հետ խորհրդակցելով: Նրանք նշանակվում են ցմահ: Սենատոր կարող են լինել երեսուն տարին լրացած և չորս հազար դուլար արժողությամբ անշարժ գույքի սեփականատեր հանդիսացող անձինք: Երկար ժամանակ, գրեթե երեսուն տարի շարունակ (1924–1953 թթ.), Կանադայի սենատի մեծամասնությունը պատկանում էր մի կուսակցության, իսկ ուղղակի ընտրություններով ընտրված համայնքների պալատի մեծամասնությունը՝ մեկ այլ կուսակցության [13, էջ 346; 4, էջ 28–29]:

Երկպալատանի համակարգի առանձնահատկությունն այն է, որ վերին պալատը հնարավորություն ունի ժողովրդահաճո և ոչ հիմնավորված, պոպուլիստական, հոչակագրային օրենքները վերանայելու, ինչպես նաև մեկտեղել տարածքային (մասնավոր) և հանրապետական (ընդհանուր) շահերը, այն լիովին արտահայտում է ներկայացուցչությունը, հատկապես տարածքային կտրվածքով: Չպետք է մոռանալ, որ երկպալատանի համակարգը ոչ օպերատիվ է, կարող է հանգեցնել օրենսդրական գործընթացի դանդաղեցմանը: Այդ է պատճառը, որ Արևմտյան Եվրոպայի երկրներում շարժում է սկսվել վերին պալատի ժողովրդավարացման կամ արձակման ուղղությամբ [4, էջ 30]:

Պառլամենտների մեկ պալատից բաղկացած կազմը գերազանցապես հանդիպում է աշխարհագրորեն փոքր

տարածք զբաղեցնող պետություններում բնակեցված միատարր ազգային պատկանելիությամբ բնակչության կողմից: Նման պետություններում (Հունգարիա, Ֆինլանդիա) պատվամենտը ղեկավարվում է նախագահի կողմից՝ գրեթե առանց կոլեգիալ կազմի: Միապալատանի երկրների կազմում է նաև Հայաստանի Հանրապետությունը: Հ.Հակոբյանը, բնութագրելիս ԽՍՀՄ փլուզմանը հաջորդող ՀՀ օրենսդիր իշխանության կայացման գործընթացը, շեշտում է 1991 թ. նոյեմբերի 19-ին Հայաստանի Հանրապետության Գերագույն խորհրդի կողմից ընդունված «Հայաստանի Հանրապետության Գերագույն խորհրդի մասին» ՀՀ օրենքը, որի 1-ին հոդվածում ամրագրված է. «Հայաստանի Հանրապետության Գերագույն խորհուրդը մշտապես գործող մարմին է, որն իրականացնում է օրենսդիր իշխանությունը և Հայաստանի Հանրապետության օրենսդրությամբ սահմանված այլ իրավասություններ» [2, էջ 9-10]: Հեղինակը իրավամբ մատնանշում է օրենքում միարժեքորեն սահմանված իշխանությունների տարանջատման սկզբունքը: Գերագույն խորհրդին վերապահելով օրենսդիր իշխանությունը՝ միաժամանակ 2-րդ հոդվածում նշվում է, որ Հանրապետության նախագահը, փոխնախագահը, կառավարության անդամները և նրանց տեղակալները, ինչպես նաև դատավորները, դատախազները չեն կարող լինել Գերագույն խորհրդի պատգամավորներ: Փաստորեն՝ Հայաստանի ինքնիշխան, անկախ պետության ձևավորման հիմքում ընկած էին այս օրենքով հստակեցված օրենսդիր իշխանության գործառնությունները, որոնք հիմնովին տարբերվում էին մինչ այդ Գերագույն խորհրդի ունեցած գործառնություններից՝ նմանվելով ժամանակակից ժողովրդավարական պատվամենտների [4, էջ 34]:

Հայաստանի Հանրապետության ԳԽ մասին 1991 թ. նոյեմբերի 19-ի և հանրապետության նախագահի մասին օգոստոս-

սի 1-ի օրենքներին համապատասխան հանրապետության կառավարությունը կազմվում է հանրապետության նախագահի կողմից: Հանրապետության նախագահը նշանակում է կառավարության նախագահին և նրա համաձայնությամբ՝ կառավարության մյուս անդամներին [1]: Հանրապետությունում մշակվել են սահմանադրության մի շարք նախագծեր, որոնցում հիմնականում պահպանվել են կառավարություն կազմելու նախկին սկզբունքները: Նմանատիպ նորմատիվ ակտերի ուժը կորցրած ճանաչելու մասին օրենքը ընդունվեց 2006 թ. նոյեմբերի 28-ին: Փոխարինելու եկան նոր օրենսդրական ակտեր, որոնց ներկայիս գործարկումը մատնանշեց հանրապետությունում իրավաքաղաքական դաշտի բարեփոխումների շրջանը և պետական կառավարման համակարգի մշակման նոր ուղղությունները:

Պետական կառավարումը նպատակաուղղված է որոշակի խնդիրների իրականացմանը և այդ կապակցությամբ օժտված է անհրաժեշտ գործառնություններով:

Ներկայումս ՀՀ օրենսդրությունը իշխանությունը կամ պետական կառավարումը բաժանում է 3 խմբի՝ օրենսդիր, գործադիր և դատական իշխանությունների: Սրանք պետական կառավարման գործառնությունները իրականացնելիս համագործակցում են և հակազդում միմյանց: Պետական կառավարման իրավաքաղաքագիտական գործունեությունը ապահովող հիմնարար գործառնություններից են կանխատեսումը, ծրագրավորումը, կազմակերպումը, կարգավորումը, ընդհանուր ղեկավարումը, օպերատիվ կարգադրությունը, վերահսկողությունը և հաշվառումը: Մանրամասնեմք նշված գործառնություններից յուրաքանչյուրը [3, 7, էջ 125-138; 10, էջ 15-19]:

Կանխատեսման գործառնության գործարկումը ենթադրում է հասարակագիտական նվաճումների հիման վրա այս կամ այն երևույթի գիտական գնա-

հատումը, անփոփումը և դրանց հիման վրա պետական կառավարման մարմինների գործունեության ու գործառնությունների կանխատեսումը:

Պետական կառավարման անհրաժեշտ տարրերից է ծրագրավորումը, որը ենթադրում է այս կամ այն գործունեության գործընթացների իրավաքաղաքագիտական, պետական, սոցիալ-մշակութային, տնտեսական նպատակներին ուղղված պետական մարմինների ծրագրերը, որոնք հարկավոր է կատարել առաջիկայում:

Կազմակերպման գործառնությունը ներկայացնում է կառավարող և կառավարվող համակարգերի ենթախմբերը, ինչպես նաև պետական կառավարման մարմինների գործունեությունը, որպեսզի նրանք գործեն փոխկապակցված և փոխհամաձայնեցված: Այս առումով պետական կառավարման մարմինները կարող են փոփոխվել՝ կազմվել, վերակազմվել և վերացվել:

Հաջորդ՝ կարգավորման, գործառնությունը կոչված է սահմանելու պետական կառավարման մարմինների գործունեության ռեժիմը և դրանց փոխհարաբերությունները: Կարգավորման գործառնության միջոցով հստակորեն սահմանազատվում են պետական կառավարման մարմինների և պաշտոնատար անձանց իրավունքներն ու պարտականությունները, ինչպես նաև՝ պատասխանատվության սահմանները:

Ընդհանուր ղեկավարման գործառնության նպատակն է բնորոշել կառավարման մարմինների գործունեության ուղղությունները: Այս գործառնությունը իրականացվում է դիրեկտիվ փաստաթղթերի միջոցով:

Օպերատիվ կարգադրության գործառնության իրականացման շնորհիվ կառավարման մարմինները ցուցումներ են տալիս կառավարվող օբյեկտներին կառավարելու այս կամ այն օպերատիվ գործունեությունը: Դա վերաբերում է ինչպես տվյալ ճյուղի կառավարման

մարմիններին, այնպես էլ նման գործառնություններ իրականացնող մյուս մարմիններին: Օպերատիվ կարգադրության գործառնության միջոցով, այսպիսով, կորդինացվում է կառավարվող օբյեկտների գործունեությունը:

Վերահսկողության գործառնությունը, իր մեջ ներառելով գործառնությունների վերոնշյալ համալիրը, ուղղված է հսկելու, ստուգելու և վերադիտարկելու վերահաս կառավարման մարմինների կողմից ընդունված իրավական ակտերի կառավարումը: Մրա ընթացքում վեր են հանվում այն թերություններն ու բացթողումները, որոնք թույլ են տրվել նշված ակտերի կատարման ժամանակ:

Վերահսկողության գործառնության հետ սերտորեն կապված է հաշվառումը, որի նպատակն է հաշվառել բնական, մարդկային և այլ ռեսուրսները, ապահովելու համար դրանց արդյունավետ օգտագործումը ի շահ հասարակության բարօրության:

Օրենսդիր իշխանության գործառնությունների վերլուծությունը արժևորվում է պետական կառավարման համակարգի զարգացման միտումների ուղենշման առումով՝ ապահովելու համար պետական կառավարման մարմինների կենսագործունեության ժամանակակից պահանջները:

Ներկայիս քաղաքական գիտակարգում նկատվում է միտում ընդլայնելու և ամրապնդելու օրենսդիր իշխանության գործառնությունների շրջանակները: Միտումներից մեկը վերաբերում է ժողովրդաիշխանության գաղափարի ընդլայնմանը: Այդ երևույթն արտահայտվում է սոցիալական հատուկ հնչեղություն ներկայացնող օրենքների՝ համաժողովրդական քվեարկության միջոցով ընդունման տարբերակին: Այս դեպքում բախվում ենք սոցիալ-քաղաքական հետևանքների նկատմամբ պատասխանատվություն կրող մարմնի բնորոշման խնդրին:

Օրենսդիր իշխանության գործա-

ռույթների զարգացման կարևոր միտումներից է նաև օրենսդիր և գործադիր իշխանության մարմինների փոխհարաբերությունների համատարած կարգավորման ձգտումը առաջինների կողմից: Կարգավորման գործառույթի ինստիտուցիոնալ զարգացման տենդենցը անվերապահորեն հանգեցնում է պառլամենտի իրավասությունների ընդլայնմանը: Այլ խոսքերով՝ աշխարհի տարբեր երկրներում ուղենշվում է պառլամենտների վերահսկման գործառույթի կատարելագործման միտումը, այն դեպքում, երբ գործադիր իշխանության մարմինների գործունեությունը շարունակում է մնալ հաշվետու և ստորադաս: Պառլամենտների վերահսկման իրավասությունները այս դեպքում ամրագրվում են պատասխանատվության համապատասխան լծակներով ու օրինական երաշխիքներով: Նման գործառույթի հա-

մալիր իրագործումը ուղեկցվում է կազմակերպական ու սոցիալ-քաղաքական սկզբունքների ամրակայման գործընթացով և նպաստում պետական իշխանության օրինականացմանն ու ժողովրդավարացմանը [5, էջ 62-74; 11, էջ 123-125]:

Օրենսդիր իշխանության գործառույթունը, այսպիսով, ցույց է տալիս պետական կառավարման համակարգը կազմող իշխանության մարմինների համալիր կառուցվածքը և փոխկապվածությունը ժամանակակից բարեփոխումների աճող պահանջարկի ու զարգացումների հետ: Այն միաժամանակ հավաստիքն է պետական կառավարման գիտատեսական մշակվածության աստիճանի և արտացոլում է ինչպես ժառանգված իրավաքաղաքական մտածողության տարրերը, այնպես էլ համաշխարհային հասարակագիտական մտքի նվաճումները [12, էջ 25-26]:

ՊՐԱԿԱՆՈՒԹՅՈՒՆ

1. ՀՀ 1991 թ. նոյեմբերի 19-ի օրենքը ՀՀ ԳԽ մասին:
2. ՀՀ գործող օրենքների ժողովածու (1990-1995 թթ.). Երևան, 1995.:
3. ՀՀ Սահմանադրություն, Երևան, 1995:
4. Հակոբյան Հ., Պառլամենտը և պառլամենտարիզմը Հայաստանի Հանրապետությունում, Երևան, 2007:
5. Андриянов Н.Е. О законодательной инициативе // Советское государство и право. 1964. № 9
6. Атаманчук Г.В. Теория государственного управления. Курс лекций. Изд. 2-е дополн. М.: Омега-Л, 2004.
7. Вопросы теории и практики публичной власти. Коллективная монография / Отв. ред. А.Н.Кокотов, Екатеринбург, 2005
8. Дмитриев Ю.А., Николаев А.М. Система государственной власти в России и мире: историко-правовая ретроспектива. М., 2002.
9. Зеркин Д.П. Игнатов В.Г. Основы теории государственного управления. Курс лекций. Ростов н/Д, 2000.
10. Коврякова Е.В. Парламентский контроль: зарубежный опыт и российская практика. М., 2005
11. Колдаева Н.И. Законодательная инициатива как правовой институт // Советское государство и право. 1970. №9
12. Корнилаева А.А. Теория парламентского контроля в контексте принципа разделения властей. Автореферат дисс... канд. юрид. наук. Уфа., 2002
13. Dawson R. The Government of Canada, Toronto, 1954

THE FUNCTIONS OF LEGISLATIVE POWER
IN THE PUBLIC ADMINISTRATION SYSTEM

BAGRAT BAGRATYAN

The National Academy of Sciences of the RA, Institute of Philosophy, Sociology and Law, Applicant

The article presents a political analysis of the functions of legislative power in the public administration system. The study presents the fundamental principles of modern governance, basic forms and tendencies of the legislature. The latter is represented by a specific lawmaking function which is the basis for the existence of any state.

ФУНКЦИИ ЗАКОНОДАТЕЛЬНОЙ ВЛАСТИ
В СИСТЕМЕ ГОСУДАРСТВЕННОГО УПРАВЛЕНИЯ

БАГРАТ БАГРАТЯН

НАН РА, Институт философии, социологии и права, отдел политологии, соискатель

В статье представлен политологический анализ функций законодательной власти в системе государственного управления. В исследовании представлены основополагающие принципы современного государственного управления, основные формы и тенденции развития законодательной власти. Последняя представлена посредством определенных законотворческих функций, которые являются основой для существования любого государства.

**ՀԱՅ-ՌՈՒՍԱԿԱՆ ՌԱԶՄԱՎԱՐԱԿԱՆ ՀԱՄԱԳՈՐԾԱԿՑՈՒԹՅԱՆ
ՀԻՄՆԱԿԱՆ ՈՒՂՂՈՒԹՅՈՒՆՆԵՐԻ ՀԱՄԱՌՈՏ ՎԵՐԼՈՒԾՈՒԹՅՈՒՆ**

Հայաստանի և Ռուսաստանի ռազմավարական համագործակցությունը բազմակողմանի և շարունակական գործընթաց է, որը ներառում է տնտեսության, գիտության, մշակույթի, ռազմական քաղաքականության և անվտանգության ապահովման ոլորտներում գործակցությունը: Ներկայիս աշխարհաքաղաքական բուռն զարգացումների պայմաններում թե՛ Հայաստանի Հանրապետության, թե՛ Ռուսաստանի Դաշնության համար ստեղծվել է հարաբերությունների ամրապնդման, համագործակցության խորացման անհրաժեշտություն: Հայ-ռուսական գործակցությունն Հարավային Կովկասում կայունության ապահովման այն յուրովի գրավականն է, որը որոշակիորեն անհրաժեշտ է նաև տարածաշրջանային չլուծված հակամարտություններից մեկի՝ Լեռնային Ղարաբաղի հիմնահարցի խաղաղ կարգավորման, շփման գծում լարված իրավիճակներից խուսափելու համար:

Հանգուցային բառեր և արտահայտություններ. փոխհարաբերություններ, գործակցություն, անվտանգություն, դաշնակից, տարածաշրջան, կայուն զարգացում, ռազմավարական բնույթ, բարեկամական կապեր, ռազմական քաղաքականություն, համատեղ ծրագրեր:

Հայաստանը հանդիսանում է Հարավային Կովկասի երեք հանրապետություններից մեկը և մասնակցում է ռազմական, քաղաքական, տնտեսական ու այլ բնույթի գրեթե բոլոր այն գործընթացներին, որոնք իրականացվում են տարածաշրջանում: Տարածաշրջանում տեղի ունեցող բոլոր իրադարձությունները իրենց ազդեցությունն են ունենում

Հայաստանի քաղաքական կյանքի վրա, և, հակառակը, հայկական պետությունն իր հերթին ակտիվորեն մասնակցում է Հարավային Կովկասի քաղաքական կյանքին, այդ թվում՝ անվտանգությանը վերաբերող գործընթացներին:

Հայաստանի Հանրապետության արտաքին քաղաքականությունը և երկրի մասնակցությունը աշխարհում ու տարածաշրջանում անվտանգության երաշխավորման խնդիրներին պայմանավորված է բազմաթիվ գործոններով: Առանց դրանք հաշվի առնելու հնարավոր չէ ներգրավվել տարածաշրջանային ռազմաքաղաքական և տնտեսական համակարգի մեջ և վարել արդյունավետ արտաքին քաղաքականություն: Այդ հիմնական գործոններից են՝ Հայաստանի աշխարհագրական դիրքը, Լեռնային Ղարաբաղի հակամարտության առկայությունը, Ռուսաստանի Դաշնության հետ ռազմավարական գործընկերությունը, Հայաստանում արտատարածաշրջանային ուժերի (ԱՄՆ, ԵՄ, Եվրոպայի որոշ երկրներ) շահերի խաչաձևումը:

Յուրաքանչյուր դաշնակցական հարաբերությունների համար ինչպես միջպետական, այնպես էլ միջանձնային առաջին հերթին անհրաժեշտ են խնդիրները համատեղ ուժերով և առավել արդյունավետ տարբերակներով լուծելու փոխադարձ վստահության վրա հիմնված մոտեցումներ և մեթոդներ: Դրանց մշակումը և իրականացումը պետք է կատարվի համատեղ աշխատանքների միջոցով:

Հայ-ռուսական հարաբերությունները, դրանց զարգացումը, երկու երկրների միջև համագործակցությունը բարդ

ու բազմակողմանի գործընթացներ են և երկուստեք ներառում են քաղաքական, հասարակական կյանքի գրեթե բոլոր բնագավառները: Պատմական բավականաչափ փորձ ունեցող այդ հարաբերությունները ձեռք են բերվել ժամանակի ընթացքում երկու ժողովուրդների պատմության մեջ արդեն դրոշմված փոխադարձ վստահության, օգնության և փոխըմբռնման արդյունքում:

Հայ-ռուսական հարաբերությունները բազմատարր են: Դրանք ընդգրկում են երկու պետությունների և երկու ժողովուրդների միջև համագործակցության բոլոր հնարավոր ոլորտները և համակարգվում են շուրջ 160 երկկողմ միջազգային պայմանագրերով: Նշանակալի է, որ համագործակցության այդ լայն շրջանակում բոլոր բաղկացուցիչները բարձր մակարդակի վրա են, որոնք առանցքային դեր են կատարում պետության անվտանգության ապահովման համար: Բավական է նշել առևտրատնտեսական, անվտանգային-ռազմական, էներգետիկ, տեղեկատվական տեխնոլոգիաների, գիտական և այլ ոլորտները, հատկապես ընդգծվում է վերջին շրջանում ռուսական կապիտալի ներհոսքը Հայաստան [6, էջ 293]:

Համագործակցությունը տնտեսության բնագավառում բազմաբովանդակ է և ընդգրկում է Հայաստանի տնտեսության շատ ուղղություններ: Այն զարգանում է ԱՊՀ և Հարավկովկասյան տարածությունում տեղի ունեցող ինտեգրացիոն և ապահիստեգրացիոն միտումների բարդ խաչաձևման պայմաններում: ՀՀ տարածքային առանձնահատկությունները և զարգացումը նախկին ԽՍՀՄ տնտեսական համակարգում շատ առումներով ազդել է ԱՊՀ երկրների, այդ թվում նաև Ռուսաստանի հետ տնտեսական կապերի կառուցվածքի վրա: Նախկին Խորհրդային միության հանրապետությունների միջև հումքային փոխանակման շնորհիվ Հայաստանը կարողանում էր ապահովել

իր պահանջարկները: Միութենական հանրապետությունների հետ կապերից Հայաստանի կախվածության վառ օրինակ էր հանդիսանում այն, որ հայկական ձեռնարկությունների կողմից արտադրված արդյունաբերական արտադրանքի միայն 2 տոկոսն էր մնում ներքին սպառման համար, իսկ մնացած մասը ուղարկվում էր մյուս հանրապետություններ: ԽՍՀՄ փլուզումը և անկախության ձեռքբերումը ուղեկցվեցին այդ կապերի ընդհատմանը: Դրությունն ավելի էր բարդանում Անդրկովկասում հաստատված քաղաքական և տնտեսական բարդ իրավիճակով: Հայաստանի տնտեսության վրա հսկայական ազդեցություն ունեցավ Լեռնային Ղարաբաղի հակամարտության պատճառով Ադրբեյջանի կողմից ձեռնարկված Հայաստանի շրջափակումը և բոլոր կենսական կապերի դադարեցումը նրա հետ: Աբխազական և հարավօսական հակամարտությունները վրաստանում հանգեցրին Հայաստանը Ռուսաստանի հետ կապող տրանսպորտային ուղիների (ավտոճանապարհների ու երկաթուղային գծերի) փակմանը: Հայաստանի տնտեսության համար ուժեղ հարված էր Սպիտակի երկրաշարժը, որի պատճառով տնտեսական ցնցումները երկրում սկսվեցին ավելի վաղ, քան ԱՊՀ մյուս հանրապետություններում: Երկրաշարժի հետևանքով ընդհանուր տնտեսական վնասը կազմեց 13 միլիարդ ռուբլի (1989 թ. գներով) [7]:

Հայ-ռուսական առևտրատնտեսական համագործակցության ճանապարհին առաջին քայլը իրավական այնպիսի դաշտի ստեղծումն էր, որի շրջանակներում այդ համագործակցությունը դարձավ իրագործելի: Առաջին պայամանագիրը, որն ուղղված էր ԱՊՀ երկրների միջև տնտեսական հարաբերությունների կարգավորմանը, 1993 թ. սեպտեմբերի 24-ին կնքված «Տնտեսական միության ստեղծման մասին» պայմանագիրն էր: Այն հիմք ստեղծեց մեկ այլ փաստաթղթ-

թի՝ «Ակսած 1995 թ. փետրվարի 1-ից ՌԴ կառավարության և ՀՀ կառավարության միջև առևտրա-տնտեսական համագործակցության հիմնական սկզբունքների մասին համաձայնագրի» ստեղծման համար: Այս համաձայնագիրը դրեց հայ-ռուսական առևտրա-տնտեսական համագործակցության սկիզբը:

Հայաստանի և Ռուսաստանի միջև համագործակցության մյուս կարևոր ոլորտը ազգային անվտանգության համատեղ ծրագրերի ապահովումն է: Երկու երկրների պաշտպանության ու անվտանգության ապահովումը ինքնին խոսում է կողմերի միջև վստահության մասին: Ոչ բարեկամական երկրներով շրջապատված Հայաստանի համար այս բնույթի համագործակցությունը կարևոր նշանակություն ունի: Հայաստանը միշտ պատրաստ է ՀԱՊԿ, հակաօդային պաշտպանության միասնական համակարգի, սահմանների համատեղ պահպանության շրջանակներում հարաբերությունների ընդլայնմանը հավաքական անվտանգության այս բնագավառների ուղղությամբ: Գաղտնիք չէ, որ ՀԱՊԿ-ի համար Ռուսաստանի դերն ու ներուժը առանցքային են: Եվ այս հանգամանքի խելացի օգտագործումը կարող է նպաստել նաև հայ-ռուսական հարաբերությունների մակարդակով արդյունավետ համագործակցության միատեղմանը [5, էջ 58–59]:

ՀՀ տարածքում ռուսական ռազմակայանի գործունեության դադարեցումը, ՌԴ կողմից Հայաստանին ռազմական օգնության ցուցաբերման դադարեցումը կհանգեցնեն տարածաշրջանում իրավիճակի կտրուկ փոփոխման: Անհրաժեշտ է նաև Հայաստանի՝ Թուրքիայի ու Իրանի հետ սահմանների պահպանության հարցում առանձնացնել ռուսական սահմանապահ զորքի դերը, որը կիսով չափ բաղկացած է հայ զինծառայողներից [8]: Ինչպես ժամանակին նշել է ՌԴ ԱԳ փոխնախարար Բ. Պաստովսովը, «... հայ-ռուսական պայմանագիրը (О воен-

ной базе на территории Армении) 20 տարով Ռուսաստանի համար ապահովում է Կովկասում նրա ներկայության խնդիրը» [9]: Հետագայում ՀՀ նախագահ Սերժ Սարգսյանի 2011 թվականի հոկտեմբերի 23-ին պետական այցով ք.Մոսկվա այցելեցության ժամանակ ռազմաքաղաքական առումով կարևորվեց «Հայաստանի Հանրապետության և Ռուսաստանի Դաշնության միջև Հայաստանի Հանրապետության տարածքում ռուսաստանյան ռազմակայանի մասին» 1995 թվականի մարտի 16-ի պայմանագրում փոփոխություններ կատարելու մասին արձանագրության վավերացումն ու դրա ուժի մեջ մտնելու փաստն է, որը թույլ է տալիս հստակեցնել ՌԴ ռազմակայանի գործառույթները և երկարաձգել դրա տեղակայումը ՀՀ տարածքում մինչև 2044 թվականը [4]: Միաժամանակ, դրական արձագանքներին զուգահեռ հայաստանյան զանգվածային լրատվական միջոցներում կարելի է հանդիպել նաև բացասական կարծիքների, որոնց համաձայն այդ պայմանագիրը ոչ միայն չի համընկնում Հայաստանի ազգային շահերին, այլև զգալիորեն սահմանափակում է ՀՀ ինքնիշխանությունը: Միանշանակ չի կարելի գնահատել հայ-ռուսական պայմանագրի լուսաբանումը նաև ռուսաստանյան տեղեկատվական դաշտում, որոնք իրենց ռազմավարական դաշնակցի հետ հարաբերություններին նվիրված մեկնաբանություններում ավելի քան զուսպ էին [2, էջ 3–4]:

Ռուսաստանի համար, որը ԵԱՀԿ-ը շրջանակներում ձեռք բերված ռազմաքաղաքական համաձայնությունները դիտում է որպես Եվրոպայի անվտանգության գլխավոր հիմքերից մեկը, կարևոր է նաև այն, որ երկու երկրներն էլ փոխգործակցում են Եվրոպայի սովորական սպառազինության մասին պայմանագրի հետ կապված հարցերում: Հայաստանը հասկանալով է մոտենում դեպի արևելք ՆԱՏՕ-ի ընդլայնման վերաբերյալ Ռուսաստանի բացասական վերաբերմունքին:

Սահմանների պահպանության ու ազգային անվտանգության ապահովման ոլորտներում Հայաստանի արտաքին քաղաքականության բազմավեկտոր ուղղվածությունը, պայմանավորված կոմպլեքսնատարիզմի սկզբունքներով [1], բավականին արդյունավետ մոտեցմամբ համադրվում է Հայաստանի ռազմավարական կարևորագույն գործընկերների՝ մի կողմից՝ Ռուսաստանի Դաշնության և մյուս կողմից՝ ՆԱՏՕ-ի ու ԱՄՆ-ի միջև բազմաֆորմատ դիսկուրսի հետ: Պետք է նշել սկզբունքորեն կարևոր այն փաստը, որ Ռուսաստանի ռազմավարական դաշնակիցների, տվյալ դեպքում՝ Հայաստանի ձգտումը՝ ՆԱՏՕ-ի երկրների հետ «Գործընկերություն հանուն խաղաղության» ծրագրի շրջանակներում երկկողմանի և բազմակողմանի համագործակցության խորացման ուղղությամբ, չի հակասում ՀՀ և ՌԴ ռազմավարական դաշնակցության վրա հիմնված Հավաքական անվտանգության պայմանագրի կազմակերպության և հայ-ռուսական երկկողմանի իրավական ակտերի շրջանակներում պարտականությունների կատարմանը:

Հայաստանը հանդիսանում է ոչ միայն Ռուսաստանի կարևորագույն ռազմավարական դաշնակիցը Հարավային Կովկասում, այլև Հավաքական անվտանգության պայմանագրի առավել ակտիվ անդամներից մեկը: Այս գործոնները, ինչպես նաև ՀՀ տարածքում ռուսական զորքերի առկայությունը (միակը տարածաշրջանում՝ Վրաստանի տարածքից ռուսական զորամիավորումների դուրս բերումից հետո), ուրվագծում են որոշակի սահմաններ Հայաստանի և ՆԱՏՕ-ի հետ հարաբերություններում:

Հանրագումարի բերելով միջազգային փորձը և փորձագետների կարծիքները՝ կարելի է «ռազմավարական գործակցությունը» հայ-ռուսական երկխոսության համատեքստում սահմանել որպես միջպետական կարևորությամբ փոխգործակցություն, որը ընդգրկում

է գործակցող երկրների կենսագործունեության գործնականորեն բոլոր ճյուղերը և գործակցող կողմերին թույլ է տալիս ջանքերը համախմբելով հասնել կենսականորեն անհրաժեշտ ներքին ու արտաքին քաղաքական նպատակների իրականացմանը: Այդ սահմանման տակ պետք է հասկանալ միջպետական հարաբերությունների այնպիսի բարձր մակարդակ, որի դեպքում գործակցությունը երկու պետությունների միջև նախատեսված և հաստատված է երկարաժամկետ հեռանկարով, պայմանավորում է միջազգային քաղաքականության առավել կարևոր հարցերի, ներառյալ ընդհանուր և տարածաշրջանային զարգացման հարցերի նկատմամբ դիրքորոշումների միասնականությունը կամ միատեսակությունը, ընդգրկում է տնտեսական, քաղաքական, ռազմական, մշակութային և այլ ոլորտների բավական լայն մի շրջանակ և ծառայում է կողմերից յուրաքանչյուրի ազգային անվտանգության շահերին:

Վերոնշյալ փաստերը հնարավորություն են տալիս հանգելու այն մտքին, որ Հայաստանը դիտարկելի է որպես Հարավային Կովկասում Ռուսաստանի ամենաակտիվ ռազմա-քաղաքական դաշնակից:

Միջպետական հարաբերությունների հաջորդ տարրը, առանց որի այդ հարաբերությունները «ռազմավարական» կոչելը դժվար կլինի, երկու երկրների արտաքին քաղաքական կուրսի կոորդինացումն է և կարևորագույն գործողություններում միմյանց հետ փոխհամաձայնության գալը: 2000 թվականի հոչակագրում, մասնավորապես, նշվում է, որ կողմերը «միջազգային կարևոր խնդիրների վերաբերյալ համընկնող կամ մոտ դիրքորոշում ունենալու դեպքում խորացնելու են կառուցողական և համակարգված արտաքին քաղաքական երկկողմանի, ՄԱԿ-ի, ԵԱՀԿ-ի, ԱՊՀ-ի, միջազգային և տարածաշրջանային այլ կազմակերպությունների ու

խորհրդաժողովների շրջանակներում փոխգործակցությունը»: Փաստաթղթում նաև ասվում էր, որ Հայաստանն ու Ռուսաստանը «կոորդինացնելու են իրենց արտաքին քաղաքական գործունեությունը կովկասյան տարածաշրջանում անվտանգության ամրապնդմանն ուղղված համատեղ կամ համաձայնեցված գործողությունների իրականացման համար» [11, 2]:

Հայ-ռուսական ռազմավարական համագործակցության ոչ պակաս կարևոր բաղադրիչ մասն են հանդիսանում նաև երկու երկրների միջև փոխհարաբերությունները գիտության, մշակութային և հումանիտար ոլորտներում: Դարերի ընթացքում կայանալով երկու ժողովրդների միջև կապերի հիմքում այդ հարաբերությունները առանձնահատուկ ընթացք ստացան 90-ական թվականների վերջերից:

Երկկողմանի հումանիտար համագործակցության բնագավառում կարևոր իրադարձություն էր 1997 թվականի օգոստոսի 29-ին Հայ-ռուսական համալսարանի հիմնումը [3], ինչպես նաև 2005 թվականին «Հայաստանում Ռուսաստանի տարի» և 2006-ին «Ռուսաստանում Հայաստանի տարի» փոխհամաձայնությամբ ծավալուն ու բազմաբովանդակ ծրագրերի իրականացումը: Այդ կապակցությամբ անց են կացվել մշակույթի, առևտրա-տնտեսական հարաբերությունների, կրթության, գիտության, տեղեկատվության, սպորտի և այլ ոլորտներում բազմաթիվ միջոցառումներ:

Արդյունավետ քայլեր են ձեռնարկվել Հայաստանի Հանրապետության և Ռուսաստանի Դաշնության առանձին վարչական շրջանների միջև մի շարք ոլորտներում երկկողմանի կապերի համար առավել նպաստավոր պայմաններ ստեղծելու նպատակով: Այդ միջոցառումների սկիզբը դրվեց Դոնի Ռոստովում, Սանկտ-Պետերբուրգում և Մոսկոմ ՀՀ դիվանագիտական ներկայացուցչությունների բացմամբ: Ինչ վերաբերում է երկու երկրների մայրաքաղաքների միջև

կապերին, ապա պետք է նշել, որ վերջին տարիների ընթացքում դրանք բավականին ամրապնդվել են:

Ընդհանուր առամամբ, Ռուսաստանի շուրջ 50 տարածքային սուբյեկտներ ակտիվորեն համագործակցում են Հայաստանի մարզերի հետ տնտեսության և հումանիտար ոլորտներում [12, էջ 436]: Ինչպես նշել է ՀՀ նախկին նախագահ Ռ. Քոչարյանը 2003թ. հունվարին Մոսկվա կայացած այցի ժամանակ տված իր մամուլ առուլիսի ընթացքում, «Հայաստանի համար Ռուսաստանը ոչ միայն միջազգային ասպարեզում մեծ ազդեցություն ունեցող մեծ երկիր է, այլ նաև այն երկիրն է, որի հետ հարաբերություններում մենք ունենք ընդգրկուն ու սերտ կապեր, որոնք շոշափում են շատ ոլորտներ՝ տնտեսականից մինչև ռազմա-տեխնիկականը: Ռուսաստանը մեզ համար այն տարածաշրջանն է, որտեղ ապրում է Հայկական սփյուռքը: Բնականաբար, այդ համայնքի ազդեցությունը հանրապետության ներսում քաղաքական իրավիճակին կարող է էական լինել: Ռուսաստանը հանդիսանում է միջնորդ Դարաբաղյան հակամարտության կարգավորման գործում, որը կարևոր խնդիր է հայ ժողովրդի, հանրապետության համար: Դա խոսում է այն մասին, որ մեր հանդիպումների օրակարգը միշտ հազեցած է լինելու» [10]:

Կարելի է ամփոփել, որ պատմական երկարատև փորձ ձեռք բերած հայ-ռուսական հարաբերությունները և համագործակցությունը, սկսած իրենց ձևավորման ժամանակներից, ժամանակագրական և բովանդակային առումներով անցել են տարբեր փորձությունների միջով և գնալով թևակոխում են նորանոր փուլեր: Ներկայիս աշխարհաքաղաքական իրադրությունը նաև թելադրում է հայ-ռուսական հարաբերությունների ժամանակակից փուլի բնույթը և պահանջում է առավել լուրջ վերաբերմունք հատկապես անվտանգության ոլորտում համագործակցության նկատմամբ: Անվ-

տանգության հարցերում Հայաստանի Հանրապետության և Ռուսաստանի Դաշնության վարած քաղաքականությունը, հավաքական անվտանգության ամրապնդմանն ուղղված նրանց ջանքերը վկայում են այն լրջության մասին, որն ընկած է պետությունների, տարածաշրջանային անվտանգության, այսպես կոչված «թեժ կետերում» խաղաղության ու կայունության ապահովմանն ուղղված համատեղ գործունեության հիմքում: Հավաքական անվտանգության պայմանագրի կազմակերպությանը և Եվրասիական տնտեսական միությանը Հայաստանի անդամակցությունը, ինչպես տեսանք, հնարավորություն տվեց երկու երկրներին զարգացնելու համագործակցությունը ոչ միայն հավաքական անվտանգության, այլ նաև ներքին անվտանգության, տնտեսության, մշակույթի տարբեր ոլորտներում և այլն:

Հայ-ռուսական հարաբերությունների զարգացումը դժվար կլինեք պատկերացնել առանց Ռուսաստանի հայ համայնքի, որն ակտիվորեն մասնակցում է Ռուսաստանի հասարակական-քաղաքական կյանքին: Տեղի հայկական սփյուռքը, երկու երկրների ու ժողովրդների միջև ստեղծված մշակութային սերտ կապերը, միգրացիոն քաղաքականությունը հանդիսանում են Հայաստանը և Ռուսաստանը միավորող կարևորագույն օղակներ, որոնց ազդեցությունը երկրների ներքին ու արտաքին քաղաքականության առանձին ուղղությունների վրա օրինաչափ և տրամաբանական երևույթ է:

Այնուամենայնիվ, չնայած իրադարձություններով հարուստ առօրյային՝ հայ-ռուսական հարաբերությունների հետխորհրդային և ժամանակակից փու-

լը կազմում է միայն երկու ժողովուրդների բազմադարյա բարեկամության պատմության համեմատաբար կարճ ժամանակահատվածը: Այդ պատմության ողջ ընթացքում թե՛ հայերի և թե՛ ռուսների մոտ առկա են եղել միմյանց միջև համագործակցության միտումներ: Այդ պատճառով էլ Հայաստանի և Ռուսաստանի՝ որպես արդեն անկախ պետությունների միջև փոխգործակցությունը, ձեռք բերեց ռազմավարական բնույթ, իսկ ժամանակակից այդ հարաբերությունների ողջ ընթացքում դրանց վատթարացման նշույլներ չեն նկատվել: Արդի պայմաններում անհրաժեշտ է պահպանել այդ դինամիկան և հայ-ռուսական համագործակցությունը ակտիվացնել դաշնակցական ոգով:

Կատարված վերլուծությունը նպատակ ունի պարզաբանելու հայ-ռուսական հարաբերությունների օրինաչափությունները, վերլուծելու ձեռքբերումները՝ ըստ առանձին ոլորտների, դրանց արդյունքներն ու զարգացման հնարավորությունները: Հարավային Կովկասում անվտանգության ապահովման գործում հայ-ռուսական հարաբերությունների դերի, նշանակության, Հայաստանի և Ռուսաստանի՝ որպես առանձին պետությունների ու դաշնակիցների ներգրավվածությունը տարածաշրջանային և միջազգային գործընթացներին, դրանց վրա ազդեցության արդյունավետության ուսումնասիրումը թույլ են տալիս ամբողջական պատկերացնել բոլոր այն նախադրյալները և պայմանները, որոնք նպաստել են հայ-ռուսական ժամանակակից հարաբերությունների ձևավորմանը, հիմք են հանդիսանում դրանց հետագա զարգացման ու ամրապնդման համար:

ԳՐԱԿԱՆՈՒԹՅՈՒՆ

1. ՀՀ նախագահի հրամանագիրը «Հայաստանի Հանրապետության ազգային անվտանգության ռազմավարությունը հաստատելու մասին», ՀՀ ՊՏ 2007.02.15/11, 07.02.2007:
2. Գ.Գ. Հարությունյան, Հայ-ռուսական հարաբերությունների արդի փուլը // «21-րդ դար» տեղեկատվական-վերլուծական հանդես, եր., 2010, թիվ 6:
3. Հայ-ռուսական (Սլավոնական) համալսարանի մասին պատմական ակնարկ // <http://www.rau.am/arm/365/2767>:

4. Մեկնարկել է ՀՀ նախագահ Սերժ Սարգսյանի պետական այցը Ռուսաստանի Դաշնություն // <http://www.president.am/hy/press-release/item/2011/10/23/news-1869/>:
5. Հ.Ս. Քոթանջյան, Հայաստանի Հանրապետության ազգային շահերի ապահովման հեռանկարները համընդհանուր անվտանգության համակարգի արդիականացման համատեքստում // «Հայկական բանակ», եր., 2009, թիվ 4:
6. Տ.Տ. Քոչարյան, Հայաստանի Հանրապետության ռազմական անվտանգությունը ազգային անվտանգության համատեքստում, եր., 2012:
7. *Голос Армении*, 1997. № 17.
8. *Группа Российских войск в Закавказье (Армения, Азербайджан, Грузия)* // <http://www.waronline.org/write/world-military/russian-military-abroad/transcaucasia/#chapter-2-2>
9. *Новое время*. 8 июня, 1997
10. *Ноев ковчег*. 2003. № 1.
11. Декларация о союзническом взаимодействии между Российской Федерацией и Республикой Армения, ориентированной на XXI век // *Дипломатический вестник*. – 2000. № 10.
12. Шакарян С. Армения и Россия в начале XXI века: перспективы развития отношений / *Армения 2020. Стратегия развития и безопасности*. – Ереван, Армянский центр стратегических и национальных исследований, 2003

КРАТКИЙ АНАЛИЗ ОСНОВНЫХ НАПРАВЛЕНИЙ АРМЯНО–РОССИЙСКОГО СТРАТЕГИЧЕСКОГО СОТРУДНИЧЕСТВА

АРМЕН АГАБАБЯН

Национальная академия наук РА, Институт философии, социологии и права, аспирант

Стратегическое сотрудничество между Арменией и Россией является комплексным и непрерывным процессом, которое включает в себя взаимодействие в сферах экономики, науки, культуры по обеспечению безопасности и военной политики. В настоящее время в условиях быстрого геополитического развития и для Республики Армения, и для Российской Федерации намечается необходимость углубления сотрудничества и укрепления отношений. Армяно–российское сотрудничество является также специфическим залогом по обеспечению стабильности на Южном Кавказе, необходимой, в частности, для мирного урегулирования одного из нерешенных конфликтов региона–Карабахской проблемы, во избежание напряженных ситуаций в зоне соприкосновения.

BRIEF ANALYSIS OF BASIC DIRECTIONS OF ARMENIAN–RUSSIAN STRATEGIC COOPERATION

ARMEN AGHABABYAN

*The National Academy of Sciences of the Republic of Armenia
Institute of Philosophy, Sociology and Law, PhD Student*

Strategic cooperation between Armenia and Russia is a complex and ongoing process, which includes cooperation in providing security and military policy in the fields of economy, science and culture. Nowadays with the rapid geopolitical development of both the Republic of Armenia and the Russian Federation there arises the need for profound cooperation and strengthening relationship. Armenian–Russian cooperation is also a specific guarantee for securing stability in the South Caucasus, which is particularly necessary for the peaceful settlement of the unsolved Nagorno–Karabakh conflict in order to avoid tensions in the contact areas.

«ՊԱՌԱՄԵՆՏԱՐԻԶՄ» ՀԱՄԿԱՑՈՒԹՅԱՆ
ԸՆԴՀԱՆՈՒՐ ՔԱՂԱՔԱԳԻՏԱԿԱՆ ԲՆՈՒԹԱԳԻՐԸ

Հոդվածը նվիրված է պառլամենտարիզմի ֆենոմենի մեկնաբանությունների քաղաքագիտական վերլուծությանը: Հեղինակը մեկնաբանում է պառլամենտարիզմը՝ որպես պետական իշխանության կազմակերպման և գործառնության համակարգ, որը հենվում է իշխանությունների բաժանման, քաղաքացիական հասարակության տարբեր սոցիալական խմբերի շահերի բազմազանության, քաղաքական բազմակարծության, մարդու և քաղաքացու իրավունքների և ազատությունների պահպանման սկզբունքների վրա:

Հանգուցային բառեր և արտահայտություններ. պառլամենտարիզմ, իշխանությունների բաժանում, ներկայացուցչական ժողովրդավարություն, ժողովրդավարական արժեքներ, հասարակության կառավարման համակարգ, խորհրդարանի լիազորությունների մակարդակ:

ԱՊՀ երկրների քաղաքական գիտության մեջ «պառլամենտարիզմ» հասկացությունը մեկնաբանվում է տարբեր կերպ, թեև, ընդհանուր առմամբ, խոսքը գերագույն պետական իշխանության գործառնության և կազմակերպման խորհրդարանական համակարգի մասին է, որը դիտարկվում է իշխանության օրենսդիր և գործադիր գործառնությունների բաժանման համատեքստում: Նեղ իմաստով՝ պառլամենտարիզմի տակ, սովորաբար, հասկանում են խորհրդարանի գերիշխանությունը և արտոնյալ դրությունը, նրա առաջ կառավարության պատասխանատվությունը. լայն իմաստով՝

նրա էական դերակատարությունը՝ որպես ներկայացուցչական և օրենսդիր մարմնի, որն օժտված է նաև վերահսկողական լիազորություններով: Արդարացված է այն դիտողությունը, ըստ որի պառլամենտարիզմը՝ ոչ այլ ինչ է, քան քաղաքական որոշումներն ազատ քննարկելու և ընդունելու ներկայացուցչական մարմնի ունակությունը:

«Պառլամենտարիզմ» եզրույթը մեզանում լայն շրջանառության մեջ է դրվել դեռևս Հայաստանի առաջին հանրապետությունում: Այդ շրջանում պառլամենտարիզմը մեկնաբանվում էր որպես պետական կառուցվածքի համակարգ, որի դեպքում խորհրդարանը գերակշռող դեր է խաղում ոչ միայն որպես օրենսդիր մարմին, այլև որպես գործադիր իշխանության նկատմամբ գերագույն վերահսկողություն իրականացվող մարմին: Խորհրդարանն ընկալվում էր որպես գործադիր իշխանության նկատմամբ գերագույն վերահսկողության մարմին, որն իրավունք ունի ոչ միայն կառավարությունից պահանջելու հաշվետվություն իր գործունեության մասին, այլև պատասխանատվության կանչելու նախարարներին: Մեր կարծիքով՝ Հայաստանի առաջին խորհրդարանական հանրապետությունը հանդիսանում էր յուրօրինակ ներկայացուցչական պետություն, որն իր բացառիկ իրավունքներն իրականացնելիս սերտորեն կապված

1 Алеманн У. фон. Парламентаризм. // Политология. Вып.3: М., 1993, с.22.

էր սահմանադրական–իրավական այն նորմի հետ, որը պահանջում էր, որ կառավարության քաղաքականությունը մշտապես համապատասխանի խորհրդարանի մեծամասնության շահերին և ձգտումներին: Անտարակույս, խորհրդարանական կարող են անվանվել միայն այն պետությունները, որոնցում պառլամենտարիզմի նորմերը կազմում են նրանց սահմանադրական իրավունքի անհրաժեշտ բաղադրիչները:

Հետխորհրդային փոխակերպումների, բարդ ու հակասական զարգացումների ժամանակակից փուլում շրջանառվում են բազմաթիվ սահմանումներ, որոնք այս կամ այն չափով արտացոլում են «պառլամենտարիզմ» հասկացության էությունը: Որոշ հեղինակներ պառլամենտարիզմը գնահատում են որպես բացառապես պետական վարչակարգ, որի գլխավոր տարբերիչ գիծը խորհրդարանի առաջ կառավարության քաղաքական պատասխանատվությունն է:

Անհրաժեշտ է տարբերել պառլամենտարիզմի «լայն» և «նեղ» ըմբռնումները, քանի որ դա նպաստում է պառլամենտարիզմի ֆենոմենի յուրահատկության բացահայտմանը: Պառլամենտարիզմի «ընդլայնողական» մոտեցման կողմնակիցներից ռուս հետազոտող Ս.Մ.Միրոնովը պառլամենտարիզմը բնորոշում է որպես «բարդ և բազմակողմանի ֆենոմեն, սոցիալական արժեքների ինչ–որ մի սանդղակ, որտեղ գերիշխում է օրենքը, գործում են իրավունքի գերակայության և իշխանության բաժանման սկզբունքները, իսկ քաղաքացիական հասարակությունը բնութագրվում է դեմոկրատիզմով և բարձր քաղաքական–իրավական մշակույթով»:¹

Պառլամենտարիզմը նաև դիտարկվում է որպես «կառավարման ներկայացուցչական սկզբունք և ներկայացուցչական պետական մարմինների գործունեության, ինչպես նաև պետական իշխանության այլ մարմինների հետ փոխգործակցության ձև»:²

Ըստ Հանրագիտական մեծ բառարանի՝ «պառլամենտարիզմը պետության քաղաքական կազմակերպության համակարգ է, որտեղ հստակ սահմանագատված են օրենսդիր և գործադիր իշխանությունների գործառնությունները՝ խորհրդարանի արտոնյալ վիճակի պայմաններում»:³ Դա ընդգծում է ընտրովի օրենսդրական մարմնի առաջատար դիրքը պետական իշխանության և կառավարման համակարգում:

Ամերիկյան ականավոր քաղաքագետ Խուան Լինցը, բնութագրելով պառլամենտարիզմն իր ծագումնաբանական և ժամանակակից կողմերի միասնության մեջ, նշում է՝ նախ՝ իր արմատներով պառլամենտարիզմը գալիս է ժողովրդի ներկայացուցչության միջնադարյան ձևից՝ ընտրովի ժողովից, որն օժտված էր որոշումներ ընդունելու որոշակի իրավունքներով և լիազորություններով: Այնուհետև հստակեցնելով իր միտքը՝ Խ.Լինցը նշում է. «Խստորեն ասած, պառլամենտարիզմը այնպիսի վարչակարգ է, որի դեպքում միակ ժողովրդավարական ինստիտուտը հանդիսանում է խորհրդարանը, իսկ կառավարության իշխանությունը գտնվում է խորհրդարանական վստահության քվեից լիակատար կախածության մեջ»:⁴ Վերոնշյալ սահմանումը մեզ թույլ է տալիս հստակ առանձնացնել պառլամենտարիզմի սկզբունքները:

2 Ковлер А.И. Очерки по истории парламентаризма. // Парламенты мира. – М., 1991, с.580.

3 Большой энциклопедический словарь. М., 1997, с.880.

4 Линц Х. Опасности президентства. – Полис, 2001, № 5, с.54.

1 Миронов С.М. Конституция России и задачи Совета Федерации. // Российская Федерация сегодня, 2002, №2.

րը: Դրանց մեջ առավել կարևորներն են՝ բնակչության բոլոր սոցիալական խավերի շահերի արտահայտումը և պաշտպանումը, իշխանության մյուս բոլոր մարմինների նկատմամբ իշխանության օրենսդիր մարմինների առաջնությունը, խորհրդարանի ենթարկվածությունը ժողովրդին և վերջինիս կողմից խորհրդարանի վերահսկելիությունը, իշխանության այլ մարմինների հետ խորհրդարանների փոխգործակցությունը:

Ժամանակակից քաղաքագիտական գրականության մեջ օգտագործվում են «պառլամենտարիզմ» հասկացության տարբեր բնութագրումներ, որոնց մի մասը հիմնական բնութագրումների ձևափոխումներն են: Պառլամենտարիզմը բնութագրում են և՛ որպես հասարակության կառավարման համակարգ, և՛ որպես ներկայացուցչական ժողովրդավարության ձև, և՛ որպես բնակչության որոշակի խմբերի շահերի իրականացման ժողովրդավարական մեխանիզմ և այլն: Այս բնութագրումների տարամիտման էությունը հիմնականում վերաբերում է պառլամենտարիզմի օբյեկտների առանձնացման չափանիշների հարցին: Եթե մի դեպքում նման չափանիշ են համարում հասարակության կառավարման առանձնահատուկ համակարգը կամ ներկայացուցչական ժողովրդավարության ձևը, ապա մյուս դեպքում՝ բնակչության որոշակի խմբերի շահերի իրականացման ժողովրդավարական մեխանիզմը: Միաժամանակ, պառլամենտարիզմը, գործառնելով որպես ներկայացուցչական ժողովրդավարության ձև կամ որպես բնակչության տարբեր խմբերի շահերի իրականացման ժողովրդավարական մեխանիզմ, բնավ էլ ամբողջովին չի հանգում դրանց: Այն, ընդհանրական իմաստով, միաժամանակ պետական իշխանության կազմակերպման և գործառնության

ամբողջական համակարգ է, որը հասարակության քաղաքական համակարգում ունի իր որոշակի տեղը, դերակատարությունը և գործառնությունը:

Պառլամենտարիզմի գիտական սահմանման պրոբլեմի մի էական կողմն է դառնում այդ կատեգորիայի ուրույն բովանդակության ու նշանակության բացահայտումը ժամանակակից քաղաքագիտության այնպիսի կատեգորիայի հարաբերակցությամբ, ինչպիսին է «ժողովրդավարությունը»:

Պառլամենտարիզմը հանդիսանում է ներկայացուցչական ժողովրդավարության ձևերից մեկը, նրա գործառնության օրինաչափությունների դրսևորման առավել կոնկրետ ոլորտը: Ընդ որում, շատ կարևոր է ընդգծել, որ տվյալ դեպքում պառլամենտարիզմը փաստորեն նույնանում է ժողովրդավարական արժեքների հետ: Դրանց թվում բացառիկ կարևորություն են ձեռք բերում. քաղաքացիական հասարակությունը՝ իրավական մշակույթի իր բարձր մակարդակով, օրենքի գերակայության գաղափարի հաստատումը, պետության հետ հարաբերություններում անձի իրավունքների առաջնությունը, արժեքների համապատասխան սանդղակի ստեղծումը, որը պետական իշխանությունն իրականացնելիս բացառում է հասարակական և անձնական շահերի միջև ծագող ներհակություններն ու լուրջ հակասությունները: Անկասկած, այդ արժեքների իրագործումը պետք է տեղի ունենա ժողովրդական ներկայացուցչության մարմնի՝ խորհրդարանի ակտիվ գործունեության միջոցով: Չպետք է մոռանալ նաև, որ պառլամենտարիզմը, որպես որոշակի քաղաքական և իրավական գաղափարախոսություն՝ միաժամանակ քաղաքական իրականության, ինքն իր և այլ իրողությունների նկատմամբ ակտիվ վերաբերմունքի եղանակ է: Այն քաղաքական գիտակցության, նրան համարժեք

ժողովրդավարական քաղաքական մշակույթի մեջ արժեքային կողմնորոշման ձև է ստանում: Ամենևին հնարավոր չէ հասկանալ, թե ինչ է տեղի ունենում աստիճանաբար ժողովրդավարացվող հասարակության մեջ, թե դեպի ո՛ր է այն շարժվում, ինչպիսի՛ պրոբլեմներ են նրա առջև կանգնած, եթե մենք չըմբռնենք այն արժեքների փոփոխությունների միտումը, որոնք ընդունում են նրա անդամները, այդ փոփոխությունների կապը տնտեսության վիճակի և պառլամենտարիզմի ինստիտուտների գործունեության հետ:

Ասվածից հետո կարևոր է կանգ առնել խորհրդարանի և ժողովրդավարության հարաբերակցության այն կողմերի վրա, որոնք կապված են պառլամենտարիզմի ֆենոմենի յուրահատկության հետ:

Իսկական պառլամենտարիզմը հնարավոր է միայն ժողովրդավարության պայմաններում, երբ, ինչպես նշում են Դ.Օլսոնը և Մ.Մեզլերը, խորհրդարանն առավել մոտ է գտնվում «այն տեղին, որտեղ իրականացվում է ժողովրդավարության տեսության և ժողովրդավարական պրակտիկայի միավորում-միաձուլումը»:¹ Երբ խորհրդարանը ոչ թե ձևականորեն, այլ գործնականում հանդես է գալիս որպես իշխանության բարձրագույն ներկայացուցչական մարմին, որն իր մեջ ներառում է ինքը խորհրդարանը, ինչպես նաև տարբեր մակարդակի քաղաքական, իրավական և բարոյական գործոնների ողջ համակարգը, որի օգնությամբ, ըստ էության, կարգավորվում է հասարակության կյանքը: Անկասկած, ժողովրդավարացումն անհնար է առանց տարբեր սոցիալական խմբերի և հասարակության կողմից իշ-

խանության իրականացման ներկայացուցչական ձևերի զարգացման ու կատարելագործման, այսինքն՝ առանց խորհրդարանական ժողովրդավարության: Մյուս կողմից՝ ակներև է, որ քաղաքացիների ազատությունը կարող է ապահովել միայն պետության մեջ, որտեղ օրենսդիր, գործադիր և դատական իշխանությունները գործում են խիստ որոշակի ոլորտներում և փոխադարձաբար սահմանափակում են մեկը մյուսին: Այդ սկզբունքն արտացոլվում է իշխանության իրականացման մեխանիզմի կառուցման մեջ, իսկ իշխանությունների ռեալ բաժանումը հաստատվում կամ հերքվում է դրա ձևավորման և գործառնության ողջ պրակտիկայով:

Իշխանությունների բաժանման տեսությունն ու պրակտիկան չի ենթադրում պետական իշխանության որևէ ճյուղին գերագույն իշխանության լիազորությունների և գործառնությունների շնորհում: Բանն այն է, որ պետության միասնությունը և ամբողջականությունը թույլ չի տալիս առաջադրել հարց, թե ո՛ր իշխանությունն է առավել կարևորը: Դրանցից ոչ մեկը չի կարող գոյություն ունենալ առանց մյուս երկուսի:² Ասվածից բխում է, որ իշխանությունների բաժանման սկզբունքը բնավ չի ժխտում իշխանության միասնության դեռույթը: Այն միայն ժխտում է մենիշխանությունը: Իշխանության միասնությունը ենթադրում է իշխանության բոլոր երեք ճյուղերի միջև շահագրգիռ համագործակցություն, փոխներգործություն և իշխանության որևէ մեկ ճյուղի մեջ ողջ իշխանությունը կենտրոնացնելու, բռնապետություն հաստատելու անթույլատրելիությունը, անհանդուրժելիությունը:

Պառլամենտարիզմի էության պարզաբանումը պահանջում է նաև քննար-

1 Политическая демократия и федерализм в России и Германии. – М.–Мюнхен–Вюрцбург, 1999, с.16.

2 Бачило И.Л. Факторы, влияющие на государственность. // Государство и право, 1993, № 7, с.28.

կել պառլամենտարիզմի և պետական կառավարման ձևերի հարաբերակցության պրոբլեմը: Չժանրանալով դրա իրավագիտական մեկնաբանությունների վրա՝ շատ կարևոր է ընդգծել, որ թեև պառլամենտարիզմը կառավարման ձևերի տարատեսակություններից մեկն է, սակայն քաղաքագիտական իմաստով ամբողջովին դրան չի հանգում: Հատկանշական է, որ մի շարք երկրներում խորհրդարանական համակարգը լիովին զուգակցվում է պետական կառավարման այնպիսի ձևի հետ, ինչպիսին է միապետությունը: Հաճախ դա անվանում են խորհրդարանական միապետություն: Մեր կարծիքով՝ պառլամենտարիզմը պետք է դիտել ոչ միայն այն կողմից, որ դա պետական կառավարման ձևերի տարատեսակություններից մեկն է: Էլ ավելի մեծ չափով դա բազմապլան երևույթ է, որն ունի բարդ ներքին կառուցվածք. բաղկացած է փոխկապակցված տարրերից: Պառլամենտարիզմը բնորոշում է նաև հասարակական կյանքի կազմակերպման կառուցվածքը, քաղաքացիների իրավունքների, պարտականությունների և ազատությունների ապահովման՝ գործնականում ձեռքբերված մակարդակը, այսինքն՝ հասարակության ժողովրդավարացման աստիճանը: Հետևաբար, պառլամենտարիզմի մասին կարելի է խոսել միայն ժողովրդավարական կառավարման առնչությամբ, թեև խորհրդարան կարող է գոյություն ունենալ և ավտորիտար վարչակարգերում (օրինակ՝ Ուզանդայում, Ինդոնեզիայում): Այն մոտեցումը, սակայն, երբ պառլամենտարիզմը հանգեցվում է կառավարման ձևերից մեկին, որը բնութագրվում է խորհրդարանի, կառավարության և պետության առաջին դեմքի՝ մեկը մյուսին ենթարկվելու՝ ենթակայության մակարդակով, ակնհայտ անբավարար է:

Այդ տեսակետից և՛ տեսական, և՛

գործնական առումով հրատապ է «պառլամենտարիզմ-խորհրդարան» երկմիասնության վերլուծությունը: Տեղին է նշել, որ երբեմն պառլամենտարիզմի տակ հասկանում են խորհրդարանի գործառնության պրակտիկան և տեսությունը: Թեև բավական հաճախ կարելի է հանդիպել պառլամենտարիզմի ընդլայնողական մեկնաբանությանը, երբ այն նույնականացվում է ներկայացուցչական ժողովրդավարության հետ: Այսինքն՝ պառլամենտարիզմը մեկնաբանվում է որպես «քաղաքական որոշումներն ազատ քննարկելու և օրենքների ձևով ընդունելու պետական իշխանության ներկայացուցչական մարմնի ունակություն»:՝¹ Կարելի է համաձայնվել կամ վիճարկել այդ դատողությունը, սակայն մի բան անվիճելի է՝ չի լինում ժողովրդավարություն առանց պառլամենտարիզմի, իսկ պառլամենտարիզմը գոյություն չունի առանց խորհրդարանի:

Պառլամենտարիզմը ենթադրում է, որ խորհրդարանն օժտված է օրենսդրության, կառավարության ընտրության, նրա և գործադիր իշխանության մյուս անդամների գործունեության նկատմամբ վերահսկողություն իրականացնելու, նրանց պաշտոնաթողության, ինչպես նաև պետության գլխի պաշտոնաթողության լիազորություններով: Այսպիսով՝ նպատակահարմար է խոսել պառլամենտարիզմի մասին միայն այն դեպքում, եթե բացի խորհրդարանից՝ գոյություն ունի հասարակության կառավարման այնպիսի համակարգ, որի մեջ, առնվազն, առկա են. ա) օրենսդիր և գործադիր գործառույթների հստակ բաշխում, բ) ներկայացուցչական (օրենսդրական) մարմնի, այն է խորհրդարանի՝ պետական իշխանության այլ մարմինների նկատ-

1 Евзеров Р.Я. Парламентаризм и разделение властей в современной России. // Общественные науки и современность, 1999, № 1, с.83.

մամբ գերակշռող (արտոնյալ) վիճակ:

Ամենաընդհանուր պլանով լիովին համամիտ ենք այն քաղաքագետների հետ, որոնց կարծիքով՝ խորհրդարանի սոսկական գոյությունը պետական իշխանության մարմինների համակարգում՝ չի նշանակում պառլամենտարիզմի գոյություն ամուր հիմքերի վրա: Պառլամենտարիզմի համար անհրաժեշտ է, որպեսզի ժողովրդական ներկայացուցչության մարմինն օժտված լինի որոշակի որակներով, որոնց թվում կարելի է առանձնացնել.

1. խորհրդարանի պատգամավորների ընտրությունն ազատ համընդհանուր ընտրություններում, ինչը տվյալ պետական մարմնի ներկայացուցչության բարձր մակարդակի հիմնական երաշխիքն է,

2. ինքնուրույնությունն ու իշխանությունների բաժանման համակարգում անկախությունը,

3. խորհրդարանի լիազորությունների բարձր մակարդակը՝ պետական կառավարման հարցերի լուծման և օրինաստեղծ գործունեության ընթացքում:¹ Այսպիսով՝ խորհրդարանը որպես պառլամենտարիզմի գլխավոր տարր, պետք է օժտված լինի որոշակի հատկանիշներով, որակական բնութագրերով, առանց որոնց պառլամենտարիզմը՝ որպես համակարգ չի կարող կայանալ: Խորհրդարանը որպես ժողովրդական ներկայացուցչության մարմին, չի կարող սահմանափակվել վերը թվարկված հատկանիշներով: Այն բնութագրվում է նաև օրենքի գերակայությամբ, խորհրդարանի հարաբերական ինքնուրույնությամբ, իշխանության բոլոր ձյուղերի լիազորությունների հստակ բաժանմամբ և հաշվեկշռվածությամբ, փոխադարձ զսպումների ու հակակշիռների

համակարգի առկայությամբ, ներկայացուցչականությամբ, օրենսդրական իրավասության բավական բարձր մակարդակով, քաղաքացիների իրավունքներն ու ազատություններն իրապես ապահովելու ունակությամբ: Հենց այդ ընդհանուր գծերն էլ թույլ են տալիս պնդելու, որ պառլամենտարիզմը՝ հասարակության բոլոր սոցիալական խավերի և խմբերի շահերի իրականացման առանձնահատուկ իրավական ինստիտուտ է:

Ներկայացուցչական և օրենսդրական մարմնի առկայությունը դեռևս չի նշանակում պառլամենտարիզմի՝ որպես ժամանակակից քաղաքակիրթ հասարակության առանձնահատուկ սոցիալական և քաղաքական ինստիտուտի առկայություն: Պառլամենտարիզմը պետական իշխանության անհամեմատ ավելի բարդ և բազմակողմանի համակարգ է, քան խորհրդարանի և իշխանության հասարակ բաժանման առկայությունը:

Այս առումով պառլամենտարիզմի ձևավորման ու զարգացման ըմբռնման համար ելակետային նշանակություն է ստանում ներկայացուցչության սկզբունքի քաղաքագիտական վերլուծությունը: Ներկայացուցչության սկզբունքի էությունը չի սպառվում լիազորությունների պատվիրակմամբ: Դա միայն «ներկայացուցչություն» հասկացության իմաստային եզրերից մեկն է: Որոշ քաղաքագետներ առանձնացնում են պառլամենտարիզմի հիմնարար այդ սկզբունքի երեք իմաստային նշանակություններ.

1. լիազորությունների պատվիրակում,

2. տիպականություն, այսինքն՝ տիպական, միջին բնութագրերով օժտված անձանց առկայություն,

1 Романов Р.М. Российский парламентаризм: генезис и организационное оформление. – Полис, 1998, № 5, с.131.

3. խորհրդանշանայնություն:¹

Ժողովրդական ներկայացուցչությունը՝ որպես ժողովրդավարության իրական խորհրդանիշ, ներառում է իր մեջ ոչ միայն վստահված անձանց ազատ ընտրության իրավունքը և լիազորությունների պատվիրակումն, այլև իրենց կողմից լիազորված անձանց գործունեության նկատմամբ վերահսկողության իրական հնարավորությունը:

Ինչպես հայտնի է, խորհրդարանի կազմը որոշվում է ժողովրդի ազատ կամքի արտահայտությամբ: Դա նշանակում է, որ գերագույն իշխանությունը պատկանում է ժողովրդին՝ խորհրդարանական իշխանությունը հանդես է գալիս որպես իշխանություն, որը լիազորված է ժողովրդի, այսինքն՝ իշխանության սուվերենի կողմից: Այլ կերպ ասած, խորհրդարանը մարմնավորում է ժողովրդի սուվերենությունը, գերիշխանությունը: Այն կոչված է արտահայտելու ժողովրդի հավաքական կամքը և ենթակարգելու խմբային շահերը: Ինչ վերաբերում է «տիպականությանը», ապա այստեղ խոսքն այն մասին է, որ խորհրդարանական ներկայացուցչությունն իր ամբողջության մեջ պետք է ներկայացնի սոցիումի խտացված մանրակերտը: Հետևաբար, միայն լիարժեք ներկայացուցչության դեպքում խորհրդարանն ի գործ է համարժեքորեն արտացոլելու ժողովրդի շահերը, հաշվի առնելու մարդկանց կարծիքների և տրամադրությունների ողջ բազմազանությունը, մշակույթների և ավանդույթների ողջ տարապատկերը, եթե ընտրազանգվածը բազմազգ է:

Ժողովրդավարության խորքային ըմբռնման համար ոչ նվազ կարևոր նշանակություն ունի ներկայացուցչու-

թյան՝ որպես «խորհրդանիշ» ճիշտ մեկնաբանությունը: Խորհրդարանը խորհրդանշում է ժողովրդավարությունը, և ժողովրդավարական կարգին սպառնացող վտանգների դեպքում հենց խորհրդարանն է՝ որպես այդ կարգի խորհրդանիշ, առաջինը հայտնվում հարվածի տակ:

Քաղաքական մասնակցությունը պառլամենտարիզմի միայն «արտաքին» բնութագիրն է, մինչդեռ նրա հիմնարար բաղադրիչը հանդիսանում է, նախևառաջ, ողջ ներկայացուցչական ինստիտուտների գործառնությունը և նրանց փոխգործողությունը քաղաքական համակարգի այլ տարրերի, ինչպես նաև քաղաքացիական հասարակության հետ: Տվյալ մոտեցման հիմնական գաղափարն այն պնդումն է, որ պառլամենտարիզմի իսկության մասին կարելի է խոսել միայն այնպիսի առանձնահատուկ համակարգի գոյության պայմաններում, որի դեպքում պառլամենտարիզմը ոչ թե ձևականորեն, այլ իրապես իր գործառնություններն իրականացնելու հնարավորություն ունի՝ դրանով իսկ զբաղեցնելով իր համարժեք տեղը երկրի քաղաքական համակարգում: Պառլամենտարիզմի ժամանակակից բնութագրումներում հաճախ չի շեշտադրվում խորհրդարանական տիպի կուսակցությունների համակարգի դերն ու նշանակությունը: Մինչդեռ այն պառլամենտարիզմի ողջ համակարգի առաջնահիմքերից և անկապտելի հատկանիշներից մեկն է:

Քաղաքական գիտության մեջ կուսակցություն ասելով, սովորաբար, հասկանում են մարդկանց կազմակերպորեն համախմբված խումբը, որի գլխավոր նպատակը պայքարն է քաղաքական իշխանության համար և դրան հասնելը:² Իրենց հիմնական խնդրի իրականացման համար քա-

1 Бирюков Н.И., Сергеев В.М. Становление институтов представительной власти в современной России. – М., 2004, с.14.

2 Дюверже М. Политические партии. – М., 2002, с.21–22.

ղաքական կառուցվածքներն ակտիվորեն մասնակցում են ընտրություններին և նրանց ներկայացուցիչներից համալրվում է խորհրդարանի կազմը, որն, ըստ էության, պատվիրակված է ընտրողների կողմից: Իրենց խորհրդարանական գործունեությամբ կուսակցությունները նպաստում են իշխանության այդ մարմնի հիմնական գործառույթներից մեկի կատարմանը, որը զուգակցվում է նրանց ուղղակի, անմիջական խնդրի՝ շահերի ներկայացուցչության ապահովման հետ: Այլ խոսքերով՝ կարելի է ասել այն մասին, որ խորհրդարանն իրականացնում է իր հիմնական առաքելությունն հենց քաղաքական կուսակցությունների գործունեության միջոցով, ինչը վկայում է նրանց սերտ փոխկապվածության մասին: Բացի ներկայացուցչական գործառույթից՝ խորհրդարանն օժտված է իշխանական բացառիկ իրավունքով, արտոնությամբ, որն իրականություն է դառնում նույնպես կուսակցությունների անմիջական մասնակցությամբ, երբ վերջիններին քաղաքական ծրագրերը վերափոխվում են խորհրդարանական որոշումների: Դրանք պայմանավորում են պետության հետագա զարգացման մարտավարությունը՝ հող նախապատրաստելով օրենքների ընդունման համար: Խորամուխ չլինելով կուսակցությունների էության և նրանց դասակարգման մանրամասների մեջ, նշենք, որ «խորհրդարանը և կառավարությունը նման են երկու մեքենաների, որոնք շարժման մեջ են դրվում մի շարժիչի՝ կուսակցության միջոցով: Գործադիր և օրենսդիր իշխանությունը (դա սահմանադրական ֆասադ է), իրականում ողջ իշխանությամբ օժտված է կուսակցությունը»¹:

— Բազմաթիվ հետազոտողներ պառլամենտարիզմը բնորոշելիս հատկա-

պես շեշտում են ժողովրդավարական արժեքների առաջնությունը: Ոմանք ուղղակիորեն հայտարարում են, որ պառլամենտարիզմը ոչ այլ ինչ է, քան «պետականորեն կազմակերպված հասարակության համաժողովրդավարական, համաքաղաքակրթական արժեքների մասին պատկերացումների համակարգ»²:

Անկասկած, պառլամենտարիզմի հիմքում ընկած են համաժողովրդավարական, համամարդկային արժեքները, սակայն չի կարելի սահմանափակվել միայն դրանցով, որքանով որ դրանք կախված են պետական իշխանության ինստիտուտներից, դրանց գործառնության սկզբունքներից և մեխանիզմներից: Պառլամենտարիզմը բնութագրելի է որպես պետական իշխանության կազմակերպման և գործառնության առանձնահատուկ համակարգ, որը հիմնվում է իշխանությունների բաժանման և օրենքի գերիշխանության սկզբունքների վրա՝ խորհրդարանի ձևականորեն արտոնյալ վիճակի պայմաններում, որը կազմավորվում է ազատ ընտրություններում՝ քաղաքական կուսակցությունների ակտիվ մասնակցությամբ:

Այսպիսով՝ պառլամենտարիզմի կարևորագույն տարրերի մեջ առանձնացվում են նախ՝ իշխանությունների բաժանման սկզբունքի պահպանումը, երկրորդ՝ իրավունքի անվերապահ գերիշխանությունը, երրորդ՝ հասարակության մեջ օրենսդրական և գործադիր ինստիտուտների՝ խորհրդարանի առկայությունը, չորրորդ՝ խորհրդարանական տիպի քաղաքական կուսակցությունների առկայությունը, և վերջապես՝ խորհրդարանի ձևավորման ժողովրդավարական գործընթացը և նրա հրապարակայնությունը:

1 Дюверже М. Политические партии. – М., 2002, с.475.

2 Тихомиров Д.В. Становление и развитие российского парламентаризма (исторический аспект). Автореферат дисс.канд.ист. – М., 1997, с.9.

ОБЩАЯ ПОЛИТОЛОГИЧЕСКАЯ ХАРАКТЕРИСТИКА ПОНЯТИЯ
ПАРЛАМЕНТАРИЗМА

ХАЧАТУР МНДЖИКЯН

Национальная академия наук РА, Института философии, социологии и права, соискатель

Статья посвящена политологическому анализу интерпретации феномена парламентаризма как системы организации и функционирования государственной власти, базирующейся на принципах разделения властей, множественности интересов различных социальных групп гражданского общества, политического плюрализма, соблюдения прав и свобод человека и гражданина.

GENERAL POLITOLOGICAL CHARACTERISTICS OF THE CONCEPT OF
PARLIAMENTARISM

KNACHATUR MNJIKYAN

The National Academy of Sciences of the RA, Institute of Philosophy, Sociology and Law, Applicant

The article deals with the politological analysis of interpreting the phenomenon of parliamentarism as a system of organizing and functioning the state power, resting on the principles of power division, multiform interests of different social groups of a civil society, political pluralism and the compliance of the right and liberties of a man and a citizen.

ՀԱՅԱՍՏԱՆԻ ՀԱՆՐԱՊԵՏՈՒԹՅԱՆ ՌԱԶՄԱՔԱՂԱՔԱԿԱՆ ՌՐՈՇ ՀԻՄՆԱՀԱՐՑԵՐԻ ՀԱՄԱՌՈՏ ՎԵՐԼՈՒԾՈՒԹՅՈՒՆ

Հողվածում ներկայացվում է Հայաստանի Հանրապետության ռազմաքաղաքական իրավիճակը, ներկայացվում և վերլուծվում են նրա ներքին և արտաքին ոլորտները: Համառոտ ներկայացվում են ՀՀ ռազմաքաղաքական ձեռքբերումները, այդ թվում նաև երկողմ և բազմակողմ համագործակցությունները:

Հանգուցային բառեր և արտահայտություններ. անվտանգության համակարգ, պաշտպանական բարեփոխումներ, անվտանգություն, ռազմական քաղաքականություն, միջազգային պայմանագիր, համագործակցություն:

Հայաստանի Հանրապետության ռազմական անվտանգության ամբողջ համակարգը հիմնականում ձևավորվում, գործարկվում և զարգացվում է ռազմաքաղաքական հարաբերությունների համակարգի վրա ազգային շահերին համապատասխանող ազդեցություն գործելու նպատակով: Հայաստանի ռազմաքաղաքական համակարգը ունի երկու՝ ներքին և արտաքին ոլորտներ: Ներքին ոլորտում կարևորվում են տնտեսության և կրթության զարգացումը, մարտունակ զինված ուժերի առկայությունը: Արտաքին ոլորտում կարևորվում են համագործակցությունն այլ պետությունների հետ և անդամակցությունն ու սերտ համագործակցությունը միջազգային կազմակերպությունների հետ: Հայաստանի Հանրապետությունը իր ռազմական քաղաքականությունը պլանավորում և իրականանացնում է միջազգային 7 կազմակերպությունների և 21 պետությունների հետ ստորագրված երկկողմ և բազմակողմ միջազգային միջպետական, միջկառավարական և

միջգերատեսչական պայմանագրերի, համագործակցության ծրագրերի և ստանձնած միջազգային պարտավորությունների հիման վրա:

Ռազմական քաղաքականությունը պետական ընդհանուր քաղաքականության բաղկացուցիչ մասն է, որը անմիջականորեն կապված է ռազմական կազմակերպության ստեղծման, ռազմական բնույթի հատուկ միջոցների մշակման և որոշակի նպատակների հասնելու համար դրանց կիրառման հետ: Հայաստանի Հանրապետության ռազմական քաղաքականությունը ազգային անվտանգության ապահովմանը, պատերազմների և զինված բախումների կանխմանը, ռազմավարական կայունության ապահովմանը ուղղված երկրի ընդհանուր քաղաքական և արտաքին գործունեության անհրաժեշտ տարրն է: Հայաստանի Հանրապետության իր ռազմական քաղաքականության մեջ ռազմական անվտանգության ապահովումը դիտարկում է որպես ժողովրդավարական, իրավական, պետության կառուցման, սոցիալ տնտեսական բարեփոխումների իրականացման, միջազգային հարաբերություններում իրավահավասար գործունեության, փոխադարձ համագործակցության և բարիդրացիական սկզբունքների հաստատման, միջազգային անվտանգության ընդհանուր և համապարփակ համակարգի հետևողական կազմակերպման անհրաժեշտ նախադրյալ: Ընդ որում, այդ գործում ղեկավարությունը ելնում է միջազգային իրավունքի այն հիմնարար սկզբունքների ու նորմերի նշանակությունից, որոնք օրգանապես շաղկապված են միմյանց

հետ և լրացնում են մեկը մյուսին:

Հայաստանի պաշտպանական անվտանգության ապահովման գլխավոր միջոցը երկրի պաշտպանական քաղաքականությունն է, որը բխում է «Հայաստանի Հանրապետության ազգային անվտանգության ռազմավարության» հիմնադրույթներից:¹ Հայաստանի ռազմական քաղաքականությունը ունի երկու կողմ՝ արտաքին և ներքին, որոնք սերտորեն փոխկապակցված են միմյանց: Արտաքին կողմը դիտարկում է միջպետական հարաբերություններում ռազմական ուժի գործադրման խնդիրները, իսկ ներքին կողմը սահմանագծում է երկրի պաշտպանականության պահպանման և զինված ուժերը՝ գործադրման համար պատրաստ վիճակում պահելու ուղղությամբ պետության ամենօրյա գործունեությունն ու հեռանկարները:² Հայաստանի Հանրապետության ռազմական քաղաքականությունը կոչված է ապահովելու երկրի ռազմական անվտանգություն և՛ ներքին և՛ արտաքին թշնամիներից և խնդիրներից:

Հայաստանի Հանրապետության ռազմական անվտանգության համակարգը բաղկացած է քաղաքական, տնտեսական, դիվանագիտական և նաև գուտ ռազմական բաղադրիչներից: Այդ բոլոր բաղադրիչները և նրանց տարրերը սերտորեն փոխկապակցված են և շատ դեպքերում լրացնում են իրար: Ռազմական քաղաքականության և ռազմական անվտանգության ապահովման ընթացքում հաճախ բաղադրիչներից մեկի անբավարար մակարդակը լրացվում է ի հաշիվ մյուսի: Պետության ռազմական քաղաքականության և ռազմական ան-

վտանգության ապահովումը չի կարող իրականացվել միայն պաշտպանական ոլորտի կառավարման մարմնի ուժերով: Այն ամբողջ ծավալով կարող է համակարգել համապատասխան լծակներ, լիազորություններ և հեղինակություն ունեցող մարմինը՝ անվտանգության խորհուրդը:³ Երկրի ռազմական անվտանգության և ռազմական քաղաքականության զարգացման համար առաջին հերթին անհրաժեշտ է լուծել երկրի ներքին խնդիրները, այսինքն՝ նպաստել երկրի տնտեսության զարգացմանը, կրթության բարելավմանը, բանակի կատարելագործմանը և նմանատիպ հարցեր: Ռազմական քաղաքականությունը ձեռնամուխ է լինում նման խնդիրների կարգավորմանը:

Ռազմաքաղաքական համակարգի կատարելագործման գործընթացում կարևորագույն խնդիրներն են տեղեկատվական պայքարի ուժերի և միջոցների անընդհատ զարգացումը: Հայաստանի ռազմաքաղաքական համակարգի համար շատ կարևոր է նաև միջազգային վարկանիշային կազմակերպությունների զեկույցները, որոնք զգալի ազդեցություն են թողնում Հայաստանի օգտին որոշումներ ընդունելիս:⁴ Հայաստանի Հանրապետության առջև այսօր ծառայած է տեղեկատվական պայքար մղելու տեսական և գործնական հիմունքների մշակման խնդիրը. այն դառնում է զինված պայքարի բաղկացուցիչ մաս, և այս բնագավառում հսկայական անելիքներ կան:⁵

3 Патрушева Н.П. Конституционно-правовой статус Совета Безопасности Поссической Федерации, Учебник пособие, Под общей редакцией докт юрид наук М., 2009 ст 11-12

4 Հայաստանի հանրապետության Դրաստամատ Կանայանի անվան Ազգային ռազմավարական հետազոտությունների ինստիտուտ, «Ռազմավարական Անվտանգային հետազոտություններ», Հատոր 1, Երևան, 2014, էջ 391:

5 Ս. Տ. Քոչարյան, «Հայաստանի հանրապետության ռազմական անվտանգության ապահովումը ազգային անվտանգության համատեքստում», Երևան, 2012, էջ 163:

1 Հայաստանի հանրապետության Դրաստամատ Կանայանի անվան Ազգային ռազմավարական հետազոտությունների ինստիտուտ, «Ռազմավարական Անվտանգային հետազոտություններ», Հատոր 1, Երևան, 2014, էջ 409:

2 Ս. Տ. Քոչարյան, «Հայաստանի հանրապետության ռազմական անվտանգության ապահովումը ազգային անվտանգության համատեքստում», Երևան, 2012, էջ 154:

Հայաստանի Հանրապետության անվտանգության ամենամեծ երաշխավորը զինված ուժերն են:՝ Առաջնորդվելով նվազագույն քանակի, նպատակային ծախսերի և արդյունավետության հիմունքներով՝ մեզ հարկավոր է ձեռք բերել հարձակվողական որոշակի միջոցներ, որոնք հիմնականում իրենց զսպողական դերը կկատարեն Ադրբեյջանի Հանրապետության ռազմավարական օբյեկտներին հասցվող վտանգի առումով: Արժեք-արդյունավետություն-բազմաֆունկցիոնալության տեսանյունից ելնելով՝ ներկայումս հայկական բանակին անհրաժեշտ են այնպիսի ՕՀՄ-ներ, որոնք ունենան օպերատիվ մարտավարական հեռահարություն՝ հակառակորդի կարևորագույն նպատակակետերին հասնելու համար: Դրանք պետք է լինեն հուսալի և սպասարկման համար քիչ ծախսեր պահանջող, հզորությունը պետք է լինի բավարար և՛ վախեցնելու, և՛ իրականում խոցելու համար:՝

Ներկայիս ռամաքաղաքական համակարգը պետություններից պահանջում է միանգամայն նոր անվտանգային մտածողությունը: Կարևորվում են ոչ միայն զուտ ռազմական կարողությունները, այլ նաև կրթությունը: Հայաստանի զինված ուժերում կրթությանը և անձնակազմի կառավարման ոլորտին առաջնային նշանակություն է տրվում: Պաշտպանական կրթության բարեփոխումները Հայաստանի պաշտպանական-անվտանգային բնագավառի ընդհանուր բարեփոխումների կարևոր մասն են կազմում և ավելի արդյունավետ ու հուսալի են դարձնում Հայաստանի Զինված ուժերը և ազգային անվտանգության համակարգը ընդհանուր առմամբ: Պաշտպանական կրթության կարևորու-

թյունը հատկապես աճել է վերջին տարիներում նոր ռազմատեխնիկական համակարգի ներդրումից հետո:

Ռազմական քաղաքականության և ռազմական անվտանգության ապահովման համակարգում կարևոր դեր է հատկացվում դիվանագիտությանը, որի առաջնահերթ խնդիրն է ստեղծել արտաքին բարենպաստ պայմաններ նվազագույն ուժերով երկրի պաշտպանությունն ապահովելու համար՝ ունենալով հնարավորինս շատ դաշնակիցներ և քիչ հավանական հակառակորդներ: Հնարավոր ռազմական սպառնալիքները կանխելու գործում կարևոր նշանակություն է ստանում երկողմ և բազմակողմ դաշնակցային փոխգործակցությունը: Ուստի Հայաստանի Հանրապետության ԶՈՒ կարևոր խնդիրներից մեկը երկրի շահերից բխող ռազմական անվտանգություն, ինչպես նաև միջազգային կայունությունն ապահովող տարածաշրջանային ուժերի հաշվեկշռի ձևավորմանը նպաստելն է: Հայաստանի Հանրապետության Պաշտպանության նախարարության կողմից իրականացվող միջազգային ռազմական քաղաքականությունը նպատակաուղղված է մեր երկրի պաշտպանական կարողությունների զարգացմանը, միջազգային ռազմաքաղաքական դիրքերի ամրապնդմանը և զինված ուժերի միջազգային ինտեգրմանը, ինչպես նաև ձեռքբերված դաշնակցային հարաբերությունների ներկա մակարդակի պահպանմանը ու դինամիկ զարգացմանը: Ռազմական քաղաքականության արդյունքում մեր երկիրը համագործակցում է մի շարք երկրների հետ: Համագործակցության արդյունքում ՀՀ ԶՈՒ առանձին մասնագիտություններով արտերկրում իրականացնում է կարճաժամկետ կադրերի վերապատրաստում: Նույն համագործակցությամբ ՀՀ տարածքում միջազգային փորձագետների և խորհրդատուների ներգրավմամբ՝ ուսումնական և խորհրդատվական միջոցառումներ են կազմակերպվում:

1 ՀՀ Նախագահի հրամանագիրը ՀՀ ռազմական դոկտրինը հաստատելու մասին, ՀՀ ՊՏ 2008/1, 25.12.2007 // <http://www.arlis.am>:

2 Ա. Հովհաննիսյան, «Բանակաշինությունը Հայաստանի երրորդ հանրապետությունում», Երևան, 2012, էջ 180:

Գործընկեր պետությունների հետ համագործակցության փոխշահավետ ոլորտներում համագործակցությունը գնալով խորացվում է, դրանց արդյունավետությունը բխում է ՀՀ ռազմական քաղաքականությունից:¹

Հայաստանի Հանրապետությունը իր արտաքին քաղաքականության մեջ առանձնացնում է արտասահմանյան մի շարք երկրների հետ իրականացվող ռազմական համագործակցությունը, որը անմիջականորեն բխում է Հայաստանի ռազմական քաղաքականության շահերից: Ռազմական համագործակցության որոշակի ծավալները գերազանցելու պարագայում համագործակցության ծրագրերի իրականացման արդյունավետությունը անմիջականորեն պայմանավորված է լինում համապատասխան պաշտոնատար անձանց հետ օպերատիվ եղանակով կապ հաստատելու և որոշակի միջոցառումներին նրանց անմիջականությունը ապահովելու հանգամանքով: Այս պարագայում անհրաժեշտություն է առաջանում այն երկրների, որոնց հետ Հայաստանի Հանրապետությունը իրականացնում է առավել ակտիվ ռազմական համագործակցություն, ունենալ համապատասխան ներկայացուցիչ-պաշտոնատար անձինք՝ ռազմական կցորդներ: Ցանկացած երկրում ռազմական կցորդ նշանակելու հանգամանքը, նույնիսկ միջազգային մեծածավալ ռազմական ծրագրերի բացակայության պարագայում, վկայում է այն մասին, որ Հայաստանը հատկապես կարևորություն է տալիս այդ երկրի հետ իր ռազմաքաղաքական համագործակցությանը:²

Հայաստանը ռազմական ոլորտում

1 Յու. Գ. Խաչատուրով, Պաշտպանության պետության և զինված ուժերի պատրաստման որոշ հարցեր, Հայկական բանակ, թիվ 1-2 (71-72) 2012, էջ 83-94:

2 Տ. Տ. Քոչարյան, «Հայաստանի հանրապետության ռազմաքաղաքական փոխգործակցությունը արտասահմանյան մի շարք երկրների հետ», Արդարադատություն գիտական հանդես, 2014, թիվ 1 /24/, էջ 2-8:

երկկողմ հարաբերություններ է զարգացնում նաև հարևան և ավանդական բարեկամ երկրների՝ Իրանի և Վրաստանի հետ:³

Հայոց Ցեղասպանության 100-րդ տարելիցի կապակցությամբ Թուրքիան ձեռնամուխ էր եղել Հայաստանի և Սփյուռքի կողմից կազմակերպվող նախաձեռնություններին և միջոցառումներին հակազդման քաղաքականության իրականացմանը: Հայաստանի Հանրապետության նախագահի կողմից հայթուրքական արձանագրությունների հետկանչումը խորհրդարանից Թուրքիային ստիպել է մեր երկրի նկատմամբ վարել որոշակի փոփոխված քաղաքականություն: Ցեղասպանության մերժման գործընթացի հետ փոխկապակցված լինելով՝ Հայաստանի համար մտահոգության հիմնական աղբյուր, ռազմավարական սպառնալիք է շարունակում մնալ նաև Թուրքիա-Ադրբեջան ռազմավարական դաշինքը: ԱՄՆ և Եվրոմիությունը շարունակում են հայ-թուրքական հարաբերությունները կարգավորելու հարցում Թուրքիային հղել քաղաքական ազդակներ, սակայն Թուրքիան նախկինի պես շարունակում է հարցի կարգավորումը կապել Լեռնային Ղարաբաղի հակամարտության կարգավորման հետ: Ռազմական համագործակցության ծավալներով Թուրքիան Ադրբեջանի համար 2014թ. զբաղեցրել էր 2-րդ տեղը՝ թիվ մեկ գործընկերոջ տեղը զիջելով Ռուսաստանին (3-րդ և 4-րդ տեղերը զբաղեցնում են Բելառուսը և Իսրայելը): Թուրքիան Ադրբեջանի հետ իր ռազմավարական դաշինքի խորացմանը զուգահեռ փորձում է դրանում ներգրավել նաև Վրաստանին: Դրա ապացույցն է, որ երեք երկրների նախագահները Կարսում ներկա են եղել Հեյդար Ալիևի անվան ռազմաուսումնական կենտրոնի բացման և «ՏԱՆԱՊ»

3 Ա. Հովհաննիսյան, «Բանակաշինությունը Հայաստանի երրորդ հանրապետությունում», Երևան, 2012, էջ 243:

գազատարի շինարարության մեկնարկի արարողությանը: Ադրբեջանցի գործարարները պարբերաբար լուրջ ֆինանսական ներդրումներ են կատարում թուրքական տնտեսության մեջ, որն էլ ավելի է ուժեղացնում Ադրբեջանի ազդեցությունը Թուրքիայի քաղաքականության վրա: Թուրքիայի և Ադրբեջանի միջև առկա ռազմավարական համագործակցությունը հիմնական նպատակն է փոխել տարածաշրջանային հավասարակշռությունը հոգուտ Ադրբեջանի:

Լեռնային Ղարաբաղի հակամարտության հարցում Ադրբեջանում շարունակում են ապավինել «ուժի ցուցադրման» քաղաքականության և հնարավոր ուժային հանգուցալուծման հնարավորությանը: Այս տրամաբանությամբ այդ երկրում պետական մակարդակով շարունակվում է հայատյացության սերմանումը, հակահայկական ագրեսիվ քարոզչության վարումը, շփման գծում իրավիճակի պարբերաբար լարումը և կողմերի միջև վստահության ամրապնդման միջոցառումների մերժումը: Անցյալ տարի Ադրբեջանի սպառազինման գործընթացն ընթացել է ոչ միայն հարձակողական, այլև պաշտպանական ներուժի կուտակման ուղով, որը միտված է Ադրբեջանին ապահովագրելու Հայաստանի կողմից զսպման կարողությունների ձեռքբերման դեպքում հնարավոր վտանգներից: Այնուամենայնիվ, նավթի համաշխարհային գների կտրուկ անկումը արդեն իսկ ստիպել է Ադրբեջանին լուրջ վերանայման ենթարկել մի շարք լայնամասշտաբ ծրագրերի հետ կապված բյուջետային ծախսերը, այդ թվում նաև սպառազինության ու ռազմական տեխնիկայի ձեռքբերումների ոլորտում: Մասնավորապես, 2015թ. ընդհանուր ռազմական ու ռազմարդյունաբերական ծախսերը կրճատվել են մոտ 1 մլրդ ԱՄՆ դոլարով: Այնուամենայնիվ, չպետք է թերագնահատենք հակառակորդին: Ադրբեջանը ունի երկու բավականին լուրջ խորհրդատուներ՝ Թուրքիան և մի շարք

այլ երկրներ, որոնք անում են ամեն ինչ հակառակորդի քանակական առավելությունը որակականի վերածելու ուղությամբ: Վերջիններիս հետ սերտ գործակցությամբ Ադրբեջանը զգալիորեն զարգացրել և շարունակում է զարգացնել սեփական ռազմական արդյունաբերությունը՝ լուրջ ուշադրություն դարձնելով նաև ռազմական գիտության և կրթության բնագավառների զարգացմանը: Չպետք է նաև մոռանալ Ռուսաստանի՝ ռազմատեխնիկական համագործակցության ծավալներով Ադրբեջանի համար թիվ 1 գործընկեր լինելու հանգամանքը, մի խնդիր, որը չնայած հայկական կողմի պարբերաբար հնչեցվող դժգոհություններին, չի գտնում պատշաճ արձագանք Մոսկվայում: Հատկապես մտահոգիչ են ռուսական կողմից Ադրբեջանին մատակարարվող նորագույն հարձակողական զինատեսակները:

Հայաստանի ռազմական քաղաքականության ուշադրության կենտրոնում է նաև համագործակցությունը Չինաստանի Ժողովրդավարական Հանրապետության հետ: Հայաստանի ռազմաքաղաքական գործակցությունը Չինաստանի հետ կարևոր նշանակություն ունի տարածաշրջանում կայունության և անվտանգության համար: Չինաստանը՝ որպես ՄԱԿ-ի անվտանգության խորհրդի մշտական անդամ և միջուկային տերություն, զգալի ազդեցություն կարող է ունենալ ցանկացած խնդրի կարգավորման հարցում: Չինաստանը մեր տարածաշրջանում իրականացնում է չտարբերակված քաղաքականություն և այս տեսանկյունից ՀՀ-ՉԺՀ ռազմական հարաբերությունների զարգացումը իմաստավորվում է նաև ՀՀ նկատմամբ անկողմնակալ դիրքորոշման ձևավորման առումով:¹ ՀՀ Պաշտպանության նախա-

1 Овсепах Л., Иванов В., Военно-политические аспекты сотрудничества Турвци и со странами Южного Кавказа (Азербайджан, Грузия) и Центральной Азии: Динамика и основне тенденции и пазвития, Ер., Институт политических исследований ГНКО, 2010 ст 96

րարությունն ակտիվ համագործակցում է Չինաստանի ռազմական գերատեսչության հետ՝ հատկապես կրթության ոլորտում, որի շրջանակներում ՀՀ ԶՈՒ զինծառայողները վերապատրաստվում են ՉԺՀ ռազմաուսումնական հաստատություններում: Նշանակալի դեր է խաղում նաև նյութատեխնիկական համագործակցությունը, որի միջոցով ՀՀ Պաշտպանության նախարարությունը համալրվում է ժամանակակից փոխադրամիջոցներով, համակարգչային տեխնիկայով և բժշկական սարքավորումներով:¹

Հայաստանի ռազմական քաղաքականության առաջնային խնդիրներից է պահպանել և զարգացնել ՀՀ-ԱՄՆ հարաբերությունները: Չնայած Ադրբեջանի էներգետիկ ռեսուրսների և աշխարհագրական դիրքի հանդեպ Վաշինգտոնի մեծացած հետաքրքրությանը՝ ԱՄՆ-ի քաղաքականությունը Հայաստանի և Ադրբեջանի նկատմամբ սիմետրիկ չէ: Բնակչության մեկ շնչին բաժին ընկնող ամերիկյան օգնության հաշվարկով Հայաստանը ներկա դրությամբ այդ օգնության ամենախոշոր ստացողներից մեկն է. երկու տասնամյակում այն կազմել է մոտավորապես \$2 մլրդ: ԱՄՆ-ը ամեն տարի նաև Լեռնային Ղարաբաղին է ֆինանսական օգնություն տրամադրում (2011թ. Կոնգրեսը մոտ \$10 մլն է հատկացրել) և միակ պետությունն է աշխարհում՝ Հայաստանից հետո, որը ուղղակի ֆինանսական օգնություն է տրամադրում Ղարաբաղին: ԱՄՆ-ը նաև հայթուրքական «ֆուտբոլային դիվանագիտության» գլխավոր հովանավորն է: Բացի դրանից, ԵԱՀԿ Մինսկի խմբի համանախագահ երկրներից մեկը լինելով՝ ԱՄՆ-ը ակտիվորեն մասնակցում է ղարաբաղյան բանակցային գործընթացին: Վաշինգտոնի հայամետ քաղաքականու-

թյունը Հարավային Կովկասում ընդունված է բացատրել ԱՄՆ-ում ազդեցիկ հայկական լոբբիի գործունեությամբ:

Հայաստանի ռազմական քաղաքականության համար առաջնային նշանակություն ունեն հարաբերությունները ՀՀ ռազմավարական դաշնակից՝ Ռուսաստանի Դաշնության հետ: Անցած տարիների ընթացքում ստեղծված պաշտպանության տարբեր բնագավառներին վերաբերվող իրավապայմանագրային բազան հնարավորություն է տալիս երկու երկրների միջև զարգացնելու փոխշահավետ դինամիկ համագործակցություն: Հայաստանի ռազմական քաղաքականության կարևոր ձեռքբերումներից էր ՌԴ նախագահի 2010թ օգոստոսյան այցը Հայաստան, որի ընթացքում ստորագրվեց մի շարք նշանակալի փաստաթղթեր, ինչպիսիք են՝ «Հայաստանի տարածքում ռուսական ռազմակայանի մասին պայմանագրում փոփոխություններ կատարելու մասին» արձանագրությունը և «Ռազմատեխնիկական համագործակցության մասին փոխըմբռման հուշագիրը», որոնք վկայում են հայ-ռուսական դաշնակցային գործընկերության ռազմավարական բնույթի և երկարաժամկետ հիմունքներով համագործակցությունը շարունակելու կողմերի վճռական մտադրության մասին: Օգոստոսի 20-ին Երևանում ՀՀ և ՌԴ նախագահների միջև ստորագրվեց համաձայնագիր, որով ռուսական ռազմաբազաների ներկայությունը ՀՀ-ում երկարաձգվեց ևս 49 տարով: Երկու երկրների պաշտպանության նախարարությունների միջև երկողմ ռազմական համագործակցության ամենամյա ծրագրերի համաձայն ակտիվ համագործակցություն է իրականացվում պաշտպանության ոլորտի գրեթե բոլոր բնագավառներում:² Պաշտպանության ոլորտում հայ-ռուսական երկկողմ հա-

1 Ա. Հովհաննիսյան, «Բանակաշինությունը Հայաստանի երրորդ հանրապետությունում», Երևան, 2012, էջ 243:

2 Ա. Հովհաննիսյան, «Բանակաշինությունը Հայաստանի երրորդ հանրապետությունում», Երևան, 2012, էջ 230:

մագործակցության հանգուցային բնագավառներից մեկը ռազմատեխնիկական համագործակցությունն է: Այս առումով զգալի գործընթաց է կատարվել: Ամեն տարի ՌԴ-ից հսկայական ծավալի զինամթերք է ձեռք բերվում և ներկրվում: Միայն 2011–2013թթ. ներկրված զինամթերքի ծավալները գերազանցում են նախորդ 20 տարիների ձեռքբերվածը:

ՆԱՏՕ-ի հետ հարաբերություններում Հայաստանը ձգտում է զարգացնել ակտիվ և արդյունավետ հարաբերություններ: Հայաստանը «Գործընկերություն հանուն խաղաղության» ծրագրին ակտիվ մասնակցությունը դիտարկում է ոչ միայն Դաշինքի հետ պատշաճ կապեր պահպանելու միջոց. «այլ նաև ԱՄՆ և դաշնակից այլ պետությունների հետ երկողմ հարաբերությունների զարգացման, ինչպես նաև Հայաստանի եվրոպական ներգրավման քաղաքականության տեսանկյունից»:¹ Հայաստանի համար ՆԱՏՕ-ի հետ հարաբերությունների զարգացումը կարծես յուրահատուկ ապահովագրություն լինի, կարևորագույն՝ անվտանգության ասպարեզում անցումային փուլի դժվարությունները հաղթահարելու ևս մեկ հնարավորություն և, իհարկե, նաև բարեփոխումների հարցում լուրջ աջակցության և գործընկերության հիմք: ՆԱՏՕ-ի հետ մերձացման նպատակը ինքնիշխան և տարաբնույթ ազդեցություններից անկախ սեփական պետականության ինքնության կերտելն է, ոչ թե այդ կառույցին անդամակցելն է:

Հայաստանի համագործակցությունը ՀԱՊԿ-ին մեծամասամբ համապատասխանում է երկրի շահերին և աշխարհաքաղաքական դիրքին, իսկ ՆԱՏՕ-ի հետ խորացված համագործակցությունը գալիս է լրացնելու ազգային անվտանգության երաշխիքները: Տեսական առումով նախնորելի կլինի, որ տարածաշրջա-

նի բոլոր պետությունները պատկանեն անվտանգության նույն համակարգին. լիարժեք անդամակցությունը նույն կառույցներին հնարավորություն կտա ավելի արդյունավետ լուծելու տարածաշրջանի առջև ծառայած խնդիրները: ՀԱՊԿ-ի հետ հարաբերություններում իրականացվում են ամենաձավալուն նախագծեր՝ կապված կադրերի պատրաստման, ռազմաարդյունաբերության զարգացման և բանակաշինության այլ ոլորտներում: Առաջիկայում Հայաստանում կբացվի ՀԱՊԿ ակադեմիա, որը կլինի ռազմագիտական բացառիկ կառույց:

Եվրոմիության հետ Հայաստանի զարգացող հարաբերությունները ներառում են հասարակական կյանքի ամենատարբեր ոլորտները՝ առևտրատնտեսականից մինչև գիտակրթական: Հայաստանի եվրոպական ինտեգրումը դիտվում է իր զարգացման համատեքստում, բայց ինտեգրվելը նաև անվտանգության տեսանկյունից նշանակություն ունի: Եվրոմիությանը ինտեգրվելը ոչ միայն քաղաքացիների բարեկեցությունը մեծացնելու, այլ արտաքին անվտանգության երկարաժամկետ ապահովման եղանակն է: ՀՀ-ԵՄ հարաբերություններում անվտանգության ասպեկտը այնքան էլ ընդգծված չէ, ինչը առաջին հերթին բացատրվում է նրանով, որ ԵՄ-ն տնտեսական ու քաղաքական հսկա կազմակերպություն է:

ՀՀ ՊՆ-ն բավականին հազեցած համագործակցություն է իրականացնում ԵԱՀԿ-ի հետ, որը նշանակալից դեր է խաղում սպառազինությունների վերահսկման, պաշտպանության ոլորտի թափանցիկության, տարածաշրջանային անվտանգության երաշխիքների ապահովման, մարդու իրավունքների, նաև ՀՀ ԶՈՒ շարքերում անձնակազմի իրավագիտության մակարդակի բարձրացման հարցերում: Լեռնային Ղարաբաղի հակամարտության շփման գծում ԵԱՀԿ կողմից պարբերաբար իրականացվող մոնիտորինգները զգալի դեր են կատա-

1 S. S. Քոչարյան, «Ազգային անվտանգության հիմունքների վերաբերյալ դասընթաց», Երևան, 2013, էջ 156:

րում հրադադարի ռեժիմը վերահսկելու գործում: ԵՍԶՈՒ պայմանագրի և 2011 Վիեննայի փաստաթղթի շրջանակներում դեռևս 1993 թ.-ից ի վեր Հայաստանի Հանրապետությունը կատարում է սպառազինությունների վրահսկման ոլորտում իր ստանձնած միջազգային պարտավորությունները՝ ընդունելով տարեկան 8 տեսչություններ վերոհիշյալ պայմանագրի շրջանակներում: Վերջին տարիներին ՀՀ ԶՈՒ տեսչական խմբերը տեսչություններ են անց կացնում նաև Թուրքիայի տարածքում:

Ամփոփելով հոդվածում ներկայացված վերլուծությունը՝ պետք է նշել, որ Հայաստանի Հանրապետությունը, օգտագործելով փոխլրացման սկզբունքը, իր անվտանգության հիմնական

խնդիրները լուծում է՝ անդամակցելով ՀԱՊԿ-ին, Անհատական գործողությունների ծրագիր իրականացելով ՆԱՏՕ-ի հետ, արդյունավետ համագործակցում է գերտերությունների՝ ԱՄՆ և Ռուսաստանի Դաշնության հետ, հեռանկարային հարաբերություններ է զարգացնում հարևան երկրների և Չինաստանի ժողովրդական հանրապետության հետ, ներգրավվում է ԱՊՀ գոտում ընթացող գործընթացներին և միաժամանակ Եվրոպական հարևանության քաղաքականության շրջանակներում սերտ հարաբերություններ է հաստատում Եվրամիության հետ: Հայաստանի Հանրապետությունը, օգտագործելով միջազգային փորձն ու աջակցությունը, զգալի բարեփոխումներ է իրականացնում երկրի ներսում:

ԳՐԱԿԱՆՈՒԹՅՈՒՆ

1. Յու. Խաչատուրով, Պաշտպանությանը պետության և զինված ուժերի պատրաստման որոշ հարցեր, Հայկական բանակ, թիվ 1-2 (71-72) 2012:
2. ՀՀ Դ. Կանայանի անվան Ազգային ռազմավարական հետազոտությունների ինստիտուտի «Ռազմավարական Անվտանգային հետազոտություններ», Հատոր 1, Եր., 2014:
3. ՀՀ Դ. Կանայանի անվան Ազգային ռազմավարական հետազոտությունների ինստիտուտի «Ռազմավարական Անվտանգային հետազոտություններ», Հատոր 2, Եր., 2014:
4. ՀՀ Նախագահի հրամանագիրը ՀՀ ռազմական դոկտրինը հաստատելու մասին, ՀՀ ՊՏ 2008/1, 25.12.2007 // <http://www.arlis.am>:
5. Ա. Հովհաննիսյան, Բանակաշինությունը Հայաստանի երրորդ հանրապետությունում, Եր., 2012:
6. Հ. Ս. Քոթանջյան, Պաշտպանական քաղաքականություն» հասկացությունը՝ որպես Հայաստանի հանրապետությունում պաշտպանական բարեփոխումների իրականացման պետական-մեթոդաբանական գործիք // Անվտանգության քաղաքական պրոբլեմները, ԽՍՀՄ վերակառուցում-Ղարաբաղ, Հայաստան, Անդրկովկաս-Աֆղանստան, Եր., 2009:
7. Հ. Ս. Քոթանջյան, Լ. Ա. Մարտիրոսով, Տ. Ռ. Մարտիրոսյան, Դ. Ս. Չիլինգարյան, Հայաստանի Հանրապետության պաշտպանական դոկտրինի մշակման որոշ հարցեր, Հայկական բանակ, 2007, թիվ 1:
8. Տ. Տ. Քոչարյան, Ազգային անվտանգության հիմունքների վերաբերյալ դասընթաց, Ուսումնական ձեռնարկ, Եր., 2013:
9. Տ. Տ. Քոչարյան, Հայաստանի Հանրապետության ռազմական անվտանգության ապահովումը ազգային անվտանգության համատեքստում, Եր., 2012:
10. Տ. Տ. Քոչարյան, Հայաստանի Հանրապետության ռազմաքաղաքական փոխգործակցությունը արտասահմանյան մի շարք երկրների հետ, Արդարադատություն գիտական հանդես, 2014, թիվ 1 /24/, էջ 2-8:
11. Патрушев Н.П., Конституционно-правовой статус Совета Безопасности Российской Федерации, Учебник пособие, М., 2009
12. Овсепян Л., Иванов В., Военно-политические аспекты сотрудничества Турвци и со странами Южного Кавказа (Азербайджан, Грузия) и Центральной Азии: Динамика и основные тенденции и пазвития, Ер., Институт политических исследований ГНКО, 2010

КРАТКИЙ АНАЛИЗ НЕКОТОРЫХ ВОПРОСОВ ВОЕННО–ПОЛИТИЧЕСКОЙ
СИТУАЦИИ В РЕСПУБЛИКЕ АРМЕНИЯ

АНЖЕЛА МНАЦАКАНЯН

*Министерство обороны РА,
управление кадрами и военным образованием, младший служащий I класса*

В статье представлена военно–политическая ситуация в РА. Рассмотрены и представлены ее внутренняя и внешняя сферы, вкратце представлены военно–политические достижения РА, в том числе, двустороннее и многостороннее сотрудничество.

BRIEF ANALYSIS ON SOME ISSUES OF THE MILITARY–POLITICAL SITUATION IN
THE REPUBLIC OF ARMENIA

ANZHELA MNATSAKANYAN

*Ministry of Defense of the Republic of Armenia, Personnel and Military Education Department,
first-class junior specialist*

The article presents the military–political situation in the RA, introduces its internal and external spheres. The military–political achievements of the RA are briefly stated including cooperation on bilateral and multilateral levels.

**ՊԱՇՏՊԱՆԱԿԱՆ ԲԱՐԵՓՈՒՆՈՒՄՆԵՐԻ ԴԵՐԻ ԱՌԱՆՁՆԱՑՈՒՄԸ
ՀԱՅԱՍՏԱՆԻ ՀԱՆՐԱՊԵՏՈՒԹՅԱՆ ՌԱԶՄԱՔԱՂԱՔԱԿԱՆ
ՀԱՐԱԲԵՐՈՒԹՅՈՒՆՆԵՐՈՒՄ**

Հարավային Կովկասի տարածաշրջանում տիրող լարված ռազմաքաղաքական իրադրությունը, հարևան պետության պարբերական սադրիչ հարձակումները պահանջում են մշտական զգոնություն, մարտական պատրաստության պահպանում բարձր մակարդակում՝ զրկելով «փորձի ու սխալի» մեթոդի կիրառման հնարավորությունից: Վերջին տարիներին ՀՀ պաշտպանական ոլորտում իրականացվող բարեփոխումները, գործերի բարոյահոգեբանական ապահովման համալիր միջոցառումները, անձնակազմի հետ տարվող տեղեկատվական-դաստիարակչական աշխատանքում ներդրված նոր սկզբունքները և նոտեցումները, զինվորական կարգապահության ամրապնդման ուղղությամբ ձեռնարկված բազմավեկտոր կանխարգելիչ գործունեությունը հանգեցրել են դրական արդյունքների՝ ՀՀ զինված ուժերը դարձնելով ավելի մարտունակ ու օրինակելի տարածաշրջանում:

Հանգուցային բառեր և արտահայտություններ. պաշտպանության ոլորտ, անվտանգություն, զինված ուժեր, բարեփոխումներ, պատերազմական գործողություններ, մարտահրավեր, կառավարման համակարգ, մարտունակություն:

Յուրաքանչյուր ժամանակաշրջան ունի իրեն բնորոշ մարտահրավերներ ու փորձություններ, որոնց համարժեք և ժամանակին հաղթահարումը միանշանակ ազդում է ժողովուրդների և պետությունների կենսունակության, նրանց զարգացման ու ապագայի վրա: Հայ ժողովրդի առջև ծառայած մարտահրավերների դիմակայման և հաղթահարման

առաջնային նախապայմաններից է համահայկական բարոյակերտ արժեհամակարգի պահպանումն ու վերարտադրումը, Հայրենիք-Սփյուռք գործակցության առավել ամրապնդման համար համապատասխան ինստիտուտների բազմազանեցումն ու արդիականացումը, կարևորագույն խնդիրների լուծման համար ջանքերի և ռեսուրսների համադրումը:

Անվտանգության այսօրվա աշխարհակառուցվածքը՝ իր բազմատարր և գործուն մեխանիզմներով հանդերձ, ենթարկվում է նոր, ոչ ավանդական փորձությունների, որոնց կանխարգելման եղանակները անընդհատ հղկման են ենթարկվում: Անվտանգության ժամանակակից համակարգի ստեղծման ձգտումները հրահրում են մի շարք ոչ համաչափ սպառնալիքների շարունակական զարգացում, որն իր հերթին հանգեցնում է դրանց կիրառման լծակների գլորալացմանը: Եվ տրամաբանական է, որ չնայած աշխարհում նվազում է գլոբալ և կլասիկ պատերազմների հավանականությունը, այն չի հանգեցնում միջազգային անվտանգության ամրապնդմանը, այլ ընդհակառակը, այդ անվտանգությունը դառնում է առավել փխրուն և խոցելի:

Նման պայմաններում գլոբալացվում են նաև առանձին պետությունների անվտանգության ապահովման խնդիրները, դրանք ավելի են փոխկապակցվում տարածաշրջանային և միջազգային անվտանգության հետ: Այսօր մեծ ու փոքր գրեթե բոլոր պետություններում, միջազգային և տարածաշրջանային կառույցներում ընթանում է անվտանգության հայեցակարգերի, սպառնալիքների

հակազդման ավանդական մեխանիզմների արդիականացման գործընթաց, որը պայմանավորում է միջազգային ինտեգրացիոն գործընթացների ուղղվածությունը: Այս երևույթները ավելի ցայտուն են դրսևորվում այն տարածաշրջաններում, որտեղ ռազմաքաղաքական իրադրությունը դեռևս խմորումների, կայացման կամ փոփոխման փուլում է:

Հարավային Կովկասն, իր դրամատիկ պատմական ժառանգությամբ, միջէթնիկական հարաբերությունների բարդ խճանկարով, անվտանգության համաչափ և ոչ համաչափ սպառնալիքների լայն շրջանակով և բազում հակամարտություններով հանդերձ, յուրահատուկ տարածաշրջան է, որն իր վրա է կրում անվտանգության արտաքին և ներքին գործոնների հակասական ազդեցությունը: Եվ որպես այդպիսին՝ այդ բոլոր գործոնները ազդում են նաև Հայաստանի անվտանգային միջավայրի վրա: Դրանից ելնելով Հայաստանի Հանրապետության ռազմական դոկտրինում սահմանվում է, որ ՀՀ ռազմական անվտանգության միջավայրը ձևավորում են ներպետական, տարածաշրջանային, արտատարածաշրջանային և երկրի ազգային անվտանգության հիմնարար արժեքների վրա ազդող գործոնները [2]:

20–րդ դարի վերջին՝ Խորհրդային Միության փլուզումից հետո, իր անկախությունը վերականգնած Հայաստանի Հանրապետության մերձատարածքում երևան եկան անվտանգության համար ներտարածաշրջանային և արտատարածաշրջանային մարտահրավերներ: Ներտարածաշրջանային մարտահրավերներն առավելապես պայմանավորված են տարածաշրջանում առկա ազգամիջյան հակամարտություններով, իսկ արտատարածաշրջանային մարտահրավերները այն արտաքին ուժերի գործունեության հետևանք են, որոնք փորձում են տարբեր ձևերով ու միջոցներով վերահսկել կամ իրենց շահերին համապատասխանեցնել տարածաշրջանում առկա ռազ-

մաքաղաքական իրավիճակը: Բացի այդ, տարածաշրջանի որոշ երկրների գործելակերպում նկատելի է հարցերը ուժի կիրառման կամ դրա կիրառման սպառնալիքի միջոցով լուծման անթաքույց ձգտում:

Տարածաշրջանային սպառնալիքները և դրանց չեզոքացումը կազմում են Հարավային Կովկասի անվտանգության հիմնական չափորոշիչները: Որպես այդպիսի սպառնալիքներ կարելի է դիտել ինչպես տարածաշրջանային պետությունների միջև առկա հակասությունները, անվտանգության բնագավառում նրանց որդեգրած քաղաքականության որոշակի տարբերությունները, այնպես էլ այստեղ առկա մի շարք հակամարտությունները:

Անկախության ձեռք բերումից հետո անցած տարիների ընթացքում Հայաստանի Հանրապետությունը անցավ պարտադրված գոյամարտով, դուրս եկավ հաղթանակած և կարողացավ արագ անցնել պետական շինարարության բուն գործընթացին: Պետական շինարարության մեծ ձեռքբերումներից էր բանակաշինության գործում արձանագրված արդյունքը: Որպես հազվագյուտ դրական արդյունք կարելի է գնահատել այն, որ հայ ժողովրդի իրականության մեջ պատերազմական գործողություններին զուգահեռ զինված խմբավորումներից արդյունավետ անցում կատարվեց կանոնավոր բանակի, սակայն այսօր նոր խնդիր է դիտարկվում. պետական կառավարման ողջ համակարգը համախմբել զինված ուժերի շուրջ: Խստորեն պահպանելով զինվորականության նկատմամբ քաղաքացիական վերահսկողության ժողովրդավարական սկզբունքը՝ անհրաժեշտ է օրինականության շրջանակներում ամրագրել բանակի ուրույն տեղն ու դերը պետության կյանքում՝ միաժամանակ պաշտպանական ոլորտը զարգացնելով ծրագրային ու նպատակամղված բարեփոխումների միջոցով [3]: Հայաստանի Հանրապետության ազ-

գային անվտանգության ռազմավարությունը բանակաշինությունը գնահատում է որպես պետության և ժողովրդի անվտանգության երաշխավորման հիմնական գործոն՝ առանձնացնելով զինված ուժերի մարտունակության և գործունեության արդիականացումն ու արդյունավետության բարձրացումը [1]:

Պաշտպանական բարեփոխումների իմաստաբանական բնութագիրը արդի ժամանակներում համարվում է բավականին մշակված: Այն կազմում է ընդհանուր պետական բարեփոխումների առանցքային բաղկացուցիչ մասը (հատկապես ՀՀ կարգավիճակի երկրների համար), որը ավելի քան մեկ դար առաջ Վ. Դալը բացատրական բառարանում բնութագրել է որպես «նորոյթ, բնականոն վերարտադրություն» [9, էջ 93]: Ավելի ուշ՝ 20-րդ դարի կեսերին, Ս.Ի. Օժեգովը բարեփոխում բառի իմաստը առաջարկեց հասկանալ «վերաձևափոխում, փոփոխություն, հասարակական կյանքի այս կամ այն կողմի վերաձևակերպում» [13, էջ 555]: ՀՀ ՊՆ Դ.Կանայանի անվան ԱՌՀԻ-ի կողմից մշակված «Պաշտպանական-անվտանգային տերմինների բացատրական եռալեզու բառարանում» բարեփոխում եզրույթը ներկայացվում է որպես «որևէ բանի վերափոխում, փոփոխում, վերակառուցում»՝ առանձնացնելով նաև «պաշտպանական բարեփոխում» հասկացության թարգմանությունը ռուսերենով ու անգլերենով [4, էջ 101]:

Շարլ Դը Գոլը, վերլուծելով պետության գործունեության բովանդակությունը ռազմական վերափոխումների համատեքստում, առանձնացնում է առնվազն երեք խումբ հարցեր: Նախևառաջ, ռազմական ոլորտի բարեփոխումը կառավարման և կազմակերպչական ապակետն է՝ ուղղված ուղղված գերագույն հրամանատարությանը և նպատակ ունենալով ուղղորդել ու ձիշտ պլանավորել երկրի պաշտպանական ներուժը: Երկրորդ խմբում առանձնացվում են զինված ուժերի անձնակազմի կառուցվածքային-

գործառության և ծառայողական պարտականություններով սահմանազատումը, սկզբունքներն ու դրանց կիրառման ձևերը: Եվ վերջապես, երրորդ խումբը ընդգրկում է բարեփոխման գիտատեխնիկական և նորարարական կողմը, որը ենթադրում է զինուժի տեխնիկական ու գիտական ադապտացիան աշխարհում դիտարկվող նվաճումներին [10, էջ 92-93]: Հիմնվելով տվյալների մեկնաբանության վրա և հաշվի առնելով ռազմաքաղաքական առաջատար դիրք ունեցող պետությունների ռազմական բարեփոխումների փորձը՝ պաշտպանական բարեփոխումները կարելի է ներկայացնել որպես պետական մարմինների կողմից հասարակության բոլոր կարևորագույն ոլորտներում իրականացվող համալիր միջոցառումներ, որոնք ուղղված են պետության ռազմական համակարգի քանակական ու որակական փոփոխությունների իրականացմանը՝ նպատակ ունենալով պետության ռազմական անվտանգությունը:

Օրինաչափ է նշել, որ այդ փոփոխությունները պայմանավորվում են շատ տարրերով, որոնք կախված են պետության զարգացման կոնկրետ պատմական պայմաններից: Այն կարող է կախված լինել նոր զինատեսակների, զինված հակամարտման ժամանակ կիրառվող սպառազինության տեսակների էվոլյուցիայով և այլ շատ հանգամանքներով: Պետության ռազմական կազմավորումը բարդ, բազմապրոֆիլ ու բազմաշերտ համակարգ է: Լայն իմաստով այն իր մեջ ներառում է երեք հիմնական նախահամակարգեր. առաջինը՝ ռազմական ուժը, այսինքն՝ զինված ուժերը, այլ գորամիավորումները և մարմինները, որոնք ներգրավված են զինված ուժերը գործադրելու քաղաքական որոշումների մեջ, երկրորդը՝ զինված ուժերի նյութատեխնիկական բազայի նախապատրաստումը և կիրառումը, այսինքն՝ պետության ու հասարակության տարրերի միասնությունը, իսկ երրորդը՝ հանդիսանում է բարո-

յահոգեբանական և ռազմահայրենասիրական հոգևոր ներուժն է: Այն կազմում է սոցիալական, բարոյա-էթիկական, ազգայնական, հոգեհուզական երևույթների ամբողջություն՝ ուղղված զինվորական ծառայության և ռազմական հզորության կատարելագործմանը, որը բխում է պետության հասարակական կյանքի, ազգային հատկանիշների, ավանդույթների ու հայրենիքի պաշտպանության նկատմամբ վերաբերմունքից: Նեղ իմաստով ռազմական կազմավորումը իրենից ներկայացնում է զինված ուժերի, գորամիավորումների ղեկավարման պետական ու զինվորական կառավարման մարմինների համակարգ, որոնց միասնական և համակարգված գործողություններն ուղղված են ազգային անվտանգության խնդիրների լուծմանը, հասարակության կյանքի կարևոր ոլորտների բնականոն գործունեության ապահովմանը:

Ռուսաստանի Դաշնության անվտանգության խորհրդի նախկին քարտուղար Ա.Նիկոլանը տալիս է պաշտպանական բարեփոխումների ավելի ընդհանրական բացատրություն՝ դրա տակ հասկանալով պետության ռազմական քաղաքականությունը, որն ուղղված է ռազմական շինարարության կատարելագործմանը [12, էջ 26]: Այն համարվում է նաև քաղաքական ու սոցիալական վերափոխումների բաղկացուցիչ մաս, որոնք միասին ապահովում են պետության անվտանգությունն ու պաշտպանությունը, նրա կառուցողական դերն ու ազդեցությունը ժամանակակից աշխարհում:

Զինվորական բնույթի բարեփոխումների բովանդակային մասը կարելի է ներկայացնել որպես «զինվորական համակարգի էական ձևափոխում, որը կատարվում է պետական իշխանության գերագույն մարմինների որոշմամբ»: Ընդ որում, այդ բարեփոխումները պայմանավորվում են պետության քաղաքական որոշումներով, սպառազինության նոր տեսակների ստեղծմամբ, տնտեսական հենքի ավելացման նախաձեռ-

նություններով, սպառազինությունների արատորության մակարդակի բարձրացմամբ, զինված պայքարի ձևերի կատարելագործմամբ և այս բոլորը միասին իրավական ամրագրում են ստանում համապատասխան օրենքներում, զինվորական կանոնադրություններում ու այլ նորմատիվ փաստաթղթերում [8, էջ 633]: Օրինակ՝ Ռուսաստանի Դաշնությունում պաշտպանական բարեփոխում կատեգորիայի բովանդակությունը բացահայտված է «Զինվորական բարեփոխումների մասին» օրենքում՝ ընդունված 1999 թվականին: Այն իր մեջ ներառում է քաղաքական, տնտեսական, իրավական, զինվորական և ռազմատեխնիկական, սոցիալական ու այլ համալիր միջոցառումներ, որոնք ուղղված են Ռուսաստանի Դաշնության զինված ուժերի, այլ գորամիավորումների, զինվորական գործադիր մարմինների, ռազմական արդյունաբերության և դրանց կառավարման մարմինների որակյալ ձևափոխմանը, որի նպատակն է սեփական ռեսուրսների հաշվին ազգային պաշտպանության բավարար ապահովումը [7]: Ռուսաստանի Դաշնության զինված ուժերի գլխավոր շտաբի տնօրենի նախկին տեղակալ գեներալ-գնդապետ Վ.Մանիլովի տեսակետի համաձայն՝ ռազմական բնագավառի ժամանակակից բարեփոխումները իրենից ներկայացնում է պետության ռազմական կարողությունների քանակական ու որակական փոփոխությունների միասնությունն, որն ուղղված է դրա համապատասխանեցմանը ազգային շահերին, աշխարհաքաղաքական և ռազմաքաղաքական նոր իրողությունների գնահատմանն ու դրանց համարժեք սեփական հնարավորությունների օպտիմալացմանը [11, էջ 2]:

Հայաստանի շուրջ ձևավորված անվտանգության միջավայրից բխող բազմաթիվ համաչափ և անհամաչափ, ներքին ու արտաքին, տարածաշրջանային և արտատարածաշրջանային մարտահրավերների չեզոքացման խնդիրները, ձևե-

րը և եղանակներն են առավելապես պայմանավորում Հայաստանի Հանրապետության ռազմական դոկտրինի բնույթն ու բովանդակությունը, այդ թվում ռազմական ռազմավարության սկզբունքները, նպատակները և խնդիրները, պաշտպանական համակարգի կառուցվածքն ու զարգացման հեռանկարները, քանի որ նման պայմաններում հարկ է էապես վերահիմաստավորել անվտանգության վերաբերյալ ավանդական պատկերացումները՝ զգալի չափով ընդլայնելով անվտանգությանը, այդ թվում՝ պաշտպանական անվտանգությանը առնչվող հարցերի շրջանակը: Դրա հետևանքով անհրաժեշտություն է ծագում վերանայելու ինչպես պետության պաշտպանական համակարգի առջև դրվող խնդիրների ցանկը, զինված ուժերի կիրառման պայմաններն ու պահանջները, այնպես էլ զինված ուժերի թվաքանակը, կառուցվածքը, ռազմատեխնիկական քաղաքականությունը, մարտական պատրաստականության բուն էությունն ու ուղղվածությունը:

Ռազմական դոկտրինի համաձայն՝ ՀՀ ռազմական անվտանգության համակարգի բարեփոխումների առաջնային նպատակը քաղաքացիական վերահսկման և պաշտպանական պլանավորման ու կառավարման ժողովրդավարական հիմնարար սկզբունքների վրա հիմնված, արդիական ռազմական պահանջներին համապատասխանող, առավել ձկուն և ժամանակակից ռազմական անվտանգության համակարգի ստեղծումն է, որը կապահովի երկրի ռազմական անվտանգությունը, կպաշտպանի ազգային անվտանգության հիմնարար արժեքներն ու կապահովի միջազգային պարտավորությունների կատարումը [2]: Այդ բարեփոխումների կարևոր առաջնահերթություններ են զինված ուժերում գործող ռազմական չափանիշների կատարելագործումը, անվտանգության ապահովման առաջատար համակարգերի և դաշնակից երկրների պաշտպանական

համակարգերի ու զինված ուժերի հետ համատեղելիության և փոխգործակցության, ինչպես նաև ճգնաժամային իրավիճակներին արագ արձագանքելու կարողությունների զարգացումը՝ ազգային խնդիրներին ծառայեցնելու և միջազգային առաքելություններ իրականացնելու նպատակով:

Հայաստանի Հանրապետության ռազմական քաղաքականության և սեկ առաջնահերթությունն այն է, որ նրա ներքին բաղադրիչը պետության ռազմական կազմավորման արդյունավետ շինարարությունն ու պատրաստությունն է, որի մեջ բացի զինված ուժերից մտնում են նաև ռազմական բնույթի հատուկ միջոցներով ռազմական անվտանգության խնդիրների կատարման համար նախատեսված մարմինները, դրանց կառավարման մարմինները, ինչպես նաև երկրի արդյունաբերական ու գիտական համալիրների այն մասը, որը նախատեսված է ռազմական անվտանգության ապահովման համար: Արդյունավետ ռազմական կազմակերպության շինարարության համար անհրաժեշտ է նրա թվաքանակը, մարտական կազմը, կազմակերպական-հաստիքային կառուցվածքը, կառավարման համակարգերի և ապահովման մյուս տեսակների կարողությունները հասցնել արդյունավետ չափերի: Պարտադիր պայմաններից մեկը ռազմական անվտանգության ապահովմանն ուղղված նյութական ռեսուրսների և դրամական միջոցների իրացման օպտիմալացումը, պետության ռազմական կազմակերպության, դրա բոլոր բաղադրիչների փոխշաղկապված, համակարգված բարեփոխման հիման վրա դրանց օգտագործման արդյունավետության բարձրացումը:

Յուրաքանչյուր պետություն իր ռազմական անվտանգության երաշխավորման համար անհրաժեշտ հզորությունը որոշում է՝ ելնելով իր առջև ծառայած ռազմաքաղաքական բնույթի խնդիրներից, սպառնալիքներից ու վտանգներից:

Այս գործոնների հիման վրա էլ որոշվում է պետության ռազմական ներուժի համարժեքությունն ու անհրաժեշտությունը, պլանավորվում և իրականացվում են ռազմական կազմավորման համակարգի համապատասխան ծրագրեր: Եվ այս համատեքստում պետք է ընդգծել, որ ռազմական ոլորտի բարեփոխումների կարևորագույն մասը բուն զինված ուժերի և դրա կառավարման համակարգի վերակառուցումն է, որը ներառում է զորքերի և կառավարման մարմինների կառուցվածքային կատարելագործումը, զինված ուժերի մարտական կարողությունների զարգացումը, արդի սպառազինության վերազինումը [6, էջ 198]:

Պաշտպանական ոլորտի կառավարման համակարգի օպտիմալացման միջոցով Հայաստանի անվտանգության պաշտպանական բաղկացուցչի առավելագույնս ապահովման նպատակով մասնագետների կողմից արդարացիորեն առաջարկվում է Հայաստանի Հանրապետության՝ որպես ժողովրդավարական ու իրավական պետության պաշտպանական ոլորտի կառավարման համակարգի տարբերակ, որը ներառում է պաշտպանական ոլորտի կառավարման արևմտյան մոտեցման հիմնական տարրերը, և դրանով իսկ հնարավորություն կընձեռվի մշակելու ու վարելու արդյունավետ պաշտպանական (ռազմաքաղաքական) քաղաքականություն [5, էջ 8–22]:

Ինչպես ցանկացած գործում, այնպես էլ պաշտպանական բարեփոխումների հաջողությունը կախված է նաև նպատակի հստակ գիտակցումից, իսկ այնուհետև գործողությունների ձիշտ ու իրատեսական պլանավորումից: Այդ

իսկ պատճառով յուրաքանչյուր օղակի ղեկավար պաշտոնյա ու հրամանատար պետք է գիտակցի, թե որտեղ է կանգնած իր ենթակայության տակ գտնվող ստորաբաժանումը, ուր է տանում այդ ստորաբաժանումը, և ինչպես պետք է հասնել նպատակին: Պլանավորման գործընթացը կարևորվում է նաև այն պատճառով, որ ցանկացած օղակի գործունեության արդյունավետությունն այսուհետև գնահատվելու է ոչ միայն տվյալ պահին տրված հանձնարարության արագ կատարման, այլ նաև ՋՌԻ խնդիրների լուծումն առավել լայն շրջանակում և առավել երկարատև հեռանկարում տեսնելու ունակության հիման վրա:

Անփոփելով հողվածում ներկայացված վերլուծությունը՝ պետք է փաստել, որ Հայաստանի Հանրապետության զինված ուժերում շարունակաբար իրականացվող պաշտպանական բարեփոխումները կոչված են ապահովելու այնպիսի պաշտպանական համակարգ, որն ի վիճակի կլինի ոչ միայն համապատասխան կերպով արձագանքելու ներկայիս և մոտ հեռանկարի սպառնալիքներին ու մարտահրավերներին՝ հուսալի կերպով չեզոքացնելով դրանք, այլև ազդելու տարածաշրջանի անվտանգային-ռազմաքաղաքական միջավայրի վրա: Դրա համար անհրաժեշտ է, որպեսզի Հայաստանի բանակը լինի խիստ կարգապահ, հայրենասեր ու բարձր բարոյական արժեքներ դավանող, ինչը անհրաժեշտ նախապայման է մարտունակ ու մարտապատրաստ ռազմական կազմավորման համակարգ ու երաշխավորված ռազմական անվտանգության միջավայր ունենալու համար:

ՓՐԱԿԱՆՈՒԹՅՈՒՆ

1. ՀՀ նախագահի հրամանագիրը «Հայաստանի Հանրապետության ազգային անվտանգության ռազմավարությունը հաստատելու մասին», ՀՀ ՊՏ 2007.02.15/11, 07.02.2007:
2. ՀՀ նախագահի հրամանագիրը «Հայաստանի Հանրապետության ռազմական դոկտրինը հաստատելու մասին», ՀՀ ՊՏ 2008/1, 25.12.2007:
3. ՀՀ պաշտպանության նախարար Սեյրան Օհանյանի մամուլի ասուլիսը ՀՀ ՊՆ վարչական համալիրում 18.01.2013թ. // <http://www.mil.am/hy/news/2558>:

4. Պաշտպանական-անվտանգային տերմինների բացատրական հայերեն-ռուսերեն-անգլերեն, ռուսերեն-հայերեն, անգլերեն-հայերեն բառարան, Եր., ՀՀ ՊՆ Դ.Կանաչյանի անվան ԱՌՀԻ, 2012:
5. Հ. Ս. Քոթանջյան, Դ. Ս. Չիլինգարյան, Վ. Պ. Ավետիսյան, Ա. Ա. Մինասյան, Պաշտպանական քաղաքականություն հասկացությունը՝ որպես Հայաստանում պաշտպանական բարեփոխումների իրականացման տեսական-մեթոդաբանական գործիք, ՀՀ ՊՆ Դ. Կանաչյանի անվան ԱՌՀԻ Հայկական բանակ ռազմագիտական հանդես, 1-2 (59-60), 2009:
6. Տ. Տ. Քոչարյան, Հայաստանի Հանրապետության ռազմական անվտանգությունը ազգային անվտանգության համատեքստում, Եր., 2012:
7. Арбатов А.Г., «Военная реформа» // <http://www.nypl.org/research/chss/subguides>
8. Военный энциклопедический словарь, М., Воениздат, 1983
9. Даль В.И., Толковый словарь живого великорусского языка, М., Русский язык, 1991, Т. 4
10. Климов С., Де Голь и военная реформа // Армейский сборник, 1997, Вып. 7
11. Манилов В., Оптимизация военной организации государства // Военная мысль, 1999, Вып. 2
12. Николаев А., Абстрактная доктрина абстрактного государства // Независимое военное обозрение, 1999, Вып. 4
13. Ожегов С.И., Словарь русского языка, М., Русский язык, 1989

ВЫДЕЛЕНИЕ РОЛИ ОБОРОННЫХ РЕФОРМ В ВОЕННО-ПОЛИТИЧЕСКИХ ОТНОШЕНИЯХ РЕСПУБЛИКИ АРМЕНИЯ

ԱՐԵՆ ՏԱՐԳՅԱՆ

*Երևանский государственный, университет, факультет международных отношений,
соискатель, Военный комиссариат РА, старший офицер – юрист, майор*

Напряженная военно-политическая ситуация на Южном Кавказе, многократные провокационные нападения соседнего государства требуют постоянной бдительности, высокого уровня боевой готовности без возможности использования метода «проб и ошибок». В последние годы реформы, проводимые в оборонной сфере РА, комплексные меры по обеспечению морально – психологического климата в войсках, новые принципы и подходы, внедренные в информационно-просветительскую работу с персоналом, профилактическая и многовекторная деятельность по укреплению воинской дисциплины привели к положительным результатам, делая Вооруженные силы РА более эффективными и образцовыми в регионе.

EMPHASIS ON THE ROLE OF DEFENSE REFORMS IN THE POLITICAL-MILITARY RELATIONS OF THE REPUBLIC OF ARMENIA

AREN SARGSYAN

*YSU, Faculty of Intentional Relations, Applicant,
Republican Military Commissariat of the RA, senior officer-lawyer, Major*

The tense political and military situation in the South Caucasus, repeated provocative attacks of the neighboring state requires constant vigilance, a high level of combat readiness without the possibility of using the method of "trial error".

In recent years, the ongoing reforms in the defense sphere of Armenia, complex measures to ensure moral – psychological atmosphere of the troops, informational-educational work with the staff based on new principles and approaches, the preventive measures aimed at strengthening military discipline vector activity led to positive results, making the Armed forces more efficient and exemplary in the region.

ԱՆՎՏԱՆԳՈՒԹՅԱՆ ՄԻԶԱՎԱՅՐԻ ՓՈԽԱԿԵՐՊՈՒՄԸ 21-ՐԴ ԴԱՐԻՄ ԵՎ ՀՀ ՊԱՇՏՊԱՆԱԿԱՆ ԲԱՐԵՓՈԽՈՒՄՆԵՐԻ ԳՈՐԾԸՆԹԱՅԸ

Հողվածում փորձ է արվել ընդհանուր կերպով վերլուծելու 21-րդ դարի անվտանգության միջավայրը, այն ձևավորող հիմնականում իռացիոնալ գործոնները և նոր դարին բնորոշ մտածողության անկյունաքար հանդիսացող այդ գործոնների փոխազդեցությունը: Շոշափվել են ՀՀ-ում պաշտպանական-անվտանգային նոր մտածողությամբ պաշտպանական բարեփոխումներ իրականացնելու և դրանով անվտանգության միջավայրի փոխակերպանը արձագանքելու հարցերը՝ անսպասելիության բացասական էֆեկտը բացառելու առումով:

Հանգուցային բառեր և արտահայտություններ. գլոբալացում, ավանդական ձևաչափ, անսպասելիության էֆեկտ, ՆԱՏՕ, ռազմական մշակույթ, անհամաչափ սպառնալիք, աշխարհակարգ:

21-րդ դարի աշխարհը որակապես փոխվել է՝ դառնալով առավել բարդ, անորոշ ու դինամիկ: Տեղեկատվական տեխնոլոգիաների սրընթաց զարգացումը և այլ առաջադիմական ձեռքբերումները աշխարհը դարձրել են տարածական ու ժամանակային առումով ավելի մատչելի: Գլոբալացման գործընթացը հետզհետե խորացնում է փոխկապվածությունը՝ բարդացնելով զարգացման ներուժի՝ պրագմատիկ կերպով օգտագործման տրամաբանությունը: Նեոլիբերալ գլոբալացման ուղիով զարգացման ժամանակակից մոդելի ձևախոլման դրսևորումները ամենուր են: Անդրազգային միտումների խթանումը բերում է աշխարհաքաղաքական իրողությունների նորովի իմաստավորման և ընկալ-

ման անհրաժեշտության՝ բացառելով պարզ լուծումների հնարավորությունը: Միջազգային հարաբերությունների ավանդական ձևաչափի՝ միջպետական փոխհարաբերությունների արդյունքում ձևավորվող ելման ազդակները կամ կենսագործունեության որևէ ոլորտին առնչվող հետագա զարգացման հիմքերը միանշանակ կարող են բխել աշխարհաքաղաքական այլ տիպի դերակատարների նախաձեռնությունից: Համաշխարհային խառնաշփոթ է նկատվում մարդկային կենսագործունեության բոլոր ուղղություններում ու ոլորտներում:

Հետևաբար փոխակերպվում է նաև անվտանգության միջավայրը: Այն ձևավորող բազմաթիվ ու բազմաչափ գործոններին գալիս է լրացնելու նաև այդ գործոնների արդի փոխազդեցությունը՝ գրեթե անհնարին դարձնելով համասեռ անվտանգության տարածություն ձևավորելու որևէ նախաձեռնություն: Հակամարտային ներուժի աշխարհաքաղաքական օջախները հետզհետե դառնում են առավել անկանխատեսելի, և անսպասելիության արդյունքում առաջացած էֆեկտի կառավարումը դառնում է գերակա խնդիր բոլոր ուժային կենտրոնների և դրանց դաշնակիցների համար: Ազգային անվտանգության ապահովման քաղաքականությունը դեպի «արևելք-արևմուտք» գիծը ունեցած իր ուղղությունը փոխում է դեպի բազմակողմ և բազմաթիվ մարտահրավերները, որոնք ծագում են տարբեր տարածաշրջաններից: Արդի գլոբալ աշխարհը պարուրած բյուրավոր կապերն անհամարժեք են դարձնում զինված ուժերի

և պետության ռազմական կառույցի կազմակերպման ավանդական, դեպի 20-րդ դարի պետական դերակատարներն ու անվտանգության համակարգը կողմնորոշված մոտեցումները: 21-րդ դարի անվտանգության միջավայրի ստեղծման գործում ներգրավվում են նոր տարրեր՝ ոչ պետական ակտորներ, չկայացած պետություններ, միջազգային ահաբեկչական ցանց, քրեական կազմակերպություններ և այլն, որոնց համար 20-րդ դարի գաղափարախոսական, մշակութային, քաղաքական և այլ սահմանները ծակոտկեն են ու թափանցիկ [1, էջ 2-12]:

Արդյունքում ի հայտ են գալիս, այսպես կոչված, անհամաչափ սպառնալիքները՝ մեծ բարդություններ առաջացնելով աշխարհը ավելի անվտանգ տեսնել ցանկացող միջազգային հարաբերությունների սուբյեկտների համար: Ընդ որում, այդ սպառնալիքների առաջացման պատասխանատվությունն ընկնում է այն համաշխարհային դերակատարների վրա, որոնք աշխարհը փորձում են տեսնել հնարավորինս փոխկապակցված: Ասիմետրիկ սպառնալիքների ծագման պատճառների մեջ շատ խորամուխ չլինելով՝ նշենք պարզապես հետևյալը: Փաստ է, որ գլոբալացման գործընթացը միանշանակ չի ընկալվում բոլոր հասարակությունների կողմից: Մի շարք մշակույթներ ընտրում են գլոբալացմանն ակտիվորեն դիմակայելու ուղին և ապակառուցողական ու ավերիչ ռեակցիայի այս կամ այն ձևը: Իսլամական աշխարհը և իսլամական ահաբեկչությունն այն ձևով, ինչպես դրանք կան 21-րդ դարում, նման ռեակցիայի դրսևորումներից են [2, էջ 32]: Նշվածը ասիմետրիկ սպառնալիքի գործունե տարբերակ է, որի արմատները ինչ-որ տեղ գալիս են 2001 թ-ի սեպտեմբերի ահաբեկչական գործողություններից, սակայն սա չի նշանակում, որ «ահաբեկչություն»

երևույթն իր բազմաչափ դրսևորումներով նախկինում գոյություն չի ունեցել: Այն, մեր կարծիքով, ասիմետրիկ սպառնալիքի աղբյուր դարձել է հենց 21-րդ դարում և ոչ պատահականորեն:

Յալթա-պոտոսդամյան աշխարհակարգում այդ համակարգի հիմնասյուներ հանդիսացող ԱՄՆ-ը և ԽՍՀՄ-ն ինչ-որ առումներով իրենց կարող էին թույլ տալ ստեղծելու այսպես կոչված «կառավարելի քաոս» և հանգուցալուծել այն իրենց շահերի օգտին: 20-րդ դարի երկրորդ կեսի աշխարհակարգի անվտանգության միջավայրը նման «շռայլություն» թույլ էր տալիս: Բայց 21-րդ դարի միջազգային հարաբերությունների համակարգը և համընդհանուր անվտանգությունն իրենց բնույթով արմատապես տարբերվում են: Ներկայիս անվտանգությունն այլևս պաշտպանության, գինված ուժերի հաշվեկշռի և միջուկային զենքի առկայության գծային ու քանակապես հեշտ հաշվելի ֆունկցիան չէ [3, էջ 59]: Ուստի գլոբալացման միտումների արհեստական ու անհեռատես ուղղորդումը՝ լրացված տեղեկատվական հարթության արդի հնարավորություններով, ժողովրդավարական արժեքների՝ ամեն գնով հաստատելու ձգտումով, նոր անվտանգային ճարտարապետության հեղինակներին կանգնեցնում է բազմաթիվ անհամաչափ սպառնալիքներին դիմակայելու բավականին բարդ խնդրի առաջ՝ հանգեցնելով վտանգի և սպառնալիքի գնահատման գոյություն ունեցող մեթոդաբանության փոփոխության: Հետևաբար կառուցողական մոտեցումն այս հարցում պետք է իր հիմքում ունենա հետևյալը՝ տեսնել աշխարհը այնպես, ինչպես որ այն կա ներկայումս, և ոչ թե այնպես, ինչպես պետք է լինի կամ պետք է լիներ՝ ի շահ որոշակի ուժերի:

Ի հավելումն վերոգրյալի՝ նշենք, որ աշխարհում ստեղծված ռազմաքաղաքական իրադրությունը և դրա զար-

գացումը վերլուծելիս սխալ կլիներ չհիշել, որ այսօր աշխարհը բաժանում են հումքային հարստությունների ոչ հավասարաչափ բաշխման հողի վրա ծագող անտագոնիստական հակասությունները, որոնք առայժմ ծածկվում են դիվանագիտական, տնտեսական, մշակութային և այլ քողերով: Սոցիալ-տնտեսական անհավասարությունը միայն խորանում է, և ժամանակակից աշխարհի առջև ծառայել է տարատեսակ խզվածքներից բխող հակամարտությունների աննախընթաց աճի խնդիրը: Երկրագնդի կենսաապահովման կարողությունը անսահման չէ, և նրա բնական պաշարները կարող են վեց միլիարդ մարդուց ընդամենը մեկ միլիարդին թույլ տալ ապրել հարմարավետ պայմաններում: Ուստի 21-րդ դարի խնդիրները շատ բանով պայմանավորված կլինեն «ոսկե միլիարդի» և նրա մեջ չհայտնված երկրների միջև գոյություն ունեցող հակասություններով: Եվ կասկածից վեր է, որ այդ հակասությունները որքան սրվեն, այնքան առաջին պլան կմղվեն զարգացած երկրների քաղաքականության ռազմաուժային բաղադրիչները [4, էջ 62]:

Համաշխարհային պատմությունը վկայությունն է այն բանի, որ մարդկության գոյությունն ու բնականոն զարգացումը առանց փոփոխությունների և պայքարի հնարավոր չեն: Հակադրությունները պատահականորեն ինչ-որ տեղից չեն ծնվում: Դրանք առաջանում են որոշակի նախապայմանների, իրավիճակների առկայությունից, որոնց գոյությունը ինքնին բերում է նոր իրողությունների ի հայտ գալուն, նաև ռազմական գործողության միջոցներով: Պայքարը, մրցակցությունը շահի համար առաջընթացի շարժիչ ուժերն են, սակայն հակադրությունների ժամանակին լուծումն է բերում միայն այդ առաջընթացին: Հակառակ դեպքում՝ առաջանում է ճգնաժամ: 21-րդ դարի

հակադրությունները, լինեն դրանք լուկալ, տարածաշրջանային թե գլոբալ, աշխարհաքաղաքականության դասական օրինաչափություններից բխող կամ անհամաչափ, իրենց գոյությամբ իսկ սպառնում են համընդհանուր անվտանգությանն ու կայունությանը, քանի որ արդի ժամանակաշրջանի իրողությունները տալիս են այդ հնարավորությունները: Ուստի հասարակության կայուն զարգացումը և անվտանգությունը շատ բանով կախված են նրա ընտրանու՝ նոր գաղափարների հետ արդյունավետ աշխատելու, նոր ձևերի հետևում հին գաղափարներն ու մոտեցումները տեսնելու կարողությունից՝ դրանով իսկ դյուրացնելով նոր մարտահրավերներին համարժեք պատասխան ձևավորելու խնդիրը՝ յուրաժամանակայնության հաշվառմամբ: Անհերքելի ճշմարտություն է, որ պատմությունը վաղ թե ուշ պատժում է ռազմավարական թեթևամտության համար:

Աշխարհաքաղաքական և քաղաքական բարդ իրադրությունում, որը բնութագրվում է անորոշությամբ ու դինամիզմով, անվտանգության նոր ընկալումներով, հայկական պետականության և նրա հիմքը կազմող ռազմական կազմակերպության կայուն զարգացումը պահանջում են համապատասխան պաշտպանական-անվտանգային մտածողության որդեգրում և, որ առավել կարևոր է, այդ մտածողության շարունակական վերանայում և նոր մեթոդներով ու մոտեցումներով հարստացում, որպեսզի սրբնթաց փոփոխվող ռազմավարական միջավայրում հնարավոր լինի կառավարել անսպասելիության ռազմավարական էֆեկտն ու դրա հետևանքները:

Պրահայում կայացած ՆԱՏՕ-ի 2002թ. գագաթնաժողովից հետո Հայաստանը համեմատական վերլուծության և նորամուծական որոշումների

ընդունման շնորհիվ նպատակամետ ձեռնարկումներով սահունաբար կերպափոխեց իր պաշտպանական-անվտանգային մտածողությունը՝ «փափուկ» և «կոշտ» անվտանգային չափումների համադրմամբ ձևավորելով «խելացի ուժին» կողմնորոշված պաշտպանական-անվտանգային քաղաքականության մշակման նորամուծական մոտեցում [5, էջ 10]: Արդյունքում այդ մտածողությամբ սկսվեց պաշտպանական բարեփոխումների գործընթացը, որպես ՀՀ Ջինված ուժերի գործունեության ընթացակարգերի, կառուցվածքի և խնդիրների վերափոխմանն ուղղված միջոցառումների ամբողջություն¹: Ընդ որում, այն սկսվեց միջազգային ռազմական համագործակցությանը հնարավորինս ինտեգրմամբ, քանի որ առանց միջազգային փորձի փոխառման հնարավոր չէր լինի անվտանգության ժամանակակից միջավայրում ապահովել միաժամանակ և՛ պաշտպանունակություն, և՛ փոխգործելիություն:

Քաղաքականապես սահմանելով բավականաչափ բարձր նշանդեր անվտանգության և պաշտպանության ոլորտներում՝ Հայաստանն իր արտաքին անվտանգության ռազմավարությունն իրականացնում է՝ առաջնորդվելով փոխլրացման և ներգրավվածության սկզբունքներով: Այսինքն՝ միջազգային ասպարեզում հարաբերությունները կառուցում է գործընկերության հիմքի վրա՝ արդյունավետ հարաբերություններ զարգացնելով տարածաշրջանում գործող շահագրգիռ բոլոր ուժերի հետ միաժամանակ: Հայաստանը տարածաշրջանային և համաշխարհային ներգրավման գործընթացներին մասնակցող երկիր է և իրեն դիտում է որպես տարածաշրջանում և միջազգային ասպարեզում տեղի ունեցող

գործընթացների լիիրավ մասնակից: Ներգրավվածությունը ենթադրում է մասնակցություն միջազգային ասպարեզում ընթացող այն զարգացումներին, որոնց համահունչ են Հայաստանի որդեգրած նպատակները [6]: Այսպիսով՝ Ռուսաստանի հետ ռազմավարական հարաբերությունները, զարգացման եվրոպական ուղու որդեգրումը, ԱՄՆ և Իրանի հետ փոխշահավետ համագործակցությունը, ԵԱՏՄ-ին ու ՀԱՊԿ-ին անդամակցությունը, ՆԱՏՕ-ի հետ համագործակցության զարգացումը խոսուն ապացույցն են վերոնշյալի: Այնուամենայնիվ, պաշտպանական բարեփոխումների գործընթացը սկսելիս Հայաստանի Հանրապետության ռազմաքաղաքական դեկլարությունը դրա հիմքում դրեց հիմնականում ՆԱՏՕ-ի, ԱՄՆ-ի ու եվրոպական երկրների հետ համագործակցության ծրագրերը, քանի որ ՀՀ Ջինված ուժերում արդեն իսկ ներդրվել էին արդյունավետ խորհրդային ստանդարտները: Այս առումով ՀՀ միջազգային ռազմական համագործակցության հիմնական ուղղություններից մեկը հանդիսացող համագործակցությունը Հյուսիսատլանտյան դաշինքի կազմակերպության և նրա անդամ գործընկեր պետությունների հետ՝ Եվրատլանտյան գործընկերության խորհրդի և «Գործընկերություն հանուն խաղաղության» ծրագրի շրջանակներում ուրույն դերակատարում ունի: ՆԱՏՕ-ի հետ հեռանկարային և պատշաճ մակարդակի հարաբերություններ զարգացնելու և փոխգործակցության կարողություններն ընդլայնելու նպատակով Հայաստանի Հանրապետությունը ՆԱՏՕ-ի հետ իրականացնում է «Անհատական գործընկերության գործողությունների ծրագիրը», մասնակցում է ՆԱՏՕ-ի «Պլանավորման և վերանայման գործընթացին» և երկկողմ ռազմական համագործակցության ծրագրեր իրա-

1 Տե՛ս <http://www.mil.am/hy/68/230/265>

կանացնում ՆԱՏՕ-ի անդամ գործընկեր պետությունների հետ [7]:

1994 թ-ին միանալով «Գործընկերություն հանուն խաղաղության» ծրագրին՝ ՀՀ-ը Հյուսիսատլանտյան դաշինքի հետ համագործակցությունը ակտիվ փուլ թևակոխելու հարցում լուրջ հայտ ներկայացրեց, սակայն սկզբնական շրջանում օբյեկտիվ պատճառներով այն անհրաժեշտ ծավալներ ու բովանդակություն չստացավ: Իրավիճակը զգալիորեն փոխվեց 2000 թ-ից հետո, երբ Հայաստանի Հանրապետությունը համագործակցության նոր գործնական մեխանիզմներից օգուտներ քաղելու հարցում լուրջ քաղաքական կամք դրսևորեց: 2005թ. բեկումնային դարձավ Հայաստանի և ՆԱՏՕ-ի հարաբերությունների համար. հաստատվեց և ուժի մեջ մտավ ԱԳԳԾ-ն, ինչպես նաև սկիզբ առան դրա առանցքային բաղադրիչներ հանդիսացող ռազմական բարեփոխման նպատակների և խնդիրների վերաբերյալ հասարակական քննարկումները [8, էջ 43]: Անհատական գործընկերության ծրագրերը ԳՀԽ ծրագրի հիման վրա կազմվում են գործընկեր պետությունների կողմից և ներկայացվում Դաշինքին: Դրանք ՆԱՏՕ-ի և յուրաքանչյուր գործընկեր պետության միջև իրականացվող անհատական համագործակցության ծրագրեր են, որոնք արտացոլում են կողմերի քաղաքական հանձնառությունները¹: Անվտանգային նոր իրողություններից բխող այս հանձնառությունների պատշաճ կատարման համար էր, որ Հայաստանի Հանրապետությունը պաշտպանական-անվտանգային մտածողությունը կերպավորվելու խնդիր պետք է կատարեր, ինչը արեց բավականին սահունորեն: Արդյունքում պաշտպանական քաղաքականության, պաշտ-

պանական կրթության բարեփոխման, համատեղելի ու փոխգործակցելի Ջինված ուժեր ունենալու, ռազմական ոլորտի ղեկավարման ու կառավարման, ռազմավարական պլանավորման և մի շարք այլ ուղղություններով ձեռնարկվեցին մեծածավալ գործընթացներ: Առաջին անգամ հայոց պատմության մեջ ՀՀ Ջինված ուժերը մասնակցեցին խաղաղապահ առաքելության՝ համընդհանուր անվտանգության ապահովման հարցում որոշակի դերակատարում ունենալով:

Փաստորեն՝ այս պարագայում հայ ռազմաքաղաքական ղեկավարությունը, ելնելով որդեգրած պաշտպանական-անվտանգային մտածողությունից, իրեն նետված մարտահրավերին համարժեք պատասխան տալու հարցում անհրաժեշտ չափով կարող գտնվեց՝ նոր անվտանգության միջավայրին հարմարվելու համար պաշտպանական բարեփոխումներ նախաձեռնելով: Այնուամենայնիվ չնոռացավ, որ Հայաստանի Հանրապետության ռազմական անվտանգության միջավայրի տարածաշրջանային գործոնները, մասնավորապես Լեռնային Ղարաբաղի հակամարտությունը, պարտադրում են ռազմական անվտանգության համակարգի հիմքը հանդիսացող Ջինված ուժերը պահել մարտական պատրաստականության բարձր աստիճանում՝ անհրաժեշտության դեպքում կոնկրետ դասական ռազմական սպառնալիքը չեզոքացնելու նպատակով: Հետևաբար, հայոց ռազմական տրամաբանությունը պաշտպանական բարեփոխումների գործընթացում առաջնահերթություն սահմանեց պաշտպանունակության մակարդակի բարձրացումը: Այդ ճանապարհին կարևորվեց ռազմական կառույցի ղեկավարման ու կառավարման գործառնությունների հնարավորինս տարանջատումը՝ ելնելով այս հարցում հայկական իրականությունը

1 Հայաստան-ՆԱՏՕ, ԱԳԳԾ, տե՛ս <http://www.mil.am/hy/68/230/267>:

հաշվի առնելու և մեխանիկական նույնականացման վտանգից զերծ մնալու սկզբունքներից: «Ինքնին հասկանալի է, որ կառավարման հատվածը «ենթագիտակցաբար» նախանշելու է այնպիսի նպատակներ ու խնդիրներ, որոնք բխեն իր կորպորատիվ շահերից, իսկ որևէ կերպ առաջադրված ավելի դժվար ու բարդ խնդիրները լուծվեն ըստ նպատակահարմարության, քանի որ «ղեկորատիվ» ղեկավար հատվածը չի կարող «դիմադրել» ամենակարող ապարատին» [9, էջ 87–88]: Սրանից խուսափելու համար բարեփոխումների արդյունքում ամբողջ պաշտպանության նախարարությունը՝ հանձնիս նախարարի, նրատեղակալների ու խորհրդականների, ինչպես նաև աշխատակազմի, աշխատակազմից դուրս կառուցվածքների և առանձնացված ստորաբաժանումների, պետք է զբաղվի պաշտպանական քաղաքականության մշակմամբ՝ ղեկավարման հատված, իսկ ՀՀ Զինված ուժերի գլխավոր շտաբը գորային կառավարմամբ՝ կառավարման հատված: Ինչպես ասում են, «հաղթում են այնտեղ, որտեղ վերիններն ու ստորինները ունեն միևնույն ցանկությունները»:

Զորային կառավարման ընդհանուր բովանդակությունից կցանկանայինք առանձնացնել ՀՀ Զինված ուժերում նախկինում կիրառված, բայց բարեփոխումների գործընթացով բավականաչափ ինստիտուցիոնալացված մի մոտեցում, որը սրընթաց փոփոխվող անվտանգության միջավայրի համատեքստում արդիական ձեռքբերում է պաշտպանունակության բարձրացման տեսանկյունից: Խոսքը վերաբերում է «Հրամանատրում առաջադրանքի միջոցով» կառավարման ձևին: Այս երևույթը կիրառվել է դեռևս Ղարաբաղյան պատերազմի ժամանակաշրջանում, սակայն պատերազմի ավարտից հետո անհրաժեշտ մշակման ու համապատասխանեցման չի

ենթարվել: ՀՀ ԶՈՒ-ի գործունեության և խնդիրների վերափոխման գործընթացում վերոնշյալ մոդելը, փորձնական կիրառման դրական արդյունքների շնորհիվ, ինստիտուցիոնալացվեց և այժմ էլ արդյունավետ կիրառվում է ռազմական անվտանգության սպառնալիքները չեզոքացնելու ունակ Զինված ուժերում: Առաջադրանքի միջոցով հրաման արձակելու կամ խնդիր դնելու արդյունավետությունը նախ և առաջ պայմանավորված է ինքնուրույնության և պատասխանատվության աստիճանի բարձրացմամբ: Այն ընդհանուր առմամբ հնարավորություն է ընձեռում միջին հրամանատարական կազմին մարտական իրադրությունում լարվածության կամ սպառնալիքի առկայության պարագայում գործել ավելի ինքնուրույն և ձկուն մեխանիզմներով՝ բարձրացնելով արագ արձագանքման, անսպասելի զարգացումներից խուսափելու հնարավորությունը: Հրամանատրումը առաջադրանքի միջոցով հիմնված է որոշում-իրականացում-զեկուցում սկզբունքի վրա: Այսինքն՝ հրամանատարը, ելնելով առաջադրված մարտական խնդրից, կոնկրետ ռազմական գործողություն իրականացնելու որոշման, կատարման համար կրում է անձնական պատասխանատվություն՝ հաշվետու լինելով վերադասին: Սա ապահովում է ինքնուրույնությունը կամայականության չվերածելու խնդիրը: Փաստելով «Հրամանատրում առաջադրանքի միջոցով» մոդելի կիրառման արդյունավետությունը պաշտպանունակության մակարդակի բարձրացման գործում, այնուամենայնիվ, արդարության համար պետք է նշել, որ նման միջադեպերից խուսափելու ամենակարևոր գրավականը ռազմական կրթության և գիտելիքների հարստացումն է արդեն իսկ գործող այս և այլ կառավարման մոդելներով, ինչը հնարավորություն կտա նվազագույնի հասցնելու ան-

կանխատեսելի զարգացումները:

Արդի իրողությունների և արևմտյան ռազմական մտքի վերլուծությունը ցույց է տալիս, որ ժամանակակից Ջինված ուժերի բազմաֆունկցիոնալ լինելը պարտադրված անհրաժեշտություն է: Պետության ռազմական պոտենցիալը և ռազմական հզորությունը նույնաբովանդակ չեն: Ներուժը հզորության վերածելու ճանապարհը պետք է սկսվի ռազմական կրթությունից, ուստի Հայաստանի Հանրապետության կողմից իրականացվող պաշտպանական բարեփոխումների գործընթացը, որը միտված է փոխակերպվող աշխարհում երկրի ռազմական անվտանգության սպառնալիքները նվազեցնող պաշտպանական համակարգը արդիականացնելուն, իր հիմքում պետք է ունենա անհրաժեշտ և մրցունակ ռազմական կազմակերպության տեսլականը՝ պատրաստ արձագանքելու ցանկացած մարտահրավերի:

Որպես ամփոփում՝ նշենք, որ պաշտպանությունը՝ որպես անվտանգության ապահովման ոլորտ, տար-

բերակվում է զինված հարձակմանը դիմակայելու խնդրով և մշտական կատեգորիա է: Հայ մշակույթի անվերապահ կշիռը, արևմտյան հոգևոր ավանդույթին նրա պատկանելիությունը բարենպաստ նախադրյալներ են ստեղծում Հայաստանի ռազմական ոլորտի հետագա զարգացման համար: Հայության՝ հազարամյակների ընթացքում ստեղծած ռազմական մշակույթի հենքը դառնում է արդի ժամանակաշրջանին բնորոշ պաշտպանական-անվտանգային մտածողությունը նոր հնարավորություններով զարգացնելու գրավականը: Սպառնալիք ճշմարտություններին հետևող լինելու վտանգը անցյալում է, ինչը թույլ կտա մեր երկրին զբաղվել բանակաշինությամբ, ռազմական կառույցը և ամբողջ ռազմական ոլորտը համապատասխանեցնել 21-րդ դարի իրողություններին, ինչու չէ, երկարաժամկետ ռազմավարական պլանավորման հարցում կիրառելով ռազմական ոլորտի կառուցման դեդուկտիվ մոտեցումը¹:

ՓՐԱԿԱՆՈՒԹՅՈՒՆ

1. Vlahos M., "Fighting Identity: Why We Are Losing Our Wars." Military Review,
2. November-December, 2007. <http://www.dtic.mil/dtic/tr/fulltext/u2/a499771.pdf>
3. Հ. Արզումանյան, «Հայաստանի ռազմական ոլորտի փոխակերպումը և նոր դարաշրջանի հրամայականները», 21-րդ դար, թիվ 1(19), 2008թ.:
4. Ս. Աբրահամյան, «Անվտանգության և պաշտպանության հարցերի իրավական ամրագրման որոշ առումներ», Հայկական բանակ, 2-3(56-57), 2008թ.:
5. Տ. Քոչարյան, «Հայաստանի Հանրապետության ռազմական անվտանգության ապահովումը ազգային անվտանգության համատեքստում», Երևան 2012թ.:
6. Հ. Քոթանջյան, «Պաշտպանական կրթության բարեփոխմամբ՝ ռազմավարական փոփոխությունների կառավարումը Հայաստանում «խելացի ուժի» զարգացման տեսանկյունից», Աշխատանքային տետրեր, 4(24), 2012թ.:
7. Հայաստանի Հանրապետության «Ազգային անվտանգության ռազմավարություն», <http://www.mil.am/media/2015/07/827.pdf>:
8. Հայաստանի Հանրապետության «Ռազմական դոկտրին», <http://www.mil.am/media/2015/07/824.pdf>:
9. «Հայաստան-ՆԱՏՕ՝ նորագույն պատմություն», խմբ. Արա Թադևոսյան, Երևան 2014թ.:
10. Դ. Չիլիզարյան, Վ. Ավետիսյան, Տ. Մարտիրոսյան, «ԱՄՆ-ի պաշտպանական քաղաքականության համակարգի ղեկավարման ու կառավարման փորձի մասին», Հայկական բանակ, 4(58), 2008թ.:

1 Այս դեպքում բանակաշինությունն ուղղորդում է ոչ թե հակառակորդի զինված ուժերի վիճակը կամ սեփական խնդիրները, այլ այն մարտահրավերները, որոնց բախվում է ռազմական ոլորտը և հասարակությունն ընդհանրապես:

**ТРАНСФОРМАЦИЯ СРЕДЫ БЕЗОПАСНОСТИ В ХХ1 ВЕКЕ И ПРОЦЕСС ОБОРОН-
НЫХ РЕФОРМ РА
ГОР ТОВМАСЯН**

*Ереванский государственный университет,
кафедра международных отношений и дипломатии, аспирант*

В статье сделана попытка проанализировать общую среду безопасности ХХ1 века, формирующие ее основные иррациональные факторы и взаимодействие этих факторов, которые являются краеугольным камнем мышления нового века. Затронуты вопросы реализации оборонных реформ на основе нового оборонно – безопасностного мышления в РА и вопросы реагирования на трансформацию среды безопасности с учетом исключения негативного эффекта неожиданности.

**THE TRANSFORMATION OF THE SECURITY ENVIRONMENT IN THE 21ST
CENTURY AND THE PROCESS OF DEFENSE REFORMS OF THE RA**

GOR TOVMASYAN

YSU, Chair of International Relations and Diplomacy, Postgraduate student

The article attempts to analyze the overall security environment of the 21st century, forming its core irrational factors and their interaction, which are the cornerstone of the thinking of the new century.

Defense reforms implementation issues based on a new defense –secure thinking in the RA and issues of response to the transformation of the security environment excluding the negative effect of unexpectedness are discussed.

ЛИЛИТ КАЗАНЧЯН

*Национальная академия наук РА,
Институт философии, социологии и права,
учений секретарь, кандидат юридических наук*

СОВРЕМЕННЫЕ ТРАКТОВКИ И КЛАССИФИКАЦИЯ ПОНЯТИЯ И ЭЛЕМЕНТОВ ЗАКОННЫХ ИНТЕРЕСОВ ЛИЧНОСТИ

В данной статье на основе изучения материалов из истории политико-правовой мысли раскрываются фундаментальное, социально-юридическое значение, суть и особенности законных интересов личности в формировании ее правового положения. В частности, рассматриваются разнообразные трактовки и классификации законных интересов, его структурных элементов известными правоведами в контексте теории государства и права. Вместе с тем подчеркивается соотношение понятий “законные интересы” и “юридические интересы”.

Ключевые слова: законные интересы, юридические интересы, демократическое государство, права личности, свободы, обязанности, правовое положение личности.

В современной теории государства и права краеугольное значение имеет изучение и определение понятий прав, свобод, обязанностей и законных интересов личности. Почти во всех отраслях современного права часто встречающееся понятие “законные интересы личности” охватывает правовые институты, наделенные различными юридическими особенностями (сущностями). Для того, чтобы понять что такое “законный интерес”, необходимо рассмотреть его генезис, сущность, содержание и структурные элементы.

“Законные интересы личности” – это сложное, многогранное, общественно-юридическое явление, которое с самого начала своего существования комментировалось и определялось разными правоведами по-разному. Термин “интерес”, лежащий в основе понятия “законного интереса”, с давних пор изучается почти всеми науками: философией, юриспруденцией, социологией, экономикой и т.д. Так, в философской литературе “интерес” является предпосылкой, мотивом для действий, направленных на реализацию социальных целей индивидов или групп лиц [25 с. 23]. В экономике интерес – это предпосылка экономической деятельности человека, связанная со стремлением личности удовлетворить свои потребности [1, с. 284]. Понятие “интерес” в юриспруденции также наделено характерными чертами, особенностями. Так, немецкий юрист Р.Иеринг смог полностью и систематизированно представить сущность интересов как основу социально-правового взаимоотношения субъектов правоотношений в системе права. По мнению Иеринга, содержание права составляют интересы, которые возникают из социальных взаимоотношений и являются общими для всех членов общества. В свою очередь, Н. Коркунов создает тесную диалектическую связь между правовыми и законными интере-

сами, согласно которой правовая норма должна быть направлена на ограничение противоречивых и противоположных интересов личности [18, с. 86–94; 8, с. 162]. Стоит отметить, что Г. Шершеневич, развив эту теорию, был первым правоведом, сформулировавшим термин “законные интересы” и детально изучившим, проанализировавшим его. По мнению Г. Шершеневича, “законные интересы вместе с субъективными правами защищаются государством, а их нарушение, в первую очередь, отражается в субъективном праве” [28, с. 615–620].

В юридической литературе выражение “законный интерес” по-разному комментируется учеными-правоведами. В одном случае “законный интерес” представляется в виде “дозволенного законом стремления субъекта приобрести некоторые блага”, в другом – “интересы, выраженные законом”, или же “интересы, которые не нашли прямого выражения в юридических правах и обязанностях, но которые подлежат государственной защите” и т.д. [19, с. 182–183; 10, с. 86–94]. Несмотря на то обстоятельство, что понятие “законные интересы человека” не получило законодательного определения (формулировку), в юридической литературе некоторые правоведы-теоретики все же смогли подробно описать сущность данного термина. Как справедливо отмечает А. В. Малько, законный интерес как и субъективное право наделяется юридическими (правовыми) возможностями, защищенными и гарантированными государством. Следовательно, стремление овладеть (заполучить, достичь) определенными благами – это основные понятия, которые правоведы связывают с законными интересами, и где понятие возможность является характерной чертой законных интересов [13, с. 57]. По мнению Н. Матузова, законный интерес – это юридически значимый интерес, который основан на законе, вытекает из

него и защищается им, несмотря на то, что не закреплен в конкретной правовой норме. Продолжая эту мысль, В. Субачев отмечает: “Законный интерес – это стремление субъекта пользоваться определенными социальными благами и в некоторых (определенных) случаях обращаться к компетентным органам для защиты и удовлетворения интересов, исходящих из общего смысла объективного права, не противоречащих правовым нормам и дозволенным государством” [23, с. 38–45]. По мнению Н. Витрука, законные интересы личности – юридически закрепленная возможность личности удовлетворить потребности, предусмотренные объективным правом [3, с. 113].

Мы согласны с мнением автора с некоторой поправкой: законный интерес личности – это юридически закрепленная возможность лица пользоваться определенными социальными благами и обращаться к компетентным органам за защитой этих благ.

В постсоветских юридических исследованиях упоминается, что законные интересы личности вытекают из его субъективных прав. Субъективное право – это дарованная и защищенная государством возможность, свобода субъекта по своему усмотрению удовлетворять те интересы, которые предусмотрены объективным правом [2, с. 103; 9, с. 96–102; 15; с. 586–587; 16, с. 12–24;]. По нашему мнению, в условиях демократии закрепление субъективных прав человека в законах создает реальную возможность для индивида свободно пользоваться конкретными благами в рамках, установленных законом.

Современная наука теории государства и права исследует “юридически значимый интерес” личности. Авторы, взяв за основу как законодательство, так и судебную практику, отмечают, что “социальные интересы, опосредованные правом”, приобретают качества юридически значимых

интересов и выступают или в качестве субъективных прав и юридических обязанностей, или же в виде законных интересов (охраняемых законом интересов)[4; 11; 14;23;24]. Таким образом, кроме закрепленных в субъективных правах и юридических обязанностях (воплощенных в их содержание) существуют такие интересы граждан, которые гарантируются и охраняются (защищаются) государством. Очевидно, что закон способствует обеспечению законных интересов, которое реализуется, когда закон наделяет определенную группу лиц субъективными правами, т.е. средствами для реализации законных интересов личности. На этом основана точка зрения некоторых правоведов о том, что правовыми считаются те интересы, которые опосредованы субъективными правами, юридическими обязанностями, выраженными в правовых нормах.

Другая группа ученых считает, что законные интересы— это самостоятельные правовые явления, наделенные прямым правовым (юридическим) значением. В целом существование законных интересов—это прежде всего необходимость, так как разнообразные интересы личности не всегда могут быть опосредованы субъективными правами и юридическими обязанностями. Это объясняется их материальной гарантированностью и особыми качествами правового регулирования. Как справедливо отмечает В.И. Ремнев, “государство не в силах превратить любой интерес в право, потому что возможности удовлетворения интересов ограничены экономическими и другими объективными причинами” [22, с.26].

Интерес, лежащий в основе права и юридической обязанности, также охраняется (защищается) государством, поэтому является законным. Как уже отмечалось, субъективные права и юридические обязанности—это методы реализации (осуществления) интересов

личности. Поэтому в юридической литературе часто упоминается о защите и охране интересов, подразумевая охрану и защиту субъективных прав и юридических обязанностей личности. Однако это не может решить проблемы защиты тех интересов, которые не опосредованы ни субъективными правами, ни юридическими обязанностями. Поэтому Р.Е. Гукасян предлагает рассмотреть охраняемые (защищенные) законом интересы в 2-х смыслах [7 с.115–116; 12, с.30–38]:

1) в широком смысле “охраняемые законом интересы” охватывают интересы личности как опосредованные субъективными правами и юридическими обязанностями, так и те интересы, которые не имеют такого опосредования;

2) в узком смысле понятие “охраняемый законом интерес” включает только интересы, не опосредованные субъективными правами и юридическими обязанностями, но находящиеся под государственной защитой (охраной).

В результате наших исследований мы пришли к выводу о том, что законные интересы личности проявляются лишь в тех сферах общественных отношений, которые подлежат правовому регулированию. Сфера правовой охраны не охватывает интересы, не имеющие правового значения, т.е. личные интересы, сформированные на основе обыденных семейно–дружеских отношений, которые регулируются нормами обычая, традиций, морали. Разнообразные интересы личности считаются законными в том смысле, что попадают под сферу действия права, а их реализация основывается на законе, охраняется и гарантируется законом. Для признания интереса законным он должен соответствовать закону (быть созвучным закону), а его реализация не должна нарушать правовые нормы. В то же время хотим напомнить: чтобы стать законными, интересы должны соответствовать не праву вообще, в

абстрактном смысле, а конкретно действующему законодательству (нормам, закрепленным в законах).

Что касается сущности законных интересов, то она характеризуется диалектическим взаимоотношением закрепленных в правовых нормах интересов с интересами общества, личности и государства. Они базируются на принципе “Разрешено все, что не запрещено законом” и соответствуют законным стремлениям субъектов, участников правоотношений. Так, исследование иерархической классификации элементов законных интересов позволяет раскрыть сущность и характеристику законных интересов в целом.

Законный интерес состоит из 2-х основных структурных элементов:

1) цель личности достичь удовлетворения потребностей—это структурный элемент законных интересов, который охватывает преобладающую (подавляющую) часть законного интереса;

2) второй структурный элемент законных интересов, который основан на первом—это обращение к компетентным органам для защиты нарушенных прав или оспариваемых законных интересов. Мы согласны с мнением В. Грибанова о том, что обращение граждан к государственным органам не всегда подразумевает просьбу о защите прав, а в некоторых случаях связано с защитой законных интересов заявителя (истца) [5, с.278; 26, с. 123–127]. Несмотря на тот факт, что “законный интерес и “охраняемый (защищенный) интерес”, а также “правовой интерес” и “юридический интерес”— термины, этимологически являющиеся синонимами, тем не менее в юридической литературе некоторые авторы (Е.П. Губин, А.Н. Шайкенов) предлагают разграничить эти термины, так как по их мнению, законный интерес — это ядро правового статуса. Стоит отметить, что международные правовые акты, конституция, текущее

законодательство не дифференцируют эти термины, используя их в качестве синонимов. Тем не менее в результате наших исследований приходим к выводу, что каждый из правоведов рассматривает понятие “законный интерес” сквозь свою субъективную призму, закрепляя в этом понятии свои субъективные идеи. Так, согласно Е.П.Губину, любой законный интерес в широком смысле является охраняемым законом интересом. Охраняемые законом интересы в узком смысле — это интересы, которые каким-либо способом закреплены в законе [6; с. 63–64]. А.Н.Шайкенов, в свою очередь, пишет: “Отраженные в праве все законные интересы находятся под правовой, юридической защитой” [27 с.165–166]. Следовательно, охраняемые законом интересы включают в себе как законные, так и юридические интересы, которые находятся в правовом регулировании, и хотя не обеспечены субъективными правами, целесообразно называть законными интересами, а те интересы, которые реализуются, осуществляются при помощи субъективных прав—юридическими интересами. Мнение М.В.Першина усугубляется положением о том, что законный интерес является средством выражения и осуществления, реализации правового интереса [20, 181–200]. Стоит заметить, что по мнению Р.Гукасяна, концепция законных интересов находится на одной плоскости с экономическими, политическими, правовыми, социально-культурными интересами, потому что все интересы формируются в условиях социальной жизни и реализуются особым методом [7, 115–118].

Из этого можно сделать вывод—понятия “юридический интерес” и “правовой интерес” как этимологически, так и структурно являются синонимами и представляют конкретно закрепленный или отраженный в законе интерес.

Исследуя термины “правовой инте-

рес” и “охраняемый законом интерес”, теоретики часто допускают ошибки, классифицируя эти понятия как широкий и узкий виды. С одной стороны, “правовой интерес” шире концепции “законного интереса”, потому что охватывает как опосредованные законом интересы, так охраняемые законом интересы. С другой стороны, “законный интерес”, который по смыслу отличается от “правового интереса”, может быть законным и гарантированным государством. Следовательно, законный интерес, оставаясь в правовой сфере, по своему содержанию может быть экономическим, социальным, культурным и одним из других разновидностей интереса. Это означает, что законный интерес по своему методу проявления реален–легитимен, а по содержанию является многогранным и многообразным. Следовательно, проводя грань между правовым (юридическим) интересом и законным (охраняемым законом) интересом, нужно руководствоваться теми критериями (вид проявления субъективных прав и законных интересов,) благодаря которым интерес называется правовым.

Поэтому считаем неверным классифицирование интересов на “законные интересы” и “юридические интересы” или же на “интересы юридического значения”. Интерес всегда имеет первичное, основное значение, потому что признается государством и является фундаментом для законных интересов и субъективных прав. Как справедливо отмечает Н.Матузов, законный интерес – это юридически значимый интерес, который вытекает из закона и охраняется им, несмотря на то, что он не закрепляется в конкретной правовой норме [17, с. 215–217].

Основные права, свободы и обязанности личностей составляют ядро, основу правового статуса личности – тот минимум, без которого человек не может существовать как полноценный член поли-

тического и гражданского общества. Тем не менее некоторые праведы считают неприемлемым включение законного интереса в состав структурных элементов правового статуса личности, обосновывая это тем, что законный интерес – это статичное явление, не наделенное право-регулятивной функцией [21, с.51]

Очевидно, что данный подход односторонен, узок и не может полностью обосновать сущность законных интересов. Наше исследование (анализ) привело к выводу, что непозволительно игнорировать законные интересы как часть структурных элементов правового статуса личности. Существует несколько причин для этого:

во-первых, многогранная сущность и содержание законного интереса, который является средством для достижения некоторых благ (прав, свобод, социальных благ и т.п.) и для достижения которых личность вправе обратиться к компетентным органам за защитой этих благ;

во-вторых, законный интерес – это юридическая категория, которая отражается в правовой системе и в правовом статусе личности, поэтому если правовое положение (статус) личности не охватывает всю систему законных интересов, то оно не соответствует правовой действительности данной страны. Тем не менее элементы общих и индивидуальных статусов личности существенно влияют на формирование и реализацию правового статуса личности. Известно, что субъективные права и юридические обязанности, которые являются элементами правового статуса личности, характеризуют фактическое состояние личности, представляют правовую взаимосвязь участников правоотношений. Следовательно, конечный пункт реализации интересов, удовлетворения потребностей субъектов правоотношений характеризуется объемом их прав и обязанностей. Более того, законные интересы равносильны правам

и обязанностям в процессе развития правоотношений и характеристики правового статуса личности. Как невозможно существование прав без обязанностей, так и невозможно существование субъективных прав без законных интересов и наоборот;

в-третьих, законные интересы наделены праворегулятивной функцией, так как поведение субъекта регулируется не только закрепленными в нормах права правилами поведения, но и теми оговорками, которые вытекают из духа этих норм;

в-четвертых, тесная взаимосвязь законных интересов с правами и свободами личности непосредственно влияет на формирование и развитие правового статуса личности.

Стоит отметить, что для тщательного исследования многообразных интересов личности в юридической литературе принято классифицировать законные интересы по некоторым признакам. Так, в теории государства и права широкое распространение получила классификация законных интересов личности по двум основным группам [26, с.127–129].

Первую группу составляют общие законные интересы, которые присущи всем отраслям права и охватывают как законные интересы, вытекающие из общеправовых принципов, так и законные интересы, связанные с защитой основных прав, свобод, благ личности (достоинство, жизнь, здоровье и т.п.).

Вторая группа включает специальные законные интересы, которые определяются каждой отраслью законодательства (права) и характерны только для данной отрасли. Например, интерес обвиняемого, вытекающий из презумпции невиновности, закрепленной в Уголовно-процессуальном Кодексе РФ, является заинтересованностью данного лица в том, чтобы его считали невиновным, пока его виновность в совершении преступления не будет доказана в предусмотренном УПК

РФ порядке и установлена вступившим в законную силу приговором суда.

Известно, что человек является членом политического общества, зависит от него и государства. Следовательно, закономерно, что в демократическом государстве нашла широкое признание классификация законных интересов по двум видам:

- 1) законные интересы физических лиц,
- 2) законные интересы юридических лиц.

Все люди как члены политического общества наделены признанными государством и закрепленными законодательством интересами, независимо от их возраста, физических и умственных (психологических) особенностей. При этом законные интересы, по сути, носят общий характер, а закрепленные в них стремления личности носят персональный (индивидуальный) характер. Следовательно, члены общества объединяются общегосударственными целями и интересами, а каждый из них, в свою очередь, наделен законными интересами, вытекающими из индивидуальных, субъективных потребностей.

На основании всех вышеупомянутых доводов можно сделать вывод о том, что “законные интересы личности” – это сложное юридическое, социальное и политическое явление, которое на практике может полностью реализоваться лишь в тех государствах, где утверждение законных интересов является одним из главных задач политики государства. Более того, взаимосвязь законных интересов с правами и свободами личности способствует становлению новых субъективных прав и юридических обязанностей личности. На данном этапе развития нашего государства считаем необходимым повышение роли законных интересов в регулировании правоотношений. Это в равной степени относится и к правотворческой, и к правоприменительной деятельности государства. Законодательная власть должна уделить особое внима-

ние процессу формирования интересов у членов общества. Важнейшие интересы должны быть закреплены в нормативно-правовых актах в виде законных интересов, которые гарантируют право пользования конкретными социальными благами и сохраняют за индивидом право обращаться к компетентным органам власти за защитой своих законных прав. Значит нужно перенести законные интересы в сферу деятельности субъективного права.

Таким образом, живя в обществе, человек находится в постоянном взаимоотношении с другими людьми и осуществляет действия, направленные на реализацию легитимных интересов. Более того, законный интерес оставляет свой особый след на правовом положении личности и, предопределяя поведение субъекта, может четко описать возникшие проблемы в процессе реализации заветных целей субъекта.

ЛИТЕРАТУРА

1. Азильян А.Н. Краткий экономический словарь. М., 2002.
2. Бадирян Г.М. Проблематика прав личности в новейшей истории Армении: вопросы теории и практики. Ер., Авт. изд. 2006.
3. Витрук Н.В. Общая теория правового положение личности. М., Норма.2008.
4. Галенская Л.Н. Правовое положение иностранцев в России.М., 2008.
5. Грибанов В.П. Пределы осуществления защиты гражданских прав.М.,Норма.2006.
6. Губин Е.П. Понятие интереса в гражданском праве//Вестник МГУ. 2005.Серия 11. Право №4.С.63–64.
7. Гукасян Р.Е. Правовые и охраняемые законом интересы//Советское государство и право.М., Наука.1973.№7.
8. Коркунов Н.М. Лекции по общей теории права. СПб.2003.
9. Краснов А.В. Законный интерес как элемент содержания договорного правоотношения//Договор в российском Гражданском праве:значение, содержание, классификация и толкование:Матер. Всеросс. межвуз. “круглого стола” 28–29 окт.Самара,2002.
10. Кучинский В.А. Законные интересы личности:от конституции к правореализирующей деятельности//Теоретические вопросы реализации конституции СССР.М.,1982.
11. Лукашева Е.А. Права челова.М., 2013.
12. Малеин Н.С. Охраняемый законом интерес//Советское государство и права.1980.№ 1.
13. Малько А.В. Законные интересы советских граждан.М., Наука.1982.
14. Мальцев Г.В. Социалистическое право и свобода личности (теоретические вопросы).М., 1968.
15. Марченко М.Н. Теория государства и права.М.,МГУ. 2007.
16. Матузов Н.И. Теория и практика прав человека в России//Правоведение. 1998. №4.
17. Матузов Субъективные права граждан СССР.Саратов, изд. Сарат. ун–та.1966.
18. Михайлов С.В. Интерес как общенаучная категория и ее отражение в науке гражданского права//Государство и право. 1997. №7.
19. Нохрина М.Л. Гражданско–правовое регулирование личных неимущественных отношений, не связанных с имущественными.
20. Першин М.В. Законный интерес как средство выражения и реализации правового интереса// Науч.труд.РАН. М., 2002.Вып. 2. Т.1.
21. Реализация прав граждан в условиях развитого социализма/Отв.ред. Е.А. Лукашева.М.,Наука.1983.
22. Ремнев В.И. Право жалобы в СССР,1964.
23. Субачев В.В. Законные интересы личности.М.,Норма.2010.
24. Тихомиров Ю.А. Стабильность в интересах и конфликты в праве//Концепция стабильности закона.М., 2000.
25. Философский энциклопедический словарь/Под ред. Ильич Л.Ф. М., 1983.
26. Халфина Р.О. Общее учение о правоотношении.М., 1974.
27. Шайженов Н.А. Правовое обеспечение интересов личности. Свердловск,изд.Свердл.ун–та.1990.
28. Шершеневич Г.Ф. Общая теория права.Вып.3.М., изд., Бр. Башмаковских, 1912.

«ԱՆՁԻ ՕՐԻՆԱԿԱՆ ՇԱՀԵՐ» ՀԱՍԿԱՑՈՒԹՅԱՆ ԵՎ ՏԱՐՐԵՐԻ
ԺԱՄԱՆԱԿԱԿԻՑ ՄՈՏԵՑՈՒՄՆԵՐՆ ՈՒ ԴԱՍԱԿԱՐԳՈՒՄԸ

ԼԻԼԻԹ ԳԱԶԱՆՉՅԱՆ

*ՀՀ ԳԱԱ փիլիսոփայության, սոցիոլոգիայի և իրավունքի ինստիտուտի դոկտորանտ,
ՀՀ ԳԱԱ փիլիսոփայության, սոցիոլոգիայի և իրավունքի ինստիտուտի
գիտական քարտուղար, իրավաբանական գիտությունների թեկնածու*

Սույն գիտական հոդվածում հեղինակը իրավաբաղաքական մտքի պատմության նյութերի հետազոտության հիման վրա բացահայտում է անձի օրինական շահերի հիմնարար, սոցիալ-իրավական նշանակությունը, էությունն ու առանձնահատկությունները անձի իրավական դրության ձևավորման գործընթացում: Մասնավորապես, դիտարկվում են անձի իրավական դրության, դրա կառուցվածքային տարրերի վերաբերյալ նշանավոր իրավագետների կարծիքները պետության և իրավունքի տեսության համատեքստում: Մինևույն ժամանակ, ընդգծվում է «օրինական շահեր» և «իրավաբանական շահեր» հասկացությունների փոխհարաբերությունը:

MODERN INTERPRETATION AND CLASSIFICATION OF THE CONCEPT AND
ELEMENTS OF THE LEGAL INTERESTS OF THE INDIVIDUAL

LILIT KAZANCHIAN

*The National Academy of Sciences of RA, Institute of Philosophy, Sociology and Law,
Scientific Secretary, Doctoral candidate*

This article is based on the study materials of the history of political and legal thought, it reveals the fundamental, social and legal meaning, the essence and characteristics of the individual's legitimate interests formation of its legal status. particularly, the article considers a variety of interpretations and classification of the legitimate interests of its structural elements by known lawyers in the context of the theory of state and law. At the same time it emphasizes the relation between the concepts of "legitimate interests" and "legal interests".

ЭТИКО–ПРАВОВЫЕ ПРОБЛЕМЫ ПРАВА НА РАСПОРЯЖЕНИЕ ЧЕЛОВЕЧЕСКИМ ТЕЛОМ

Статья посвящена праву на распоряжение человеческим телом, рассмотрению тела человека, органов, тканей, клеток и частей его тела в качестве вещей, ограниченных в гражданском обороте. Рассматриваются вопросы законодательной регламентации постмортальной репродукции, предлагаются некоторые изменения в законодательстве, регулирующем исследуемую сферу.

Ключевые слова: биоэтика, тело, орган, ткань, эмбрион, плод, гражданское право, презумпция согласия, донорство.

В юриспруденции долгое время исходили из суждения, что тело человека не является имуществом, а следовательно не может быть объектом собственности. Развитие биомедицинских технологий актуализировало проблему оборотоспособности тела и его частей.

Тело – физическое выражение человека, его уникальности и индивидуальности. Как вполне справедливо указывает О.Э.Старовойтова: «Для многих людей их тела и их жизненные цели сильно связаны. Наше тело – это не просто средство достижения целей, оно является неотъемлемой частью этих целей... Более того, другим людям наши тела представляют то, кем мы являемся: то, что они видят; то, что идентифицирует нас. В этом смысле наши тела являются не просто «нашими», они частично охватывают нашу сущность».

О.В.Попова, рассматривая основные модели репрезентации телесности в этико–философской перспективе, анализирует три подхода к изучению феномена телесности, условно названных парадиг-

мами: «парадигма» бытия (экзистенциальный, холистический подход к телу); 2) «парадигма» обладания (инструментальное, функциональное понимание телесности); 3) «парадигма» конструирования (тело как проект, артефакт технологий).

Каждая из данных моделей скрывает определенный нормативный контекст. Понимание тела как тела личности, а человека, прежде всего, как воплощенного субъекта характеризует идеал ренессансного человека (в свою очередь, почерпнутый в античности), который вновь актуализируется в контексте нового мировоззрения. В этическом отношении человек и его тело не могут рассматриваться в модусе владения и обладания, так как человек неотделим от тела. «Принцип целостности... характеризует право человека быть тождественным самому себе и своему телу, постулируя его неприкосновенность перед различного рода манипулятивными вмешательствами».¹

Действительность сегодня находится на стыке двух парадигм: обладания и конструирования. Однако в правовой действительности пока еще не нашли должного отражения даже вопросы, предложенные «парадигмой» обладания, а уж говорить о конструировании не может быть и речи.

В современной правовой литературе высказываются различные точки зрения по поводу права собственности на тело.

¹ Старовойтова О.Э. Основы правовой соматологии, Монография/ СПб, Фонд “Университет” 2006, с. 59–60

Некоторые авторы категорически отрицают такое право, полагая, что его признание может привести к криминальной коммерциализации. Такая позиция небезосновательна: достижения в области биомедицинских технологий открыли новые возможности для этого. Медицинский рынок органов человеческого тела не только уже реальность, но еще и не контролируется, мораль без закона не может это сделать, а неолиберальное право, далекое от духовности, признает правомерной потребительское отношение к человеку и его телу.

Гражданское право указывает, что человек является субъектом права и существует с рождения до смерти, то есть человеком может быть физическое лицо, которое рождается и умирает. Рождение человека – это рождение его тела и человек не рассматривается в отдельности от своего тела, оно имманентная часть субъекта права и, следовательно, подлежит защите непосредственно с момента его физического возникновения.

Представляется, что лицо имеет право собственности, когда не нарушая прав других лиц, относится к вещи как к своей, что внешним образом воспринимается другими лицами. Хотя лицо также может обратиться к своему телу как внешнему объекту, но это отношение неразлично, слито с самим человеком. Пока человек един, нет права собственности на тело, но есть сам человек и его нематериальные блага. Всякое посягательство на тело человека будет рассматриваться не как вторжение в чужую собственность, а как посягательство на человека, на его нематериальные блага, которые неотчуждаемы и непередаваемы. Можно рассмотреть и другой подход. Человек может использовать тело в соответствии со своими стремлениями, однако его признание объектом права противоречит понятию об объекте, находящемся вне воспринимающего субъекта. На такой позиции стоит,

например, Г.Ф. Шершеневич.¹²

Тело само по себе в условиях современного права принадлежать никому не может, в противном случае это или рабство, или собственник мертв и распоряжается своим телом *post mortem*. А что дает нам признание права собственности на собственное тело и какие последствия это повлечет? Существует ли область, которая не охватывается правом на физическую неприкосновенность и другими имущественными правами? Представляется, что нет, и поэтому право собственности на тело является лишней абстрактной юридической конструкцией.

Если владение вещью представляет собой удержание ее собственником в своем хозяйственном ведении, то здоровьем или жизнью владеть так невозможно. Пользование неимущественными благами – это не извлечение из них полезных свойств, как из вещей, а выбор субъектом соответствующего поведения в пределах естественно принадлежащей ему автономии.³ Телом можно пользоваться и распоряжаться в другом смысле, например, изменять пределы совершения правомерных действий по реализации права на неприкосновенность.

Причем надо заметить, что личную неприкосновенность в юридической литературе рассматривают в социальном и биологическом смысле. Под личной неприкосновенностью понимают недопустимость вмешательства извне в область индивидуальной жизнедеятельности личности, т.е. право на личную неприкосновенность направлено на защиту человека от воздействия на его жизнь, здоровье, свободу перемещения и т.п. от неправо-

1 Попова О.В. «Быть телом» или «иметь тело», «быть проектом» или «иметь проект» // «Человек и культура» 2014, № 1

2 Шершеневич Г.Ф. Учебник русского гражданского права. М., Спарк, 1995. С. 57 – 58.

3 Казанцев В.И. Правовые алогизмы при классификации объектов в гражданском праве // Цивилист. 2006. № 4. С. 15.

мерного воздействия третьих лиц. Под физической неприкосновенностью следует понимать свободу собственной физической активности лица, т.е. способность лица использовать собственное тело на основании автономно принятых решений способами, не противоречащими закону.

После же смерти тело становится вещью, ибо субъекта уже нет.

Дискуссии вызывает вопрос о статусе отдельно взятых органов тела.

Ряд ученых, рассматривая их как неотъемлемые и естественные части целого, утверждает, что их нельзя отнести к категории «вещей», и поэтому они не могут быть объектами гражданских правоотношений. Н. Красновский считает, что органы и ткани человека не имеют рыночного эквивалента; в отношении них невозможно говорить о каких-либо сделках гражданско-правового характера. Затраты же труда по консервации органов не изменяют свойства самого органа, а направлены только на создание возможности использования его по целевому назначению и поэтому составляют стоимость услуг, связанных с осуществлением трансплантации, а не органа или ткани, изъятых для пересадки.

Такую же позицию занимала Л. Г. Богомолова: «Кровь человека – часть его организма, не подходит под понятие вещи (имущества). Кровь человека не может иметь рыночного эквивалента и делаться предметом ничем не регулируемой свободной купли-продажи. Отношения людей в процессе донорства не могут быть построены на товарном фундаменте».¹

Другие полагают, что человеческие органы являются личными немущественными благами. Личными немущественными благами принято считать нема-

териальные блага, неразрывно связанные с личностью субъектов гражданских правоотношений, признанные государством и нуждающиеся в правовой охране. Они являются объектами гражданских прав.

Личные немущественные блага, не связанные с имущественными, характеризуют социально-правовое положение личности в обществе. Они возникают по поводу благ, лишенных экономического содержания, и отражают духовный интерес личности, ее индивидуальность, моральные и эстетические запросы, обладают рядом признаков, в числе которых то, что они неотделимы от личности субъекта, неразрывно связаны с ним и не подлежат в какой бы то ни было форме отчуждению. То есть их нельзя также дарить, например, из альтруистических побуждений. Это значит, что признавая органы и ткани человека немущественными благами, нужно считать незаконным даже забор крови у человека, так как немущественные блага нельзя даже подарить. Кроме того, те органы и ткани, которые отделяются от человека, теряют вышеуказанный признак неотделимости от личности.

Некоторые авторы считают, что органы, изъятые из организма, следует признавать вещами, и потому они могут быть объектами гражданских правоотношений, хотя и ограниченными в обороте.

В настоящее время действующие нормативные акты не дают возможности определить, могут ли части тела человека быть объектами вещного права, так как законодательство не дает легальной дефиниции вещи.

В Древнем Риме одной из наиболее важных характеристик вещи признавалось известная формула дигест: “dominium reum”, господство над вещью. Это свойство – быть доступным для обладания человеком. А. Я. Сухарев считает, что “вещь только тогда становит-

1 Красновский Г.Н. Биоэтические и уголовно-правовые проблемы в законе Российской Федерации о трансплантации органов и (или) тканей человека// Государство и право. 1993. № 12. С. 74-75.

ся товаром и, следовательно, объектом гражданского права, когда оно будет результатом труда человека, либо будет специально приспособлено им". Вместе с тем, автор пишет об объектах, которые не могут быть предметом вещных прав, особенно права собственности, поскольку сами эти объекты по своей природе не допускают "полного хозяйственного господства над собой" их обладателя, а предоставляют ему довольно ограниченные возможности использования (например, донорская кровь, полученная хотя и возмездно). Отсутствие двух последних характеристик делает, согласно ему, признание права собственности в отношении человеческого организма невозможным. На такие объекты предлагается распространение отдельных норм права собственности, однако распространение права собственности (то есть признания их объектами права собственности) не представляется возможным. В. Л. Суховерхий отмечает, что "кровь человека представляет собой часть материального мира и, будучи отделенной от организма, кровь, например, является ничем иным, как вещью, имуществом точно так же, как волосы (например, косы) становятся имуществом, составляющим предмет сделок, совершаемых парикмахерскими с гражданами по покупке кос. Как бы ни противоречило это, сложившееся в юридической науке представление, что часть человеческого тела не может быть имуществом, способным удовлетворять потребности других лиц, следует все-таки признать, что подобные взгляды устарели и представляют собой проявление морального консерватизма"¹ А.В. Майфат, в частности, отмечает следующее: «В качестве основания возникновения права собственности, очевидно, следует рассмотреть нормы ст. 218 ГК РФ. При проведении медицинских манипуля-

ций врачи вкладывают в процесс изъятия органов определенный труд, значит, они создают новую вещь. Либо сам человек в принципе может изъять собственный орган или ткань (для себя). Таким образом, право собственности здесь возникает впервые и до момента изъятия органа он (орган) никому не принадлежал, поскольку еще не существовал в качестве вещи, а был частью организма. Применение указанной статьи делает собственником органа или ткани, прежде всего, лечебное учреждение, так как именно оно чаще всего и «создает вещь для себя». Если же сам человек осуществляет манипуляции, то в этом случае право собственности на изъятый орган или ткань возникает у него».² С такой позицией согласиться трудно, получается, что право собственности возникает у того, кто изъяс орган, а это может привести к весьма плачевным ситуациям с криминологической точки зрения.

Весьма интересна позиция М.Н. Малеиной, которая классифицирует группы органов и тканей человека, положив в основу деления причину их отторжения и цель дальнейшего использования.

Первая группа – трансплантанты, т.е. органы и ткани, которые изымаются в медицинских целях для дальнейшей пересадки. Забор этих органов и тканей влечет временное или постоянное ухудшение состояния здоровья и (или) риск такого ухудшения.

Вторая группа – органы и ткани, отчуждаемые в результате оказания медицинской помощи. К ним относятся ампутированные части тела пациента, в том числе конечности, опухоли, зубы; абортированные плоды и их органы (ткани), эмбриональный материал (плацента, плодный пузырь, амниотическая жидкость, пуповина).

1 Богомолова Л. Г., Гаврилов О. К. Донорство. Л., 1971. С. 22.

2 Красавчикова Л. О. Понятие и система личных неимущественных прав граждан (физических лиц) в гражданском праве Российской Федерации. М., 1994. С. 101.

Третью группу составляют органы и ткани, отторжение которых не связано с заболеванием и (или) медицинским вмешательством и может не иметь определенной цели дальнейшего использования. В эту группу входят: остриженные волосы; сцеженное грудное молоко; кожа, удаленная после подтяжки, и т.п. Автор отмечает, что “почти все части из двух последних групп, не представляя какой-либо особенной ценности, могут рассматриваться как отходы, подлежащие утилизации, порядок которой определяется уже другими нормами действующего законодательства”.

Классификация довольно интересна, но несколько устарела с той точки зрения, что абортивный и фетальный материал сегодня уже применяют как трансплантаты. Кроме того, по нашему мнению, исходя из достоинства человека, не вполне уместно говорить об эмбрионе или плоде как об отходе, в этом случае отходом может быть и тело жившего, но умершего человека. Поэтому представляется, что после их изъятия из тела женщины, в случае их нежизнеспособности, их необходимо будет рассматривать как такие же объекты как, например, изъятый у живого донора трансплантант и на них распространять тот же правовой режим, что и для трансплантантов.

Каков бы ни был правовой режим органов и тканей человека, режим будет применен исключительно после того, как биоматериал обособится от тела человека. Биотрансплантат становится объектом права после его отделения от организма и после этого лишь возможно говорить о вещи, первоначальным собственником которого становится прежний носитель.

Биоматериал становится самостоятельным объектом гражданского права, но в силу его специфичности и ограниченности в сфере использования, а также исходя из моральных установок, они могут быть объектами, ограниченными в обороте.

Вещный статус биоматериалов можно обосновать, прежде всего, криминологически. То, что есть оборот тканей и органов человека, уже факт, и его не остановить непризнанием за биоматериалами статуса вещи. Всегда при споре будет предложение, но это будет черный рынок. Поэтому необходимо законодательно установить государственный контроль за этим оборотом, очертить границу законного оборота. Так, например, обстоит дело в японском законодательстве, где установлено, что тело живого человека не является вещью, а останки человека и отделенные от его тела части являются вещами.¹

В американских судах встречались решения, что отношения между ближайшими родственниками и другими людьми в отношении мертвого тела носят характер имущественного интереса (property interest). Эти отношения получили наименование прав квазисобственности. Что же касается признания их личными неимущественными благами, то представляется, что таковыми являются не орган или ткань, а физическая и личная неприкосновенность человека.

Исходя из того, что биоматериал после отделения от носителя будет ограничено оборотоспособной вещью, можно предположить, что правильнее в ст. 132 ГК РФ в качестве отдельного вида объектов гражданского права включить органы, ткани, клетки и части тела человека, а равно эмбриона или плода. Признавая статус вещи, мы, таким образом, признаем, что после обособления от человека они становятся его имуществом, что значит его включение в наследственную массу (ст. 1184 –1186 ГК РФ). Заметим, что нотариальное оформление согласия на изъятие органов для трансплантации правильно и в том аспекте, что участие

¹ Российская юридическая энциклопедия/ Ред. А.Я. Сухарев. М.,1999.С.401.

нотариуса в в данном процессе поможет обойти этико–правовые опросы процедуры трансплантации органов. Передачу после смерти органов и тканей, а также генного материала, можно сформировать в форме завещания. Однако, исходя из ограниченности в обороте органов и тканей, гражданин должен будет выбирать из ряда законодательно установленных целей, к достижению которых он стремится предоставлением этих биоматериалов, то есть необходимо ограничить распоряжение органами целевым назначением.

Здесь также обратимся к вопросу оборотоспособности генного материала. В Армении законодательство не запрещает, чтобы совершеннолетний дееспособный гражданин выразил свое волеизъявление о согласии или о несогласии на изъятие органов и тканей как при жизни, так и после смерти для трансплантации. По логике это правило должно действовать и для генного материала.

Внедрением новых репродуктивных технологий в жизнь стало возможным осуществление репродуктивных прав и *post mortem*. Однако и в этой сфере развитие права не совпало с возникшей новой сферой отношений. Образовавшийся правовой вакуум действует по сей день, несмотря на то, что данные технологии доступны армянскому потребителю уже начиная с 2003 года. Заметим, что Закон РА “О репродуктивном здоровье и репродуктивных правах человека” (ст.2) определяет вспомогательные репродуктивные технологии как медицинские технологии, которые применяются для решения задачи бесплодия. А в случае посмертной репродукции речь не идет о преодолении бесплодия. Поэтому можно предположить, что применение репродуктивной технологии в данном случае будет неправомерным.

Развитие научных технологий позволяет осуществить несколько вариантов посмертной репродукции: использование

криоконсервированной спермы (яйцеклетки), взятой еще при жизни человека, перенос ранее замороженного эмбриона и новейшее направление – посмертное извлечение спермы умершего, возможное в течение 24–36 часов, и ее криоконсервация. Согласно ст. 7 Закона РА о репродуктивном здоровье, “лица мужского и женского пола, достигшие установленного законодательством РА брачного возраста, имеют право в целях репродукции предоставить свою сперму и эмбрион в соответствующие учреждения здравоохранения. Государство гарантирует своим гражданам хранение предоставленных гражданами спермы и эмбриона в случае риска потери способности репродукции (осуществление профессиональной деятельности, сопряженное с опасностью для здоровья, совершение военных обязанностей, а также другие медико–социальные показания) или в ситуациях, угрожающих их жизни”.

Однако что с этим генным материалом будет после смерти лица, либо имеет ли право кто–либо из окружения умершего потребовать генный материал *post mortem* закон не указывает.

Донор должен быть согласен на использование его генетического материала как при жизни, так и после смерти. Если в случае сдачи на хранение генного материала это согласие можно косвенно вывести из самого факта такой сдачи, то, например, при посмертном извлечении половых клеток, наличие такого согласия, представляется, должно исходить из указания такой дозволенности в завещании или в нотариально заверенном письменном согласии донора. Представляется, что несколько неправильно будет, например, исходить в этом случае из свидетельских показаний родственников или близких донора. Хотя отметим также, что указанная в Законе РА о трансплантации “презумпция согласия” показывает общую направленность воли законодателя и

не исключено, что в будущем такая презумпция будет закреплена и для половых клеток, что однако неверно.

Практика указывает именно на такую направленность. Так, в 2010 г. в Бостоне врачами одного из госпиталей было отказано родственникам пациентки, страдавшей эмболией легких и находящейся в глубокой коме, в заборе ее генетического материала. Врачи аргументировали отказ отсутствием подтвержденного согласия пациентки на такую процедуру.

Доказать согласие умершего на постмортальную репродукцию очень трудно, если оно недвусмысленно не выражено при жизни. Поэтому в законодательстве ряда стран, например, в Великобритании и Испании, закрепляется необходимость письменного согласия погибшего на постмортальную репродукцию, даже если половые клетки были сданы на хранение при жизни.

Германия, Канада, Франция, Швеция запрещают изъятие гамет независимо от воли умершего на законодательном уровне. В Израиле, напротив, вдова умершего может осуществить оплодотворение в течение года после смерти мужа без его предварительного согласия, а военнослужащие сдают сперму перед поездкой в «горячие точки». Во втором случае не только вдова, но и родители погибшего могут использовать генетический материал своего сына для оплодотворения суррогатной матери.

Надо заметить, что реализовать или не реализовать свои репродуктивные права решает сам человек, однако сегодня право может «пережить» самого субъекта.

Своего рода «биологическое завещание» не противоречит конструкции завещательного распоряжения и может быть использовано. Стремление человека оставить после себя потомство определено самой природой, и это стремление вполне можно понять, пусть даже оно будет воплощено в такой нелепой, ка-

залось бы, форме, как замороженный путем криоконсервации генный материал, оставленный в наследство и предназначенный волей наследодателя непосредственно для воспроизведения следующего поколения.¹

Как уже отмечалось, осуществление забора генного материала возможно лишь в течение 24–36 часов. Исходя из ограниченности временного промежутка, когда возможен забор генного материала, даже при признании этого материала имуществом и включением в наследственную массу невозможно будет исполнение воли умершего, так как хотя днем открытия завещания является день смерти наследодателя, однако из-за технических причин после открытия завещания может стать просто невозможным забор генного материала. Поэтому реализация посредством завещания возможна лишь по отношению к генному материалу, сданному при жизни. В случае же постмортального забора необходим будет общий запрет на забор таких материалов, за исключением случаев наличия прямого прижизненного письменного и нотариально заверенного волеизъявления.

В отношении генного материала показательной является судебная практика США. В 1992 г. в штате Калифорния слушалось дело о наследстве Вильяма Канэ, известное как дело Хэтч. Суть его в том, что Вильям Канэ написал в своем завещании, что его генный материал (сперма), помещенный в специальное хранилище, должен быть после его смерти передан его близкой знакомой Хэтч. Его воля была выражена также в письме на имя его детей, в котором он подтвердил свое желание. Вскоре после его смерти Хэтч потребовала от хранилища выполнить завещание и передать ей генный материал. Однако лечебное учреждение отказалось это сделать, кроме того, дети покойного

1 Там же.

категорически возражали против этого.

Основной вопрос, который стоял перед судом, был в том, включается ли генный материал в состав наследуемого имущества или нет? Если включается, то необходимо выполнить завещание.

Суд первой инстанции установил необходимость уничтожения спермы умершего и указал, что суд может утвердить завещание только в отношении собственности покойного, отказавшись тем самым признать отдельные части тела умершего объектами права собственности. Апелляционный суд установил, что, поскольку покойный сдал свой генный материал в банк-хранилище, это свидетельствует о том, что он осуществлял права пользования. Составление завещания суд квалифицировал как реализацию права распоряжения, так как покойный не утратил интереса к объекту (предмету). Суд также отметил, что такой объект подпадает под широкое определение собственности как объекта наследственных прав, утвердил соответственно завещание и передал предмет спора близкой знакомой покойного – Хэтч. При этом суд установил, что искусственное оплодотворение незамужней женщины с помощью спермы умершего человека не нарушает основ общественного порядка и публичной политики.¹ Таким образом, можно констатировать, что отсутствие норм, регулирующих отношения собственности на части тела человека, а также генный материал, создает законодательный вакуум, преодоление которого является одной из важнейших задач современной юриспруденции.

По нашему мнению, необходимо законодательно предоставить возможность лицу урегулировать данные отношения и после своей смерти путем четко выраженного намерения иметь де-

тей и оставить им часть своего наследства в своем завещании.

Таким образом, можно сделать вывод: когда от тела отделяется часть, она попадает в собственность человека, так как утрачивает нематериальную составляющую и становится вещью, производной от совокупной вещно-духовной субстанции. Поэтому необходимы следующие законодательные изменения:

1. В ст. 132 ГК РФ указать: “ Органы, ткани и клетки человека, его эмбриона или плода при прижизненном или посмертном отделении от тела, в случаях и пределах, указанных в законе”.

2. Ст. 21 ГК РФ дополнить следующим положением:

“Каждый человек, в том числе эмбрион и плод человека, имеет право на физическую целостность и неприкосновенность, которые могут быть нарушены с согласия лица или в установленных законом случаях с согласия его законного представителя в случаях и пределах, установленных законом и в целях, не противоречающих общественной морали и нравственности”.

При прижизненной трансплантации лицо имеет право владения, пользования и распоряжения отделенными от него клетками, тканями, органами и частями, а также анатомическим материалом своего эмбриона или плода и вправе заключать безвозмездные сделки в случаях и пределах, установленных законом, в медицинских, научных, учебных и иных целях, не противоречающих общественной нравственности и морали.

После смерти, в форме завещательного распоряжения или возложения, лицо имеет право распоряжения своим телом, тканями, органами, клетками в случаях и пределах, установленных законом, в медицинских, в том числе репродуктивных, научных, учебных и иных целях, не противоречающих общественной морали и нравственности.

¹ Лоренц Д.В. Квазизавещания человеческих органов и тканей//Нотариальный вестник, 2013, №1, <https://notariat.ru>

ЛИТЕРАТУРА

1. Старовойтова О.Э. Основы правовой соматологии, Монография/ СПб, Фонд “Университет” 2006, С. 59–60
2. Попова О.В. «Быть телом» или «иметь тело», «быть проектом» или «иметь проект» // «Человек и культура», 2014, № 1
3. Фромм Э. Иметь или быть // <http://psylib.biz/bpage/13/1>
4. Шершеневич Г.Ф. Учебник русского гражданского права. М., Спарк, 1995. С. 57 – 58.
5. Казанцев В.И. Правовые алогизмы при классификации объектов в гражданском праве // Цивилист. 2006. № 4. С. 15.
6. Красновский Г.Н. Биоэтические и уголовно–правовые проблемы в законе Российской Федерации о трансплантации органов и (или) тканей человека// Государство и право. 1993. № 12. С. 74–75.
7. Богомолова Л. Г., Гаврилов О. К. Донорство. Л., 1971. С. 22.
8. Красавчикова Л. О. Понятие и система личных неимущественных прав граждан (физических лиц) в гражданском праве Российской Федерации. М., 1994. С. 101.
9. Российская юридическая энциклопедия/ Ред. А.Я. Сухарев. М.,1999.С.401.
10. Суховерхий В. Л. Гражданско – правовое регулирование, отношений по здравоохранению // Советское государство и право, 1975, N 8, С. 109
11. Майфат А.В. Собственность на тело человека // [www. uralow.ru](http://www.uralow.ru)
12. Малеина М.Н. Статус органов, тканей, тела человека как объектов права собственности и права на физическую неприкосновенность. С. 14.
13. Вагацума С., Ариидзуми Т. Гражданское право Японии. Кн.1./ Под ред. Р. О. Халфиной. М., 1983. С. 93.
14. Смагина Л. Новые репродуктивные технологии: мифы и реальность//[www. the-medical-practice.com](http://www.the-medical-practice.com)
15. Там же.
16. Там же.

ՄԱՐԴՈՒԻ ՄԱՐՄՆԻ ՏՆՕՐԻՆՄԱՆ ԻՐԱՎՈՒՆՔԻ ԷԹԻԿԱԿԱՆ ԵՎ ԻՐԱՎԱԿԱՆ ՀԻՄՆԱԽՆԴԻՐՆԵՐԸ

ԼՈՒՍԻՆԵ ՎԱՐԴԱՆՅԱՆ

ՀՀ քննչական կոմիտեի ՀԿԳ ավագ քննիչ, իրավաբանական գիտությունների թեկնածու

Հոդվածում վերլուծվում է մարդու մարմնի, օրգանների, հյուսվածքների և բջիջների իրավական կարգավիճակը, դրանք որպես իր և ունեցվածք դիտելու նպատակահարմարությունը: Առաջարկվում են մարդու մարմնի մասերի օրինական շրջանառության ապահովմանն ուղղված օրենսդրական փոփոխություններ ՀՀ քաղաքացիական օրենսգրքում: Նշված հասարակական հարաբերությունների ճշգրիտ կարգավորմանն ուղղված իրավաւորման գոյությունը ներկայումս դառնում է անհրաժեշտություն:

ETHICAL AND LEGAL ISSUES ON THE RIGHT OF HUMAN BODY DISPOSAL

LUSINE VARDANYAN

*Investigative Committee of the Republic of Armenia
Senior Investigator of the Investigative Committee, Candidate of Law*

The article analyses the legal status of the human body, organs, tissues and cells, considering its appropriateness as property and subject. Legislative changes in the Civil Code of the RA are proposed to ensure legal circulation of human body parts. The existence of an exact regulation of the mentioned legal norms aimed at public relations becomes a necessity.

НОРМАТИВНЫЙ ПРАВОВОЙ АКТ КАК ОСНОВНОЙ ИСТОЧНИК ПРАВА

Нормативный правовой акт – это изданный в установленном порядке компетентными официальными органами документ, содержащий нормы права.

Понятие нормативно-правовых актов определено в ст. 2 закона РА “О правовых актах”, который гласит, что нормативно-правовой акт – это официальный письменный документ, который принят народом Республики Армения, государственными и органами местного управления, юридическими лицами в пределах своих полномочий согласно Конституции РА, устанавливающий правовые нормы и имеющий возможность применить или прекратить действие правовых норм. Правовой акт считается нормативным, если он содержит хотя бы одну правовую норму.

Ключевые слова: правовой акт, правовое регулирование, источник права, толкование права, правоприменительная, волеизъявление, юридические последствия, жесткие ограничения, требования, дефектность актов.

В юридической науке советского и начала постсоветского периодов проблематика правовых актов рассматривалась фрагментарно. В соответствующих темах учебников по теории государства и права освещались отдельные виды правовых актов, прежде всего нормативно-правовые акты, а также акты применения и иногда акты толкования права. Более или менее обобщенное освещение проблемы правовых актов обычно давалось либо в рамках отдельных спецкурсов, либо (значительно реже) в рамках лекции. Что касается монографических изданий или публикаций по вопросам правовых

актов, то их также было немного. Описанная ситуация была вполне естественна для Советского государства, в котором единственным источником права являлся нормативно-правовой акт, единственным субъектом издания актов, имеющих юридические последствия – само государство, а классическая трехчленка (нормативно-правовые акты, акты применения права и акты толкования права) фактически исчерпывала видовое многообразие правовых актов. Отдельные исключения в виде актов профсоюзных организаций, завещаний и доверенностей граждан и тому подобное картины в целом не меняли.

Одним из последствий демократических реформ стало, во-первых, существенное увеличение числа субъектов, издающих правовые акты, во-вторых, увеличение количества самих правовых актов. Региональное и муниципальное правотворчество, договорное нормотворчество в сферах публичного и частного права, увеличение числа правовых актов частных субъектов (физических и юридических лиц) – все это породило беспрецедентную для российской истории ситуацию из-за огромного массива и видового разнообразия правовых актов. В этих условиях стала очевидной несостоятельность теоретико-правовых представлений о правовых актах, разработанных еще советской юриспруденцией.

В 90-х годах прошлого века ситуация в области изучения правовых актов меняется. Появляются учебники, выделившие проблему правовых актов в отдельную главу. Выходит в свет несколько изданий, так или иначе посвященных

исследованию проблем правовых актов (И.В. Котелевская, Ю.А. Тихомиров, Е.С. Шугрина). Практически во всех публикациях по вопросам правовой политики (нового и активно разрабатываемого сейчас направления анализа правовой действительности) правовые акты рассматриваются как средство и важнейший элемент ее реализации.

В настоящий момент существует уже немалое количество работ, посвященных различным аспектам изучения проблемы правовых актов. Есть публикации и даже диссертационные исследования, рассматривающие общетеоретические вопросы как правовых актов, так и отдельных их разновидностей: нормативно-правовых, интерпретационных¹, судебных², дефектных³, нетипичных актов⁴ и т.д. В последние годы значимость теоретико-правовой разработки системы правовых актов признается многими учеными-юристами. Однако, как справедливо отмечается в специальной литературе, эти вопросы остаются до конца неисследованными.

1 См.: например: Шопина О.В. Система правовых актов в современной России: проблемы теории. Автореф. дисс. ... канд. юрид. наук. Саратов, 2002; Малько А.В. Законотворческая политика в современной России и ее субъектах: необходимость формирования // Законотворческая политика субъектов Российской Федерации: проблемы теории и практики. Сб. науч. ст. по итогам работы "круглого стола" / Под ред. А.В. Малько. Пенза, 2010; Карабеков М. М. Правовые акты как средства формирования и реализации правовой политики: общетеоретический аспект. Автореф. дисс. ... канд. юрид. наук. Краснодар, 2010.

2 См., например: Ковалева В.В. Нормативные правовые акты в механизме правового регулирования. Автореф. дисс. ... канд. юрид. наук. М., 2009.

3 См., например: Болонин С.Ю. Правотолкование и правовое регулирование. Автореф. дисс. ... канд. юрид. наук. Казань, 2010; Березовская Е.В. Правотолкование и индивидуальное правовое регулирование. Автореф. дисс. ... канд. юрид. наук. Казань, 2005; Шайхутдинов Е.М. Интерпретационные акты. Автореф. дисс. ... канд. юрид. наук. Красноярск, 2004.

4 См., например: Семикина С.А. Эффективность актов арбитражных судов. Автореф. дисс. ... канд. юрид. наук. Саратов, 2011; Джуря В.В. Правовые акты органов судебной власти. Автореф. дисс. ... канд. юрид. наук. Омск, 2009.

Большинство авторов сосредоточивают внимание на рассмотрении либо одного из видов правовых актов (нормативных, правоприменительных, правоинтерпретационных), либо на отдельных аспектах проблемы. При всей значимости этих исследований приходится констатировать, что комплексной теории правовых актов современная юридическая наука предложить пока не может.

Представляется, что в основе теории правовых актов должны лежать два вопроса: об общем понятии правового акта и о комплексной классификации правовых актов, охватывающей их имеющиеся разновидности и учитывающей особенности их правовой природы (следовательно, и степени обязательности и соподчиненности).

Обширный обновленный массив правовых актов, обрушившийся на общество в постперестроечный период, выявил массу недостатков сложившихся в науке представлений об этом правовом явлении, что стало в конечном итоге проблемой правореализующей деятельности. К названным проблемам можно отнести: 1) проблему иерархии правовых актов; 2) проблему соотношения правовых актов различных видов; 3) неопределенность юридической силы отдельных документов, упоминаемых в законодательстве; 4) проблему соотношения результатов правотворческой деятельности федеральной, региональной власти и муниципального управления; 5) отсутствие единой общепринятой терминологии применительно к правовым актам различных видов; 6) отсутствие упорядоченности в общем массиве правовых актов и др.

Одной из важнейших проблем с точки зрения разработки теории правовых актов применительно к идее верховенства закона выступает проблема терминологии. Общеизвестные наименования, в дальнейшем закрепленные законодательно, помогут разрешить практически зна-

чимую проблему определения иерархии правовых актов и соотношения друг с другом актов различных видов (в частности, принятых различными ветвями власти одного уровня), что является особо актуальным для реального проведения в жизнь требования верховенства закона.

На наш взгляд, основной проблемой создания и реализации теории правовых актов в современной Армении выступает проблема соотношения формы и содержания правового акта. Необходимо, чтобы каждому виду правовых актов соответствовали собственные юридические формы. Это обеспечивает однозначность юридической природы акта, ставит ограничения для субъектов, издающих правовые акты. Каждая юридическая форма – это определенный набор элементов юридической техники, которые должны быть соблюдены, в противном случае правовой акт необходимо признавать ненадлежащим образом оформленным и недействительным. Акты разной юридической природы не могут иметь одинаковых наименований. Юридическая форма акта должна указывать на юридическую силу акта и его юридическую природу. Все документы, издание которых входит в компетенцию того или иного органа, должны быть облечены в определенные, предусмотренные законом юридические формы. Издание актов неопределенной юридической формы и размытой юридической природы должно быть запрещено. Однозначность соотношения формы и содержания правового акта в правовой системе РА характерна только для закона и, пожалуй, судебных актов, предусмотренных процессуальным законодательством. В системах подзаконных актов, интерпретационных актов, правоприменительных и правореализационных актов правило о четком соответствии юридического содержания и юридической формы акта не соблюдается. Точнее, этот вопрос комплексно

не урегулирован, в результате чего документы с одинаковым наименованием (например, “приказ”, “распоряжение” и т.д.) могут иметь разную юридическую силу и разную видовую принадлежность. К тому же доктринальные разработки и практика правового регулирования в этой части могут не совпадать.

Отсутствие терминологической ясности и определенности с использованием юридических форм правовых актов тесно связано с проблемой неопределенности юридической функции (содержания) акта. Это, в свою очередь, порождает издание смешанных и нетипичных актов, определить нормативный или ненормативный характер которых представляется затруднительным. Следует согласиться с Д.А. Керимовым. Он говорит о том, что необходимо в законодательном порядке установить правила, согласно которым различия между нормативными и ненормативными правовыми актами должны быть четко, ясно и строго определены. Должны быть оговорены различные формы выражения для нормативных и ненормативных правовых актов (наименование, структура, наличие обязательных атрибутов и т.д.), степень юридической силы, порядок издания, обнародования и вступления в действие отдельно для актов нормативно-правового и для актов ненормативно-правового характера каждого государственного органа. Реализация этого предложения, по мнению Д.А. Керимова, повысит уровень культуры законотворческой (правотворческой) деятельности, укрепит стабильность действующего законодательства, позволит последовательно проводить в жизнь требования законности¹.

Очерченные выше проблемы составляют суть теории правовых актов как от-

1 См., Исаков И.Н. Правовые акты в структуре правовой политики // Государственная власть и местное самоуправление. 2006. № 4. С. 5.

дельного обобщающего направления теоретико-правовых исследований.

Возникающее в реальной действительности множество правовых актов трудно сделать обозримым и сопоставимым. Невозможно их использовать в разных отраслях права, если не будет однозначного понимания их видов, общих и специфических признаков, соотношения между собой. Единство же доктринальной терминологической определенности и правового регулирования гарантирует от хаотического возникновения актов и их “столкновений” между собой. Требуется упорядочение нормативного массива, которое достигается введением классификации правовых актов. Речь идет об определении видов актов с присущими им свойствами, об установлении их перечня и степени юридической силы.

Практическая значимость теории правовых актов состоит в обеспечении их систематизации. Можно выделить ряд основных задач, с решением которых связана проблема систематизации правовых актов РА. Во-первых, разработка комплексной и внутренне согласованной системы правовых актов РА, которая учитывала бы нормативный или индивидуальный характер акта, степень его обязательности, правила соотношения с иными актами в системе и другие параметры. Во-вторых, официальное закрепление общей классификации правовых актов РА. Мы же имеем в виду законодательное закрепление основных видов правовых актов, необходимое для упорядочения правотворческой, правоприменительной и правореализационной деятельности. В основе такой классификации должны лежать, по нашему мнению, критерии, учитывающие юридическую силу и особенности правовой природы отдельных видов актов. Для решения этих задач необходимо, в-третьих, определиться с общим родовым понятием правового акта, а также четко

сформулировать понятия правовых актов отдельных видов. Все эти вопросы связаны друг с другом. Так, только определившись с понятиями актов отдельных видов, можно формировать их классификации и вырабатывать комплексную систему актов. Понятия отдельных разновидностей актов зависят от выделяемых видов.

Значимость работы по созданию системы правовых актов признается в последние годы многими учеными. Как справедливо указывает О.В. Шопина, “последовательное выстраивание системы правовых актов может оказать существенное воздействие на совершенствование правотворческой, правоинтерпретационной и других форм реализации правовой политики государства”. В связи с этим одним из важнейших путей нормализации и повышения качества жизни общества является упорядочение правовых актов-документов, приведение их в системное целое, где части не противоречат, а взаимодополняют друг друга. Кроме этого, выстраивание системы правовых актов необходимо для оптимизации механизма правового регулирования и будет способствовать преодолению кризисных явлений в правовой системе. Лишь комплексный подход к организации централизованной системы актов-документов (как нормативных, так и правоприменительных, а также правоинтерпретационных и др.) позволит создать единое правовое поле в рамках всего государства, выстроить систему правовых актов как важнейший элемент единого информационно-правового пространства, которое, в свою очередь, выступает необходимым условием благоприятного развития юридической жизни. “Одним из необходимых условий благоприятного развития российской правовой жизни, – пишет С.А. Кулинич, – является формирование единого информационно-правового пространства, и в частности, созда-

ние его важнейшего элемента – системы классификации правовых актов, обеспечивающей правовую информированность государственных и общественных структур, а также каждого гражданина в отдельности, доступность правовых актов для всех заинтересованных лиц”.

В этой связи предлагаем систематизировать акты–документы как по их видам (нормативная, правоприменительная, интерпретационная систематизация), так и в целом (общая, родовая, видовая систематизация), что приведет к созданию пирамиды правовых актов, обособит специальную науку – систематику правовых актов, которая решала бы вопросы эффективной общеродовой (синтетической) систематизации правовых актов и включила бы в себя в качестве составной части другую науку – систематику законодательства¹.

Создание стройной системы правовых актов является важнейшей задачей современной правовой политики РФ. Правовые акты – один из стыков правовой теории и практики. Огромный их массив, предусмотренный различными отраслями законодательства, возросший документооборот в деятельности как государственных, так и коммерческих структур, практика издания актов, сложившаяся в деятельности государственных органов, увеличившиеся возможности издания актов автономного регулирования физическими и юридическими лицами и, как результат, неопределенность юридической природы, правовых последствий и степени обязательности многих актов – все это настоятельно требует упорядочения, причем упорядочения законодательного, централизованного.

Формирование теории правовых актов имеет две тесно взаимосвязанные стороны: научную и законодательную. В нас-

стоящее время на законодательном уровне нет определенности ни с понятием документа, ни с понятием правового акта в целом, ни с определением критериев официального документа, ни с понятием нормативного правового акта, ни с определенностью терминологии официальных источников в части употребления терминов “правовые акты”, “нормативно–правовые акты” и т.д. Отсутствует законодательное закрепление иерархии юридических форм и видов документов, равно как нет единообразия и в трактовке интерпретационных актов, их допустимых видов и критериев их обязательности и применимости. Официальное регулирование вопросов, связанных с правовыми актами, весьма фрагментарно. Большое число актов неопределенной или смешанной юридической природы порождает юридические коллизии и затрудняет правореализационную практику. Многие очерченные вопросы могут быть разрешены исключительно законодательным путем. Представляется, что законодатель в этой сфере должен приоритетным образом решить две проблемы. Во–первых, уточнить правомочия отдельных субъектов на издание тех или иных правовых актов, параллельно четко сформулировав требования юридической техники в отношении документов различных видов. Во–вторых, ввести ограничения на издание уполномоченными субъектами актов, не предусмотренных законодательством, т.е. актов и документов неопределенной правовой природы, в отношении которых затруднительно определить их юридические последствия.

С другой стороны, законодательное регулирование невозможно без проработанной и четко сформулированной теоретической концепции, которая может быть положена в основу правотворческой деятельности. Анализ юридической литературы по исследуемой тематике позволяет с сожалением констатировать,

1 См.: Керимов Д.А. Культура и техника законодательства. М., 1991. С. 32–34.

что и в рамках юридической науки нет комплексной теории правовых актов, их системы, которая могла бы стать основой официальной систематизации всего массива правовых актов.

Две стороны проблемы, очерченные нами, тесно взаимосвязаны. Создавать жизнеспособную теоретическую концепцию в отрыве от практики и имеющегося законодательного регулирования невозможно. И здесь неясности правовой регламентации часто не позволяют ученым выйти на более высокий уровень комплексной разработки проблемы, принуждая оставаться в рамках трактовки законодательства. Ведь теория, не согласующаяся с действующим законодательством, будет, мягко говоря, малополезна. При этом отсутствие полноценной, структурированной и четко сформулированной теории правовых актов тормозит законодательное регулирование этой сферы.

Представляется, что на сегодняшний день последовательность необходимых действий в сфере совершенствования правовых актов должна выглядеть следующим образом: во-первых, доктринальный этап – разработка комплексной теории правовых актов, во-вторых, правотворческий этап – принятие закона о правовых актах и системе правовых актов. Рассмотрим названные этапы подробнее.

Доктринальный этап. В современный период, как уже было сказано, насущной потребностью и правовой науки, и юридической практики является комплексная теория правовых актов. В этой области необходимо разрешить следующие проблемы:

- понятие правового акта;
- комплексная классификация правовых актов, на базе которой может быть создана законодательно закреплённая система правовых актов;

- определение параметров юридической природы актов отдельных видов, причем с четкостью, достаточной для последующего законодательного закрепления;
- определение параметров юридической техники применительно к актам отдельных видов.

Вопросы понятия и родовой классификации – системообразующие для теории правовых актов. Обобщая исследования, посвященные понятию правового акта, можно констатировать, что термин “правовой акт” используется в широком и узком смыслах.

Правовой акт в узком смысле обычно трактуется как официальный документ компетентного государственного органа (или иного уполномоченного субъекта), порождающий какие-либо юридические последствия (возникновение прав, обязанностей, ответственности).

Широкое понимание правового акта будет отличаться от узкого по двум аспектам. Во-первых, правовой акт в широком смысле охватывает собой не только документы компетентных государственных органов, но и документы иных субъектов. Так, современное законодательство позволяет говорить о правовых актах физических и юридических лиц, к которым можно отнести, например, завещания, доверенности, различные виды гражданско-правовых договоров, трудовой договор, брачный контракт и т.д. Все названные документы предусмотрены законодательно, порождают юридические последствия, являются обязательными (в случае надлежащего оформления) и для частных лиц, которых они касаются, и для суда в случае возникновения спора. Во-вторых, правовой акт в широком смысле не исчерпывается понятием документа. Он может быть рассмотрен и как акт-действие, и как акт-результат действия. Можно говорить об устных правовых актах (устные распоряжения

работодателя, руководителя, некоторые виды договоров, для которых закон не требует письменной фиксации как обязательного условия), а также о конклюдентных актах (действия регулировщика дорожного движения, дорожные знаки). Во всех приведенных примерах акт будет обязательен для исполнения, т.е. будет порождать юридические последствия. Для создания комплексной концепции правовых актов, могущей стать основой правового регулирования, необходимо обратиться именно к широкому пониманию правового акта. Однако здесь и кроется сложность, связанная с выведением общего понятия правового акта, которое могло бы учесть и различные формы актов, и акты, созданные различными субъектами. Общее понятие правового акта можно было бы сформулировать следующим образом: правовой акт – это волеизъявление правомочного субъекта, совершаемое в определенной форме и в установленных законом случаях, которое порождает юридические последствия в силу прямого указания закона¹.

Одним из базовых компонентов теории правовых актов выступает их комплексная классификация. Эта проблема также вызывает повышенный интерес научной общественности. Появляются работы по системе правовых актов, имеющие несомненное практическое значение. Однако есть один существенный, с нашей точки зрения, нюанс. Сама предлагаемая система правовых актов включает в себя четыре их разновидности (нормативные правовые акты, интерпретационные акты, правоприменительные акты, договорные акты), традиционно выделяемые в юридической науке, что не учитывает всего многообразия актов,

прочно вошедших в юридическую практику. Самыми яркими примерами с этой точки зрения являются общие и смешанные акты. Данные виды актов выделяют в теории актов управления, и они достаточно распространены на практике. Общие акты содержат либо общие кратковременные предписания (о переносе выходного дня, об очередном призыве на военную службу и т.п.), либо общие требования (повысить требовательность, усилить внимание и т.п.). Смешанные акты одновременно содержат нормы права и правоприменительные решения, либо еще и общие требования. Категории общих и смешанных актов дополняют их традиционное деление на нормативные и индивидуальные, учитывая те случаи, когда акт содержит лишь некоторые признаки нормативности (общие акты) либо объединяет предписания нормативного и индивидуального характера (смешанные акты). Такие акты рассматриваются в доктрине в качестве нетипичных, которые должны быть включены в общую систему правовых актов. Это связано с несколькими факторами. Во-первых, эти акты получили широкую распространенность в практике управления. Во-вторых, по своему содержанию они могут затрагивать права, свободы и обязанности широкого круга лиц. В-третьих, издание обозначенных актов оправдано потребностями юридической практики: необходимостью оперативного властного вмешательства, требованиями экономичности правового регулирования, необходимостью комплексного урегулирования вопроса не только за счет установления общих правил, но и путем дачи конкретных поручений, назначения ответственных лиц, установления определенных сроков. При всем этом важно учитывать, что акты смешанной правовой природы должны быть скорее исключениями, поэтому законодательно необходимо установить жесткие ограничения на издание

1 См.: Гайворонская Я.В., Балковая В.Г. Правовые акты Российской Федерации: общетеоретический аспект исследования. Владивосток, 2009. С. 17, 18; Гайворонская Я.В. Проблемы теории правовых актов // Правоведение. 2008. №4. С. 218–230.

актов такого рода и юридико-технические требования к ним.

Что касается определения параметров юридической техники применительно к актам отдельных видов, то здесь основным вопросом является выработка оптимальной юридической формы (наименование, реквизиты, требования к содержанию) для правовых актов различных видов. Последующее законодательное закрепление требований к

форме правовых актов отдельных видов позволит устранить проблему неопределенности юридической природы актов, а следовательно, и спорности его юридических последствий. Это, в свою очередь, позволит снять коллизии между правовыми актами, уменьшить количество дефектных актов, закрепить в законодательстве четкие последствия дефектности актов.

Литература

1. Шопина О.В. Система правовых актов в современной России: проблемы теории. Автореф. дисс. ... канд. юрид. наук. Саратов, 2002; Малько А.В. Законотворческая политика в современной России и ее субъектах: необходимость формирования // Законотворческая политика субъектов Российской Федерации: проблемы теории и практики. Сб. науч. ст. по итогам работы "круглого стола" / Под ред. А.В. Малько. Пенза, 2010; Карабеков М. М. Правовые акты как средства формирования и реализации правовой политики: общетеоретический аспект. Автореф. дисс. ... канд. юрид. наук. Краснодар, 2010.
2. Ковалева В.В. Нормативные правовые акты в механизме правового регулирования. Автореф. дисс. ... канд. юрид. наук. М., 2009.
3. Болонин С.Ю. Правотолкование и правовое регулирование. Автореф. дисс. ... канд. юрид. наук. Казань, 2010; Березовская Е. В. Правотолкование и индивидуальное правовое регулирование. Автореф. дисс. ... канд. юрид. наук. Казань, 2005; Шайхутдинов Е.М. Интерпретационные акты. Автореф. дисс. ... канд. юрид. наук. Красноярск, 2004.
4. Семикина С.А. Эффективность актов арбитражных судов. Автореф. дисс. ... канд. юрид. наук. Саратов, 2011; Джуря В.В. Правовые акты органов судебной власти. Автореф. дисс. ... канд. юрид. наук. Омск, 2009.
5. Исаков И.Н. Правовые акты в структуре правовой политики // Государственная власть и местное самоуправление. 2006. № 4. С. 5.
6. Керимов Д.А. Культура и техника законотворчества. М., 1991. С. 32-34.
7. Там же. С. 42.
8. Шопина О.В. Указ. соч. С. 4.
9. Донская Н.Г., Аكوпова С.Н., Шиянов В.А. Правовые акты как звено правовой системы и основная форма проявления правовой жизни общества // Науч. тр. кафедры государственно-правовых дисциплин Пятигорского государственного технологического университета. Пятигорск, 2010. С. 118.
10. Малько А.В., Исаков Н.В. Правовые акты и юридическая жизнь // Право и жизнь. 2002. № 46 (3).
11. Кулинич С.А. Правовые акты в современной правовой системе России // Актуальные проблемы росс. права. 2007. № 1. С. 110.
12. Исаков Н.В., Малько А.В., Шопина О.В. Правовые акты: общетеоретический аспект исследования // Правоведение. 2002. № 3. С. 27; Малько А.В., Шопина О.В. Правовые акты: понятие, виды, системные связи // Вестник СГАП. 2002. № 3 (32). С. 58; Шопина О.В. Совершенствование системы правовых актов как приоритетное направление российской правовой политики // Актуальные проблемы российского права. Материалы общероссийской науч. - практ. конференции (28 ноября 2008 г., Краснодар). Ч. 2. Краснодар, 2008. С. 97.
13. Гайворонская Я.В., Балковая В.Г. Правовые акты Российской Федерации: общетеоретический аспект исследования. Владивосток, 2009. С. 17, 18; Гайворонская Я.В. Проблемы теории правовых актов // Правоведение. 2008. №4. С. 218-230.

ՆՈՐՄԱՏԻՎ-ԻՐԱՎԱԿԱՆ ԱԿՏԸ՝ ՈՐՊԵՍ ԻՐԱՎՈՒՆՔԻ ՀԻՄՆԱԿԱՆ ԱՂՔՅՈՒՐ

ՏԻԳՐԱՆ ԹՈՐՈՍՅԱՆ

*ՀՀ արդարադատության նախարարության հարկադիր կատարման ծառայության բաժնի պետ,
փիլիսոփայության, սոցիոլոգիայի և իրավունքի ինստիտուտ, սասպիրանտ*

Հոդվածում քննական վերլուծության է ենթարկվում իրավունքի աղբյուրների համակարգը և դրանում նորմատիվ-իրավական ակտի դերն ու նշանակությունը՝ հասարակական հարաբերությունների իրավակարգավորման ոլորտում:

NORMATIVE LEGAL ACT AS THE MAIN SOURCE OF LAW

TIGRAN TOROSYAN

*Ministry of Justice of the RA, Compulsory Enforcement Service Department Head,
Institute of Philosophy, Sociology and Law, Postgraduate*

The article comprises the critical analysis of the sources of law system and the role of normative-legal acts in the sphere of legal regulation of public relations.

**ԿԱՇԱՌ-ՔԻ ՇՈՐԹՄԱՆ ՔՐԵԱԻՐԱՎԱԿԱՆ ԳՆԱՀԱՏԱԿԱՆԸ
ԵՎ ԴԻԱ ՈՐԱԿՄԱՆ ԱՌԱՆՁՆԱՀԱՏԿՈՒԹՅՈՒՆՆԵՐԻ
ՇԵՏ ԿԱՊՎԱԾ ՀԻՄՆԱԽՆ ԴԻՐՆԵՐԸ**

Հոդվածը նվիրված է ՀՀ քրեական օրենսգրքով նախատեսված՝ պաշտոնատար անձի կողմից շորթմամբ կաշառք ստանալու հանցագործության որակման որոշ հիմնախնդիրներին: Հոդվածում ներկայացվում է նշված հանցագործության քրեաիրավական գնահատականը, ՀՀ և ՌԴ դատական պրակտիկայից բերված օրինակների շրջանակներում, ՀՀ քրեական օրենսգրքով նախատեսված հանցագործության որակման առանձնահատկությունների համատեքստում ներկայացվում են առաջարկություններ:

Հանգուցային բառեր և արտահայտություններ. պաշտոնատար անձ, կաշառք, շորթում, հանրորեն վտանգավոր արարք, պատասխանատվություն, խաբեություն, պատիժ:

ՀՀ քրեական օրենսգրքը պաշտոնատար անձի կողմից կաշառք ստանալու հանցակազմի որակման շրջանակներում, որպես որակյալ հատկանիշ է նախատեսում պաշտոնատար անձի կողմից կաշառք ստանալը շորթման եղանակով [1, հոդվ. 311, մաս 3, կետ 1]: Առաջին հերթին պարզ թվացող այս դրույթը, իրականում խնդրահարույց է: Կաշառքի շորթման դեպքերով պրակտիկան ձևավորվել է դեռևս խորհրդային ժամանակներից, երբ դատարանները արարքը որակելիս հիմնվում էին ՌԴ դատական պրակտիկայի և ռուսական քրեական իրավունքի մեկնաբանությունների վրա: Նշված մոտեցումն արդեն ավանդույթ է ձևավորել, և կարծում եմ՝ կաշառքի շորթման դեպքերի բացահայտման սակավությունը հիմք չի ապահովում

վճռաբեկ դատարանների համար համապատասխան նախադեպ ստեղծելու հարցում: Կաշառքի շորթման վերաբերյալ Ցարական Ռուսաստանի և Ռուսաստանի Դաշնության, ինչպես նաև Հայաստանի Հանրապետության մոտեցումները տարբեր են այն տեսանկյունից, որ առաջինի դեպքում կաշառքի շորթումն առանձնացված էր որպես ինքնուրույն հանցագործություն և դրսևորվում էր «ֆիզիկական և հոգեբանական բռնությամբ», որը կիրառվել է պաշտոնատար անձի կողմից՝ օգտագործելով իր պաշտոնական դիրքը՝ տուժողից ապօրինաբար դրամ կամ այլ գույք ստանալու համար [2, էջ 276–395]:

Այստեղ հատկանշական է «տուժող» եզրույթը, դրա իրավաբանական նշանակության տեսանկյունից, այն որ կաշառքի շորթման դեպքում, պաշտոնատար անձին, նրա ապօրինաբար պահանջի արդյունքում դրամ կամ այլ գույք տրամադրող անձը չի դիտվում որպես կաշառատու այլ անձ:

Ինչևէ, մինչ կաշառքի շորթման հասկացության վերաբերյալ բովանդակային հետազոտություն անցկացնելը, հարկ ենք համարում ներկայացնել ՀՀ ներկա քրեական օրենսդրությունը՝ կաշառքի «կաշառքի շորթում» համատեքստում: Կարծում եմ, որ անհրաժեշտ է առաջին հերթին նշել, որ նշված հասկացությունը քրեական օրենսգրքում սահմանված չէ: Այստեղից հարց է ծագում. «տվյալ դեպքում ի՞նչ է նշանակում շորթում»:

Նկատենք, որ խնդրո առարկա հարցը «Իրավական ակտերի մասին» ՀՀ օրեն-

քի իրավաչափության սահմաններում դիտարկելիս առաջանում են հակասություններ՝ կաշառքի շորթման հասկացության, արարքի որակման և օրենքի կիրառման ենթատեքստում:

«Իրավական ակտերի մասին» ՀՀ օրենքի համաձայն՝ «Նորմատիվ իրավական ակտում միևնույն հասկացությունը սահմանելիս կամ միևնույն միտքն արտահայտելիս պետք է կիրառվեն միևնույն բառերը, տերմինները կամ բառակապակցությունները՝ որոշակի հերթականությամբ» [3, հոդվ. 36, մաս 4]: Նշվածը հիմք ընդունելով՝ պետք է փաստենք, որ ՀՀ քրեական օրենսգրքը սահմանում է շորթման հասկացությունն ընդհանրապես [1, հոդվ. 182, մաս 1]: «Իրավական ակտերի մասին» ՀՀ օրենքի վերը նշված կանոնների համաձայն՝ շորթման մասին ՀՀ քրեական օրենսգրքում նախատեսված դրույթի տառացի մեկնաբանությունը, իմ կարծիքով, պետք է կիրառվի նաև կաշառքի շորթման դեպքում, որը բնականաբար հնարավոր չէ՝ հաշվի առնելով հանցագործության սուբյեկտի, ինչու չէ, նաև օբյեկտիվ կողմի որոշ բովանդակային տարբերությունները:

Նախ՝ փորձենք վեր հանել նշված հարցի վերաբերյալ համընդհանուր ընդունելի մտացումները: Կաշառքի շորթումը նշանակում է պաշտոնատար անձի կողմից դրա ստացում այնպիսի իրավիճակում, երբ նա իր գործողություններով ոտնձգություն է իրականացնում «կաշառատուի» ՀՀ Սահմանադրությամբ և օրենքով պահպանվող որոշ իրավունքների նկատմամբ՝ ստիպելով նրան այդ կապակցությամբ կաշառք տալ: ՌԴ գերագույն դատարանի պլենումի 2000 թվականի փետրվարի 10-ի որոշման 15-րդ կետի համաձայն՝ «շորթում նշանակում է պաշտոնատար անձի կողմից կաշառքի պահանջ, որը կատարվել է այնպիսի գործողություններ կատարելու սպառնալիքով, որոնք կարող են վնաս պատճառել կաշառատուի օրինական

շահերին, կամ վերջինիս նկատմամբ այնպիսի պայմաններ դնել, որի պարագայում նա ստիպված է կաշառք տալ իր օրենքով պահպանվող շահերի համար վտանգավոր հետևանքների առաջացումը կանխելու նպատակով» [4, կետ 15]:

Քննարկվող հանրորեն վտանգավոր արարքի համատեքստում ներկայացնենք քրեական գործեր, որոնց վերաբերյալ կայացվել են համապատասխան վճիռներ թե՛ ՌԴ դատարաններում և թե՛ ՀՀ դատարաններում: Մեղադրյալ Կ-ին ավազակային հարձակման փոխարեն խուլիգանության համար մեղադրանք առաջադրելու և որպես խափանման միջոց կալանավորում չկիրառելու պատրվակով քննիչ Կ-ն պահանջել և ստացել էր կաշառք, որի համար վերջինս դատապարտվել էր շորթմամբ կաշառք ստանալու համար (ՌԴ քր. օր-ի 290 հոդ. 4 մաս «բ» կետ): Քննիչ Կ-ն գիտակցել է, որ մեղադրյալ Զ-ի արարքում բացակայում են քրեական օրենսգրքով նախատեսված ավազակության հանցակազմի հատկանիշները և նրա արարքը խուլիգանություն է (արդյունքում Զ-ն դատապարտվել է խուլիգանության համար): ՌԴ գերագույն դատարանի պլենումը իր որոշման մեջ նշել է, որ «քննիչ Կ-ի լիազորությունների մեջ մտնում էր մեղադրյալ Կ-ի արարքը, որպես խուլիգանություն որակելը, քննիչը չի գերազանցել ի ծառայողական պարտականությունները, նա չի պատրաստվել անօրինական գործողություններով վերաորակել Զ-ի արարքը», որի հիման վրա քննիչի կողմից կատարված արարքը վերաորակվել է որպես կաշառք ստանալը, քանի որ ինքը իրավասու էր որակել արարքը [5, էջ 760]:

Մեկ այլ դեպքում՝ ՀՀ ոստիկանության Նոր Նորքի ոստիկանության բաժնի օպերլիազոր Միեր Հովհաննիսյանը 2009 թվականի հուլիսի 2-ին բաժին բերման ենթարկված Ռուսաստանի Դաշնության Կիսլավոդսկ քաղաքում հետախուզման մեջ գտնվող Կամո Դյոմիտից

ՌԴ իրավապահ մարմինների կողմից նրա նկատմամբ ընտրված խափանման միջոցի (ստորագրություն չհեռանալու մասին) պայմաններում, որի փաստը թաքուն պահելով, նրան կալանավորելու սպառնալիքով, պահանջել է խոշոր չափերով՝ 360.270 ՀՀ դրամին համարժեք 1.000 ԱՄՆ դոլար կաշառք:

Կամո Դյումինը, պահանջվող գումարի կեսը վճարելով, մյուս կեսի համար պայմանավորվածություն է ձեռք բերել վճարել մեկ ամսվա ընթացքում: Այնուհետև չկարողանալով հայթայթել պահանջվող գումարը՝ դեպքի մասին հայտնել է իրավապահ մարմիններին: Դատարանը վճռել է Միեր Մաքսիմի Հովհաննիսյանին մեղավոր ճանաչել ՀՀ քրեական օրենսգրքի 311-րդ հոդվածի 3-րդ մասի 1-ին, 3-րդ կետերով նախատեսված հանցանքի՝ խոշոր չափերով և շորթմամբ կաշառք ստանալու համար [6]:

Իմ կողմից ներկայացված օրինակները առաջին հայացքից միանման էին, սակայն եթե խորությամբ վերլուծենք, կտեսնենք, որ առաջին օրինակում ՌԴ գերագույն դատարանի պլենումը հաշվի էր առել այն հանգամանքը, որ քննիչ K-ի վարույթում քննվում էր գործը, և նրա լիազորությունների շրջանակներում էին մեղադրյալի արարքի որակման և խափանման միջոց ընտրելու հետ կապված գործողությունները, որի հիման վրա նրա կողմից կատարված արարքը վերաորակվեց, իսկ Մ.Հովհաննիսյանի պարագայում՝ Կ.Դյումինի վերաբերյալ գործը Մ.Հովհաննիսյանի վարույթում չի եղել, առավել ևս, եթե տվյալ գործերով առաջնայինը՝ էքստրադիցիայի հարցի լուծումն է: Մյուս կողմից՝ ինչպես երևում է դատավճռից, Կ.Դյումինը չի իմացել, որ իր նկատմամբ, Ռուսաստանում խարդախության փաստով հարուցված քրեական գործով, «ստորագրություն չհեռանալու մասին» խափանման միջոց է ընտրվել: Նշված հանգամանքը խոսում է այն մասին, որ Մ.Հովհաննիսյանը, տվյալ դեպքում, հանդես է եկել

«կարծեցյալ» իրավասու պաշտոնատար անձի դերում և խաբեությանը, գործի իրական հանգամանքները թաքցնելով, գումար պահանջել, որի համար էլ նա դատապարտվում է շորթմամբ կաշառք ստանալու համար:

Պրակտիկայում հանդիպում են դեպքեր, որ պաշտոնատար անձը կաշառք է պահանջում թվացյալ օրինական գործողություններ կատարելու սպառնալիքով, բայց, ըստ էության, դրանք իրենցից հենց շորթում են ներկայացնում: Նման դեպքեր հատկապես հանդիպում են, երբ պաշտոնավոր անձին տրված է հայեցողական գնահատման իրավասություն, այսինքն՝ նշյալ իրավասությունների շրջանակում կարող է կայացնել այս կամ այն որոշումը, որը փաստացի օրինական կհամարվի, բայց բովանդակային կարող է հակասել այն անձի օրինական շահերին, որից կաշառք է պահանջվել: Օրինակ՝ իրենց իրավասությունների գործերով դատավորը, օրենքին համապատասխան բոլոր հանգամանքները վեր հանելով, իրավախախտման վերաբերյալ գործով ապացուցված համարելով անձի մեղավորությունը կարող է իր հայեցողությամբ՝ (ներքին համոզմունքի հիման վրա) կոնկրետ պատժամիջոց սահմանել քննարկվող հոդվածի սանկցիայի շրջանակում: Հիմք ընդունելով այն, որ միևնույն հանգամանքների պարագայում, երբ դատավորը, սպառնալով խիստ պատիժ նշանակել, կաշառք է պահանջում խոստանալով այն մեղմացնել, ապա ենթադրվում է, որ նրա արարքում առկա է շորթման հանցակազմը: Նույն բանը կարելի է ասել այլ պաշտոնատար անձանց նկատմամբ, որոնց օրենքը վերապահել է հայեցողական գնահատման իրավասություն (իրավունք վերապահող փաստաթղթի տրամադրում, գրանցում և այլն):

Այսպիսով՝ ելնելով վերը նշված օրինակից և պրակտիկայից՝ կարելի է առանձնացնել պաշտոնատար անձի կողմից կաշառքի շորթման երկու եղանակ՝

1. կաշառք տալու ուղղակի պահանջ, որը միաժամանակ գուգորդված է կաշառատուի օրինական շահերին և իրավունքներին վնաս պատճառելու պաշտոնատար անձի սպառնալիքներով՝ գործողությամբ կամ անգործությամբ.

2. կառաքի շորթման քողարկված պահանջ, որի դեպքում պաշտոնատար անձը «կաշառատուին» դնում է այնպիսի վիճակում կամ նրան առաջադրում է այնպիսի պայմաններ, որի պարագայում անձը ստիպված է կաշառք տալ, որպեսզի խուսափի իր օրինական շահերի խախտումից:

Գործնականում կարծիք է ձևավորվել, որ չպետք է պաշտոնատար անձի կաշառք տալու պահանջը գնահատվի որպես շորթում, եթե գուգորդվել է կաշառատուի նկատմամբ օրինական գործողություններ կատարելու սպառնալիքով: Այս մոտեցումը, իմ կարծիքով, միանշանակ չի կարելի համարել, քանի որ օրենքում նշվում է պաշտոնատար անձի թե՛ օրինական և թե՛ անօրինական գործողությունների մասին:

Յուրաքանչյուր կոնկրետ դեպքում կաշառքի շորթման հանցանշանի առկայությունը որոշելու համար առաջին հերթին անհրաժեշտ է պարզել, թե կարող են արդյո՞ք պաշտոնատար անձի գործողությունները կամ անգործությունը պատճառել վնաս կաշառատուի՝ օրենքով պահպանվող շահերին:

Հարկ է նշել, որ երբ պաշտոնատար անձը կաշառք է պահանջում՝ անօրինական գործողություններ կատարելու համար, օրինակ՝ համապատասխան հիմքերի բացակայության դեպքում, քրեական գործը կարճելու համար, ապա չի կարել այդպիսի արարքը ճանաչել կաշառքի շորթում:

Իրավաբանական գրականության մեջ կաշառքի շորթման հասկացության առումով միասնականություն չկա: Ռուսական գիտնականների մեծ մասը պաշտպանում են ՌԴ գերագույն դատա-

րանի պլենումի վեկոնշյալ որոշման մեջ շորթման սահմանումը՝ համարելով այն միանշանակ ճիշտ [7 էջ 13, էջ 606]:

Մյուս կողմից՝ մի շարք հեղինակներ գտնում են, որ անհրաժեշտ է կաշառքի շորթման հասկացությանը տալ առավել լայն մեկնաբանություն՝ առաջարկելով հետևյալ սահմանումը «դա պահանջ է պաշտոնատար անձի կողմից տալ իրեն կաշառք կաշառատուի համար որևէ ոչ շահեկան արարք կատարելու սպառնալիքով, անկախ նրանից, թե կաշառատուի շահերը օրենքով պահպանվող են, թե՛ ոչ» [8 էջ 100]:

Նման մեկնաբանությունը, սակայն, կարծում եմ ոչ ճիշտ: Այն նաև հակասում է «շորթման» տերմինի ընդհանուր հասկացությանը: Բացի դրանից՝ նման մոտեցումը արդյունքում կրերի քրեական օրենքով նախատեսված կաշառք տալու համար քրեական պատասխանատվությունից ազատման խրախուսական նորմի անհարկի կիրառման դեպքերի:

Ինչպես տեսանք՝ պրակտիկայում հանդիպում են շորթման դեպքեր, երբ պաշտոնատար անձը կաշառատուի օրինական շահերին վնաս պատճառելու սպառնալիքով կատարում է անօրինական գործողություններ: Նման արարքի որակման հարցում ճիշտ կլինի առանձնացնել կաշառքի շորթումը և պաշտոնատար անձի կողմից անօրինական գործողություններ կատարելը, այսինքն՝ արարքը որակել համակցությամբ 308-րդ և 311-րդ հոդվածի 3-րդ մասի 1-ին կետով:

Նշենք, որ ՀՀ քրեական օրենսգիրքը ոչ իրավաչափ առավելության ոչ բոլոր պահանջներն է համարում շորթում և օրենսգրքի 311-րդ հոդվածի 1-ի մասի դիսպոզիցիայում միայն ոչ իրավաչափ առավելության պահանջը պաշտոնատար անձի կողմից ի օգուտ կաշառատուի կամ նրա ներկայացրած անձի գործողություն կատարելու կամ չկատարելու համար, համարվում է ավարտված հանցագործություն: Ի դեպ, գործողություն

կամ անգործությունը կարող է լինել թե՛ ծառայողական լիազորությունների շրջանակում, թե՛ դրանց բացակայությամբ: Այնուամենայնիվ, օրենքը որևէ տարբերակման չափանիշ չի սահմանել: Ի վերջո, պահանջն իր բովանդակությամբ կարող է առաջարկի ձևով հնչել կամ տարբեր անհատակ ձևերով, որի մասին արդեն վերը նշեցի:

Այժմ անդրադառնանք հասարակ կաշառքի և կաշառքի շորթման առանձնահատկություններին: Կաշառքի շորթումը, ի տարբերություն առաջինի, պետական իշխանության հեղինակության հետ միաժամանակ ոտնձգություն է նաև մարդու սահմանադրական իրավունքների և օրինական շահերի նկատմամբ: Մինչև նույն ժամանակ, շորթման պարագայում պաշտոնատար անձը, փաստացի, ոչ իրավաչափ գործողություն կամ անգործություն է կատարում՝ արդյունքում նրան պատճառելով վնաս:

Անձը, ի տարբերություն ավանդական կաշառակերության, խնդիր ունի կանխելու իր իրավունքների և օրինական շահերի խախտումը կամ խախտման վտանգը: Կաշառքի շորթման դեպքում, կատարվող գործողությունները միշտ «անօրինական» են, կաշառքի ստացման համար նախաձեռնությունը միշտ պաշտոնատար անձին է, «կաշառատուն» գործում է ճնշումների տակ, այս արարքը չի կրում գործարքային բնույթ, ինչպես դա լինում է հասարակ կաշառքի ստացման պարագայում:

Վերոգրյալից ելնելով՝ հարց է ծագում՝ «արդյո՞ք կաշառքի շորթումը կարող է տեղավորվել «կաշառակերության» հասկացության շրջանակում»: Այս հարցին միանշանակ պատասխանելը դժվար է, սակայն, կարծում եմ, որ քրեական օրենքի արդարության սկզբունքներից ելնելով՝ նպատակահարմար է տարբերակված մոտեցում դրսևորել կաշառքի շորթման և «հասարակ» կաշառքի հասկացությունների միջև՝ նախատեսելով դրանց համար պատաս-

խանատվության տարբեր սկզբունքներ: Կաշառքի շորթումը նույնպես պետք է դիտել որպես կոռուպցիոն հանցագործություն: Այն հանրության համար առավել բարձր վտանգավորություն ունի, ուստի և պատժողական քաղաքականության առումով առավել խիստ մոտեցում է պետք ձևավորել: Այս հանցագործության դեպքում ոչ իրավաչափ առավելություն տրամադրելը ոչ թե արհեստականորեն պետք հանդես գա «կաշառատու»՝ հանցագործություն կատարող անձ, իսկ հետո քրեական օրենքի համապատասխան խրախուսական նորմի կիրառմամբ, լուծվի նրան պատասխանատվությունից ազատելու հարցը, այլ ֆիզիկական անձ, որին հանցագործությամբ գույքային կամ ոչ գույքային վնաս է պատճառվել: Սրանով ինքնաբերաբար, իրավաչափորեն կլուծվի կաշառքի շորթման դեպքերով ոչ իրավաչափ առավելություն տրամադրողին քրեական պատասխանատվությունից ազատելու հիմնախնդիրը, այն տեսանկյունից, որ այդպիսի հարց այլևս չի առաջանա, քանի որ կոնկրետ հանցագործության դեպքով տվյալ անձը միանշանակ հանդես կգա որպես տուժող:

Կաշառքի շորթման դեպքերով տուժողը պետք է գիտակցի, որ համապատասխան պահանջ ներկայացնող պաշտոնատար անձին ոչ իրավաչափ առավելություն է տրամադրում՝ իր իրավունքների և օրինական շահերի պաշտպանության նպատակով: Եթե անձը չի գիտակցել, որ իր նկատմամբ պաշտոնատար անձի կողմից շորթմամբ կաշառք է պահանջվել, այլ խաբեության կամ մոլորության կամ չինացության արդյունքում վստահ է եղել, որ, այնուամենայնիվ, ոչ իրավաչափ առավելություն է տրամադրում ի օգուտ իրեն կամ այլ անձի գործողություն կատարելու կամ չկատարելու դիմաց՝ հաստատ հանդգնված լինելով, որ այլապես օբյեկտիվորեն չէր կարող հավակնել դրան, ապա, այս դեպքում, նրա արարքում առկա է կաշառք տալու փորձի հանցակազմը,

քանի որ առաջին՝ անձը գիտակցաբար ունենում է կատարել պետական ծառայության հեղինակության դեմ, երկրորդ՝ նրա համար ոչ իրավաչափ առավելություն ստացողը, կաշառակերության հասկացության առումով, վեր է անվում «կարծեցյալ» պաշտոնատար անձի: Սակայն, կոնկրետ կատարած արարքի մասով նշյալ պաշտոնատար անձը պետք է պատասխանատվություն կրի կաշառքի շորթման համար:

Կաշառքի շորթումը պետք է ավարտված համարվի համապատասխան ոչ իրավաչափ առավելության տրամադրման պահանջի ներկայացման պահից, որը խախտում է անձի իրավունքները և օրինական շահերը կամ այնպիսի գործողությունների կատարումը, որոնք անձի առաջ դնում են այնպիսի անբարենպաստ պայմաններ, որի պարագայում նա ստիպված է կաշառք տալ իր՝ օրենքով պահպանվող շահերին հասց-

վող վնասակար հետևանքների առաջացումը կանխելու նպատակով:

Ահա այն հանգամանքները, որոնց հիման վրա կարծում են, որ ՀՀ քրեական օրենսգրքում, որպես առանձին հանցագործության տեսակ, անհրաժեշտ է ամրագրել (սահմանել) «կաշառքի շորթում» հասկացությունը հետևյալ բովանդակությամբ՝ «կաշառքի շորթումը, այսինքն՝ պաշտոնատար անձի կողմից անձամբ կամ միջնորդի միջոցով իր կամ այլ անձի կողմից ոչ իրավաչափ առավելություն տրամադրելու պահանջը այնպիսի սպառնալիքով, որը կարող է վնաս պատճառել անձի սահմանադրական իրավունքներին և օրինական շահերին կամ դիտավորյալ անձին առաջադրել այնպիսի պայմաններ, որի պարագայում նա ստիպված է ոչ իրավաչափ առավելություն տրամադրել իր իրավունքների և օրենքով պահպանվող շահերի խախտումը կանխելու նպատակով, պատժվում է...»:

ՔՐԵԱԿԱՆ ՕՐԵՆՍԳՐԻՔ

1. ՀՀ քրեական օրենսգրք, 2003թ.:
2. Российское законодательство X–XX веков. Т.6. Законодательство первой половины XIX века. – М., 1988г.:
3. «Իրավական ակտերի մասին» ՀՀ օրենք 2002թ.:
4. <http://xn--b1azaj.xn--p1ai/2000/postanovlenie-plenuma-vs-rf/N06-ot-10.02.2000.html>
5. Комментарий к УК РФ под общей редакции доктора юридических наук В.М.Лебедева 2005г.
6. Դատական գործ N ԵԱՆԴ01/0104/01/09:
7. Воложенкин Б.В Постоновление Пленума Верховного Суда РФ «О судебной практике по делам о взяточничестве и коммерческом подкупе» 2000 г., А.И.Парога Учебник уголовного правво Росии, 5–е издание, Москва 2006г..
8. Медведев А.М.Вымагательство взятки /Государство и право 1996г. N 8.

УГОЛОВНО–ПРАВОВАЯ ОЦЕНКА ВЗЯТКИ С ВЫМОГАТЕЛЬСТВОМ И ОСОБЕННОСТИ КВАЛИФИКАЦИИ ПРЕСТУПЛЕНИЯ

ГАЙК ИСРАЕЛЯН

*Ереванский государственный медицинский университет
им. Мхитара Герацци, группа медицинского права, преподаватель*

Статья посвящена проблемам квалификации преступления, связанного с получением должностным лицом взятки с вымогательством, предусмотренного УК РА. Автор проанализировал некоторые вопросы уголовно–правовой оценки данного преступления, в диспозициях которого, по мнению автора, необходимо произвести изменения, учитывая тот факт, что оно совершается специальными субъектами.

CRIMINAL–LEGAL ASSESSMENT OF BRIBES WITH EXTORTION AND
CHARACTERISTICS OF CRIME QUALIFICATIONS

HAYK ISRAELYAN

Yerevan State Medical University after Mkhitar Heratsi, Health Law Group, Lecturer

The article deals with qualification problems of crime associated with bribetaking with an extortion by an official under the RA Criminal Code.

The author analyzes some issues of criminal and legal assessment of the crime, considering in the dispositions of which, according to the author, it is necessary to make changes, the fact that it is done by special subjects.

ФУНКЦИИ ПРАВА: ИХ СУЩНОСТЬ, СОДЕРЖАНИЕ И КЛАССИФИКАЦИИ

Одной из важных категорий, используемых в анализе права, является категория «функции права». В философии под функциями понимается внешнее проявление свойства какого-либо объекта в данной системе отношений¹. Данное определение нельзя признать удовлетворительным, поскольку не каждое внешнее проявление свойств предмета в данной системе отношений является функцией. Как справедливо отмечает А.В. Нестеров, «под функцией следует понимать свойства протекающих процессов в объекте или процессов взаимодействия вне объекта с другими объектами и окружением, продуцирующее что-либо»². Таким образом, функция всегда ведет к определенному результату.

Ключевые слова: право, функции права, позитивный закон, социальные функции, охранительные и регулятивные функции права.

В юридической науке функции права принято рассматривать как специфическое образование, раскрывающее сущность права как социального регулятора и представляющее собой определенную систему.

В советский период функции права, как предмет исследования, изучены достаточно основательно. При этом в правовых исследованиях как общеправовые, так и отраслевые функции права до сих пор остаются приоритет-

ными.

В постсоветский период теории права ведут споры вокруг видов функций права, их роли и места в иерархической системе функций права, классификации функций, их соотношения между собой.

Можно констатировать, что в современный период разногласия ученых по поводу выделения в структуре функций права двух групп (собственно юридических — регулятивной и охранительной, и социальных) практически прекратились. Различия сохранились лишь в вопросах о выделении тех или иных социальных функций, а также оснований классификации функций права на отдельные виды.

Вместе с тем необходимо заметить, что наряду с теоретическими исследованиями, публикациями монографического плана имеется обширная учебная юридическая литература, в которой авторы излагают последние научные достижения в юриспруденции, в том числе и по проблеме функций права.

Функции права – это основные направления юридического (правового) воздействия на общественные отношения и поведение людей, выражающие связь права с реалиями бытия, присущие тому или иному историческому этапу развития общества и государства и базирующиеся на сущности и природе права в целях упорядочения, урегулирования и придания праву не-

1 См.: Философский словарь. М., 1998, с. 389.

2 Нестеров А.В. Философия систем. М., 2014, с.5.

обходимой стабильности, единства и динамизма в системе права.

Как известно, в научном исследовании классификация – это средство систематизации свойств изучаемого объекта. Отметим, что при классификации необходимо определение единого основания систематизации, т.е. того критерия, по которому возможно сгруппировать элементы системы.

Примечательно, что среди теоретиков права не наблюдается единого подхода к классификации функций права. В юридической литературе¹ изложены различные основания классификации функций права: связь функций права с системой права, способы воздействия норм права на поведение людей и на общественные отношения, способы реализации функций и методы их осуществления.

При исследовании содержания собственно юридических функций наблюдается практически полное единодушие в их делении на 1) регулятивную и 2) охранительную. Регулятивная функция является определяющей функцией права, так как правовое регулирование это важнейшая часть воздействия права на общественные отно-

шения. В свою очередь, регулятивную функцию, как правило, подразделяют на регулятивно–статическую и регулятивно–динамическую подфункции.

Охранительная функция права вторична, ее содержание охватывает:

1) охрану и защиту регулируемых правом отношений и вытеснение явлений, чуждых данному обществу;

2) предупреждение, пресечение правонарушений, разрешение правовых споров;

3) установление правовых ограничений: обязанностей, запретов, приостановлений, санкций;

4) реализацию юридической ответственности в рамках юридического процесса при нарушении правовых норм.

Функционирование права имеет социальный характер, так как порождает соответствующие изменения в поведении людей. Следовательно, все функции права по своей направленности являются общесоциальными, а по механизму воздействия на поведение людей – специально–юридическими².

1 Алексеев С.С. Общая теория социалистического права. Вып. 1. Свердловск, 1964. С. 63–67; Алексеев С. С. Общая теория права. В 2 т. М., 1981. Т. 1, С. 191–196; Фарбер И.Е. О воспитательной функции общенародного права // Советское государство и право. 1963. № 7; Радъко Т.Н. Основные функции социалистического права. Волгоград, 1970; Радъко Т.Н. Социальные функции советского права: учеб. пособие. Волгоград, 1971. Реутов В.П. О функциях права и правового регулирования // Актуальные проблемы теории советского государства и права. М., 1974; Си–нюков В.Н. О функциях права // Вопросы теории государства и права. Саратов, 1991. Вып. 9; Черноголовкин А.Т. Теория функций социалистического государства. М., 1970; Лубченко К.Д., Матюхин А.А. О функциональном подходе к исследованию социалистического права // Методологические и теоретические проблемы юридической науки. М., 1986; Ткаченко Ю.Г. Методологические вопросы теории правоотношений. М., 1980. С. 33–45.

2 Казамирчук В. П. Социальное действие права в условиях развитого социализма: реф.дисс. ...д–ра юрид. наук. М., 1977; Власенко В.И. Компенсационная функция права (вопросы теории и практики): автореф. дисс.... канд. юрид. наук. Ярославль, 1995; Торопов В.А. Восстановительная функция права (вопросы теории и практики): автореф. дисс.... канд. юрид. наук. Ярославль, 1998; Новиков М.В. Ограничительная функция права и ее реализация в российском законодательстве: монография. М.: Академия права и управления, 2005; Червяковский А.В. Информационная функция права: монография. Омск: Академия МВД РФ, 2007; Левина С.В. Место и роль воспитательной функции в системе функций права // Общество и право. 2010. № 1; Глебченко О.А. Охранительная функция в системе функций права и Сибирский юридический вестник. 2008. № 4; Барнашова Л.П. Воспитательная функция права развитого социализма: дисс.... канд. юрид. наук. М., 1982; Слюсаренко Е.Л. Воспитательная функция социалистического права и роль органов внутренних дел в ее реализации: дисс. ... канд. юрид. наук. Киев, 1982; Толстик В.А. Экономическая функция права и роль органов внутренних дел в ее реализации дисс. ... канд. юрид. наук. М., 1990.

Можно констатировать, что деление функций права на основные и неосновные, предложенное еще Алексеевым, не получило широкого распространения в юриспруденции. По нашему мнению, основные функции права охватывают все отрасли права. К ним относятся собственно юридические функции (регулятивная и охранительная) и общие социальные функции (экономическая, политическая, воспитательная).

Неосновными функциями права, величиной переменной, по мнению Алексеева, являются функции, не свойственные всем отраслям права и воздействующие на менее широкий круг общественных отношений. Они входят в качестве подфункций в одну или несколько основных функций.

К неосновным, собственно юридическим функциям ряд ученых относят ограничительную, компенсационную и восстановительную, которые предметно исследованы в юридической науке.

По мнению теоретиков права, компенсационная функция выражается в возмещении материального или морального ущерба или вреда, причиненного незаконными действиями и противоправными посягательствами субъектов права¹. Ограничительная функция выражается в ограничении прав и свобод субъектов права,

ущемляющих права других лиц, в интересах всего общества². Восстановительная функция права выражается в восстановлении нарушенного правонарушителями прежнего правового положения.

К неосновным социальным функциям также относят информационную, экологическую, функцию права в социальной сфере.

Отметим, что многие теоретики права классифицируют функции на внутренние (находящиеся в рамках самого права) и внешние (присущие социальной сфере). Подобный подход получил признание большей части научного сообщества.

1 Смирнов В.Г. Функции советского уголовного права. Л., 1965; Макаров О.В. Стимулирующая функция гражданского права // Известия вузов. Правоведение. 1985. № 5; Иванов С.А. Функции советского трудового права // Советское государство и право. 1976. № 12; Рыженков А.Э. Компенсационная функция советского гражданского права: автореф. дисс. ... канд. юрид. наук. Саратов, 1981; Михалыч А.Г. Профилактическая функция советского уголовного процесса. Ташкент, 1977; Пашков А.С. Основные функции советского трудового права // Правоведение. 1977. №5; Чачина Н.А. Воспитательная функция советского гражданско-процессуального права. Л., 1972.

2 Абрамов А.И. Понятие функций права // Журнал российского права. 2006. № 2; Палазян А.С. Принципы систематизации функций права // Юридический мир. 2009. № 2; Агафонова Г.Ю. к вопросу о системе функций права // Юридический аналитический журнал. 2002. № 3; Байтин М.И. О принципах и функциях права: новые моменты // Правоведение. 2000. № 3; Левина С.В. Место и роль воспитательной функции в системе функций права // Общество и право. 2010. № 1; Глебченко О.А. Охранительная функция в системе функций права // Сибирский юридический вестник. 2008. № 4; Корнев А.В. Социальная функция прав: вопросы теории // Социальное государство: мировой опыт и реалии России: материалы научной конференции. М.: Академия труда и социальных отношений, 2003.

ԻՐԱՎՈՒՆՔԻ ԳՈՐԾԱՌՈՒՅԹՆԵՐԻ ԷՌԻԹՅՈՒՆԸ, ԲՈՎԱՆԴԱԿՈՒԹՅՈՒՆԸ
ԵՎ ԴԱՍԱԿԱՐԳՈՒՄՆԵՐԸ

ԽԱՉԱՏՈՒՐ ԲԱԼԱՍԱՆՅԱՆ

*ՀՀ ԳԱԱ փիլիսոփայության, սոցիոլոգիայի
և իրավունքի ինստիտուտի ասպիրանտ*

Հոդվածում քննարկվում են իրավունքի գործառույթների ծագման և զարգացման հարցերը, ինչպես նաև վերլուծվում են իրավունքի գործառույթների էությունը, բովանդակությունը և դասակարգումները: Մասնավորապես ներկայացված են իրավունքի պաշտպանիչ և կազմակերպչական գործառույթներ: Քննարկվող թեմայի շրջանակում կարևոր տեղ է հատկացվում նաև հանրահայտ իրավագետների՝ Ս.Ս. Ալեքսեևի, Ա.Ի. Աբրամովի, Վ.Վ.Լազարևի և այլոց դիրքորոշումներին՝ իրավունքի գործառույթների վերաբերյալ:

FUNCTIONS OF LAW: THE NATURE, CONTENT AND CLASSIFICATIONS

KHACHATUR BALASANYAN

*The National Academy of Sciences of the RA, Institute of Philosophy, Sociology and Law,
Postgraduate Student*

The article examines the origin and development issues of law functions, as well as the essence, classifications and content of law functions. In particular, it presents the regulatory and protective functions of law.

In particular, the protective and organizational functions of law are introduced. Within the framework of the discussed topic due attention is paid to the approaches of well-known jurists such as (S.S. Alekseev, A.I. Abramov, V.V. Lazarev and others) concerning functions of law

ՀՈԳԵԲԱՆՈՒԹՅՈՒՆ

ՆԱԻՐԱ ՀԱՎՈՒՅՄԱՆ

ՀՀ գիտությունների ազգային ակադեմիայի գիտակրթական միջազգային կենտրոն, դեկան, հոգեբանական գիտությունների դոկտոր, պրոֆեսոր

ԱՆՆԱ ԽԱՉԱՏՐՅԱՆ

ՀՀ կենտրոնական բանկի դրամանիշերի թողարկման մասնագետ

ԱՎԱՆ ԴՈՒՅԹԻ ԳՈՐԾԱՌՈՒՅԹԸ ԱՆՁԻ ԱՐԺԵՀԱՄԱԿԱՐԳԻ ՁԵՎԱՎՈՐՄԱՆ ՀԱՄԱՏԵՔԱՍՏՈՒՄ

Հոգևածը ներկայացնում է անձի արժեհամակարգի ձևավորման որոշ առանձնահատկությունները: Տրվում է խնդրի սոցիալ-հոգեբանական ուսումնասիրվածության հակիրճ ակնարկ, շեշտադրվում է արժեհամակարգի ձևավորման նշանակությունը հասարակական փոխհարաբերությունների կառուցման տեսանկյունից: Ներկայացվում է ավանդույթի դերը և նշանակությունը անձի արժեհամակարգի ձևավորման համատեքստում: Քննվում են ավանդույթների հիմնական գործառնությունները, որոնք կարևորվում են հասարակայնորեն նշանակալի նորմերի ու վարքի պահպանման առումով:

Հանգուցային բառեր ու արտահայտություններ. արժեհամակարգ, ավանդույթ, գործառնություն, հասարակություն, կայունություն, սոցիալականացում, սոցիալական իրավիճակ, սոցիալական համակարգ, նորմեր, գործունեություն, սոցիոմշակութային միջավայր

Իր ողջ կյանքի ընթացքում մարդը ձգտում է առանձնացնել առաջնայինը և երկրորդականը, կարևորը և ոչ կարևորը: Այն, ինչը մենք համարում ենք կարևոր և ձիշտ, ազդեցություն է գործում մեր որոշումների, վարքի ու շրջապատի հետ փոխհարաբերությունների վրա: Աստիճանաբար այդ հասկացությունները դառ-

նում են արժեքների ձևավորման հիմք, ամրագրվում անձի կենսական փորձով և ուղորդում են նրա գործունեությունը: Արժեքային կողմնորոշումների ամբողջությունը նպաստում է վարքի կայուն դրսևորումներին, ինչը արտահայտվում է անձի համապատասխան պահանջմունքների ու հետաքրքրությունների ուղղվածության մեջ:

Անհատական արժեքների ձևավորման, անձի սոցիալականացման ընթացքում նրանց ամբողջացման և համակարգման հարցադրումները մշտապես եղել են գիտնականների ուշադրության կենտրոնում. չէ՞ որ անհատական արժեքների ձևավորումը կարելի է դիտել որպես սոցիալական արժեքների յուրացման մի ուրույն գործընթաց:

Ռուսական գիտական ասպարեզում հետաքրքրությունը արժեհամակարգի և, մասնավորապես, արժեքների նկատմամբ ի հայտ եկավ 20-րդ դարի կեսերին, երբ հրատարակվեց Վ.Տուգարինովի աշխատությունը կյանքի և մշակույթի արժեքների վերաբերյալ [23]: Աստիճանաբար ձևավորվեցին Վ.Վասիլենկոյի և Վ.Տուգարինովի տեսակետները [4, 23]: Առաջին տեսակետի համաձայն, արժեքները որոշվում են իրականության օբյեկտների նշանակալիության ու օգտակարության նկատառումներով:

Երկրորդ տեսակետը շեշտում էր, հակառակն, արժեքների՝ որպես հասարակական իդեալներ ներկայանալու հանգամանքը, իսկ երրորդ տեսակետի հետևորդները ջանում էին համակցել այդ երկու բևեռային դիրքորոշումները:

Ներկայիս ռուսական գիտական միտքը հակվում է արժեքներիի արևմտյան հումանիստական մոտեցումներին և դիտում այն անձի սոցիալ-հոգեբանական դրսևորումների համատեքստում: Ա. Լեոնտևը և Ս. Ռուբինշտեյնը քննում են անձը գործունեության ընթացքում, Վ. Մյասիշչևը կարևորում է անձի հոգեբանական հարաբերությունները, իսկ Դ.Ուզնադձեն շեշտում է անձի դիրքորոշումների կարևորությունը [12; 16; 21; 24]: Այդուհանդերձ, անձնային բնութագրերի մեջ կարելի է նշմարել արժեքների յուրահատուկ դրսևորումը: Բ.Անանևը այն ներկայացնում է որպես «կենսական ուղղվածություն», Ա.Լեոնտևը արժեքները դիտում է որպես անձի գործունեությունը իմաստավորող տարր, իսկ Լ.Վիգոտսկին, սահմանելով զարգացման «սոցիալական իրավիճակ» հասկացությունը, շեշտադրեց սոցիալական միջավայրում անձի կայացման հանգամանքը [2; 12; 7]: Բ.Անանևի կարծիքով՝ անձի սոցիալական դերերի և արժեքային կողմնորոշումների համակարգերը ձևավորվում են՝ հիմնվելով գերազանցապես անձի սոցիալական կարգավիճակի վրա [2]: Նրա համոզմամբ, սոցիալական կարգավիճակը, դերերը և արժեքային կողմնորոշումները որոշում են վարքի առանձնահատկությունները և դրդապատճառները ու, միաժամանակ, անձի հակումներն ու բնավորությունը: Նշենք նաև Վ.Ալեկսեևայի կարծիքը նրա մասին, որ հասարակության արժեքները՝ ընդգրկվելով անձի գործունեության և վարքի համակարգի մեջ, ձեռք են բերում անձնային բնութագրեր [1]:

Արժեքների ձևավորման, արժեհամակարգի հստակեցման ամբողջ գործընթացը դիտվում է անձի կայացման

և սոցիալականացման գործընթացների հետ միասին, կազմում նրա անբաժանելի մասը և պայմանավորում անձի վարքը:

Վերոնշյալ ուսումնասիրությունների սոցիալ-հոգեբանական կողմը խնդիրը դիտարկում է որպես անձի կողմից հասարակայնորեն պայմանավորված արժեքների յուրացման երևույթ: Ս.Ռուբինշտեյնը, հետևաբար, հոգեբանության խնդիրը տեսնում էր արժեքների պահպանման մեջ: Իսկ Ա.Լեոնտևը հոգեբանության գլխավոր խնդիրներից էր համարում գործունեությունը [21; 12]:

Կյանքի ընթացքում որոշ արժեքներ ամրապնդվում են, իսկ որոշներն էլ՝ ձևափոխվում կամ արժեզրկվում: Արժեքների ձևավորման այդպիսի դինամիկան ենթադրում է անհատական արժեքների յուրահատուկ դասակարգում, բայց, միևնույն ժամանակ, ցույց է տալիս նաև հասարակական արժեքների պահպանման միտումը: Կարելի է ենթադրել, որ վերջինիս ընդգրկվածության աստիճանը մեծանում է անձի սոցիալականացման հետ մեկտեղ, երբ անձը յուրացնում է հասարակության մեջ ընդունված նորները, հենվում նրանց վրա իր առօրյա կյանքում:

Արժեքները թույլ են տալիս անձին գնահատել շրջակա աշխարհը, արժեքների միջոցով իրականության առարկաներն ու երևույթները բնութագրվում են հասարակական նշանակություններով ուստի նրանք ներկայանում են անձի բարոյահոգեբանական նկարագրի միջոցով և ցուցադրում են, թե որքանով է անձը կարևորում որոշակի գաղափարներն ու նպատակները:

Անձի արժեքները, հիմնականում, ձևավորվում են մանուկ հասակից: Ճիշտ վարվելու մասին պատկերացումներն ու խոսելու հմտությունները հաճախ հստակեցվում են ծնողների, ընտանիքի այլ անդամների ազդեցության ներքո: Զարգացման հետ զուգընթաց երեխայի արժեքային համակարգի ձևավորման վրա

իրենց ազդեցությունն են թողնում ընկերները, ուսուցիչները և այլք. ընդլայնվում է արժեքների յուրացման ու ձևավորման շրջանակը, երեխան սկսում է ընտրողաբար կառուցել սեփական արժեքային համակարգը և համադրել այն հասարակական արժեհամակարգի հետ:

Այսպիսով՝ Դ.Լեոնտևը առանձնացնում է արժեքների ձևավորման հետևյալ գործընթացը. հասարակական իդեալները անձի գործունեության ընթացքում յուրացվում են և արտահայտվում հասարակայնորեն ընդունված վարքի նորմերի և անձի դիրքորոշումների կառուցվածքի մեջ [13]: Անձի արժեքային կողմնորոշումների և հասարակական իդեալների միջանկյալ օղակն է փոքր խմբի արժեքների համակարգը [13]:

Արժեքների համակարգի տիպաբանության առաջին փորձերից է կատարել Գ.Օլպորտը, որն առանձնացրել է արժեքների վեց տեսակ [17].

1. տեսական արժեքներ՝ ռացիոնալ մտածողությունը ուղորդող,

2. տնտեսական արժեքներ՝ կենսական օգուտի առաջնայնությունը սահմանող,

3. էսթետիկական արժեքներ՝ առավելագույնս ներդաշնակությունն ու արվեստը գնահատող,

4. սոցիալական արժեքներ՝ մարդկային փոխհարաբերություններին առավել նշանակություն տվող,

5. քաղաքական արժեքներ՝ իշխանությանը բացարձակ առաջնայնություն հատկացնող,

6. կրոնական արժեքներ՝ որոշակի կրոնական պատկերացումների համակարգին նախապատվությունը տվող:

Ներկայացնելով արևմտյան փիլիսոփայական և հասարակագիտական մտքի զարգացումների հակիրճ ակնարկը՝ անհրաժեշտ է նշել սոցիոլոգներ Պ.Սորոկինի և Վ.Դիլտեի հայացքները, որոնք մեծապես խթանեցին արժեքների գիտական դասակարգման և արժեհամակարգի ձևավորման հետագա

ուսումնասիրությունները [22, 8]: Արժեքների հասարակական բնույթը սկսեց դիտարկվել մշակութային արժեհամակարգի բազմազանության մեջ: Այդ գաղափարների տրամաբանական շարունակությունը եղավ Է.Դյուրգհեյմի հայտնի կարծիքը նրա մասին, որ հասարակության արժեհամակարգը իրենից ներկայացնում է առանձին անհատների արժեքային պատկերացումների բազմաշերտ մի ամբողջություն, ինչն էլ, հետևապես, հանգում է «կոլեկտիվի» գիտակցմանն ու արժևորմանը [9]:

Մ.Վեբերը և Տ.Պարսոնսը զարգացրին այդ գաղափարները՝ ներկայացնելով դրանք որպես անձի կողմից հասարակության արժեքների յուրացման հետևողական գործընթաց [5, 18]: Արժեհամակարգի ձևավորման կարևորագույն հասկացություններ են դարձել «սոցիալական իրավիճակը», «սոցիալական համակարգը» և «սոցիոմշակութային միջավայրը»:

Հ.Հեկհաուզենը տալիս է իր տեսական դիրքորոշումը արժեհամակարգի ձևավորման վերաբերյալ՝ կապելով այն որևէ նպատակին հասնելու ձգտումի, ընդհանուր առմամբ, նպատակաուղղված գործունեության գաղափարի հետ, որը հեղինակը սահմանում է «նվաճման գործունեություն» եզրույթով [25]:

Համաձայն Հ.Հեկհաուզենի՝ նվաճման գործունեությունը պետք է իրենից հետո թողնի շոշափելի արդյունք, որը պետք է գնահատվի որակապես կամ քանակապես, ընդ որում գնահատվող գործունեության նկատմամբ պահանջները չպետք է լինեն ոչ չափազանց ցածր, ոչ էլ՝ չափազանց բարձր, այսինքն, որպեսզի գործունեությունը կարողանա ավարտվի հաջողությամբ, և, առնվազն, չպետք է իրագործվի առանց որոշակի ժամանակի և ջանքերի կիրառման:

Անհրաժեշտ է ունենալ որոշակի *համեմատական սանդղակ* և այդ սանդղակի սահմաններում՝ պարտադիր համարվող *որոշակի նորմատիվային*

մակարդակ:

Վերջապես, գործունեությունը պետք է լինի *ցանկալի սուբյեկտի համար* և նրա արդյունքը պետք է ստանա հենց ինքը՝ *սուբյեկտը*:

Արժեհամակարգի ձևավորման մեկ այլ առանձնահատկություն կարելի է նշել՝ ներկայացնելով արժեքների և սի դասակարգում. բազային և ինստրումենտալ արժեքներ: Առաջին խմբում են ընդգրկվում համամարդկային, բարոյական նորմերը, որոնք, ըստ երևույթին, կարևորվում են ցանկացած մշակույթում: Դրանք են մարդկային արժանապատվությունը, սերը, ընկերությունը, իրավահավասարությունը և այլն: Երկրորդ խմբին են պատկանում կոնկրետ վարքային իմաստ ներառող արժեքները, որոնք գերազանցապես արտահայտվում են վարքի հատկանիշի տեսքով, նրանք ավելի ձկուն են ու փոփոխական, կախված կոնկրետ սոցիալական իրադրությունից: Դրանցից են «հավատարիմ», «քաղաքավարի», «գիտակ» և այլ հատկանիշներով արտահայտվող արժեքները: Արժեքների այս խմբի ձևավորումը մեծապես կախված է նոր փորձի յուրացումից և ենթակա է փոփոխման:

Արժեքների բացահայտման, արժեհամակարգի ձևավորման գործընթացը նպաստում է անձի դիրքորոշումների հստակեցմանը: Բացահայտված և գիտակցված արժեքները դառնում են նախընտրելի, ձեռք են բերում կայուն և հետևողական բնույթ:

Արժեհամակարգի ձևավորման երկարատև գործընթացը ներառում է առկա արժեքների ուսումնասիրությունն ու գնահատումը, նոր իրավիճակում ինքնադրսևորման նորովի ընկալումն ու արժևորումը: Անհրաժեշտ պայման է հասարակությունում անձի նոր ձևավորվող դիրքորոշումների այնպիսի ներկայացումն ու շրջանառումը, որոնք դառնում են հասարակայնորեն կարևորվող և ընդունելի:

Այսպիսով՝ անձի արժեհամակարգը

ձևավորվում է հասարակական փոխհարաբերությունների ներքո և փոխապամանավորվում նրանցով: Այն մեկտեղ չի վերածվում հասարակության և աշխարհի մասին հախուռն պատկերացումների, այլ ներկայանում է որպես որոշակի կառուցվածք, որը հիմնված է արժեքների առաջնայնության սկզբունքի վրա: Այդ սկզբունքը անձի արժեհամակարգի ձևավորման կարևորագույն բնութագիրն է: Անձի կողմից որևէ արժեքի ընդունումը արդեն իսկ ենթադրում է ամբողջ համակարգի դասակարգում՝ ըստ տվյալ իրավիճակում առաջնայնության սկզբունքի:

Արժեհամակարգի բազմաշերտ կառուցվածքը հնարավորություն է տալիս տարաբնույթ գործառույթների իրականացմանը: Արժեքները, լինելով անձի դիրքորոշումների ձևավորման և դասակարգման հիմք, օգնում են անձին գրավել որոշակի հասարակական դիրք և ձևավորվում են անձի սոցիալականացման ընթացքում:

Անձի արժեհամակարգի ձևավորման գործընթացը մեր կողմից քննվում է ավանդույթի ինստիտուտի ծիսավորության կենսագործունեության տեսանկյունից: Այն ստանում է նշանային իմաստավորում, ինչը, իր հերթին, արտահայտվում է անձի արժեհամակարգում:

Ավանդույթները արտահայտում են կայուն հասարակական հարաբերությունները: Դիտելով դրանց սոցիալական գործառույթների տեսանկյունից՝ իրավամբ կարելի է եզրակացնել, որ ավանդույթները ապահովում են մարդկանց միջև փոփոխվող և զարգացող փոխհարաբերությունների կայունությունը: Դա ավանդույթների կարևորագույն ընդհանուր գործառույթն է: Հասարակական հարաբերություններում առանց կայունության չի կարող լինել ոչ մի զարգացում և փոփոխություն, ուստի առանց ավանդույթի հասարակական հարաբերություններում չի կարող

տեղի ունենալ ոչ մի զարգացում: Ապահովելով վերջինների կայունությունը և ստաբիլ վիճակը՝ ավանդույթը, այդպիսով, ծառայում է որպես հասարակական կեցության անհրաժեշտ պայման: Ավանդույթում մշտապես փոփոխվող հասարակական հարաբերությունները ամրապնդվում են, վերածվում են հաստատուն, դադարի վիճակի: Ավանդույթներում արտահայտություն են գտնում հասարակայնորեն նշանակալի նորմերն ու վարքը, ազգային հիմնարար արժեքներն ու դիրքորոշումները:

Ավանդույթների բնույթը չի կարող բացահայտվել խորապես, եթե չհետազոտվեն դրանց գործառույթները և, համապատասխանաբար, համակարգված վերլուծությունը չլրացվի գործառույթային վերլուծությամբ: Նման վերլուծության անհրաժեշտությունը թելադրված է նրանով, որ ավանդույթները ունեն համակարգային-գործառույթային բնույթ: Քանի որ «գործառույթ» հասկացությունը բազմանշանակ է, պայմանականորեն նրա տակ ենք հասկանում այն համակարգային նշանակումը, որը հանդես է գալիս օբյեկտի ծառայողական դերում [20]:

Ավանդույթները կարելի է բնորոշել որպես երևույթներ, որոնք արտահայտվում են սոցիալական համակարգերում, քանի որ հասարակությունից դուրս նրանք գոյություն չունեն: Այդ պատճառով անհրաժեշտ է տարանջատել ավանդույթների ընդհանուր կամ տիպային, և յուրահատուկ՝ մասնավոր գործառույթները և նրանց որոշակի նորմուծությունները:

Ընդհանուր գործառույթները կապված են համակարգային օրինաչափությունների հետ, որոնք արտահայտվում են առանց բացառության բոլոր ավանդույթներում: Ավանդույթները ունեն նաև յուրահատուկ գործառույթներ՝ ֆասցինացիայի և ստիմուլյացիայի գործառույթներ: Այդ հատկությունների շնորհիվ ավանդույթները կարող են

«ձգել» անհատներին տարբեր խմբերի, սոցիալական միավորումների և կոլեկտիվների մեջ, ունեն արտահայտչական-զգայական ձևեր և այդ պատճառով մարդկանց վրա թողնում են էնոցիոնալ տպավորություն: Այստեղից էլ երևում է ավանդույթների ազդեցությունը կոլեկտիվներում մարդկանց փոխհարաբերությունների մակարդակի և բնույթի վրա [20]:

Կարելի է առանձնացնել ավանդույթների հետևյալ կարևոր գործառույթները, որոնք նույնպես կարևորվում են անձի արժեհամակարգի ձևավորման համատեքստում՝

1. Ինտեգրատիվ գործառույթ. ամբողջացնելով անհատների վարքը և գործունեությունը, նրանց մտքերն ու զգացմունքները, ուղղելով սոցիալական խմբերի և ինստիտուտների ջանքերը՝ ավանդույթը կարող է աջակցել տվյալ հասարակության կայունությանը:

2. Ռեգուլյատիվ գործառույթ. ազգային մշակութային գաղափարները, կարծրատիպերը և ավանդապես կրկնվող գործունեությունը հանդես են գալիս մարդկանց վարքի կարգավորիչների դերում:

3. Կոմունիկատիվ գործառույթ. ավանդույթը ծառայում է որպես անհատների հաղորդակցման միջոց: Այն, հիմնված լինելով հասարակական արժեքների վրա, փոխանցվում է սերնդե սերունդ և ապահովում հասարակությունում ընդունված արժեհամակարգի կայունությունը [26]:

Ավանդույթների ինստիտուտը, ընդհանուր առմամբ, այնքանով է «հավերժ», որքանով «հավերժ» է հասարակությունը:

Ավանդույթները կարելի է բաժանել «մեռած» և «կենդանի» ավանդույթների: Առաջինները կարող են դառնալ ակտուալ որոշակի սոցիալական պայմաններում: Մեր ժամանակներում դրանք են, օրինակ, նախնադարյան և

ստրկատիրական հասարակությունների ավանդույթները: Երկրորդները, ընդհակառակն, անընդմեջ ակտուալիզացվում են: Սակայն ավանդույթների վերածննդի ընթացքը միանշանակ չէ: «Կենդանի» ավանդույթները կարող են լինել գործող և հակառակն: Ավանդույթի գործունեության տակ հասկացվում են նրա բազմաթիվ գործառույթները՝ սոցիալական կապերի գործառույթը, սոցիալական փորձի տրանսլյացիայի, տեղեկատվության փոխանցման, կառուցողական և սահմանադրական գործառույթները, մշակութաստեղծ և հասարակական հարաբերությունների կարգավորող գործառույթները, ընդհանուր առմամբ՝ արժեհամակարգի ձևավորման բազմաշերտ գործառույթները [15, 6, 14]: Ավանդույթների և սովորությունների ինստիտուտը առաջանում է պատմության զարգացման ավելի վաղ փուլում, քան իրավական օրենքները: Ավանդույթները, ինչպես ասվեց, ներառվում են սոցիալական նորմերի համակարգի մեջ և մասնակցում են անձի արժեհամակարգի ձևավորման գործընթացին [20, 10]:

Սերունդների ավանդույթների պահպանումը հնարավորություն է տալիս, այս իմաստով, պահպանել արժեքների որոշակիությունը և հաջորդականությունը, որոնք, վերարտադրելով անցյալը, կարծես թե պատասխանատվություն են կրում նախորդ սերունդների նկատմամբ՝ ցուցադրելով համապատասխան հարգանքը: Այն նաև հող է նախապատրաստում հաջորդ սերունդներին, որոնք կգան՝ փոխարինելու ապրողներին: Սերունդների այսպիսի կենդանի հաջորդականությամբ պահպանվում են ազգի մշակութային արժեքները: Այդ արժեքները պայմանավորվում են կոլեկտիվ գործընթացների հետ անհատի ստեղծագործության սինթեզով, ինչը մարդկանց համախմբում է մեկ ամբողջության մեջ [3]:

Ավանդույթները ներկայանում են

տարբեր մակարդակներով: Նախ և առաջ՝ նրանց տեսնում ենք հայ էթնոսի բանահյուսական գրավոր և բանավոր աղբյուրներում որպես ազգային մտածելակերպի կարծրատիպեր: Երկրորդ՝ ավանդույթի ինստիտուցիոնալ ձևերը հանդիպում են հաղորդակցման ընթացքում, որի արդյունքում ձևավորվում է հասարակական կարծիքը երևույթի նկատմամբ: Այն ուսումնասիրելիս կարելի է առանձնացնել տարբեր սեռատարիքային, կրթական և սոցիալական խմբերի պատկերացումները խնդրի շուրջ: Այսպիսով՝ հնարավոր է դառնում բացահայտել հասարակությունում անձանց գործունեության տարբեր գործառույթները և տալ տվյալ երևույթի սոցիալ-հոգեբանական գնահատականը: Ուրեմն, ավանդույթի գործառույթների շրջանակները ուրվագծվում են անձի հասկացությային, նշանային համակարգով, որոնք արտահայտվում են «անձ – հասարակություն» հարաբերություններով [19, 11]: Վարքի նորմերն ու կադապարները ֆիքսված են լեզվական նշանակությունների մեջ, որոնց շնորհիվ գործում է ավանդույթը և որոնց ծագումը ու կառուցվածքը հետաքրքրել են լեզվաբաններին, փիլիսոփաներին, մշակութաբաններին և հոգեբաններին, ուստի, սոցիալ-հոգեբանական տեսանկյունից կարևորվում են ավանդույթներում արտահայտված հասարակության հետ անձանց փոխգործողության ձևերը և եղանակները, որոնք ստանում են «նորմավորված միջնորդության երանգ» [12]: Դրանով էլ բնորոշվում է ավանդույթի որոշակի ազդեցությունը անձի արժեհամակարգի ձևավորման, «անձ – հասարակություն» փոխհարաբերությունների կարգավորման ու կայունացման գործում: Հասարակական կայունացմանը ու ստաբիլությանը միտված ավանդույթի գործառույթների քննությունը, այսպիսով, հիմք է հանդիսանում անձի արժեհամակարգի հետագա խորը ուսումնասիրությունների:

ՉՐԱՎԱՆՈՒԹՅՈՒՆ

1. Алексеева В. Г., Ценностные ориентации как фактор жизнедеятельности и развития личности // Психол. Журн, 1984, Т.5, № 5
2. Ананьев Б. Г., Ломов Б. Ф., Проблемы восприятия пространства и времени, Л., 1961
3. Бехтерев В.М., Избранные работы по социальной психологии, М., 1994
4. Василенко В. А., Ценности и оценка, Киев, 1964
5. Вебер М., Избранные произведения, М., 1990
6. Витгенштейн Л., Культура и ценность. О достоверности, М., 2010
7. Выготский Л. С., Избранные психологические исследования, М., 1956
8. Дильтей В., Описательная психология // История психологии, М., 1992
9. Дюркгейм Э., Социология. Её предмет, метод, предназначение, М., 1995
10. Козлов В.И., Проблематика этничности, –Этническое обозрение, 1995, #4
11. Кон И.С., Люди и роли, М., 1970
12. Леонтьев А., Психология общения, М., 2005
13. Леонтьев Д. А., Самоактуализация как движущая сила личностного развития: историко–критический анализ,– в кн.: Леонтьев Д. А. (ред.), Современная психология мотивации, М., 2002
14. Малиновский Б., Магия, наука и религия, М., 1998
15. Музиль Р., Человек без свойств, в 2–х кн., т.1, М., 1994
16. Мясичев В. Н., Структура личности и отношение человека к действительности // Психология личности, М., 1982
17. Оллпорт Г., Личность в психологии, М., 1998
18. Парсонс Т., Понятие общества: компоненты и их взаимоотношения // Американская социологическая мысль, М., 1996
19. Платонов Ю.П., Этническая психология, СПб, 2001
20. Плахов В.Д., Традиции и общество, М., 1982
21. Рубинштейн С. Л., Проблемы общей психологии, М., 1976
22. Сорокин П., Социокультурная динамика // Сорокин П., Человек. Цивилизация. Общество, М., 1992
23. Тугаринов В.П., «О ценностях жизни и культуры», Л., 1960
24. Узнадзе Д. Н., Установка у человека. Проблема объективации // Психология личности в трудах отечественных психологов, – СПб.: Питер, 2000
25. Хекхаузен Х., Мотивация и деятельность, Т. 1, М., 1986
26. Яблоков И.Н., Методологические проблемы социологии религии, М., 1972

ФУНКЦИЯ ТРАДИЦИИ В КОНТЕКСТЕ ФОРМИРОВАНИЯ ЦЕННОСТНОЙ СИСТЕМЫ ЛИЧНОСТИ

НАИРА АКОПЯН

*Национальная академия наук РА, Международный научно–образовательный центр, декан,
доктор психологических наук, профессор*

АННА ХАЧАТРЯН

*Центральный банк Республики Армения, управление по регулированию денежного оборота,
отдел по выпуску денежных знаков, специалист по выпуску денежных знаков*

В статье представлены некоторые особенности формирования ценностной системы личности. Приведен краткий обзор социально–психологической изученности проблемы, подчеркнуто значение формирования ценностной системы с точки зрения построения общественных взаимоотношений. Представлены роль и значение традиций в контексте формирования ценностной системы личности. Проанализированы основные функции традиций, представляющих важность с точки зрения сохранения социально значимых норм и поведения.

FUNCTION OF TRADITION IN THE CONTEXT OF INDIVIDUAL'S
VALUE SYSTEM FORMATION

NAIRA HAKOBYAN

*The National Academy of Sciences of the Republic of Armenia
International Scientific-Educational Center, Dean, Doctor of Psychological Sciences, Professor*

ANNA KACHATRYAN

*Central Bank of Armenia, Money Cycle Regulation Department, Currency Issue Unit,
Currency Issue Specialist*

This article presents some peculiarities of value system formation. A brief review of socio-psychological research is also shown. Special attention is paid to the values from the point of view of social relationships' formation. It also presents the role and significance of tradition in the context of value system formation and the general functions of tradition important for sociable norms and behavior conservation.

**ՊԱՐԳԵՎԱՏՐՄԱՆ ՌԱԶՄԱՎԱՐԱԿԱՆ ԴԵՐԸ
ՄԱՐԴԿԱՅԻՆ ՌԵՍՈՒՐՍՆԵՐԻ ԿԱՌՎԱՐՄԱՆ ՀԱՄԱԿԱՐԳՈՒՄ**

Հոդվածում ներկայացված է պարզևատրման դերը և նշանակությունը մարդկային ռեսուրսների կառավարման համակարգում, ինչպես նաև պարզևատրման հինական տեսակները և տարրերը: Աշխատակազմի պարզևատրումը հանդիսանում է յուրաքանչյուր կազմակերպության սոցիալ-տնտեսական, ինչպես նաև սոցիալ-հոգեբանական հարաբերությունների արդիական խնդիրներից մեկը, որից կախված է ոչ միայն մարդկանց աշխատանքային ակտիվությունը, այլ նաև կազմակերպության զարգացումը:

Հանգուցային բառեր և արտահայտություններ. կառավարում, պարզևատրում, փոխհատուցում, խթանում, ռազմավարական դեր:

Աշխատակազմի կառավարման համակարգում պարզևատրման դերը հանդիսանում է աշխատակիցների արտադրողական վարքի դրդումը, վարքի ուղղումը դեպի նպատակների և խնդիրների լուծում: Մարդկային ռեսուրսների կառավարման համակարգում պարզևատրումը հանդիսանում է մոտիվացիայի մի մաս, որն էլ ապահովում է կազմակերպության առաջխաղացումը և զարգացումը: Ներկայիս ժամանակաշրջանում մեծ տեղ է հատկացվում կազմակերպություններում պարզևատրման ռազմավարական ծրագրի մշակմանը և ձիշտ կիրառմանը, ինչն էլ հանդիսանում է առաջնային պայման կազմակերպության գլխավոր նպատակին արագ և արդյունավետ հասնելու համար:

Աշխատակազմի պարզևատրում ասե-

լով՝ հասկանում ենք այն բոլոր ծախսերը, որոնք կրում է գործատուն՝ հիմնվելով աշխատանքային պայմանագրի վրա: Նյութական պարզևատրման գործընթացի որոշման ժամանակ, մի կողմից՝ պետք է հաշվի առնել աշխատակցի գործունեությունը, իսկ մյուս կողմից՝ մոտիվացի նրան, որպեսզի նա հասնի գործունեության ցանկալի մակարդակի: Չնայած, որ նյութական պարզևատրմանը տրվում է ամենակարևոր և հիմնական դերը, այնուամենայնիվ եթե մենք հաշվի չառնենք մնացած բոլոր գործոնները, ապա չենք հասնի բոլոր նպատակներին: Այն պետք է համադրել սոցիալ-հոգեբանական և կազմակերպչական-ադմինիստրատիվ գործոնների հետ, ինչպիսիք են՝ կոլլեկտիվի ընդունումը, կառավարչական որոշումների կայացմանը մասնակցությունը, իշխանությունը, հետաքրքիր աշխատանքը, արտոնությունները, աշխատանքում առաջխաղացումը, աշխատանքի հարմարավետ պայմանները և այլն: Նյութական մոտիվացիան դիտարկվում է որպես բավարարման միջոց ոչ միայն ֆիզիոլոգիական պահանջումների համար, այլ նաև ապահովության: Աշխատավարձի չափը կարող է դիտարկվել նաև որպես հարգանքի աստիճանի և գրաված դիրքի մակարդակի արտացոլում [6]:

Պարզևատրումը այն ամենն է, ինչը մարդ համարում է արժեքավոր իր համար: Հինք ընդունելով այն, որ արժեքավոր հասկացությունը յուրաքանչյուր մարդու համար սպեցիֆիկ է՝ տարբեր է նաև պարզևատրման գնահատումը կախված մարդու արժեքներից: Աշխատակազմի կառավարիչները գործ ունեն

պարզևատրման 2 հիմնական տեսակների հետ՝ արտաքին և ներքին [5,6]:

Ներքին պարզևապրումը տալիս է հենց աշխատանքը, դա արդյունքի հասնելու զգացումն է, կատարված աշխատանքի պարունակությունը և կարևորությունը, ինքնահարգանքը: Շփումը, որը առաջանում է աշխատանքի ընթացքում, նույնպես կարելի է դիտարկել որպես ներքին պարզևատրում: Ներքին պարզևատրման ապահովման ամենահեշտ միջոցը համապատասխան աշխատանքային պայմանների ապահովումն է և խնդրի հստակ ձևակերպումը: *Արտաքին պարզևապրումը* անմիջականորեն աշխատանքի հետ կապված չէ: Դա աշխատանքի մեջ առաջխաղացումն է, գովասանքները, աշխատանքային կարգավիճակի նշանները և հեղինակությունը, աշխատավարձը, ինչպես նաև ավել վճարները (նախատեսվածից ավել արձակուրդ, ապահովագրություն, որոշակի ծախսերի վճարում և այլն): Պարզևատրման բնույթը և չափը, որը ստանում է աշխատակիցը, որպես իր աշխատանքի փոխհատուցում, անմիջական ազդեցություն է թողնում կազմակերպության հնարավորությանը գրավելու, պահելու և մոտիվացնելու աշխատակազմը:

Շատ կարևոր է նյութականի և բարոյականի համատեղումը մեկ համակարգի սահմաններում: Նյութական պարզևատրում կարող է հանդիսանալ աշխատավարձը, մրցանակները և աշխատանքի մեջ առաջխաղացումը, իսկ ղեկավար աշխատակիցների համար՝ իրենց կատարված աշխատանքի ընդունումը և ճանաչումը: Բարոյական պարզևատրումը դուրս է գալիս աշխատանքի գործընթացի սահմաններից, դա հասած արդյունքի բավարարվածության զգացումն է և կատարվածի իմաստի զգացումը: Այդ գործոնը ուժեղացնելու նպատակով ղեկավարները պետք է փորձեն անընդհատ բարելավել աշխատանքային պայմանները: Նյութական

մոտիվացիային, բացի աշխատավարձից, վերաբերվում են, այսպես կոչված, ավել արտոնությունները՝ արձակուրդ, վճարվող արձակուրդ հիվանդության համար, թոշակային և սոցիալական ապահովվածություն, հանգստի ժամանակ, ընթրելու ժամանակ և այլն:

Պարզևատրման՝ նախատեսվածից ավել օգտագործվող համակարգերը կարելի է բաժանել 2 խմբի՝ *խթանման* և *փոխհատուցման* [4,6]:

Խթանման խմբին են պատկանում վճարումները, որոնք ուղղված են ուժեղացնելու աշխատակիցների նյութական հետաքրքրվածությունը արտադրության արդյունքի բարելավման համար. մրցանակներ, նպաստներ, աշխատանքի ընդհանուր արդյունքի համար պարզևատրում կապված 1 տարվա աշխատանքի հետ, պարզևատրում կապված աշխատանքային տարիների հետ (միանգամյա պարզևատրում միևնույն աշխատավայրում երկարատև և չընդհատվող փորձի համար) և խթանման բնույթի այլ վճարումներ: Խթանման պարզևատրումները որոշվում են գործատուի կողմից և կախված են կազմակերպության հնարավորություններից: Դրանց տրման չափը և պայմանները որոշվում են կոլեկտիվ քննարկումների արդյունքում:

Ներկայիս ժամանակներում *փոխհատուցման փիսյի* բոլոր վճարումները կարելի է բաժանել 2 մեծ խմբերի: *Առաջին հերթին* դրանք վճարումներ են, որոնք սահմանափակում չեն ենթադրում կախված գործունեության ոլորտից: *Երկրորդ հերթին* դրանք վճարումներ են, որոնք կիրառվում են աշխատանքային գործունեության որոշակի ոլորտներում: Շատ ղեկավարներում դրանք նույնպես պարտադիր են, բայց դրանց չափերի մասին կարելի է պայմանավորվել գործատուի հետ: Առաջին խմբին պատկանում են հետևյալ վճարումները՝ հանգստյան և տոն օրերին աշխատանքի համար (արտաժամյա), անչափահաս աշխատա-

կիցներին կապված աշխատանքային օրվա կրճատման հետ, միջին եկամուտի պայմաններում կախված օրենքից, աշխատողներին, կապված նորմալ աշխատանքային պայմաններից շեղման հետ: Վճարումների մնացած բոլոր տեսակները ունեն կիրառման սահմանափակումներ: Այդ սահմանափակումները տարբեր տեսակի են լինում: Նրանցից որոշները կիրառվում են ավել աշխատանքի փոխհատուցման նպատակով, որը կապված չէ աշխատակցի անմիջական գործառույթների հետ (օրինակ՝ աշխատակիցը կատարում է ղեկավարի գործառույթները, սակայն չի ազատվում իր հիմնական աշխատանքային պարտականություններից):

Վճարման մյուս տեսակները կապված են աշխատանքի անբարենպաստ պայմանների հետ: Այսպիսով՝ պարգևատրման հիմնական նպատակն է պահպանել, գրավել, խթանել աշխատակազմին կազմակերպության ռազմավարական նպատակի իրականացման համար: Յուրաքանչյուր առանձին աշխատակցի պարգևատրման ուսումնասիրությունը հանդիսանում է կազմակերպության կողմից նրա գնահատման արդյունք, և արտացոլում է, թե որքան հաջող է տվյալ աշխատակիցը կատարում իր պարտականությունները: Գնահատման համակարգերը կարող են տարբեր լինել, սակայն նպատակը մեկն է՝ սահման անցկացնել աշխատակիցների միջև, ովքեր աշխատում են անընդհատ, բավարարող և լավ, և համապատասխան նրանց պարգևատրել [3]:

Ժամանակակից կազմակերպությունների մեծամասնությունում տվյալ գնահատումը տարեկան ատեստավորման ձև է ստանում կամ հարցազրույցի, որը անցկացվում է ղեկավարի կողմից տարին մեկ անգամ: Փոխհատուցման փաթեթը կամ էլ պարգևատրման համակարգը, որը կիրառվում է կազմակերպությունում, կազմված է երեք տարրերից՝ *աշխատանքի հիմնական*

վարձատրություն (բազային աշխատավարձ), *հավելավճար* (բոնուսներ, մրցանակներ), և *սոցիալական վճարներ* (բենեֆիթներ):

Աշխատանքի հիմնական վարձատրությունը կազմակերպությունում աշխատակցի աշխատանքի կամ տվյալ պաշտոնում կատարած պարտականությունների երաշխավորված փոխհատուցումն է: Բազային աշխատանքային վարձատրությունը (գումարային պարգևատրման հիմնական մասը) կառուցվում է բազային աշխատանքի կատարումից (վճարներ աշխատած ժամերի համար): Հավելավճարները կարող են պայմանավորված լինել *օրսար լեզվի իմացության, աշխատանքային փորձի, գործունեության արդյունավետության* և այլնի համար: Սովորաբար հավելավճարները հաշվում են տոկոսներով, ինչը պայմանավորված է բազային աշխատավարձի չափից: Բազային աշխատավարձը նույնն է մնում բավականին երկար ժամանակ, և ուղղակիորեն կապված չէ աշխատակցի աշխատանքի ընթացիկ արդյունքների հետ: Փաստացիորեն դա աշխատակցի փոխհատուցումն է իր մշտական պարտականությունները կատարելու համար: Որքան կատարված աշխատանքը շատ է, այնքան պարգևատրումը ավելի մեծ է: Պարգևատրման չափերի փոփոխությունները կարող են կախված լինել եկամտի ավելացումից (քչացումից), պլանի կատարման տոկոսներից և այլն:

Կազմակերպության վարձատրության համակարգը, և ընդհանուր փոխհատուցման քաղաքականությունը չպետք է դիտարկել որպես առանձին գործընթաց, որը կապված չէ կամ էլ քիչ է կապված ռազմավարական պլանավորման ցիկլի, աշխատակազմի գնահատման և ատեստացիայի հետ: Կարելի է առանձնացնել վարձատրության համակարգի ոչ հաջող ներդրման 4 առավել տարածված պատճառները՝

1) Աշխատանքային գործունեության

գնահատման անբավարար չափանիշներ: Շատ դեպքերում գնահատում են աշխատակիցին, ոչ թե նրա աշխատանքային գործունեությունը և աշխատանքի արդյունքները՝ համապատասխան նպատակի հետ կապված:

2) Վարձատրության սկզբունքների գաղտնիությունը: Աշխատակիցների չինացությունը վարձատրության համակարգի մասին, և արդյո՞ք այն արդար է:

3) Վարձատրության սխալ համակարգը՝ ըստ արժանիքների (կազմակերպությունում երկարատև աշխատանք): Դա է պատճառը, որ ուժեղ և թույլ աշխատակիցների միջև վարձատրության տարբերությունը շատ մեծ չէ, որն էլ ազդում է աշխատակիցների մոտիվացիայի վրա:

4) Աշխատանքային վարձատրության համապատասխան մակարդակի դեպքում ղեկավարների սուբյեկտիվիզմը [6,8]:

Փոխհատուցման փաթեթի կազմում, որը տեղի է ունենում մոտիվացիոն համակարգի սկզբունքների կազմումից և վիճակի ախտորոշումից հետո, իր մեջ ներառում է հետևյալ փուլերը՝

- կազմակերպության կազմակերպչական կառուցվածքի որոշումը.
- աշխատանքային հաստիքների վերլուծությունը.
- պաշտոնների վճարումների համակարգը.
- բազային վարձատրության, հավելվածարների որոշումը, և մշտական (բազային) համակարգի ձևակերպումը.
- գումարային պարգևատրման փոփոխական մասի մեխանիզմների որոշումը.
- կազմակերպության համապատասխան փաստաթղթերի կազմումը:

Այս փուլում պետք է առանձնացնել աշխատակազմի կատեգորիաները, որոնց համար պետք է կազմվեն փոխհատուցման տարբեր համակարգեր: Սովորաբար առանձնացնում են հիմնական, աջակցության և սպասարկման աշխատակազմ: Կատեգորիաների

բաժանումը կախված է կազմակերպության գործունեությունից: Հիմնական աշխատակազմին վերաբերվում են այն աշխատակիցները, ովքեր անմիջականորեն զբաղված են արտադրության գործընթացի (արտադրական կազմակերպությունների դեպքում) կամ վաճառքի գործընթացի հետ (առևտրային կազմակերպությունների դեպքում), այսինքն՝ նրանք անմիջականորեն ազդում են կազմակերպության վերջնական արտադրանքի վրա: Հիմնական աշխատակազմը հանդիսանում է «վաստակող», այսինքն՝ կազմակերպությանը եկամուտ բերող: Աջակցող աշխատակազմը ապահովում է հիմնական աշխատակազմի գործունեությունը՝ անուղակիորեն մասնակցելով պրոդուկտի վերջնական ստեղծմանը, ինչպես նաև ստեղծելով աշխատանքի գործիքներ և միջոցներ հիմնական գործընթացի համար: Սպասարկման բաժնին են պատկանում աշխատակիցները, ովքեր մասնակցում են կազմակերպության կարիքների կառավարմանը և սպասարկմանը (ադմինիստրացիա, հաշվապահություն, աշխատակազմի ծառայություն և այլն):

Փոխհատուցման փաթեթի կառուցվածքը և պարունակությունը, նյութական փոխհատուցման սկզբունքները տարբեր կատեգորիաների համար տարբեր են: Քանի որ տարբեր կատեգորիաների ներդրումը վերջնական պրոդուկտի համար տարբեր է, և հետևաբար տարբերություններ պետք է լինեն նաև պարգևատրման համակարգում: Պետք է պատկերացում կազմել տարբեր բաժինների և հաստիքների գործառնությունների մասին, և դա ֆիքսել համապատասխան փաստաթղթերում: Հաստիքների գործառնությունների վերլուծության հիման վրա անցկացվում է երկրորդ փուլը՝ հաստիքների վերլուծությունը և դասակարգումը հիմնվելով նրանցից յուրաքանչյուրի արժեքի վրա, այսինքն՝ կատարված ներդրումի: Արդյունքում պետք է ստանալ պարտականություն-

ների ցուցակ, որտեղ հիերարխիայով առանձնացված են և տարբերվում են միմյանցից պատասխանատվության մասշտաբով, կատարված գործառույթների կարևորությամբ, աշխատանքի ծանրաբեռնվածությամբ, որակավորման պահանջվող մակարդակով և այլն: Այսինքն՝ անհրաժեշտ է աշխատակազմին ներկայացնել հիերարխիայի ձևով, յուրաքանչյուր գործոնի գնահատման համակարգ կազմել (աշխատանքի դժվարություն, պահանջվող որակավորում, պատասխանատվություն, ծանրաբեռնվածություն և այլն) [3, 6, 9]:

Յուրաքանչյուր կազմակերպության ռազմավարության համար աշխատակազմի պարզևատրումը կարևոր դեր է կատարում, քանի որ այն անմիջականորեն կապված է աշխատակազմի մոտիվացիայի հետ: Կազմակերպության հաջողությունը անմիջականորեն կապված է յուրաքանչյուր աշխատակցի որակի հետ: Այդ պատճառով լավ ղեկավարը պետք է ստեղծի այնպիսի պայմաններ, որը հնարավորություն կտա նրանց

աշխատել ամբողջ ուժով: Յուրաքանչյուր հաջողակ կառավարչի խնդիրն է ստանալ ուժեղ հետադարձ կապ, ցանկությունը բարեխղճորեն աշխատելու տվյալ կազմակերպությունում, իսկ այդ ամենը կախված է նրանից, թե որքան բավարարված է աշխատակիցը տվյալ կազմակերպությունում, որքանով է նա տեսնում կապը իր կատարած լավ աշխատանքի և իր կարիքների բավարարման հնարավորության միջև:

Կազմակերպության ռազմավարական պլանի մեջ անմիջականորեն մտնում է պարզևատրման ճիշտ համակարգի կազմումը, որն էլ կազմում է աշխատակազմի մոտիվացիայի մեծ մասը:

Ամփոփելով հոդվածը՝ կարող ենք ասել, որ մարդկային ռեսուրսների կառավարման համակարգում պարզևատրումը հանդիսանում է կարևոր գործիք, քանի որ այն խթանում է մարդկանց աշխատել՝ լավագույնս դրսևորելով իրենց հնարավորությունները, իսկ այդ ամենը նպաստում է կազմակերպության զարգացմանը:

ՔՐԱԿԱՆՈՒԹՅՈՒՆ

1. Հ. Մ. Ավանեսյան, Աշխատակազմի ընտրության և համալրման արդի հոգեբանական հիմնախնդիրները, Հանրային կառավարում/ գիտական հանդես, Երևան, 2005, № 2, էջ 90-98:
2. Գ. Հ. Ավետիսյան, Մարդկային ռեսուրսների կառավարում: Երևան, «Լինգվա», 2009, 100 էջ:
3. Аниров Д. А. Управление персоналом; учебн. Пособие.-М; ТК Велби, Издательство Проспект, 2007- 432 г.
4. Блинов А. О., Василевская О. В. Исскуство управления персоналом; Учебное пособие.- М.: Геллан, 2001-411 с.
5. Бухалков М. И. Управление персоналом; Учебник.- М.: ИНФА-М. 2007-368 с.
6. Джордж Т. Милевич, Джерри М. Ньюман. Система вознаграждений и методы стимулирования персонала. 2005-760 с.
7. Почебут Л. ., Чикер В. А. Организационная социальная психология. Санкт-Петербург. 2002.- 298с.
8. Armstrong M. Human Resource Management, London and Philadelphia, 2006
9. Boxall, P. and Purcell, J. Strategic Human Resource Management, Palgrave Macmillan, Basingstoke, 2003

СТРАТЕГИЧЕСКАЯ РОЛЬ ВОЗНАГРАЖДЕНИЯ В СИСТЕМЕ
УПРАВЛЕНИЯ ЧЕЛОВЕЧЕСКИМИ РЕСУРСАМИ

ЖОЗЕФИНА ЕСАЯН

*Национальная Академия наук РА, Международный научно-образовательный центр,
кафедра психологии, аспирант*

В статье представлены роль и значение вознаграждения в системе управления человеческими ресурсами, а также основные типы и элементы вознаграждения. Вознаграждение персонала является одной из современных проблем в социально-экономических и социально-психологических отношениях каждой организации, от которой зависит не только рабочая активность работников, но и развитие организации.

STRATEGIC ROLE OF REMUNERATION IN THE SYSTEM OF
HUMAN RESOURCES MANAGEMENT

JOZEFINA YESAYAN

*International Scientific-Educational Center of the National Academy of Sciences of the RA,
Department of Psychology, Postgraduate student*

The article presents the role and significance of the remuneration in the system of Human Resources Management, as well as the main types and elements of remuneration. Staff remuneration is one of the current problems in the socio-economic and socio-psychological relationship of each organization, where employees' workflow activity and the development of organization are equally dependent on staff-remuneration.

ՀՈԳԵԲԱՆԱԿԱՆ ԱՐՏԱՑՈՒՄԸ ՆԱՐ-ԴՈՍԻ
«ԱՆՆԱ ՍԱՐՈՅԱՆ» ՎԻՊԱԿՈՒՄ

Հոդվածում ներկայացվում է ստեղծագործությունը՝ որպես հոգեկան գործունեության բարձրագույն ձևերից մեկը, հոգեբանական արտացոլման կարևոր և հիմնարար դեր ունենալը հայ ռեալիստական արձակի նշանավոր դեմքերից մեկի՝ Նար-Դոսի ստեղծագործություններից «Աննա Սարոյան» վիպակում:

Հանգուցային բառեր և արտահայտություններ. ստեղծագործություն, հոգեկան գործունեություն, հոգեբանական արտացոլում (պրոյեկցիա), աշխարհայացք, գրողի անհատական ընկալում, հոգեբանական փոխակերպում (տրանսֆորմացիա), հոգեկան կերտվածք:

Ստեղծագործության հիմնախնդիրը բարդ է: Ստեղծագործությունը ստեղծագործող անձի ինքնաարտահայտման երկար և ոլորապտույտ ճանապարհ է: Բուլղարացի ակադեմիկոս Մ. Ա. Արնաուդովը գտնում է, որ «Ստեղծագործությունը առողջություն է, ստեղծագործությունը պայքար է ամեն մի հիվանդագինի դեմ, ստեղծագործությունը պայծառացում և հոգեկան մաքրություն է, կատարսիս...» [6]: Ստեղծագործության մասին գրվում են մենագրություններ, գիտական ուսումնասիրություններ, անցկացնում բազմաթիվ հարցազրույցներ գիտնականների և արվեստագետների հետ, բայց և այնպես ստեղծագործության հոգեբանության մեխանիզմների հարցը մնում է լիովին չբացահայտված, վարագուրված: Գեղարվեստական ստեղծագործության հոգեբանության հարցերն, ընդհանուր առմամբ, միշտ էլ եղել են նշանավոր հոգեբանների հետաքրքրության կենտրոնում և ոչ միայն հոգեբանների, այլև

հենց իրենց՝ ստեղծագործողների:

Վերլուծել գրական գործերը, հիմնվելով հեղինակի հոգեկան առանձնահատկությունների վրա, նոր երևույթ չէ: Նախահեղափոխական Ռուսաստանում գրականության մեջ գործում էր մի ամբողջ ուղղություն, որը գլխավորում էին Ա. Պոտեբնյան, Գ. Օվսյանիկո-Կուլիկովսկին, սակայն 20-ական թվականներին գրականության մեջ հոգեբանական ուղղվածությունը թուլանում է, կորցնում իր հեղինակությունը: Պարզ է դառնում, որ հին մեթոդաբանական սկզբունքներով այլևս հնարավոր չէ վերլուծել գեղարվեստական գրականությունը: Նույն 20-ականներին Արևմուտքում լայն տարածում են գտնում Զ. Ֆրեյդի տեսությունները՝ գրողի ստեղծագործության դրդապատճառները, գրական գործընթացը, կերպարները հոգեվերլուծական մեթոդով վերլուծելու մասին: Ֆրեյդը մեծ հետաքրքրություն է հանդես բերում արվեստի, հատկապես դասական գրականության, նկարչության ու քանդակագործության նկատմամբ և, բնականաբար, իր ուսումնասիրություններում չէր կարող չանդրադառնալ գեղարվեստական ստեղծագործության գործընթացին: Գեղարվեստական ստեղծագործությունն, ըստ Ֆրեյդի, անգիտակցականի դրսևորումն է, որը պետք է հասկանալ և գիտակցել: Արվեստն ընդհանրապես Ֆրեյդի վերլուծություններում հանդես է գալիս որպես խորհրդանիշ՝ հոգեկան որոշակի վիճակների, աֆեկտիվ ապրումների, որոնք հիմնականում կապված են մանկության տարիների սեքսուալության հետ: Ֆրեյդյան հոգեվերլուծությունը ստեղծագործությունը դիտում

է որպէս սեռական հակումների (լիբիդոյի) սուբլիմացիայի անգիտակցական գործընթաց: Ստեղծագործական ակտիվության աղբյուրները նա որոնում է այդ մութ և գիտակցությունից անգիտակցության ոլորտ արտանդված հակումների մեջ, որոնք դրսևորվում են երազներում, սրամտություններում: Ֆրեյդը համոզված է, որ արվեստագետը ձգտում է իր ներաշխարհի առավել լրիվ իրագործմանը, նա ավելի ազատ է արտաքին սահմանափակումներից, հենց այդ պատճառով էլ նման է երեխայի: Արվեստագետը սովորական մահկանացուից տարբերվում է ներքին հակումների ուժգնությամբ, որոնք իրականության ազդեցության տակ արտանդվում են գիտակցությունից: Հենց դա է պատճառը, որ նա, ինչպէս ներոտիկը, դիմում է իր ֆանտազիաների, երազների օգնությամբ, որպէսզի այնտեղ գտնի չբավարարված ցանկությունների իրագործումը: Բայց, ի տարբերություն ներոտիկի, որը ևս տեղափոխվում է իր ֆանտազիաների անիրական աշխարհը, արվեստագետը, շնորհիվ իր բարձր զարգացման հասած սուբլիմացիայի, իր ներքին և ցածրակարգ հակումները տեղափոխում է գեղարվեստական գործունեության ոլորտը և կապ ստեղծում իր երևակայական աշխարհի և իրականության միջև: Այս դեպքում արվեստը դառնում է շատ կարևոր միջոց, ներքին մղումների իրականացման համար, ի հեճուկս «խեղդող» միջավայրի: Հետաքրքիր է Ֆրեյդի այն միտքը, որտեղ նա նշում է, որ հոգեբանական վեպերում գրողը մասերի է տրոհում իր «Ես-ը» և դրա շնորհիվ իր հոգեբանական կոնֆլիկտները դարձնում մի քանի հերոսների «սեփականությունը»: Իսկ գեղարվեստական ստեղծագործության ազդեցությունը ունկնդրի կամ ընթերցողի վրա, կապված է նրա մոտ համանման հոգեկան լարվածությունից ազատվելու հետ: Լիբիդոյի սուբլիմացիայի գործընթացը վերաբերում է ոչ միայն արվեստագետներին, այլև ընդհանրապես բոլոր մարդկանց: «Մարդկանց առօրյա կյանքի ուսումնասիրությունը ցույց է տալիս մեզ, որ նրանց մեծամասնությանը հաջողվում է իրենց ակտիվության դրդող սեռական էներգիայի մի զգալի մասն ուղղել պրոֆեսիոնալ որևէ գործունեության», - գրում է Ֆրեյդը [9, 184]: Այս տեսությունները լայն արձագանք են գտնում նաև ռուս հոգեբանների շրջանում:

Ստեղծագործությունը հոգեկան գործունեության առավել դժվար ձևերից մեկն է: Գեղարվեստական ստեղծագործության կառուցվածքում կարևորվում է անգիտակցականի ուսումնասիրման հարցը ոչ միայն արվեստի հոգեբանության, այլև հոգեկան գործունեության այլ ձևերի համար: Գեղարվեստական ստեղծագործության գործընթացը, նրա հոգեբանական մեխանիզմները, գեղարվեստական կերպարի հոգեբանական կառուցվածքը հասկանալու համար անհնար է անտեսել անգիտակցականի դերը և նշանակությունը: «Գեղարվեստական ստեղծագործությունը իրականության ընդհանրացված արտացոլման ինքնատիպ ձև է՝ իր ուրույն լեզվով, և անհնար է բացատրել արվեստի լեզվի ինքնատիպությունը, առանց անգիտակցականի խնդրին անդրադառնալու, հաշվի չառնելով նրա գործունեության օրինաչափությունները» [7, 307]:

Ստեղծագործական գործընթացը հենվում է անգիտակցականի վրա, արվեստագետին օժտում սուր դիտողականությամբ, «սակայն անգիտակցականն ընդամենը ստեղծագործական գործընթացի մասնակիցն է և կարող է գործել միայն «գիտակցություն – անգիտակցություն» համակարգում: Եվ այն, ինչ հաստատում է արվեստի գործը, որոշվում է ոչ անգիտակցականով, ոչ էլ գիտակցականով, այլ արվեստագետի անձով, որը ներառում է իր մեջ և՛ գիտակցականը, և՛ անգիտակցականը» [7, 307]: Մի շարք հոգեբաններ (Ռ. Կարալաշվիլին, Գ. Կովդան, Լ. Սլիտինսկայան

և այլք) փորձեր են արել տալու անգիտակցական հոգեկանի վերլուծությունը գեղարվեստական ստեղծագործության կառուցվածքում, այսինքն՝ տեղափոխել այն գրականագիտական վերլուծության ոլորտ: Նրանք, ըստ էության խոսելով հեղինակի կյանքի փորձի և ստեղծագործության մեջ դրանց տարնսփորմացիայի (փոխակերպում) մասին, բայց և այնպես չօգտագործելով տերմինը, բացահայտում են հոգեբանական տրանսփորմացիայի տարբեր մեխանիզմներ ու ձևեր [4, էջ 20]: Մոհամեդ-Էմինովը իր «Անձի տրանսփորմացիան» մենագրության մեջ այսպես է ձևակերպել հոգեբանական փոխակերպումը. «Տրանսփորմացիան ձիշտ հասկանալու համար անհրաժեշտ է այն դիտել որպես վերածնող գործընթաց, որի ժամանակ իրականանում է անձի հոգեկան աշխատանքը՝ նախնական բովանդակության փոխակերպումը տրանսփորմացված բովանդակության»: Ըստ նրա՝ տրանսփորմացիան ավելի ձիշտ է ուսումնասիրել մարդու համար ձգնաժամային և արտակարգ իրավիճակներում [4, էջ 16]: Ռ. Կարալաշվիլին մանրամասնորեն ուսումնասիրում է Հ. Հեսսեի ստեղծագործությունները՝ հիմնվելով հեղինակի խոստովանությունների վրա, որոնք կարևոր են՝ հասկանալու համար ոչ միայն Հեսսեի, այլև ընդհանրապես գրողի ստեղծագործական լաբորատորիան: Ռ. Կարալաշվիլին ուղղակի կապ է տեսնում Հեսսեի ստեղծագործական աշխարհի և կյանքի փորձի ու անձի հոգևոր զարգացման միջև: Հեսսեն համեմատում է արվեստի դերը խոստովանանքի դերի հետ, իսկ «բուն արվեստը համարում էր որպես արվեստագետի անձի ինքնարտահայտման երկար, բազմաբնույթ, ոլորապտույտ ճանապարհ» [7, 310]: Կարալաշվիլին ուշադրություն է դարձնում հատկապես Հեսսեի հետևյալ խոստովանության վրա, որը նա գրել է իր «Տափաստանի գայլը» վեպում և շատ բան է ասում հեղինակի «Ես-ի» տրանսփորմացիայի մասին: «Ոչ մի «Ես»

միասնական չէ, սակայն յուրաքանչյուր «Ես» իրենից ներկայացնում է բազմաթիվ «Ես»-եր: Հոգու այդ դեմքերը գրողն արտացոլում է գեղարվեստական կերպարներում, որոնց պետք է դիտել ոչ որպես անկախ էակներ, այլ որպես գրողի հոգու մասեր, կողմեր, տարբեր տեսանկյուններ» [7, 110]: Դ. Կովդան ուսումնասիրում է հույզերի դերը ստեղծագործության գործընթացում և դրանք կապում անգիտակցականի հետ, որտեղ նրանք միավորում են մի շարք պատկերացումներ և կարգավորում են դրանց ընթացքը թաքնված դրդապատճառները և հետաքրքրությունները մեծ ազդեցություն են ունենում գիտակցված ապրումների վրա և պայմանավորում սուբյեկտի հոգեկան մի ամբողջական հակազդում, որը ղեկավարում և ուղղություն է տալիս երևակայությանը [7, 310]: Հեղինակը բացատրում է ստեղծագործական երևակայությունը՝ հենվելով Դ. Ուզնաձեի դիրքորոշման տեսության վրա: «Անգիտակցական հոգեբանական դիրքորոշումները պայմանավորում են ուշադրության ընտրողական ուղղվածությունը օբյեկտի համապատասխան իրավիճակների և հատկությունների վրա՝ դրանով իսկ որոշելով ստեղծագործության գաղափարը և բովանդակությունը. այդ դիրքորոշումներն իրականացնելու պահանջումները պայմանավորված է ինքնադրսևորմամբ, գրողի ստեղծագործ անհատականությունը բխում է նրա անձնային դիրքորոշումների ողջ կառուցվածքից», - գրում է Կովդան [7, 310]: Գեղարվեստական ստեղծագործության մեջ իրագործվում է մարդու ինքնադրսևորման պահանջումները: Կովդան նշում է, որ յուրաքանչյուր գեղարվեստական կերպարում դրսևորվում են գրողի անձի այս կամ այն կողմերը, նրա գիտակցության և անգիտակցականի դրսևորումները, միևնույն ժամանակ իր արտացոլումն է գտնում և օբյեկտիվ իրականությունը: Կերպարների մի մասը կարող է արտահայտել

գլխավորապես գրողի գիտակցական մղումները, մյուսները՝ անգիտակցական: Հաճախ միևնույն կերպարում տարբեր իրավիճակներում առաջին պլան են մղվում հեղինակի մեկ գիտակցական, մեկ անգիտակցական դրսևորումները: «Անվիճելի է, որ գիտակցությունն ու անգիտակցականը մասնակցում են գեղարվեստական կերպարի ստեղծմանը, որպես միասնական ստեղծագործական գործընթացի անհրաժեշտ գործոններ, մասնակցում այնպես, ինչպես հոգեկան յուրաքանչյուր նորմալ գործընթացում և կարող են արտահայտվել ոչ այլ կերպ, քան անձի միջոցով» [7, 312]:

Հոդվածում ներկայացվում է ստեղծագործության՝ հոգեկան գործունեության բարձրագույն ձևերից մեկը լինելն ու հոգեբանական արտացոլման կարևոր և հիմնարար դեր ունենալը Նար-Դոսի ստեղծագործություններից «Աննա Սարոյան» վիպակում:

XX դարի սկզբին հայ նոր գրականությունը արդեն բոլորել էր իր զարգացման կեսհարյուրամյակը և մտել նոր որոնումների ուղի: Նրա առաջ կրկին ծառայել էին գալիք օրվա պրոբլեմները: Այդ պրոբլեմները երբեմն հիշեցնում են V դարի հայ դպրության երկունքը կամ XIX դարի առաջին կեսը, երբ Մաշտոցը և Արովյանը կանգնած էին գալիքի կուլտուրական բնաջնջման վտանգի դիմաց: Կեսհարյուրամյակը բոլորած հայ նոր գրականությունը պետք է դուրս գար ազգային շրջանակից, դիմանար ազգային մեծ մշակույթների մրցությանը, պետք է յուրացներ արվեստի համամարդկային նվաճումները: Այս խնդիրներն էին հուզում Տերյանին և Վարուժանին, Շիրվանզադեին և մյուս մեծ գրողներին: Մղվում էին բանավեճեր, գրականությունը, մամուլը, գրական ասուլիսները արծարծում էին հայ գրական լեզվի և գրական արվեստի զարգացման պրոբլեմները, արևմտահայ և արևելահայ մտավորականները բախվում էին գրականության գալիք օրվան, պատմական և հեթանոս

թեմայի, լեզվի և արվեստի նոր որոնումների շուրջը:

Այս բոլորի շնորհիվ հայ գրականությունը սկսեց ձերբագատվել ազգագրությունից, նկարագրական բնույթից, գրական տեխնիկայի հետամնացությունից: Գրականությունը հասավ բարձր մասնագիտական վարպետության, կիրթ ու մշակված լեզվի և արվեստի բյուրեղացման: Եթե ռեալիստական արձակի անցած ճանապարհին նայելու լինենք, մի կողմից՝ Աղայանի և Պռոշյանի, մյուս մոդից՝ Շիրվանզադեի, Նար-Դոսի, Զոհրաբի գործերին կամ պոեզիայի ճանապարհին՝ Նալբանդյանի, Պատկանյանի և Տերյանի ու Վարուժանի գործերին, ակնհայտ կդառնա վերելքի այն մեծ ուղին, որ անցել է հայ նոր գրականությունը:

Նար-Դոսի ստեղծագործությունը սերտորեն կապվում է մեր դասական գրականության վերջին շրջանի նվաճումների հետ: Րաֆֆուց հետո գրական ասպարեզում Շիրվանզադեի, Մուրացանի, Նար-Դոսի, Զոհրաբի, Օտյանի և մի շարք հայ մեծ գրողների երևան գալու հետ է կապվում հայ ռեալիստական արձակի զարգացման բարձրագույն փուլը, որը ներքին պայքարով ընթացող գրական պրոցեսի, ստեղծագործական նոր որոնումների, ազգային և միջազգային խաչաձևումների արգասիք էր:

Նար-Դոսի անհատական կյանքը հեռու չէ նրա երկերում նկարագրված կյանքի գեղարվեստական պատմությունից: Նար-Դոսը գրել սկսել է դպրոցական նստարանից: Նրա առաջին գործերը՝ «Ճշմարիտ բարեկամը», «Նունե», «Բարերար և որդեգիր», «Քնքույշ լարեր» և այլն, որոնք տպագրված լինելու համար հետագայում ափսոսում է հեղինակը, կարելի է բնութագրել իբրև ժամանակի մի և ստեղծագործական որոնումների շրջան: Հեղինակի ստեղծագործության հասուն շրջանը սկսվում է 1888 թ-ից, երբ լույս են ընծայվում «Աննա Սարոյան» վիպակը և պատմվածքների այն

շարքը, որ հայտնի է «Մեր թաղը» խոբագրով:

Նար-Դոսի երկերում բացվում է ուրույն մի աշխարհ, որտեղ հոգեբանական խորությամբ և ռեալիստական հստակությամբ երևում է ժամանակաշրջանի արտացոլումը: Դա տարբեր տրամադրություններով ու գաղափարաբանությամբ, ներքին պայքարով ու հակասություններով լեցուն մի աշխարհ է, ուր պայքար է մղվում հասարակական տարբեր շերտերում, տարբեր ուղղություններով՝ պայքար հանապազօրյա կարիքի, մանր գոյության, աշխատանքի և սպրոստի, պայքար անձնական վայելքի և հաճույքի, պայքար անհատի իրավունքի և ազատության, պայքար բարոյական բարձր, լիարժեք և գեղեցիկ կյանքի համար: Այդ մաքառումը հաճախ դառնում է ցավագար մի գալարում, դանդաղ ինքնասպառման և տառապանքի մի պրոցես կյանքի և մահվան սահմանագծում:

Նար-Դոսը խորապես դժգոհ է շրջապատող իրականությունից և տիրող կարգերից: Նրա, այսպես կոչված, հոռետեսությունը ոչ թե իսկապես հոռետեսություն է, այլ օպոզիցիոն դիրքավորում: Նա չի ցանկանում հաշտության եզր գտնել շրջապատող իրականության հետ, հարմարվել կյանքին: Եվ, ի վերջո, շրջապատող կյանքի հանդեպ այդ անհողդողդ անհաշտության խորհուրդն է կրում նրա հերոսներից մեկի հայտնի արտահայտությունը. «Ինչ տոսկալի է թույնը...բայց կյանքը ավելի տոսկալի է» [3, էջ 13]:

Բուրժուական աշխարհը իր ամբողջ գարշելիությամբ, իր նեխվածությամբ գօրուզիչեր տագնապալի, ծանր լուրեր էր բերում երիտասարդ գրող Նար-Դոսին: Հեղինակի աչքի առջև քայքայվում, ոչնչանում էին բազմաճյուղ շենքեր, ընտանիքներ, որոնք մի ժամանակ անզուսպ խրախճանքի մեջ էին, ոսկու փայլից շլացած, չէին պատկերացնում, թե վաղը իրենց հետ ինչ ողբերգություն է տեղի ունենալու: Այս բոլոր փաստերը, կյանքի

ահավոր պատկերները մի օր վերջապես Նար-Դոսի գրչի տակ շունչ, կենդանություն էին առնելու, ուստի դառնում են արվեստի հրաշալիք, դառնում են «Աննա Սարոյան»:

«Աննա Սարոյանը» Նար-Դոսը գրել է մի շնչով և վերջացնելիս չի կարողացել զսպել արցունքները: Այս փաստը ցույց է տալիս, թե որքան կյանք, ոգի, զգացմունք է խտացված վիպակում: Առարկելով Լեոյի դիտողությանը, թե այնտեղ արձանագրված է լոկ իրողությունը, առանց երևույթի պատճառների ու պատմության, Նար-Դոսը գրում է, որ գեղարվեստական երկում ամեն ինչ չպետք է գրի. «Սա աքաղաղ է»: Այս արտահայտության մեջ երևում է մեծատաղանդ վիպասանը: Նա թանձր գծերով պատկերում է երևույթները, մարդուն, թափանցելով խորքային պրոցեսների, հոգեբանական բովանդակության մեջ, իսկ այսպիսի արվեստում ինքնին հասկացվում է երևույթի պատճառն ու պատմությունը [3, էջ 14]:

«Աննա Սարոյան» վիպակում հեղինակը, ինչպես ինքն է ասում, ձգտել է ցույց տալ նյութականի վրա հիմնված մի ընտանիքի կործանումը և ողբերգությունը, սակայն այդպիսով նա արտացոլել է հասարակական մի ամբողջ շերտի՝ մանր բուրժուական խավերի քայքայման և կործանման պատմական ողբերգությունը: Աննայի կերպարը մեր առաջ կանգնում է իբրև հոգեկան տառապանքի մարմնավորում: Կապիտալիստական մրցման պայմաններում սնանկացել, քայքայվել է նրա հայրական տունը, վերևից գլորվել ներքև, բախտի անիվը տրորել է նրան՝ փոշիացնելով կյանքի գարունը, երազներն ու մարդկայինը, չորացրել զգացմունքները, ներքնապես ամրացրել հասարակությունը: Աննան իր դաստիարակությամբ անզոր է կյանքի կռվում: Դիմանում են տոկուն, երեսը պինդ, զգայությամբ չոր և պաղ մարդիկ: Վիպակի հերոսուհին՝ ուժեղ անհատականությամբ օժտված Աննան, նկատում

է, որ «Անիծյալ հասարակությունը խելք և հասկացողություն չի պահանջում, այլ՝ կյանքի համար պատրաստություն»։ Ստեղծելով զգայուն և գոյապայքարի համար շատ անպատրաստ մի հերոսուհու կերպար՝ հեղինակը դրանով ավելի ցայտուն է դարձնում անհատի ձգնաժամը։ Եվ թույլը կամ ինքնասպանությունը այս դեպքում դառնում է բողոքի նույնպիսի մի ձև, ինչպես հույսի և հավատի բողոքը։ Հերոսի այն խոսքը, որ թշվառությունն էլ ունի իր խորհուրդը, եթե մարդ չկորցնի հույսը, ի վերջո կապվում է տվյալ հասարակության վերափոխության կամ ժխտման և ինչ-որ նորի ակնկալիքի հետ [3, էջ 15]:

Այս վիպակը հայ դասական գրականության այն հուզաթաթավ էջերից է, համաժողովրդական հետաքրքրություն գտած այն գործերից, որ, ի զարմանս ընթերցողի, ժամանակին հավանել է նաև ինքը՝ խստապահանջ հեղինակը։ Հարազատների դժբախտ ճակատագրի համար կրած Աննայի ցավը, տառապանքը նկարագրելիս 21-ամյա գրողը ներքին անասելի ցավ, տառապանք է ապրում. նրան թվում է, որ տեսնում, շոշափում է անխուսափելի կործանման դատապարտված իր հերոսուհուն։ Աննայի վերջին նամակը գրելիս, թունավորված Աննային նկարագրելիս Նար-Դոսին այն զգացումն է պատում, թե նա՝ այդ բազմատառայալ հոգին, իսկապես, թունավորված, ընկած է իր կողքին, իր ձեռքով պատկերագրածը դառնում է աղաղա-

կող իրականություն, դառնում է ցնցող մղձավանջ և գրողը, մարդը այլևս չի կարողանում զսպել իրեն, չի կարողանում պահել աչքերի հատակից ժայթքող այրող արցունքները... [5, էջ 56-59]:

Գրականության մեջ հոգեբանության տեսանկյունից պետք է վերաիմաստավորել գրողի աշխարհաճանաչումը, հատկապես այն, թե ինչպես է կարողանում գրողն իր զգացածը պատկերել ստեղծագործության մեջ, փորձում է ամեն կերպ իր անձը մոռանալ, գրել անանձնային թեմաների մասին, կենսագրության փաստերը ներկայացնում իր ստեղծագործության մեջ։ Ստեղծագործությունը գրողի համար ոչ միայն տքնաջան աշխատանք է, տառապանք, այլև ոչնչի հետ չհամեմատվող երջանկություն։ «Գրողը ապրելու իմաստը գտնում է այն բարձրագույն վայելքի մեջ, որ կապված է ստեղծագործության հետ», - գրում է Մ.Արնաուդովը [6, 198]: Գրողի անձնային փորձը, կենսագրական տվյալները, ապրումներն ու խոհերը, իրականության ինքնատիպ ընկալումներն արտացոլվում են նրա ստեղծագործություններում, ինչպես անմիջականորեն, այնպես էլ հոգեբանական տրանսֆորմացիայի (փոխակերպման) միջոցով, ինչը և ներկայացվեց հայ ռեալիստական արձակի նշանավոր դեմքերից մեկի՝ Նար-Դոսի ստեղծագործություններից «Աննա Սարոյան» վիպակի օրինակով։

ԳՐԱԿԱՆՈՒԹՅՈՒՆ

1. Ա. Ա. Նայչաջյան, Հոգեբանության հիմունքներ, Երևան, 648 էջ, 1997:
2. Ա. Ա. Նայչաջյան, Հոգեբանական բառարան, 239 էջ, 1984:
3. Հ. Դ. Ռշտունի, Նար-Դոս, Ծննդյան 100-ամյակի առթիվ, էջ 13:
4. Ս. Սարգսյան, «Անձնային փորձի հոգեբանական փոխակերպումը գեղարվեստական ստեղծագործության մեջ», Երևան, 2001:
5. Ս. Սարգսյան, Նար-Դոս, Երևան, 1973 թ., էջ 56-59:
6. Арнаудов М., «Психология литературного творчества, Москва, 1970г., 653 с.».
7. Бессознательное, в IV томах, том IV, Тбилиси, 1985 г., 462 с..
8. Магомед-Эминов М. Ш., Трансформация личности, Москва, 1988 г., 494 с..
9. Фрейд З., Художник и фантазирование, Москва, 1995 г., 398 с..

ПСИХОЛОГИЧЕСКАЯ ПРОЕКЦИЯ В ЭПОПЕЕ НАР ДОСА “АННА САРОЯН”

ОФЕЛЯ АВАГЯН

*Школа “Глобал Бридж”, специалист по армянскому языку и литературе,
Национальная академия наук РА, Международный научно– образовательный центр,
кафедра психологии, магистрант*

В статье представлено произведение, отражающее один из видов высшей психологической деятельности. Особо выделяется явление психологической проекции, которое имеет важную и основополагающую роль в реалистической эпопее Нар Доса “Анна Сароян” .

PSYCHOLOGICAL REFLECTION IN THE NOVELETTE “ANNA SAROYAN” BY NAR–DOS

OFELYA AVAGYAN

*Specialist of Armenian language and literature at Global Bridge School,
International Scientific–Educational Center of NAS RA, Department of Psychology,
Master’s degree student*

The article presents a work of literature which reflects the highest type of mental activity. Especially stands out the phenomenon of psychological reflection which has a vital and fundamental role in the realistic prose “Anna Saroyan” by Nar–Dos.

ՆԱԽՆԻՆԵՐԻ ԱՂԱՂԱԿԸ

Այս հոդվածում խոսվում է, հոգեբանական և տրանսգեներացիոն տրավմաների մասին: Տրանսգեներացիոն տրավման հոգեկանի անգիտակցական մակարդակից դուրս բերման համար որպես մեթոդ ընտրվել է գենոսոցիոգրամման: Բացատրվել է գենոսոցիոգրամմայի էությունը և նշանակությունը, կատարվել է մի քանի դեպքերի հետազոտություն և որպես եզրակացություն խոսվում է տրանսգեներացիոն տրավմայի կոլեկտիվ անգիտակցականում առաջացող բացասական ազդեցությունների մասին:

Հանգուցային բառեր և արտահայտություններ. կոլեկտիվ անգիտակցական, տրանսգեներացիոն հիշողություններ և տրավմաներ, գենոսոցիոգրամմա, հետտրավմատիկ սթրեսային խանգարում:

Յուրաքանչյուր անձ, ապրելով որոշակի ժամանակաշրջանում, բախվում է սթրեսային իրավիճակների: Սթրեսային իրավիճակները ընդհանուր առմամբ իրենցից ներկայացնում են անձի հարմարվողական ռեակցիա, սակայն շատ հաճախ սթրեսային իրավիճակը այնքան անկանխատեսելի, ցավոտ և տևական է լինում, որ մարդու հոգեկանը ի զորու չի լինում երկար ժամանակ հակազդել այդ սուր արտաքին ազդակներին: Այդ ազդեցությունների արդյունքում էլ մարդու հոգեկանում առաջանում են զանազան տրավմաներ:

Հոգեբանական կամ էմոցիոնալ տրավման այն սուր սթրեսային իրավիճակի անհամատեղելիությունն է անձի հոգեկան կառուցվածքի հետ, որոնց արդյունքում առաջանում են վախի զգա-

ցում, անօգնականություն և այլն:

Այդ տրավմաները իրենց բնությամբ լինում են կամ շատ ուժգին, կամ էլ համեմատաբար թեթև, սակայն շատ ուսումնասիրություններից հայտնի է, որ տրավմանները չեն վերանում և ամբողջ կյանքի ընթացքում հիշեցնում են իրենց մասին: Նրանք անընդհատ «ցավեցնում են» և դառնում են բազում հոգեկան և մարմնական հիվանդությունների պատճառ: Այս երևույթը հոգեբանության մեջ կոչվում է հետտրավմատիկ սթրեսային խանգարում: Հետտրավմատիկ սիմպտոմը կամ ՀՏՄԽ-ն առաջանում է միանգամյա կամ բազմանգամյա հոգեկան և ֆիզիկական ազդեցությունից, որը տվյալ մարդու հոգեկանը ի վիճակի չէ տանել: Օր՝. ֆիզիկական կամ սեռական բռնությունները, անընդհատ շարունակվող նյարդային գերլարվածությունը կապված վախի, նվաստացումների, շրջապատի մարդկանց տառապանքների հետ: Թվարկված այս բոլոր երևույթներն էլ տեղի են ունենում ցեղասպանությունների, պատերազմների, գաղթերի ժամանակ [20, 21]:

Կարծում ենք, որ հետտրավմատիկ սթրեսային խանգարման մի տեսակ էլ ի հայտ էր եկել ցեղասպանության ակնատես մի կնոջ մոտ: Այդ կինը ցեղասպանության ժամանակ կորցնում է երեխաներին. միայն մեկն է ողջ մնում: Այդ ընթացքում մեջքին յաթաղանի հարված ստանալով՝ ամբողջ կյանքում այդ վերքը չի լավանում: Առանց բացատրությունների էլ պարզ է դառնում, որ այդ կնոջ մոտ վերքը, տարիներ շարունակ չսպիանալով, նրա կրած տրավմանների մարմնական արտահայտչաձևն է: Ծոռ-

նուիու հետ հարցազրույցից պարզ դարձավ, որ նա ցանկանում էր իրենից հեռու վանել այդ դեպքերը: Այստեղ գործում են հոգեկանի պաշտպանական մեխանիզմները: Նրան «մեծ տատ» անվանելու փոխարեն անդադար անվանում էր տատիս «սկեսուր»: Անդադար խուսափելով իմ հարցերից՝ փորձում էր ընդհանուր փիլիսոփայական մոտեցումների միջոցով պատասխանել իմ հարցերին:

Եվս մեկ դեպք. ցեղասպանության ականատեսների մի սովոր զանգված իր ողջ կյանքի ընթացքում ահ ու սարսուռով է հիշում այդ դեպքերը: Օրինակ՝ ականատեսներից մեկը կացինը անդադար դռան հետևում է պահել: Սա խոսում է այն մասին, որ տրավման չի անցել, չնայած անցել են տասնամյակներ: Նա անդադար հիշել է այդ դեպքերը, նրան անդադար թվացել է, որ անցյալը հետ է գալու: Հետտրավմատիկ սթրեսային խանգարման ժամանակ ի հայտ են գալիս հետևյալ սիմպտոմները՝

- անսովոր վառ պատկերներ անցյալից.
- սարսափի, վախի, կարոտի, անօգնական վիճակ.
- ֆլեշ-բեկ (տուժածին թվում է, թե անցյալը հետ է վերադառնում իր կյանք).
- իլյուզյաններ.
- տեսողական –լսողական հալյուցիանցիաներ.
- փախուստ այն ամենից, ինչը հիշեցնում է նրան տվյալ դեպքը.
- քնի խանգարում.
- մեղքի զգացում.
- նյարդային համակարգի շարունակական գերլարվածություն.
- կենտրոնական նյարդային համակարգի քայքայում, որը դրսևորվում է.
 - 1) ֆիզիկական և մտավոր աշխատունակության նվազում,
 - 2) ուշադրության և կենտրոնացման ֆունկցիաների թուլացում,
 - 3) բարձր գրգռվածություն,
 - 4) ստեղծագործական աշխատունակության նվազում:

• Հոգեբանական փոփոխություններ, որոնք առաջանում են ժամանակի ընթացքում.

- 1) գայրույթ, ագրեսիայի չվերահսկում,
- 2) սոցիումից օտարացում,
- 3) էգոիզմ,
- 4) կարեկցանքի և սիրո կարողության նվազում,
- 5) տարբեր տեսակի կախվածությունների հանդեպ հակումներ (ալկոհոլիզմ, թմրամոլություն և այլն):

• Սոցիալական ադապտացիայի խանգարում [20, 21]:

Որպես կանոն հոգեբանական տրավմաները առավել խորը ազդեցություն են ունենում մանկահասակ երեխաների վրա, քանի որ հենց նույն ժամանակահատվածում է ձևավորվում անձի հոգեկան աշխարհը: Մանկական տրավմաները մեծ ազդեցություն են ունենում անձի հետագա զարգացման վրա՝ պատճառ դառնալով տարբեր պաշտանական մեխանիզմների առաջացմանը:

Այդ նույն տրավմաները խանգարում են ապրել ոչ միայն տրավման կրող մարդկանց, այլ նաև նրանց հետագա սերունդներին: Եթե ըստ Յունգյան կոլեկտիվ անգիտակցականի կոնցեպցիայի՝ յուրաքնչյուրիս հոգեկանում կա կոլեկտիվ անգիտակցականը արխետիպների տեսքով, իսկ Մորենոն խոսում էր խմբի և ընտանիքի անգիտակցականի և գիտակցականի մասին, նույն ժամանակաշրջանում Ֆ. Դատոն, Ն. Աբրահամը, Ի. Բուգորմեն –Նադը առաջ քաշեցին մի բարդ հարց՝ տրանսգեներացիոն չլուծված կոնֆլիկտի (տրավմայի) փոխանցման վերաբերյալ: Այդ մասին Անն Շուցենբերգերը իր «Նախնիների սինդրոմը» աշխատության մեջ, նա մանրամասն ներկայացնում է տրանսգեներացիոն տրավմաները: Այդ գիտական վերլուծություններում նա քննարկում է բազմաթիվ օրինակներ: Այդ օրինակներից մեկում նա ներկայացնում է հայ կնոջ մոտ փոխանցվող տրավմայի երևույթը:

Նրա տատը, ով փրկվել է հայոց ջարդերից, տեսել է, թե ինչպես են գլխատում իր մորն ու քույրիկներին: Հետագայում նրա երեխաները, թոռները, բոլորը իրենց մասնագիտությամբ դառնում են վարսավիրներ: Նրանց ազգի մեջ անդադար տեղի են ունենում դժբախտ դեպքեր, որոնք ինչ-որ ձևով առնչվում են կա՛մ գլխի, կա՛մ էլ պարանոցի հետ [8]:

Տրանսգեներացիոն տրավմայի պատճառ կարող են հանդիսանալ ատելությունը, վրեժը, չարտահայտված գաղտնիքները, անժամանակ մահերը և այլն: Լականը այս երևույթը համեմատում էր ասեղի հետ, որը հանկարծ դուրս է գալիս մի քանի շերտ կտորեղենի միջից: Ինչպե՞ս հասկանալ տրավման: Առաջին հերթին պետք է բացահայտել ընտանեկան գաղտնիքը, որը թաքնված է խոր անցյալում, որի մասին մոռացել են և չեն խոսում, սակայն նա ցանկանում է վեր բարձրանալ անգիտակցական մակարդակից գիտակցական մակարդակ: Տրավման, ի վերջո, դուրս է գալիս՝ գտնելով կոլեկտիվ անգիտակցականում այն անձին, ում մոտ, որպես պաշտպանական մեխանիզմ հանդես է գալիս նույնականացումը. սա միմյանց հետ փոխադարձ կապ ունեցող երևույթ է: Գծագրի միջոցով այդ երևույթը փորձել ենք արտահայտել հետևյալ կերպ (նկ.1):

Անհատի գիտակցական

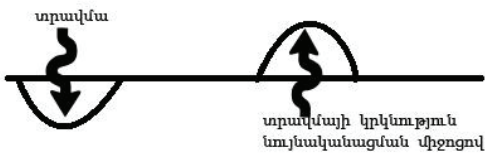

Կոլեկտիվ անգիտակցական

նկ. 1

Այս երևույթը ի հայտ է գալիս նաև խմբային տրավմայի և խմբային նույնականացման ձևով: Նույնականա-

ցումը իրենից ներկայացնում է պաշտպանական մեխանիզմ, որի դեպքում տվյալ անձը էմոցիոնալ խոր կապի մեջ է գտնվում նրա հետ, ում հետ տեղի է ունենում նույնականացումը: Այս ամենը բացահայտելու համար շատ կարևոր է իմանալ նախնիներին, նրանց ապրած կյանքը, գաղտնիքները, ամուսնական կապերը, մահերը և այն: Այս ամբողջ տեղեկությունը մի փոքր պարզ եղանակով գրված է տոհմածառերի մեջ: Տոհմածառը կազմվում է նշելու համար սերունդների հերթափոխը միայն արական ճյուղով, սակայն ավելի շատ տեղեկություններ իմանալու և տեղակայումը պարզելու համար այդքանը բավական չէ: Այդ պատճառով հոգեթերապիայում օգտագործում են գենոգրաման կամ գենոսոցիոգրամայի տեխնիկան: 1978 թ-ին Անրի Կոլումը մշակեց Գենոսոցիոգրամայի մեթոդը՝ հիմնված Մորենոյի գաղափարների վրա: Գենոսոցիոգրաման իրենից ներկայացնում է հատուկ նշանների միջոցով՝ ընտանիքները, զավակներին, մահերը և այլն: Նկ.2, 3-ում կփորձենք ցույց տալ այդ նշանները և նրանց մեկնությունները:

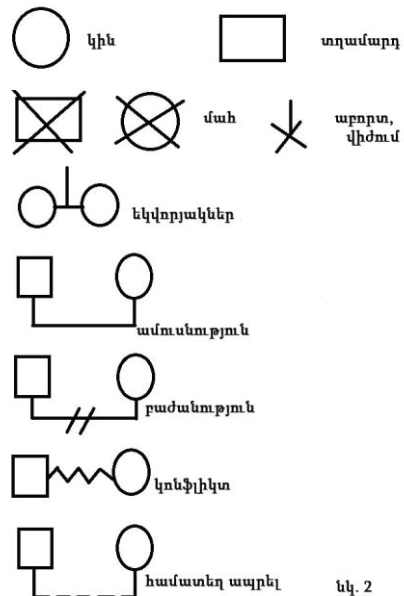

նկ. 2

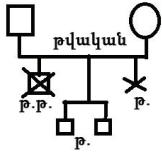

Հայրը, մայրը և երեխաները ,ըստ ծնված թվականների հերթականությամբ, /աջից ձախ/

նկ. 3

Շատ կարևոր է գենոսոցիոգրամմայում նշել թվականները և ժամանակահատվածները [8], [9]:

Այժմ կփորձենք քննարկել մի դեպք գենոսոցիոգրամմայի միջոցով:

Սույն հետազոտությունը, որը կցանկանայինք ներկայացնել կապված է 1830-ական թվականներին Հին Բայազետից Արլ. Հայաստան գաղթած (Նոր Բայազետ, այժմ Գավառ, այս քաղաքը հիմնադրվել է հենց սույն գաղթականների կողմից, սակայն, որպես բնակավայր ունի առավել հին պատմություն) 12-ամյա փոքրիկ տղայի հետ: Նա, անկասկած միայնակ անցնելով բազմաթիվ փորձությունների միջով, իր վրա կրել է մանկական տրավման: [17]

Ուսումնասիրելով նրա հաջորդ սերունդներին՝ գենոսոցիոգրամմայի միջոցով կփորձենք ցույց տալ տրավման

(նկ4.): Ուսումնասիրության սկզբնաղբյուր հանդիսացավ տվյալ տոհմի մի երիտասարդ անդամ, ով մահացել էր դժբախտ դեպքից Չևո-ում, այդ դեպքից սկսեցինք հետընթաց շարժվել, հաջորդը՝ նրա մայրն, ով մահացել էր երիտասարդի մահից, որոշ ժամանակ հետո: Հետո փորձեցինք ստանալ երիտասարդի մոր և հոր նախնիների գենոսոցիոգրամման: Ի հայտ եկան բազմաթիվ տարօրինակ մահեր, բաժանություններ, խոսվեց օրիորդների մասին, որոնք այդպես էլ չեն ամուսնացել, կային նաև դեպքեր, երբ երիտասարդները պարզապես հեռացել էին տանից և նրանցից այլևս ոչ մի լուր չէր ստացվել: Այսքան տրավմանները հնարավոր է դառնային երիտասարդի մահվան պատճառ, մեր կարծիքով, հնարավոր է, քանի որ կոլեկտիվ անգիտակացկանում տեղի ունեցող պայքարը, հենց այսպիսի միջոցներով է փորձում արդարություն հաստատել, կամ այս երիտասարդը նույնականացել է իր նախնիներից, որևէ մեկի հետ՝ փորձելով ինչ-որ բան հիշեցնել կամ վերականգնել արդարությունը՝ ինչ-որ մեկի կողմից խախտված:

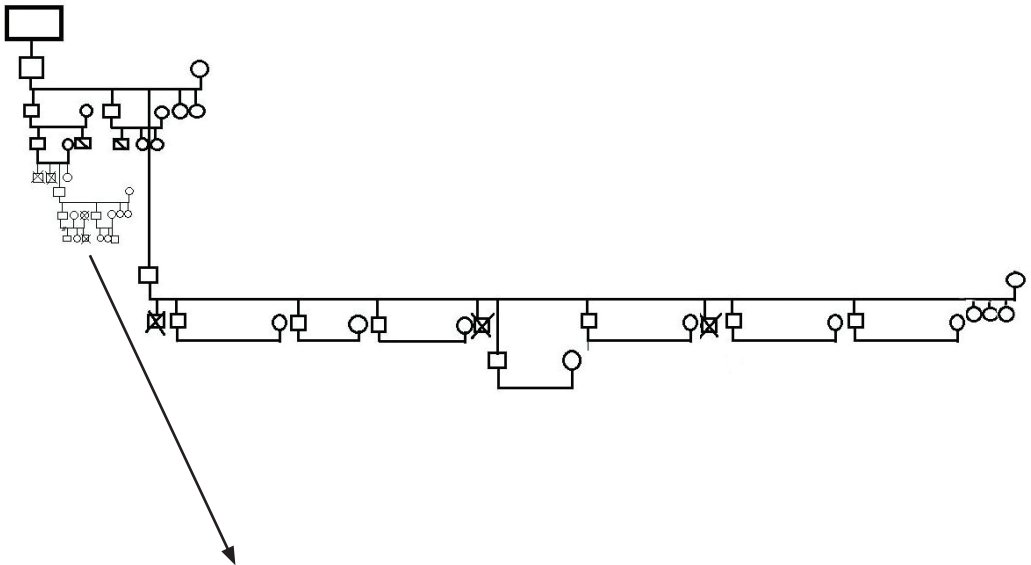

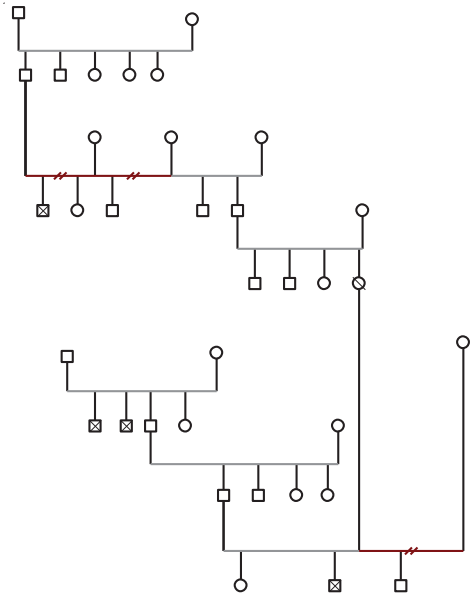

Ելնելով պրակտիկ հոգեբանության էթիկական նորմերից՝ այս դեպքի առավել մանրամասն տեղեկությունները չենք քննարկի:

Այսպիսով՝ ըստ մեր կատարած հետազոտությունների՝ հոգեբանական տրավմանները և հետտրավմատիկ սթրեսային խանգարումը կարող են պատճառ հանդիսանալ տրանսգեներացիոն տրավմաների ի հայտ գալուն: Տրանսգեներացիոն տրավմաների ազդեցությունը բազմաբնույթ է և կարող է նորանոր տրավմաների պատճառ դառնալ: Այն նման է սեկտորի, ինչքան մեծանում է այնկյունը, այնքան մեծանում է աղեղը: Հայ ազգի մոտ տրանսգեներացիոն տրավման կրում է նաև կոլեկտիվ բնույթ: Վտանգը այն է, որ այն ազգի մասշտապով կարծես վերածվում է համաճարակի: Այս ամենը բացահայտելու համար գործում է շատ կարևոր՝ գենոսոցիոգրամմի մեթոդը, որը կարող է շատ տեղեկություններ բացահայտել մեր հոգեկանում թաքնված գաղտնիքների մասին:

ՊՐԱԿԱՆՈՒԹՅՈՒՆ

1. <https://hy.wikipedia.org/wiki/%D5%8D%D5%A9%D6%80%D5%A5%D5%BD>
2. <http://ruspsy.com/blog/emocionalnaya-i-psiologicheskaya-travma-simptomylechenie-i-vostanovlenie/>
3. <http://pro-psychology.net/psixologicheskaya-travma>
4. <http://psycabi.net/psikhologiya-samorazvitiya/580-detskie-psiologicheskie-travmy-ili-kak-izbavitsya-ot-kompleksov>
5. Фрейд, Анна. Психология Я и защитные механизмы = Das Ich und die Abwehrmechanismen. — Москва: Педагогика-Пресс, 1993. — 68 с.
6. <http://psychology-konspekt.org/?content=1856>
7. http://lib100.com/book/transpersonal/ks_21/%D0%9A%D0%BE%D0%BD%D1%81%D1%82%D0%B0%D0%BD%D1%82%D0%B8%D0%BD%20%D0%A1%D0%B5%D0%B%D1%8C%D1%87%D0%B5%D0%BD%D0%BE%D0%BA,%20%D0%9A%D0%B0%D1%80%D0%BB%20-%D0%93%D1%83%D1%81%D1%82%D0%B0%D0%B2%20%D0%AE%D0%BD%D0%B3%3b%20%D0%BC%D0%BE%D0%B7%D0%B0%D0%B8%D0%BA%D0%B0%20%D0%B4%D1%83%D1%88%D0%B8/default.htm
8. СИНДРОМ ПРЕДКОВ Анн Анселин Шутценберггер
9. <http://www.transgeneration.ru/?action=article&id=36>
10. <https://www.b17.ru/blog/7750/>
11. <http://gorn.kiev.ua/publ81a.htm>
12. Кукиер Р. Психодрама Человечества. Действительно ли это утопия? / Р. Кукиер // Психодрама и современная психотерапия. — 2004. — № 4.
13. http://www.psychologos.ru/articles/view/ptrs_dvoe_zn__posttravmaticheskoe_stressovoe_rastroystvo
14. [https://ru.wikipedia.org/wiki/%D0%98%D0%B4%D0%B5%D0%BD%D1%82%D0%B8%D1%84%D0%B8%D0%BA%D0%B0%D1%86%D0%B8%D1%8F_\(%D0%BF%D1%81%D0%B8%D1%85%D0%BE%D0%B%D0%BE%D0%B3%D0%B8%D1%8F\)](https://ru.wikipedia.org/wiki/%D0%98%D0%B4%D0%B5%D0%BD%D1%82%D0%B8%D1%84%D0%B8%D0%BA%D0%B0%D1%86%D0%B8%D1%8F_(%D0%BF%D1%81%D0%B8%D1%85%D0%BE%D0%B%D0%BE%D0%B3%D0%B8%D1%8F))
15. <http://w-o-s.ru/article/10175>

16. http://pedlib.ru/Books/4/0178/4_0178-60.shtml
17. <https://pro-psichology.ru/psichologicheskoe-obsledovanie-semi/631-psichologicheskoe-obsledovanie-semi-kak-celogo.html>
18. <http://www.therapy.by/therapy/genogramma>
19. <http://www.armeniapedia.org/wiki/%D4%B2%D5%A1%D5%B5%D5%A1%D5%A6%D5%A5%D5%BF>
20. <http://www.psychiatry.ru/lib/54/book/34/chapter/13>
21. <http://www.no-stress.ru/stress/health/posttraumatic.html>

ЗОВ ПРЕДКОВ

МАРИАМ ЕРГНЯН

*Национальная академия наук РА, Международный
научно-образовательный центр, кафедра психологии, магистрант*

В жизни люди попадают в различные сложные ситуации. Бывают также травматические события. Эти травмы могут помешать не только нам, но и нашему будущему поколению. Именно разъяснение трансгенерации травм дает возможность ответить на многие вопросы. Эти явления, происходящие в подсознании, могут повлиять также на формировании архетипов в коллективном подсознании.

CALL OF THE ANCESTORS

MARIAM HERGNYAN

*International Scientific-Educational Center of NAS RA, Department of Psychology,
Master's degree student*

People face different complex situations in life. There are also some traumatic events. These traumas can hinder not only us but also our future generations. The explanation of transgenerational traumas gives an opportunity to respond to many questions. These phenomena taking place in the subconscious, can also affect the formation of the archetypes in the collective unconscious.

**ПРИЧИНЫ СОВЕРШЕНИЯ ПРЕСТУПЛЕНИЙ НЕСОВЕРШЕННОЛЕТНИМИ
И ПСИХОЛОГО-КРИМИНАЛИСТИЧЕСКИЙ ПОДХОД К ИХ
ПРЕДУПРЕЖДЕНИЮ. ВЛИЯНИЕ ТЕЛЕВИДЕНИЯ И КОМПЬЮТЕРНЫХ
ИГР НА ХАРАКТЕР СОВЕРШЕНИЯ ПРЕСТУПЛЕНИЙ**

В беду попадают, как в пропасть – в д- руг, но в преступление сходят по ступеням.

Александр Бестужев-Марлинский

В статье рассматриваются причины, обуславливающие совершение преступлений несовершеннолетними, проводится анализ факторов, приводящих к преступности несовершеннолетних и молодежи. Также в статье описывается негативное влияние современного телевидения, интернета и компьютерных игр на психику и уровень преступности, выявлены необходимые меры для минимизации данного явления.

Ключевые слова и словосочетания: преступление несовершеннолетних, преступность, подростки, негативное влияние игр на психику несовершеннолетних, компьютер, Интернет, формирование мышления, криминальная деятельность, негативные факторы, влияющие на преступность, беспорядочные семьи.

Агрессия и насилие. Эти два фактора продолжают оставаться весьма актуальными темами. Возрастает количество насильственных преступлений против личности. Особенно опасна подростковая преступность, ибо она влияет на перспективу развития и будущее человечества.

Часто говорят и пишут, что красота спасет мир. Возможно. Но мне кажется, и

я все более утверждаюсь во мнении, что любовь и доброта спасут мир. Именно спасут, потому что будущее любой страны – это дети, подростки, а они наиболее уязвима, легко поддающаяся чужому влиянию часть общества, именно они совершают разного рода преступления – осознанно или поддавшись чужому влиянию. Вне зависимости от географического и экономического положения страны, от ее величины, проблема подростковой преступности насущна и актуальна.

Недавно по телевидению показали ужасный случай. Сын, оставленный матерью в роддоме 29 лет назад, отыскал ее и убил. Самое ужасное в том, что он не только не сожалел о содеянном, но весьма осознанно и уверенно заявил, что снова повторил бы это преступление. Юноша, с рождения лишенный материнской любви. Сначала дом малютки, потом детский дом. Сколько их было? Был ли он где-либо хотя бы обласкан?

Эти примеры, а их достаточно освещено и в средствах массовой информации, и в соответствующей литературе, заставили меня заняться данной темой, то есть подростковой преступностью. Каковы бы ни были мотивы характера преступления, совершенного подростком, основным фактором являются условия, в которых формируется его личность, а именно – семья, школа, двор, окружающая среда.

Во многих странах нарушилась идеология семьи. Семья – это та основная и

главная, но очень необходимая микросреда, где формируется личность. Она предполагает наличие родителей, присутствие дедушки и бабушки, брата и сестры. Что же мы видим? Нет дедушек и бабушек, семьи большей частью неполные. Но даже в полных семьях достаточно ли уделяется внимания детям? Матери в неполных семьях работают, стараясь обеспечить минимальный материальный уровень детям, чтобы они были обуты, одеты не хуже, чем их сверстники. Но ведь часто и родители ведут асоциальный образ жизни: измены, ссоры, избиения, пьянки, наркотики, свидетелями которых становятся подростки. От условий, в которых воспитывался подросток, с кем он общался на своем жизненном пути, в определенной степени зависит его поведение, мировоззрение, умение избегать неблагоприятных условий отрицательной среды. Дети и подростки, в силу определенных индивидуально-психологических особенностей, попав в отрицательную среду, более подвержены чуждым влияниям. Не только в богатых семьях, но и в семьях с незначительным достатком воспитываются дети, где слепая любовь к ним создает условия жизни, при которых они вырастают лентяями, себялюбцами, расточителями, не приспособленными к самой простой работе, что, несомненно, приводит сначала к аморальному образу жизни, а затем и к преступлениям. Невольно вспоминаются высказывания Виктора Гюго из его известного романа «Отверженные»: «Pigritia (лат.-лень) – страшное слово. Оно породило целый мир – la pègre, читайте: воровство, и целый ад – la pègrenne, читайте: голод. Таким образом, лень – это мать. У нее сын – воровство, и дочь – голод. Где мы теперь? В сфере аргю. Что же такое аргю? Это и национальность, и наречие: это воровство под двумя его личинами – народа и языка...»

«Мрак вокруг, мрак в поступках, мрак

в голосах. Страшен этот язык – жаба: она мечется взад и вперед, подскакивает, ползет, пускает слюну и отвратительно копошится в бесконечном сером тумане, созданном из дождя, ночи, голода, лжи, несправедливости, наготы, удушья и зимы – в тумане, заменяющем ясный полдень отверженным...»

«Трудно поверить, чтобы мыслящее начало человека могло пасть столь низко, чтобы оно могло дать темной тирании рока связать себя по рукам и ногам и ввергнуть в бездну, чтобы оно могло тяготеть к неведомым соблазнам этой бездны. О бедная мысль отверженных!...»

Нарушена также связь между родителями и школой. Отдав детей в платные закрытые школы, материально обеспечивая, родители самоустраняются от воспитания своих детей, не знают, где и как проводят они свой досуг. Отсутствие личных интересов, разного рода предметных и спортивных кружков, учителя с дипломами педвузов, не любящие не только детей, но и случайно оказавшиеся в этих важных государственных учреждениях, по-разному относящиеся к ученикам в зависимости от материального уровня учащихся, становятся причиной индифферентного отношения учеников к учебе, посещению занятий, а затем и вовсе ухода из школы. Куда? Разумеется, на улицу, где их поджидают такие же «отшельники от школы». Собираются в группы, которые от безделья потихоньку становятся на преступный путь. Сначала совершают кражи из магазинов, киосков, буфетов, квартир, оставляя следы, указывающие на отсутствие профессиональных навыков. Это могут быть части одежды подростка, самодельные ножи, волосы. Правонарушения подростков-одиночек характеризуются минимальной степенью жестокости и цинизма, которая значительно повышается, если преступление совершается группами, в соучастии со взрослыми.

Становление несовершеннолетнего на путь преступлений имеет объяснение и причины. Если ребенок в семье представлен сам себе, если родители не интересуются его взаимоотношениями со сверстниками и учителями, то знакомство и связь с лицами, ведущими асоциальный образ жизни, могут привести подростка к совершению преступления с целью самоутверждения. Вся серьезность этого этапа имеет двойкий вывод: либо несовершеннолетний при поддержке семьи и друзей отказывается от избранного образа жизни, либо продолжает совершать уже более тяжкие преступления, за которые получает соответствующие наказания.

Важную роль играет в дальнейшей судьбе осужденного его благоразумие. Но и комиссии по делам несовершеннолетних, органы отдела опеки и попечительства обязаны проводить профилактические беседы. Отсутствие контроля приводит к тому, что за последние годы наиболее криминально пораженной становится младшая возрастная группа, совершающая преступления на почве пьянства, токсикомании и наркомании. Стремление казаться взрослыми, самоутверждаться, подражать действиям взрослых преступников, а также известным сюжетам из кинофильмов, телевизионных передач уводит детей из семьи. Телеэкраны заполнены фильмами, где жестокость, насилие воспринимаются в качестве нормальных взаимоотношений. Отсюда желание подростков попробовать нечто подобное или более изощренное. Происходит нравственная деформация личности, искажение социального развития подростка.

Криминальная деятельность несовершеннолетних активизировалась за последние годы в количественной и качественной характеристике. Они переступают тот предел насилия и жестокости, который в конкретной ситуации был бы

достаточен для достижения цели. Растет количество преступлений, совершенных несовершеннолетними как мужского, так и женского пола.

Однако ученые-криминалисты отмечают, что на вышеуказанное немаловажное влияние оказывают средства массовой информации, особенно телевидение, с помощью которого огромному количеству людей можно внушить практически все (Кашпировский, Алан Чумак). С самого нежного возраста у детей вырабатывается жестокость и бесчувственность. Ребенок не в состоянии критически оценить телепродукцию, поэтому у него формируется криминальный стиль мышления, основной путь решения проблемы подростка – насилие. Сцены насилия и агрессивные мультфильмы нельзя показывать детям. Просмотр советских мультфильмов вызывает положительные эмоции и воспитывает стремление к дружбе, доброте, взаимопомощи.

В определенных районах Южной Африки и Канады по политическим или техническим причинам не имели телевидения вплоть до начала 70-х годов прошлого столетия. После его внедрения через 3–8 лет в 2–3 раза возросла подростковая преступность. Зафиксирована даже детская преступность, когда 5–6-летние дети в Осло, играя в черепашек-ниндзя, забили насмерть одну из девочек. В начале 2009 года в Томске были задержаны двое 16-летних школьников, совершивших шесть убийств, подражая главному «герою» триллера «Молчание ягнят». Они признались, что хотели почувствовать, «как это – резать и убивать». 16 декабря 1997 года просмотр мультсериала «Покемон» вызвал массовую «псевдоэпилепсию». В Японии пострадали 650 детей, после чего мультфильм запретили.

Под действием ТВ у детей нарушается психика, возникает нарушение речи. Телеэкран блокирует спонтанные творчес-

кие игры и естественные движения, что приводит к дефициту в формировании функций головного мозга, а это вызывает торможение развития не только творческих способностей. У детей с трудом формируются функции для восприятия внутренних состояний – тепла, равновесия, движения, обоняния, осязания, вкуса (как отмечает доктор наук Райнер Пацлаф в книге «Застывший взгляд»).

Желательно, чтобы дети мало времени проводили у телевизора, ибо он демобилизует мускулы глаз, что может привести к спаду функции чтения. Фильмы ужасов и передачи о всевозможных насилиях оказывают серьезное негативное влияние на развитие общества в целом, особенно отрицательно влияя на психологическое здоровье детей и подростков.

Но психологическому развитию несовершеннолетних огромный вред причиняют и компьютерные игры, воспитывающие склонность к жестокости. Так называемые «стрелялки», «бродилки» являются виртуальными, но в сознании игрока смешиваются с настоящей жизнью, и они привыкают к мысли, что насилие – эффективное средство разрешения конфликтов. Игра переходит в реальную жизнь.

Поскольку компьютерные игры останавливают развитие лобных долей мозга, стимулируя лишь те участки головного мозга, которые отвечают за зрение и движение, подросток становится вспыльчивым, не способным жить в большом коллективе.

Зависимость от игр, как утверждают психологи, проявляется намного быстрее, чем любая другая традиционная зависимость: курение, наркотики, алкоголь. Необходимость есть и спать подменяется необходимостью убийства виртуальных монстров, а это приводит к дисфункции сердечно-сосудистой системы, истощению организма, потере сознания, смерти. Увеличивается чис-

ло самоубийств. Так, например, умерли несовершеннолетние тайцы Танет Соммои и Юен Лонг (кровоизлияние в мозг), проиграв целую ночь в Counter-Strike и Diablo-2. Произошедшее получило огласку только потому, что случилось в Интернет-кафе. В 2001 году широкий общественный резонанс приобрел суицид жителя штата Висконсин, США, Шона Вулли, который покончил жизнь самоубийством после увольнения с работы и посвящения всего свободного времени компьютерной игре «EverQuest». Тело Вулли было обнаружено его матерью, Элизабет Вулли. Мать Шона обвиняет в смерти сына производителя онлайн-игры – компанию Sony. По ее мнению, 21-летний фанат «EverQuest» покончил с собой после серьезной неудачи в виртуальном мире. «С тех пор как Шон начал играть в эту игру, он был потерян для этого мира», «ты либо умрешь, либо сойдешь с ума, либо выкарабкаешься. Мой сын умер», — говорит Элизабет Вулли. Мать Шона сказала также, что Sony намеренно добавила в игру «нечто, заставляющее пользователей проводить как можно больше времени за игрой».

Длительное сидение за компьютером приводит к ухудшению зрения и гиподинамии (нарушение функций организма), а также к детской агрессивности и жестокости («стрелялки», «догонялки», «убивалки»), к повышенному беспокойству, страху. Характерно, что на их рисунках присутствуют оружие и даже мертвецы. На рисунках детей, не зависящих от компьютера, мир изображается ярким и красочным, с присутствием солнца, с деревьями, людьми. Феномен хакерства также является следствием увлечения компьютером, вызванного желанием самоутвердиться. Долгое сидение за компьютером может привести к перенапряжению нервной системы, нарушению сна, усталости глаз. Компьютер – это часть жизни, но не замена всего

остального. В жизни всегда существовала проблема отцов и детей, а сейчас добавилось и компьютерное непонимание.

Условия жизни и воспитания или полное их отсутствие влияют на характер подростка, делая его упрямым, грубым, дерзким, увлекающимся азартными играми, а чаще приводят к праздному и бесцельному времяпрепровождению, что влияет на успеваемость, и в результате подросток перестает посещать школу.

Для определения характера подростка и совершенного им правонарушения, важную роль играют допросы родителей и учителей, воспитателей, соседей, а также могут быть истребованы соответствующие документы. Немаловажную роль играют консультации с психиатрами или психологами, являющимися специалистами в области детской и юношеской психологии.

Необходимо обратить особое внимание на девушек-подростков, которые, объединившись в группы, грабят квартиры, дачные домики и совершают разные преступления. Они более эмоциональны и легче входят в контакт с жертвой, заручаются ее доверием, похищая ключи от машины, квартиры, дачи, деньги и т.д..

Несовершеннолетних преступниц отличают издевательство над потерпевшими, их нравственная деградация, пренебрежение к элементарным требованиям морали.

При раскрытии преступлений, совершенных подростками, проводится предварительное расследование, что предполагает установление и розыск лица, совершившего преступление, и установление виновности или невиновности. Необходимо четко представлять психологические особенности преступника, вычленять причины отклоняющегося поведения, знание личностных психологических черт, что в совокупности приводит к эффективному расследованию

преступления. С развитием криминалистической науки наметилась тенденция к подробному изучению личности преступника. Как отмечает Е.Е.Падар, «от анализа личности преступника в целом как носителя наиболее общих, устойчивых социально-психологических и индивидуально-психологических черт и качеств можно перейти к прогнозу его поведения». Исследования в этой области велись давно, но сейчас уже называются типовые криминалистические модели преступной деятельности, типовые версии (Н.А. Селиванов, Л.Г. Видонов и др.), ставится вопрос о создании универсальной поисковой системы преступника. Хотя объективные условия требуют более внимательного подхода к обозначенной проблеме, к сожалению, очень мало опубликованных работ, посвященных в целом психолого-криминалистической характеристике личности преступника, использованию личностных данных такого субъекта в целях его установления, розыска и решения вопроса о его виновности или невиновности в совершении деяния. И как следствие при разработке новых методик расследования преступления не всегда учитываются психологические закономерности совершения преступления, которые отражают психические свойства преступника, о чем можно судить на основании изучения материальной обстановки места преступления. Отсюда утверждение о том, что юридическая наука нуждается в более тщательном рассмотрении вопроса о психолого-криминалистической характеристике личности преступника.

Очень важную роль оказывают на преступность несовершеннолетних негативные факторы социализации. В литературе отмечаются несколько групп неблагоприятных факторов, определяющих негативное развитие и криминализацию установок у несовершеннолетних. К первой группе относятся факторы,

идущие из неблагополучной семьи, ко второй – факторы учебно-воспитательной работы, третья группа обусловлена неблагоприятным воздействием товарищеской среды, четвертая имеет место в деятельности звеньев, занятых в сфере ранней профилактики педагогической запущенности детей и преступности несовершеннолетних, пятая охватывает негативные явления, наблюдаемые в окружающей микросфере, шестую группу характеризуют факторы, обусловленные высокой степенью безнравственности

родителей.

Тенденции преступности несовершеннолетних в Армении неутешительны. Они терпят отрицательные количественные и качественные изменения, однако основные показатели более или менее устойчивы.

Таблица 1

Динамика преступности несовершеннолетних по абсолютным показателям с 1993 до 2005 г.г. такова:

Годы	1993	1994	1995	1996	1997	1998	1999	2000	2001	2002	2003	2004	2005
Преступ.	436	379	420	502	741	589	588	610	554	520	553	557	557

Как видно из приведенных данных, самым неблагополучным был 1997 год. После этого уровень преступности несовершеннолетних снижается.

Однако за последние годы, начиная с 2013 по 2015 г.г., показатели значительно улучшились, чему немало способствовало наличие 3-го Главного управления уголовного розыска полиции республики Армения (ГУУР).

Сотрудники вышеназванного управления часто посещают школы, беседуют с подростками, отвечают на все интересующие их вопросы, проводят мероприятия с подростками, состоящими на учете в полиции, а также с их родителями. И почти в каждой школе есть школьный инспектор или участковый, который каждый месяц проводит мероприятия с несовершеннолетними, и я не могу не отметить, что положительная динамика очевидна.

Таблица 2

Годы	2013	2014	2015
Преступ.	352	335	325

Мы видим, что динамика совершаемых преступлений с каждым годом понижается. Надеемся, что придет время,

когда это число будет самым незначительным.

Экономические трудности также способствуют конфликтности во внутрисемейных отношениях, что создает предпосылки формирования психосоциальных факторов преступности. Ссоры, скандалы, драки в семье приводят к эмоциональному отчуждению детей от их родителей, вызывают у них тревогу, обеспокоенность, чувство незащищенности.

Процесс распада традиционной армянской семьи привел к увеличению числа так называемых беспорядочных семей. Беспорядочная семья – это семья, где царят хаос и грязь, где пьянствуют и конфликтуют, постоянно выясняют отношения. Многие вполне благополучные семьи, чрезмерно занятые своими интересами, загруженные работой, не в состоянии обеспечить последовательность воспитания, контроль и помощь ребенку. Общим для беспорядочных семей является разрыв, уход от традиций. Стиль жизни, характерный для беспорядочных семей оказывается постоянным психотравмирующим фоном для растущих детей.

Совершение преступления несовершеннолетними можно предотвратить,

придерживаясь некоторых факторов. Поскольку семья является движущей силой становления характера и психики ребенка, необходимо уделять внимание самим родителям, возможно, помогая им материально, устраивая на работу.

Необходимо также, чтобы подобные неблагополучные семьи были под постоянным наблюдением социальных работников. Желательно, чтобы в Армении развивался институт семейных психологов, чтобы не только дети, но и родители чувствовали заботу государства.

Хочется надеяться, что этот фактор не будет носить формальный характер, потому что дети – это будущее любого государства.

Юные правонарушители, оказавшиеся в колониях, должны продолжать учебу, но она не должна носить формальный характер. Государство должно также увеличить финансирование учреждений, в которых должны работать квалифицированные педагоги, владеющие юридическими и психологическими знаниями,

умеющие вызывать в ребенке интерес к учебе и желание поделиться чем-то сокровенным. Ведь чем в более раннем возрасте несовершеннолетний попадает под действие уголовной юстиции, тем вероятнее становится выбор криминальной карьеры в будущем. Необходимо, чтобы в колонии юный правонарушитель в педагоге увидел доброжелательного старшего товарища.

Лишенный материнской любви и внимания, униженный одноклассниками, оставленный без внимания школьными учителями, он в наставнике колонии должен увидеть друга, желающего помочь ему советом. Нельзя, чтобы юный правонарушитель заведомо видел в педагоге или наставнике человека, унижающего его достоинства.

Будущее несовершеннолетних преступников сомнительно. Из них еще могут вырасти порядочные люди.

Станислав Ежи Лец

ЛИТЕРАТУРА

1. Криминология: Учебник для вузов / Под общ.ред. А.И.Долговой.–М.,2005.
2. Криминология. М., 1997.С. 699
3. С.Арзуманян, Эльда Грин, Юридическая психология. Ереван, 2004.С.195–200.
4. Кара–Мурза С.Т. Манипуляция сознанием.–М.Эксмо, 2006.–С.312.
5. Вечерняя Казань.– 2009.– 13 февр.– С.2.
6. Падар Е.Е. Современное российское право: федеральное и региональное измерение. Барнаул, 1998. С.240–243.
7. Орлова Ю.Р. Особенности расследования и предупреждения преступлений несовершеннолетних. М., 2007
8. Сибиряков С.Л. Предупреждение девиантного поведения молодежи. Волгоград, 1998, С.28
9. Andrej Drbohlav., Psychologie sériových vrah, Praha., 2013, St. 31–37

ԱՆՉԱՓԱՀԱՍՆԵՐԻ ԿՈՂՄԻՑ ՀԱՆՑԱԳՈՐԾՈՒԹՅՈՒՆՆԵՐԻ ԿԱՏԱՐՄԱՆ
ՊԱՏՃԱՌՆԵՐԸ ԵՎ ՀՈԳԵԲԱՆԱ-ՔՐԵԱԳԻՏԱԿԱՆ ՄՈՏԵՑՈՒՄԸ ԴՐԱՆՑ
ԿԱՆԽԱՐԳԵԼՄԱՆԸ. ՀԵՌՈՒՍՏԱՏԵՍՈՒԹՅԱՆ ԵՎ ՀԱՄԱԿԱՐԳՉԱՅԻՆ ԽԱՂԵՐԻ
ԱԶԴԵՑՈՒԹՅՈՒՆԸ ՀԱՆՑԱԳՈՐԾՈՒԹՅՈՒՆՆԵՐԻ ԿԱՏԱՐՄԱՆ ՈՐԱԿԻ ՎՐԱ

ԼԵՎ ՄԻՆԱՍՅԱՆ

*ՀՀ գիտությունների ազգային ակադեմիա,
գիտակրթական միջազգային կենտրոնի մագիստրոս*

Հոդվածում ուսումնասիրվում են անչափահասների կողմից հանցագործությունների կատարման պատճառները, կատարվում է անչափահասներին և երիտասարդներին՝ հանցավորությանը հանգեցնող փաստերի վերլուծություն: Հոդվածում նկարագրվում են նաև ժամանակակից հեռուստատեսության, համացանցի, համակարգչային խաղերի բացասական ազդեցությունները հոգեկան ներաշխարհի և հանցավորության վրա, պարզաբանվում են տվյալ երևույթների նվազեցման համար անհրաժեշտ միջոցները:

THE REASONS FOR COMMITTING CRIMES BY TEENAGERS AND THE PSYCHO-
CRIMINALISTIC APPROACH TO THEIR PREVENTION. THE INFLUENCE OF TV AND
COMPUTER GAMES ON THE CHARACTER OF THE CRIME

LEV MINASYAN

International Scientific-Educational Center of NAS RA, Applicant

This article discusses the reasons causing the commission of crimes by minors, it analyses the factors leading to juvenile and youth delinquency. The article also describes the negative impact of modern television, the Internet and computer games on the mentality and lawlessness, the necessary measures for minimization of this phenomenon are revealed.

ՍՏԵՂԾԱԳՈՐԾՈՒԹՅՈՒՆ ԵՎ ՓՈԽԱԿԵՐՊՈՒՄ

Հողվածում քննարկվում են «ստեղծագործություն» և «փոխակերպում» հասկացությունները: Մարդու համար ստեղծագործությունը ինքնաարտահայտման, չիրականացված երազանքների ու ձգտումների իրականացման միջոց է: Դա մի գործընթաց է, որը չունի վերջ: Այդ գործընթացում մարդը գիտակցորեն և ենթագիտակցորեն փոխակերպում է իր «Ես»-ը, իր անձնային փորձը՝ ձգտելով հասնել իր «Ես» կոնցեպցիային և ամբողջականության:

Հանգուցային բառեր և արտահայտություններ. ստեղծագործություն, տրանսֆորմացիա, ինքնաարտահայտում, սուբլիմացիա, կատարսիս, անգիտակցական, արքետիպ, «Ես» կոնցեպցիա, ամբողջականություն:

Ստեղծագործությունը նման է ազատության. մեկ անգամ փորձելով, այլևս հնարավոր չէ առանց դրա ապրել: Դա տրանսֆորմացիոն, ապաքինող գործընթաց է:

Կ. Ռոջերս

Ստեղծագործել, նշանակում է սեփական հոգու դարբնոցում կոփել ձևեր, որոնք կարժևորեն մարդու կյանքը: Յուրաքանչյուր իսկական արվեստագետ, երբեմն ինքն էլ չգիտակցելով, ստեղծում ու արտահայտում է իր ժողովրդի գիտակցությունը: Նա չի ձգտում բարոյախոս լինել, այլ ուշադիր ունկնդրում է ինքն իրեն և բացահայտում իր երևակայության մեջ ծնված պատկերներն ու կերպարները: Այդ խորհրդանշաններից հետագայում բյուրեղանում է հասարակության բարոյական ու գեղագիտական կառուցվածքը: Ստեղծագործությունը ոչ միայն պատանեկան անմեղ տարերք է,

այլ նաև հասուն անձի ձգտում է շարունակելու իր կյանքը մահվանից հետո: Այն մարդկային այնպիսի դրսևորում է, որի միջոցով իրականանում է անձի ազդեցությունը աշխարհի վրա, այն կապված է մարդու ակտիվության հետ: Ցանկացած տեսակի ստեղծագործության մեջ մարդ ներդնում է իրեն, իր մտքերը, զգացմունքները, ցանկություններն ու երազանքները, իր հավատն ու խանդավառությունը [1]:

Ստեղծագործությունը անձի համար ինքնաարտահայտման, չիրականացված երազանքների ու ձգտումների իրականացման միջոց է: Ինչպես ասում էր Մալլոուն, հնարավորությունները օգտագործում են պահանջում և դադարում են պահանջել միայն այն դեպքում, երբ նրանք բավարար և ամբողջական են օգտագործվում: Նա նշում է, որ սիրո մեծ զգացումից, արվեստի ստեղծագործությունից, բնության գեղեցկության ապրումներից կարող են առաջանալ «պիկ ապրումներ»: Յուրաքանչյուր պիկ ապրում կարող է հասկացվել որպես գործողությունների ամբողջություն կամ գեշտալտի ավարտում, որպես կատարսիս, կուլմինացիա, ավարտ, դատարկություն: Գրողները այն նկարագրել են որպես էքստազի պահեր, կրոնական մարդիկ՝ որպես խորը միստիկական ապրում: Ըստ Մալլուի՝ բարձրագույն պիկերը բնութագրվում են «անսահման հորիզոնների» բացվելու զգացմամբ, միաժամանակ և ավելի կարողունակ, և ավելի անօգնական լինելու, տարածության և ժամանակի կորստի զգացմամբ: Մալլոուն ինքնաարտահայտումը բնորոշում է որպես տաղանդի, ընդունակությունների և հնարավորությունների ամբողջական օգտագործում: Նա ասում էր,

որ ինքն ինքնաարտահայտվող մարդուն պատկերացնում է ոչ այն սովորական մարդուն, որին ինչ –որ բան ավելացրել են, այլ այն սովորական մարդուն, որից ոչինչ չեն խլել: Միջին մարդը ամբողջ մարդկային գոյն է, որի ընդունակություններն ու շնորհքը բթացած են ու ձնշված: Արտահայտվել, նշանակում է դառնալ ռեալ, գոյություն ունենալ փաստացի, այլ ոչ միայն պոտենցիալությամբ:

Ինքնաարտահայտումը սեփական ներուժի զարգացման անընդհատ գործընթաց է: Դա նշանակում է օգտագործել սեփական ընդունակություններն ու գիտակցությունը և աշխատանքը՝ այդ ամենը լավ կատարելու համար: Մեծ տաղանդը կամ խոհեմությունը նույնը չէ, ինչ ինքնաարտահայտումը: Ինքնաարտահայտումն իր չէ, որը կարելի է ունենալ կամ չուրենալ: Դա գործընթաց է, որը չունի վերջ: Դա ապրելու միջոց է, աշխատանք և հարաբերություն աշխարհի հետ, այլ ոչ թե միայնակ ձեռքբերում [3]:

Կ. Ռոջերսը գրում է, որ ստեղծագործականության հիմնական աղբյուրը դրսևորվում է այնպես, ինչպես հոգեթերապիայի վերականգնող ուժը, մարդու ձգտումը ինքնաիրականացնել իրեն, դառնալ այն, ինչի ներքին հնարավորությունները կան իր մեջ: Ինչո՞ւ են մարդիկ ազատ ինքնաարտահայտվելու քաղց զգում, որովհետև ստեղծագործությունը նման է ազատության, մեկ անգամ փորձելով, այլևս հնարավոր չէ առանց դրա ապրել, դա տրանսֆորմացնող, ապաքինող գործընթաց է:

Ըստ Նոյմանի՝ գեղարվեստական ստեղծագործությունը ինչ–որ վեհանձնային բան է, դա իր է, ոչ թե մարդ, նշանակում է՝ այն չի կարելի գնահատել անձնային չափանիշներով: Արվեստի իսկական ստեղծագործության առանձնահատուկ նշանակությունն այն է, որ նա դուրս է եկել անձնային սահմանափակումներից և դարձել անգամ իր սեփական ստեղծողի անձնային ազդեցու-

թյան համար անհասանելի:

Գեղարվեստական ստեղծագործության վայելումը հասնում է իր կուլմինացիոն կետին, երբ մենք համարյա շնչահեղձ ենք լինում լարվածությունից, երբ վախից մագերը բիզ–բիզ կանգնում են, երբ ինքնաբերաբար հոսում են կարեկցանքի և ցավակցության արցունքներ: Այս բոլոր զգացումներից մենք խուսափում ենք կյանքում, բայց փնտրում՝ արվեստում [1]:

Ըստ Զ. Ֆրոյդի՝ գեղարվեստական ստեղծագործությունը անգիտակցականի դրսևորում է, որը պետք է հասկանալ և գիտակցել: Նա ստեղծագործությունը դիտում է որպես սեռական հակումների սուբլիմացիայի անգիտակցական գործընթաց: Ֆրոյդը համոզված է, որ արվեստագետը ձգտում է իր ներաշխարհի առավել լրիվ իրագործման, նա ավելի ազատ է արտաքին սահմանափակումներից, հենց այդ պատճառով էլ՝ նման երեխայի: Արվեստագետը սովորական մահկանացուից տարբերվում է ներքին հակումների ուժգնությամբ, որոնք իրականության ազդեցության տակ արտամղվում են գիտակցությունից: Հենց դա է պատճառը, որ նա, ինչպես ներոտիկը, դիմում է ֆանտազիաների, երազների օգնությանը, որպեսզի գոնե այդտեղ գտնի իր՝ չբավարարված ցանկությունների իրագործումը: Բայց ի տարբերություն ներոտիկի, արվեստագետը, շնորհիվ իր բարձր զարգացման հասած սուբլիմացիայի, իր ներքին և ցածրակարգ հակումները տեղափոխում է գեղարվեստական գործունեության ոլորտը և կապ ստեղծում իր երևակայական աշխարհի և իրականության միջև, իսկ գեղարվեստական ստեղծագործության ազդեցությունը ունկնդրի կամ ընթերցողի վրա, կապված է նրա մոտ համանման հոգեկան լարվածությունից ազատվելու հետ: Լիբիդոյի սուբլիմացիայի գործընթացը վերաբերում է ոչ միայն արվեստագետին, այլ ընդհանրապես բոլոր մարդկանց [4]:

Անձի փոխակերպման հոգեբանական վերլուծությունը պետք է սկսել հոգեբանական այն իրականությունից, որում առավել վառ է դրսևորվում տվյալ երևույթը: Դա կարող է պայմանավորված լինել էքստրեմալ, գերօրդինար իրավիճակով: Անձը ինտենսիվ փոփոխություններ ապրում է հենց նման իրավիճակներում, երբ մարդու գոյատևումը դուրս է գալիս առօրյայի սահմաններից՝ ստանալով անոմալի, ողբերգականի երանգներ (տրանսօրդինար գոյատևում): Տրանսօրդինար գոյատևումը ոչ միայն փոխակերպում է մարդու անձը, այլ նաև, ոչ հազվադեպ, նրա մոտ ձևավորվում է ապաքինվածի համախտանիշ, այսինքն՝ հետտրավմատիկ սթրեսային համախտանիշ:

Տրանսֆորմացիան նշանակում է մի դեպքում փոխակերպում, մյուս դեպքում փոփոխական էներգիայի բարձրացում կամ իջեցում: Փոխակերպման ժամանակ իրականանում է անձի հոգեկան աշխատանքը՝ հոգեկան նախնական բովանդակությունը փոխակերպելով այլ բովանդակության:

«Փոխակերպում» հասկացությունն իր մեջ ներառում է ինչպես փոխակերպման գործընթացները, այդպես էլ նրա արդյունքը: Փոխակերպումն ունի նաև ժամանակային բնութագրիչ. այն իրականանում է ժամանակի մեջ և ժամանակային բովանդակությունների հետ: Փոխակերպման աշխատանքի գործընթացում տեղի է ունենում որոշակի պոտենցիալ ֆենոմենի ակտուալիզացիա՝ չգիտակցված հոգեբանական բովանդակությունից անցում դեպի գիտակցված հոգեվիճակի, խորքային ուժերի և ռեսուրսների արթնացում: Այն անձի կայացման կենդանի և չընդհատվող, պարուրաձև ընթացող գործընթաց է, որի տարբեր ձյուղերն անխզելիորեն կապված են միմյանց հետ: Այն նման է «պտտվող անիվի»: Հոգեկան բովանդակությունը խորքերից վեր է բարձրանում, ապա կրկին իջնում ներքև, բայց արդեն հարստացված իրականության

նոր բովանդակությամբ:

Փոխակերպումը ձիշտ հասկանալու համար անհրաժեշտ է այն դիտել որպես վերածնող գործընթաց, որի ժամանակ իրականանում է անձի հոգեկան աշխատանքը՝ նախնական բովանդակության փոխակերպումը տրանսֆորմացված բովանդակության:

Մարդը փոխակերպման ժամանակ ոչ միայն վերադառնում է իր հիմնախնդիրների սկզբնաղբյուրներին, այլ նաև դիմում է իր ներքին ուժերի և էներգիայի ակունքներին, որպեսզի, հենվելով նրանց վրա, սկսի նոր բարձրացումը: Իջնելով իր անձի խորքերը՝ մարդ գտնում է այնտեղ ամուր հիմքեր՝ նորացման և վերադարձի համար: Գտնելով անձնական փորձի մեջ կենդանի շրջաններ՝ մարդը նորովի կառուցում է իրեն տրանսֆորմացիայի գործընթացում:

Փոխակերպման հոգեկան աշխատանքի գործընթացում հոգեկան բովանդակությունը ենթարկվում է փոխակերպումների, որի արդյունքը նորաստեղծ բովանդակությունն է՝ տրանսֆորմերը:

Մարդը և՛ գիտակցորեն, և՛ ենթագիտակցորեն փոխակերպում է իր «Ես»-ը, անձնային փորձը, դրանով իսկ ձգտելով հասնել հոգեկան և ֆիզիոլոգիական ուժերի, իր «Ես» կոնցեպցիայի ամբողջականությանն ու միասնությանը: Ոչ միայն արտակարգ պայմանները, այլ նաև մեր ամենօրյա կյանքն իր մեջ ունի բազմաթիվ կոնֆլիկտային և մարդու հոգեկանը խաթարող իրավիճակներ, որոնց պատճառով տեղի են ունենում անձի, նրան հուզող ապրումների փոխակերպում [2]: Ստեղծագործությունը լարված և կուտակված էներգիայի լիցքաթափման միջոց է, ինքնատիպ մի թերապիա ստեղծագործ մարդկանց համար: Ստեղծագործելու պահանջմունքը կարող է ոչ միայն շատ ուժեղ լինել, այլև ազդել ստեղծագործողի մարդկային հատկանիշների վրա, ամեն ինչ ենթարկեցնել աշխատանքին՝ նույնիսկ ի հաշիվ առողջության և երջանկության: Արվեստագե-

տի հոգեկանում չծնված ստեղծագործությունը նման է բնության ուժի, որն, այսպես թե այնպես, գտնում է իր ելքը: Կախված այդ էներգետիկ լարվածության մեծությունից՝ այն կարող է դրսևորվել, պարզապես, որպես գիտակից ակտիվության ոչ մեծ խանգարում, կամ որպես գերհեղինակություն, որն ընդունակ է ենթարկեցնել «Ես»-ին, իր նպատակին հասնելու համար: Առաջին դեպքում այն իրենից ներկայացնում է գիտակցված արդյունք, որը ձևակերպված ու մշակված է որոշակի արդյունքի հասնելու համար: Այստեղ մենք չենք կարող սպասել որևէ բանի, ինչը կարող է դուրս գտնվել հասկացման սահմաններից, քանի որ դրա արդյունքը պայմանավորված է հեղինակի մտադրություններով և դուրս չի գալիս դրանց սահմաններից: Բայց երկրորդ դեպքում մենք գործ ունենք այնպիսի իրադրության հետ, որի հիմքերը գտնվում են անգիտակցականում, այնպիսի բանի հետ, որն իր նպատակին է հասնում առանց մարդկային գիտակցության մասնակցության: Այս դեպքում մենք պետք է պատրաստ լինենք հանդիպելու մի ինչ-որ գերանձնային բանի, որը կմեծացնի մեր ընկալումները մինչև այն սահմանները, որին հասել է հեղինակի գիտակցությունը ստեղծագործման ընթացքում: Մենք պետք է պատրաստ լինենք անսովոր կառուցվածքով և բովանդակությամբ մտքերին, պատկերներին, որոնք իրական սիմվոլներ են հանդիսանում, քանի որ նրանք են ամենից լավ արտահայտում հեռու, անտեսանելի ավերին գգված անտեսանելի կամուրջները: Այստեղ մենք կանգնում ենք խորհրդանշանների խնդրի առաջ: Այս խորհրդանշանները դժվար է որոշել, քանի որ ընթերցողը նույնպես ի վիճակի չէ դուրս գալ գրողի գիտակցության սահմաններից, որը սահմանափակված է ժամանակի ոգով: Խորհրդանշանը ցույց է տալիս իմաստը, որը ներկա պահին դուրս է գտնվում մեր գիտակցության հասանելիության սահ-

մաններից :

Հաճախ է լինում, որ գրողը, որի մասին վաղուց մոռացել էինք, հանկարծ նորից հայտնվում է ուշադրության կենտրոնում: Դա տեղի է ունենում այն ժամանակ, երբ մեր գիտակցության զարգացվածությունը հասնում է ավելի բարձր մակարդակի, որի վրա պոետը կարող է մեզ նոր բան ասել: Այն միշտ գոյություն է ունեցել նրա ստեղծագործություններում, սակայն թաքնված է եղել խորհրդանշանով, և միայն ժամանակի ոգու նորացումն է մեզ թույլ տալիս հասկանալ նրա իմաստը:

Խորհրդանշաններն անընդհատ փորձության են ենթարկում մեր մտքերն ու զգացմունքները: Երևի հենց դրանով է բացատրվում, որ սիմվոլիկ ստեղծագործությունն ազդում է որպես ոգևորող, կարողանում է այդպես կլանել մեզ: Ի ծնե չկան գաղափարներ, բայց կան ծնվելու գաղափարներ, ի ծնե տրված հնարավորություններ, որոնք ղեկավարում են ամենաբուռն ֆանտազիան և ուղղորդում մեր ֆանտազիայի գործունեությունը: Նախնադարյան կերպարները կամ արքետիպերը անընդհատ վերածնվում են պատմության ընթացքում և հայտնվում այնտեղ, որտեղ ստեղծագործական ֆանտազիան ազատ դրսևորում է իրեն: Երբ ծագում են արքետիպիկ իրավիճակներ, մենք հանկարծակի մեծ թեթևություն ենք զգում, կարծես գտնվում ենք ամենակարող ուժի ազդեցության ներքո: Այդ պահին մենք անհատականություններ չենք, այլ ցեղեր՝ ողջ մարդկության ձայնը հնչում է մեր մեջ: Այն տրանսմուտացիայի է ենթարկում անձնային ձակատագիրը մարդկության ձակատագրի և մեր մեջ արթնացնում բարեգործ ուժեր, որոնք մարդկությանը միշտ օգնել են փրկվել ցանկացած վտանգից և լուսացնել ամենաերկար գիշերը: Ձև տալով այդ կերպարներին՝ արվեստագետը թարգմանում է այն ներկայի լեզվով, ինչը հնարավոր է դարձնում ճանապարհ գտնել դեպի հետ՝

դեպի կյանքի նախնական ակունքներ: Պոետի ստեղծագործություններում բավարարվում են այս կամ այն ազգի հոգևոր պահանջմունքները: Այդ պատճառով ստեղծագործությունը պոետի համար նշանակում է ավելի, քան անձնական ճակատագիրը: Ամենախոր իմաստով՝ հեղինակն իրենից ներկայացնում է մի գործիք, որը ենթադրում է սեփական ստեղծագործությունը:

Կապը առաջնային պատկերի՝ արքե-տիպիկ իրականության հետ, առաջ է բերում փոխակերպում, որը կարելի է բնութագրել որպես արդյունավետ: Արվեստը թույլ է տալիս հատուկ խորհրդանշանի տեսքով վերակառուցել տրավմատիկ

կոնֆլիկտային իրադրությունը և գտնել դրա լուծումը՝ տվյալ իրավիճակի վերակառուցման միջոցով: Ստեղծագործ մարդու առանցքային հատկանիշ է համարվում հետաքրքրությունների և գործունեության ձևերի շարժունությունն ու բազմազանությունը: Դինամիկությունը պաշտպանում է նրանց գործունեությունը կարծրացումից և նոր պայմաններ ստեղծում ստեղծագործական այլ ուղիներ և արտահայտման միջոցներ փնտրելու համար: Ֆանտազիաները ցույց են տալիս նոր ուղղություններ, նոր խթան են տալիս հոգեկան կյանքին և ստիպում մարդուն դառնալ առավել արդյունավետ [5]:

ՊՐԱԿԱՆՈՒԹՅՈՒՆ

1. «Гуманистическая и трансперсональная психология», сост. К.В.Сельченко, Минск, Москва 2000 г.,с.25–37
2. Магомед –Эминов М.Ш. «Трансформация личности», Москва 1998г.,с.34–49
3. Маслоу А. «По направлению к психологии бытия», Санкт – Петербург 2002 г.,с.29–52
4. Фрейд З. «Художник и фантазирование», Москва 1995 г.,с.21–33
5. Юнг К.Г., Нойманн Э. «Психоанализ и искусство», Москва 1996 г.,с.42–59

ТВОРЧЕСТВО И ТРАНСФОРМАЦИЯ

ЛИЛИТ КАРДУМЯН

Лицей им.А.Ширакаци, психолог

В статье рассматриваются понятия «творчество» и « трансформация ». Для человека творчество – это способ самоактуализации, реализации неисполненных желаний и стремлений . Это процесс, который не имеет конца. В этом процессе человек сознательно и подсознательно трансформирует свое «Я », свой личностный опыт, стремясь достичь своей «Я»–концепции и целостности .

CREATIVITY AND TRANSFORMATION

LILIT QARDUMYAN

Armenian National Luceum after Anania Shirakatsy, Psychologist

The concepts of the “Creation” and “transformation” are discussed in this article. For a person the act of creation is a means of self expression, realization of dreams. In this process a person transforms his personal Identity both consciously and subconsciously, his personal experience striving to complement self concept.

**ՈՐՈՇՈՒՄՆԵՐԻ ԸՆԳՈՒՆՄԱՆ ԳՈՐԾԸՆԹԱՅԸ ԿԱՌԱՎԱՐՈՂ
ՎԱՐՔԱՅԻՆ ԱՌԱՆՁՆԱՀԱՏԿՈՒԹՅՈՒՆՆԵՐԻ ՀԱՄԵՄԱՏԱԿԱՆ
ՎԵՐԼՈՒԾՈՒԹՅՈՒՆ**

Հետազոտության տվյալ փուլի նպատակը ենթադրում էր դժվար իրավիճակներում որոշում կայացնելու առանձնահատկությունների մեթոդիկայի փորձարկում: Բազմաթիվ փորձարարական հետազոտությունների վերլուծության հիման վրա տվյալ աշխատանքի համար ընտրվել էր Մելբուրնյան որոշման կայացման հարցարանը (MDMQ), որը լայնորեն կիրառվում է արտասահմանյան հետազոտություններում: Հարցարանի տեղայնացումը իրականացվել է հոգեախտորոշման և փորձարարական հոգեբանության պահանջներին համապատասխան: Հետազոտությանը մասնակցել են ուսանող-մագիստրոսներ և հոգեբան-մասնագետներ: Համեմատական ուսումնասիրության արդյունքների ամփոփումը վկայում է, որ դրանք հիմնականում կրկնում են տվյալներ, որոնք ստացվել են ռուսական ընտրանքի անկախ խմբերում, ինչը փաստում է ստացված արդյունքների հուսալիությունը:

Հանգուցային բառեր և արտահայտություններ. անձ, վարք, արտակարգ իրավիճակ, որոշման կայացում:

Ժամանակակից փորձարարական հոգեբանության առջև ծառայած բարդ ու տարատեսակ հետազոտական խնդիրների լուծումը անհնար է պատկերացնել առանց անձի հոգեբանական առանձնահատկությունների և պոտենցիալ հնարավորությունների հուսալի գնահատման ու իմացության: Նման հոգեբանական առանձնահատկություններից, որտեղ առավել լիարժեք և ցայտուն դրսևորվում են ինչպես անձի ընդունակությունների ներուժը, այնպես էլ նրան բնորոշ սահ-

մանափակումները, սուբյեկտիվ ընտրության գործընթացն է՝ որոշում կայացնելու գործընթացը անձի կողմից:

Ինչպես ներկայացնում է Ա.Բ. Սանիկովն իր նյութում, որոշում կայացնող անձին բնորոշ է ծայրահեղ բարդ իրավիճակներում որոշումներ ընդունելու հատուկ ունակությունը (պատասխանատվության բարձր զգացում, բազմաթիվ դժվար համադրելի չափանիշների գնահատում, ոչ հստակ համակարգված այլընտրանքներ, անորոշության բարձր մակարդակ, ժամանակի տղություն, հոգեկանի վրա հուզական զգալի ազդեցություն, ոչ միշտ կանխատեսելի հետևանքներ և այլն): Որոշումներ ընդունելու գործընթացում առավել վառ են դրսևորվում որոշում ընդունող անձին բնորոշ տեղեկատվության ընկալման և մշակման առանձնահատկությունները և որոշում ընդունելու իրավիճակում իրականության ոչ ստանդարտ ընկալումը [5, էջ 19–24]:

Եթե հաշվի առնենք, որ որոշում կայացնող անձը որոշիչ դեր է կատարում ինչպես անձի վարքի կազմակերպման, այնպես էլ անհատական և միասնական գործունեության արդյունավետությունն ապահովելու համար, ապա պարզ է դառնում ժամանակակից հոգեբանական դիագնոստիկայի համար տվյալ հարցի կարևորությունը: Որոշումներ կայացնելու կարևորությունը պայմանավորված է նաև նրանով, որ այն ներկայացված է մասնագիտական գործունեության կառուցվածքի գրեթե բոլոր գործառնական շերտերում, օրինակ՝ միջանձնային համագործակցությունում, որտեղ, ըստ էության, գրավում է կենտրոնական տեղ:

Որոշում ընդունելու վերաբերյալ հոգեբանության ժամանակակից հետազոտությունները ցույց են տալիս, որ որոշում կայացնելն է պայմանավորում գործունեության բովանդակային, ընթացակարգային և արդյունավետ հարաչափերը, հետևաբար՝ ոչ ճիշտ որոշումներ կայացնելու «սխալվելու գինը» չափազանց բարձր է: Այդ իսկ պատճառով գործունեության ռացիոնալիզացման և օպտիմալացման վերաբերյալ կիրառական հետազոտությունների ժամանակ որոշում կայացնելու օրինաչափությունները նույնպես պիտի հաշվի առնվեն: Շատ դեպքերում գործունեության հարաչափերն անմիջապես կախված են որոշում կայացնողից: Նույնքան կարևոր է որոշում կայացնելու հետազոտությունների դերը մասնագիտական վերապատրաստման, մասնագիտական կողմնորոշման հոգեբանության, մասնագիտական ընտրանքի կազմակերպման, գործունեության հոգեբանական տեսության զարգացման հարցերում [3]:

Հետազոտության տվյալ փուլի նպատակը ենթադրում էր դժվար իրավիճակներում որոշում կայացնելու առանձնահատկությունների մեթոդիկայի փորձարկում: Բազմաթիվ փորձարարական հետազոտությունների վերլուծության հիման վրա տվյալ աշխատանքի համար ընտրվել էր Մելբուրնյան որոշման կայացման հարցարանը (Melbourne Decision Making Questionnaire – “MDMQ”), որը լայնորեն կիրառվում է արտասահմանյան հետազոտություններում:

Թեստի տեղայնացման գործընթացն անց է կացվել՝ համաձայն հիմնական դրույթների, որոնք ընդունված են ժամանակակից հոգեախտորոշման մեջ: Հոգեախտորոշիչ մեթոդների տարբերակումը հետազոտական մեթոդներից այն է, որ ստացված հետազոտական արդյունքները հարաբերակցվում են համապատասխան չափորոշիչների կամ նորմերի հետ: Տարբերակում է նաև այն, որ հոգեախտորոշիչ մեթոդներն ու-

նեն հատուկ ուղղվածություն՝ ըստ հետազոտության օբյեկտի: Հավանեայանը մատնաշում է այն հանգամանքը, որ որպես ճշգրիտ հոգեախտորոշիչ մեթոդներ, թեստերին ներկայացվում են մի շարք յուրահատուկ պահանջներ, որոնցից կարևորվում է յուրաքանչյուր թեստի սոցիալ-մշակութային տեղայնացումը (հաշվի առնել ազգային ավանդույթների և երկրի աշխարհագրական առանձնահատկությունները) [1, էջ 82-88]:

Հետազոտության մասնակիցների ընտրությունն իրականացվել է փորձարարական հոգեբանության պահանջներին համապատասխան: Հետազոտությանը մասնակցել է 62 ուսանող-մագիստրոս, որոնց միջին տարիքը՝ 23,8 (տարիքը 20-ից 28; $n=62$; $SD=3,15$; 36 աղջիկ և 26 տղա): Անց է կացվել նաև փորձագիտական հարցում, որտեղ մասնակցել են հոգեբան հետազոտողները, որոնց մասնագիտական փորձը գերազանցում էր տասը տարին ($n=8$ անձ): Թեստավորման վայրը՝ Հայաստանի պետական կառավարման ակադեմիա: Թեստավորման ժամանակահատված՝ 2014-2015 ուսումնական տարի: Հետազոտության բնույթը՝ նախնական:

Հետազոտության գործընթացի նկարագրություն: Հոգեախտորոշիչ մեթոդիկաները ներկայացված էին ուսանողական խմբերում լրացնելու համար (10-12 անձ): Գնահատվում էին նմանություններն ու տարբերությունները՝ ըստ սեռի, տարիքի և համապատասխան խմբի: Հետագայում անց էր կացվում հարցարանի հոգեչափական որակների և սահմանված գործակիցների հուսալիության տարբերությունների վերլուծություն: Որոշում կայացնելու ձևերի վերաբերյալ ենթադրությունները և գնահատման սանդղակների համապատասխանությունը ստուգվում էին համեմատական վերլուծության մեթոդի միջոցով: Հարցարանի տեղայնացված տարբերակում կոգնիտիվ բաղադրիչները հետևյալներն էին՝ զգոնություն (ռուս. – бдительность) և

խուսափում (ռուս. – избегания), գերզգոնություն (ռուս. – свехбдительность) և հետաձգում (ռուս. – прокрастинация, անգլ. – procrastination – գործերի հետաձգում):

Դիտարկենք ընտրված հոգեախտորոշիչ մեթոդիկայի հիմնական առանձնահատկությունները և հայերենի տեղայնացման ընթացակարգերը: Հարցարանի տեղայնացման գործընթացը իրականացվել է պահանջներին համապատասխան (թարգմանություն երկու ուղղությամբ, եզրույթների և բառակազմությունների լեզվաբանական փորձաքննություն, հոգեբանների փորձագիտական հարցում, պիլոտաժ թեստավորում և համեմատական տվյալների վիճակագրական մշակում): Թարգմանության գործընթացը կազմված էր համեմատության փուլերից՝ հիմնականում հարցարանի ռուսերեն տարբերակի հետ [4], ինչպես նաև՝ անգլերեն բնօրինակի (L.Mann & co-author, 1997) [7]: Համեմատական վերլուծությունն անց կացնելու համար կիրառվել է MS Excel նկարագրական ստանդարտ վիճակագրության մեթոդը:

Մելբուրնյան թեստը մշակված էր DMQ (Flinders' Decision Making Questionnaire) մեթոդիկայի հիման վրա: Հարցարանը կազմելու ժամանակ Ֆլեդերսը օգտագործել է Ջենիսի և Մաննի բախման վարկածները: Հեղինակը ելնում էր այն բանից, որ որոշում կայացնելու գործընթացի ժամանակ անձն ընտրում է հաղթահարման տարբեր ռազմավարություններ: Տվյալ մոտեցումը համապատասխանում է մեր հետազոտության համար ընտրված հոգեբանական խնդրին, որն առնչվում է արտակարգ իրավիճակներում որոշում կայացնելու առանձնահատկությունների հետ: Մելբուրնյան թեստի մոդելի հիմքում այն ենթադրությունն է, որ անձը, ով որոշում է կայացնում, գտնվում է հոգեբանական սթրեսային վիճակում. նա փորձում է հաղթահարել դրդապատճառային և հուզական խնդիրները, որոնք ընտրության կարգավորման ժամանակ գտնվում են հակամարտության մեջ: Մելբուրնյան

թեստի հեղինակները գնահատեցին որոշում կայացնելու առանձնահատկությունները, որոնք առաջ էին քաշվել անհատական տարբերությունների նկարագրման համար, դրանք որոշումների անձնական կարգավորման և ընտրության այնպիսի փոփոխականներ էին, ինչպիսիք են զգոնությունը, խուսափումը, գերզգոնությունը և հետաձգումը: Հարցարանի սանդղակով հետաձգումը տվյալ դեպքում նշանակում է ձգտում ինքնուրույն որոշում կայացնել և որոշումների հետաձգում: Ընդհանուր առմամբ տվյալ հատկանիշների համադրությունը հեղինակների կողմից դիտարկվում է որպես որոշում կայացնելու ձև: Տ.Վ.Կորնիլովայի հետազոտությունները ցույց տվեցին, որ որոշում կայացնելու անհատական առանձնահատկությունները, որոնք ախտորոշվում են Մելբուրնյան հարցարանի օգնությամբ, ոչ մի կապ չունեին IQ-ի հետ, այլ կապված էին անձի հուզական ինտելեկտի հետ [4]: «Քոփինգ» ռազմավարության վերջին վարքային բնորոշումը իմաստային նշանակությամբ թարգմանվել է որպես հետաձգում, որի թարգմանությունը բառարաններում բացակայում է, սակայն իմաստային նշանակում է գործերի հետաձգում կամ ուշացում [4, էջ 2-4]: Մեթոդիկայի ռուսական տարբերակի հեղինակը բազմաթիվ հետազոտությունների արդյունքում ստացել է բովանդակային վալիդություն և սանդղակների հուսալիություն:

Փորձագիտական հարցման և հաստատումների ձևակերպման վերջնական ամփոփումից հետո իրականացվել է ընտրված մասնակիցների թեստավորում: Տրված իրավիճակներում վարքի հետաձգման ռազմավարության խմբային ցուցանիշների վիճակագրական վերլուծության արդյունքները համեմատվեցին նմանատիպ հետազոտության արդյունքների հետ: Այս դեպքում ընտրված էր ռուսալեզու տարբերակը, որն առավել մոտ է հայ երիտասարդության սոցիալ-մշակութային առանձնահատկություններին: Այդ տվյալները ներկայացված են նկար 1-ում:

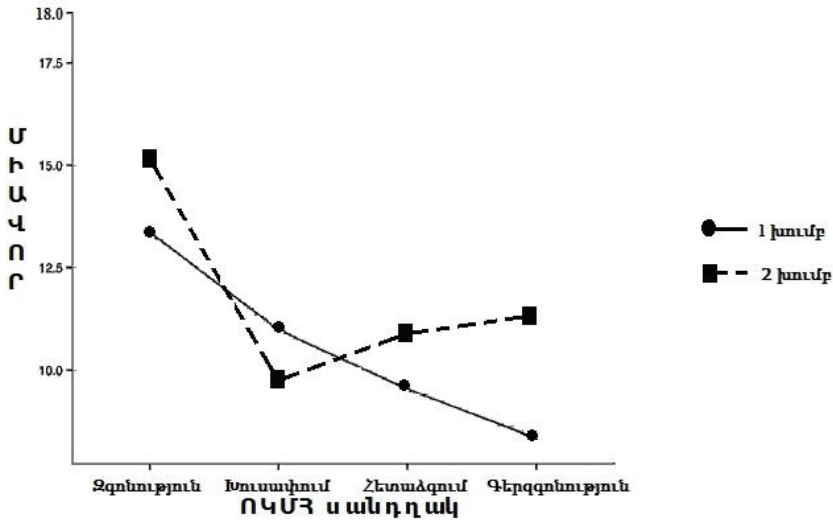

Նկար 1. ՈԿՄՀ հարցարանի միջին վիճակագրական տվյալների համեմատություն մեր հետազոտության ընտրանքի խմբի և Տ.Կորնիլովայի (2013) խումբ 1 (միջին - x_1) և մեր ուսանողների ընտրանքի խումբ 2 (միջին - x_2):

Մեթոդիկայի չափորոշիչները ստուգելու և համադրելու նպատակով անց է կացվել համեմատություն I և II խմբերի արդյունքների միջև: Տ.Կորնիլովայի հոգեբան ուսանողների և մեր ընտրանքի ուսանողների ցուցանիշների ուսումնասիրությունն ուներ հետևյալ տեսքը՝ զգոնություն - $x_1=13.5$, $x_2=15.0$; գերզգոնություն - $x_1=4.5$, $x_2=11.5$; խուսափում - $x_1=11.5$, $x_2=9.5$; հետաձգում- $x_1=9.5$, $x_2=11.0$: Երեք դեպքերում միատարր ցուցանիշների միջև տարբերությունները չէին գերազանցում մեթոդիկայի սանդղակի 3.0 միավորը և չբացահայտեցին վիճա-

կագրական նշանակալի տարբերություն, ինչը վկայում էր որոշում կայացնելու ժամանակ առանձնահատուկ ռիսկերի հարաբերական ադեկվատ ընկալման մասին: Եվ միայն մեկ դեպքում ի հայտ եկավ նշանակալի տարբերություն գերզգոնության ռազմավարության դեպքում՝ գերզգոնություն $x_1 - x_2 = 7.0$ (երբ $P < 0.001$): Այս առանձնահատկությունը, ըստ երևույթին, կարելի է մեկնաբանել մեր խմբում կանանց թվային գերակշռմամբ, քանի որ նրանց ցուցանիշների միջին թիվը զգալիորեն տարբերվում էր տղամարդկանց ներկայացուցիչների տվյալներից: Այս առանձնահատկությունը հետագայում հաստատեցին իրականացրած կորելացիոն վերլուծությունը, որի ցուցանիշները ներկայացված են աղյուսակ 1-ում:

Աղյուսակ 1.

Անձնակազմի հարկանիշների և աշխարհայեցողների աշխարհայեցողական ժամանակի կորելացիոն ցուցանիշները (r ՝ ըստ Փիրսոնի)

N	ՈԿՄՀ ցուցանիշներ	r
1	Զգոնություն	0,58**
2	Խուսափում	0,45*
3	Հետաձգում	0,56**
4	Գերզգոնություն	0,41

Ծանուցում՝ հավաստիության արժեքի սահմաններ, եթե $r < 0.45$ -ից: * $p < 0.05$; և $r < 0.53$ -ից ** $p < 0.01$:

Թեստավորման վիճակագրական վերլուծության արդյունքում բացահայտվեցին որոշում կայացնելու այս կամ այն բնորոշ առանձնահատկությունների դրսևորման որոշակի օրինաչափություններ՝ ըստ ուսանողների սեռական պատկանելիության: Կորելացիոն վերլուծության արդյունքում՝ ներկայացված *Աղյուսակ 1-ում*, պարզվեցին հետևյալ երեք ցուցանիշների հատուկ հարաբերություն՝ զգոնություն, խուսափում և հետաձգում: Առավել նշանակալի կապեր ի հայտ եկան երկու ցուցանիշներում, այն է՝ զգոնություն և հետաձգում: Բացառություններ գրանցվեցին միայն գերզգոնության ցուցանիշներում: Այս ամենը հանգեցնում է այն եզրակացության, որ այս երկու բնորոշումները ավելի հաստատուն են տղամարդկանց և կանանց համար: Այս յուրահատկությունը հաշվի կառնվի հետազոտական հետազատված ժամանակ:

Նաև անհրաժեշտ է հաշվի առնել, որ հարցարանն ուղղված է սթրեսի հաղթահարման հիմնական օրինաչափություններին, որոնք կապված են բարդ և վտանգավոր որոշումների հետ անձանց մոտ, ովքեր արդեն ունեն հաստատված ռազմավարություն, սակայն տվյալ հետազոտությունում մասնակիցների մեծ մասը դեռևս գտնվում էին ինքնորոշման փուլում, ինչը ևս կարող է ազդել ստացված արդյունքների վրա [8]: Ենթադրվում է նաև, որ թեստավորման ժամանակ մասնակիցների մեծ մասը ուղղորդվում էին որոշում կայացնելու, ընտրության ժամանակ վարքային պատկերացրած կամ իդեալական մոդել, ինչը կարող է տարբերվել նրանց իրական վարքից, որը հատուկ է տվյալ անձին և պայմանավորված է նրա փորձով: Տվյալ հանգամանքը պահանջում է թեստավորման ստուգում այլ մեթոդիկաների լրացմամբ և գենդերային համասեռությամբ:

Ստացված տվյալները նաև համե-

մատվում էին այլ հետազոտությունների արդյունքների հետ, որտեղ ուսումնասիրվում էին տարբեր իրավիճակներում որոշում կայացնելու առանձնահատկությունները: Այն աշխատանքներում, որտեղ նույնպես ուսանողներ էին, կիրառվում էին երկու առաջադրանքներ անհատական և խմբային աշխատանքների պայմաններում: Պարզվել է, որ նախընտրությունների դինամիկան կախված է որոշում կայացնելու ռժից [2]:

Միևնույն ժամանակ, մի հետազոտության վերլուծություն ցույց տվեց, որ կախված ստորջրյա լողով զբաղվելու փորձից, ընդհանուր ռիսկերի կոգնիտիվ ներկայացուցչությունը տարբեր կերպ կապված են անհատական անորոշության հանդեպ հանդուրժողականության հատկանիշի, ռիսկի պատրաստականության, ռիսկի հակման ինքնագնահատականի և հաղթահարման ռժերի հետ, մինչդեռ այն անձանց մոտ, ովքեր չեն զբաղվում ստորջրյա լողով կոգնիտիվ ներկայացուցչությունը կապված չէ անձնական որակների հետ: Այսպիսով՝ ուսումնասիրությունը ցույց է տալիս, որ կյանքի և առողջության համար վտանգի ընկալումը միջնորդվում է անհատի ինտելեկտուալ-անձնային հատկանիշներով. ռիսկի կոգնիտիվ ներկայացուցչության և անհատական որակներով, իսկ էքստրեմալ սպորտաձևերն ունեն այդ հատկությունների յուրատեսակ համադրություն [6]:

Համեմատական ուսումնասիրության արդյունքների ամփոփումը վկայում է, որ դրանք հիմնականում կրկնում են տվյալներ, որոնք ստացվել են ռուսական ընտրանքի անկախ խմբերում, ինչը փաստում է ստացված արդյունքների հուսալիությունը, ինչպես նաև դարձնում ընդհանուր որոշում կայացնելու տվյալ օրինաչափությունները հայազգի կոնտինգենտի համար: Հետևաբար՝ ՈՎՄՀ-ի հայերեն տարբերակը կարող է կիրառվել հետազատված հետազոտություններում՝ որոշում կայացնելու հետ կապված դժվար, անորոշ և ռիսկային իրավիճակներում:

ԳՐԱԿԱՆՈՒԹՅՈՒՆ

1. Հ. Մ. Ավանեսյան, Փորձարարական հոգեբանություն, Ոստմնական ձեռնարկ, Երևան, ԷդիթՊրինտ, 2010, 288 էջ:
2. Айрапетян Д. Р., Эбоян А. К. Личностные предпосылки принятия решений в индивидуальной и групповой работе//”Տեսական և կիրառական հոգեբանության արդի հիմնախնդիրները” միջազգային գիտաժողովի նյութեր.– Էդիտսպրինտհրատ., 2011, էջ. 391–393.
3. Карпов А. В. Психология принятия решений в профессиональной деятельности: [моногр.] / Ярославль: Яросл. гос. ун-т, 1991. – 137 с.
4. Корнилова Т.В. Мельбурнский опросник принятия решений/Психологические исследования, 2013, Том 6, N 31, с.2–4
5. Санников А. И.. Личностные аспекты принятия решений профессионалом «Наука і освіта», №7, 2013, с.14–25
6. Соковицова С. А., Паукова А. Б. Отношение к процессу выбора у представителей различных психотипов// XXXVII Студенческая международная научно–практическая заочная конференция «Научное сообщество студентов XXI столетия.гуманитарные науки», <http://sibac.info/20219>
7. Mann L., Burnett P., Radford M., Ford S. The Melbourne Decision Making Questionnaire: An instrument for measuring patterns for coping with decisional conflict. Journal of Behavioral Decision Making, 1997, 10(1), 1–19.
8. <http://www.rfh.ru/downloads/Books/144693004.pdf>/Т.В. Корнилова, Риск и принятие решений: психология неопределенности (դիմելու օր՝ 29.01.2016)

COMPARATIVE ANALYSIS OF BEHAVIORAL REGULATION FEATURES IN THE DECISION-MAKING PROCESS

MARAT DURYAN

Public Administration Academy of the RA, Department of Psychology, Applicant

The purpose of this phase of research is the approbation of methodology for assessing the features of decision-making in complex situations. Based on the analysis of numerous experimental studies Melbourne Decision Making Questionnaire (MDMQ) was selected. The adaptation process of the text in the Armenian language was conducted in accordance with the basic provisions accepted in modern psycho-diagnostics. The study involved both master students and expert psychologists. Statistical analysis of the results, group indicators of behavioral strategies of overcoming were compared with similar studies. Two profiles were identified as a result of our test that are more stable for men and women.

СРАВНИТЕЛЬНЫЙ АНАЛИЗ ОСОБЕННОСТЕЙ ПОВЕДЕНЧЕСКОЙ РЕГУЛЯЦИИ ПРОЦЕССА ПРИНЯТИЯ РЕШЕНИЙ

МАРАТ ДУРЯН

Государственная академия управления РА, кафедра психологии, соискатель

Целью данного этапа исследования является апробация методики оценки особенности принятия решений в сложных ситуациях. На основе анализа многочисленных экспериментальных исследований был выбран Мельбурнский опросник принятия решений (MDMQ). Процесс адаптации текста на армянском языке был проведен в соответствии с основными положениями, которые приняты в современной психодиагностике. В исследовании приняли участие студенты–магистры и специалисты – психологи. Статистический анализ результатов, групповые показатели стратегий поведения преодоления были сопоставлены с аналогичными исследованиями. В заключении выявлены два профиля для нашей версии теста, который являются более устойчивыми для мужчин и женщин.

ՍՈՑԻԱԼ-ԴԵՐԱՅԻՆ ՀԱՐՄԱՐՄԱՆ ՀԻՄՆԱԽՆ ԴԻՐՆԵՐԸ ՔԿՀ-ՈՒՄ (անզգուշությամբ հանցանք կատարած անձանց օրինակով)

Հոդվածում ներկայացված են անզգուշությամբ հանցագործություն կատարած անձանց հոգեբանական առանձնահատկությունները և ՔԿՀ-ներում նրանց դերային հարմարման հիմնախնդիրները: Մատնանշվում են հարմարման դրական արդյունքի վրա ազդող օբյեկտիվ և սուբյեկտիվ պատճառները:

Հանգուցային բառեր և արտահայտություններ. ՔԿՀ, ՃՏՊ, անզգուշությամբ հանցանք կատարած անձ, դիտավորությամբ հանցանք կատարած անձ, հանցավոր ինքնավստահություն, հանցավոր անփութություն, հանցավոր ենթամշակույթ, հոգեբանական դեֆիցիտ, դերային հարմարում:

ՔԿՀ-ում դատապարտյալի հարմարման և նոր դերի յուրացման հիմնախնդիրը արդիական է դառնում՝ պայմանավորված այն փաստով, որ հետագայում այդ դատապարտյալը կրկին դառնում է սոցիումի անդամ և նրա հետագա կյանքը, վարքը և գործողությունները, դրանց բնույթն ու վտանգավորության աստիճանը կախված են ՔԿՀ-ում նրա հարմարման, նոր դերի յուրացման արդյունքում ձեռք բերած սոցիալ-հոգեբանական փոփոխությունների բնույթից, պահպանված կամ փոփոխված արժեհամակարգից:

Ներկայումս ՀՀ դատապարտյալների գերակշռող մասը դատապարտվում են որոշակի ժամկետով ազատագրվման (չնայած պակաս կարևոր չէ նաև ցմահ դատապարտյալների խնդիրը, քանի որ, բացի ՔԿՀ -ում նրանց հետ շփման

առանձնահատկություններից, օրենքը վերջիններիս նույնպես տալիս է գործի վերանայման հնարավորություն, որի հետևանքը կարող է լինել և՛ ռեժիմի փոփոխությունը, և՛ նույնիսկ պատիժը կրելուց պայմանական վաղաժամկետ ազատումը [4, էջ 9], և կախված այն հանգամանքից, թե ինչ ֆիզիկական և հոգեկան վիճակում է դատապարտյալը դուրս եկել ՔԿՀ-ից (խաթարված առողջությամբ, ագրեսիվ, անարդարության զգացումով կամ վրեժով ու հուսահատությամբ լցված), կարելի է մասամբ կանխատեսել, թե ինչպիսին կլինի նրա վարքը ազատության մեջ:

Աշխատանքը նպատակ է հետապնդում ուսումնասիրելու անզգուշությամբ հանցագործություն կատարած անձանց հոգեբանական առանձնահատկությունները, ՔԿՀ-ներում նրանց դերային հարմարման հիմնախնդիրները, ինչպես նաև հարմարման դրական արդյունքի վրա ազդող օբյեկտիվ և սուբյեկտիվ պատճառները:

ՀՀ Քրեական օրենսգրքի համաձայն [1:հդ.30] անզգուշությամբ կատարված հանցանքը կարող է դրսևորվել ինքնավստահությամբ կամ անփութությամբ: Հանցանքը համարվում է ինքնավստահությամբ կատարված, եթե անձը նախատեսել է իր գործողության (անգործության՝ հանրության համար վտանգավոր հետևանքների առաջացման հնարավորությունը, սակայն, առանց բավարար հիմքերի՝ ինքնավստահորեն, հույս է ունեցել, որ դրանք կկանխվեն: Հանցավոր ինքնավստահու-

թյան դեպքում անձը ոչ միայն չի ցանկանում վտանգավոր հետևանքների առաջացումը, այլև ձգտում է կանխել դրանք:

Փաստորեն, այս դեպքում անձի հոգեբանական վերաբերմունքը հետևանքների նկատմամբ ակտիվ է: Նա հույս է ունենում, որ վտանգավոր հետևանքները կկանխվեն, ընդ որում հույսը դնում է ոչ թե պատահականության վրա, այլ կոնկրետ, իրական հանգամանքների (ուժ, ճարպկություն, կյանքի փորձ, մասնագիտական պատրաստվածություն) և երևույթների, որոնք, իրոք, կարող են կանխել հնարավոր վտանգավոր հետևանքները, սակայն, ինչպես նշվում է օրենքում, այդ միտքը առանց բավարար հիմքերի է [5, էջ218]:

Քրեագետների մի մասը գտնում է, որ այս դեպքում անձը չի գիտակցում իր արարքի հանրորեն վտանգավորության բնույթը, այսինքն՝ վտանգավոր հետևանքը կանխելու հույսը չեզոքացնում է արարքի վտանգավորության գիտակցումը: Մյուս մասը գտնում է, որ հանցավոր ինքնավստահության դեպքում ևս անձը գիտակցում է իր արարքի հանրորեն վտանգավոր բնույթը, եթե նա գիտակցում է, որ իր արարքից կարող են վտանգավոր հետևանքներ առաջանալ, ապա նա գիտակցում է նաև այդ արարքի վտանգավորությունը [5; էջ217]:

Հանցանքը համարվում է անփութությանը կատարված, եթե անձը չի նախատեսել իր գործողության (անգործության)՝ հանրության համար վտանգավոր հետևանքների առաջացման հնարավորությունը, թեև տվյալ իրադրությունում պարտավոր էր և կարող էր նախատեսել դրանք [1, հդ.30]:

Հանցավոր անփութության ինտելեկտուալ չափանիշն այն է, որ անձը չի գիտակցում իր կողմից կատարվող գործողությունների (անգործության) հասարակական վտանգավորությունը: Դա տեղի է ունենում այն պատճառով, որ անձը հանցագործություն կատարելու նպատակ չունի: Նա խախտում է որոշա-

կի նորմեր, արգելքներ (շինարարական նորմեր, զենքի հետ վարվելու կանոններ, սանիտարահամաձարակային կանոններ կամ բոլորին հայտնի կենցաղային նախազգուշական կանոններ): Ընդ որում, այստեղ չնախատեսելը բնավ չի նշանակում տեղի ունեցողի նկատմամբ ցանկացած հոգեբանական վերաբերմունքի բացակայություն, այլ այդ վերաբերմունքի հատուկ ձև: Անփութության ժամանակ հետևանքները չնախատեսելը վկայում է անձի արհամարհական վերաբերմունքը օրենքի պահանջների, համակեցության կանոնների և այլ անձանց շահերի նկատմամբ: Կամային չափանիշը նշանակում է, որ անձը անհրաժեշտ ուշադրության և շրջահայացության դեպքում կարող էր և պարտավոր էր նախատեսել վտանգավոր հետևանքները [3, էջ213]:

Երբ անձը անզգուշությամբ է կատարում հանցագործությունը, նա որոշում է գործել իրեն հայտնի կերպով, կամ չկանխատեսելով իր արարքի հանցավոր հետևանքները (հնարավորություն ունենալով դրանք կանխատեսելու), կամ կանխատեսելով, սակայն թեթևամտորեն հուսալով, որ դրանք կկանխվեն ներկա կամ ապագա գործոնների միջամտության հետևանքով: Այս կամ այն հանցագործության մեջ մեղավորին ճիշտ գնահատելու համար (իրավակարգի համար վերջինիս քիչ կամ շատ վտանգավորության տեսանկյունից) անհրաժեշտ է հաշվի առնել մի կողմից անձի անհատականության այն մասնիկները, որոնք վերջինիս ընտրության վրա դրական ազդեցություն են ունեցել (այլ կերպ ասած՝ դրդել են), մյուս կողմից՝ որոնք հանդիսացել են որպես կանխող դրդապատճառ և այլ ելք են հուշել ստեղծված իրավիճակում: Այսինքն՝ պետք է հաշվի առնել անձի կրիմինոգեն և կրիմինոռեպուլսիվ հատկանիշները: Այս երկու մասնիկների հարաբերակցությունից է կախված անձի՝ իրավակարգի համար ներկայացվող վտանգավորության աստիճանը [9, էջ 3]:

Ուսմունքը միայն մեղքի տարբեր ձևերի և դրա վրա ազդող այս կամ այն հանգամանքների մասին դեռևս բավական չէ: Անհրաժեշտ է նաև հանցագործի անձի հոգեբանական ուսումնասիրությունը միասնության մեջ, որը կբացահայտեր այդ անձին բնորոշ հատկանիշները, որոնց հողի վրա աճում են հանցագործություններում դրսևորվող դիտավորության և անզգուշության տարբեր երանգները [9, էջ 4]:

Չնայած, որ այս կատեգորիայի անձանց շարքում հանդիպում են անձանց տարբեր տիպեր, միևնույնն է, անզգուշությամբ հանցանք կատարած անձինք իրենց հոգեբանական առանձնահատկություններով սկզբունքայնորեն տարբերվում են դիտավորությամբ հանցանք կատարած անձանցից [6, էջ 27]:

Անզգուշությամբ հանցանք կատարած անձանց գոյություն ունեցող կերպարին բնորոշ են մշտական, ի սկզբանե նրան վերագրվող հատկանիշներ, այլ ոչ թե իրավիճակային գոյացություններ և հոգեվիճակներ: Այս կատեգորիայի անձանց բնորոշ է անվստահությունը, սթրեսի հետևանք հանդիսացող անհանգստությունը և չափից ավելի ինքնավերահսկումը: Վերոնշյալ անձինք էքստրեմալ-ծայրահեղ իրավիճակներում տրվում են վախի և ավելի շատ հակված են ոչ թե ռացիոնալ, այլ զգացմունքային հակազդումների: Վերջինների մոտ նկատվում է ցածր դիմադրողականություն ցնցումների նկատմամբ, ինչն էլ բերում է ծայրահեղ վիճակներում համարժեք կողմնորոշվելու և որոշում կայացնելու դժվարությունների: Ի սկզբանե այս անձանց համար սթրեսային են այն իրավիճակները, որոնց էլքը անկանխատեսելի է: Այս իրավիճակներում նրանք ավելի հակված են ստերեոտիպային, շաբլոն գործողությունների և ի վիճակի չեն բավականաչափ իրատեսորեն ընկալել իրադրությունը, ինչն էլ բերում է կանխատեսման սխալի [6, էջ 28]:

Այս անձանց վերագրվում են նաև

այնպիսի հատկանիշներ, ինչպիսիք են էգոիզմը, սեփական գործողությունների և որոշումների սոցիալական հետևանքների հանդեպ անտարբերությունը, եթե դրանք իր համար շահավետ են կամ արդյունավետ, մասնագիտական գործունեության կանոնների հանդեպ ձևական վերաբերմունքը (այդ թվում նաև առավելագույն վտանգի աղբյուրների շահագործման): Հենց դա է պատճառը, որ չի կարելի անզգուշ հանցագործությունները որակել միայն որպես բարդ, էքստրեմալ իրավիճակում անփույթ գործողությունների արդյունք: Իհարկե, վերջիններիս որոշակի մասը կապված է մասնագիտական կամ կենցաղային գործունեության անվտանգության կանոնների չիմացության (կամ ոչ լրիվ իմացության), կամ կոնկրետ իրավիճակում դրանք կիրառելու ունակության բացակայության հետ, միևնույնն է, այդ խախտումների 55-60 % -ը կատարվում են գիտակցաբար, սովորական, այլ ոչ թե ծայրահեղ իրավիճակներում [8, էջ 462]:

Անզգուշությամբ հանցագործություն կատարած անձանց առանձնահատկությունն այն է, որ վերջիններս դիտավորությամբ հանցագործություն կատարած անձանց համեմատությամբ ունեն առավել ցածր հասարակական վտանգավորության աստիճան: Անզգուշությամբ կատարված հանցագործության հիմքում ընկած է ոչ թե հակասոցիալական կոնկրետ դրդապատճառը, այլ սուբյեկտի այս կամ այն սխալը (թեպետ՝ մեղավոր), կոնկրետ սահմանված անվտանգության կանոններին չենթարկվելը կամ դրանք խախտելը:

Հանցագործությունների այս տեսակը կատարվում է առավելապես ՃՏՊ-ների տեսքով: Յուրաքանչյուր տարի աշխարհում տեղի է ունենում մոտավորապես 60 մլն. ավտովթար, որոնց հետևանքով մահանում են հարյուր հազարավոր և վնասվում միլիոնավոր մարդիկ: Մի շարք երկրներում ավտոտրանսպոր-

տային պատահարները բոլոր մահացու պատահարների մեկ երրորդ մասն են կազմում՝ իրենց մասշտաբներով գիջելով միայն սիրտանոթային և օնկոլոգիական հիվանդություններին: Այսպիսով՝ կարելի է արձանագրել, որ անհամաչափ ընթացող գիտատեխնիկական առաջընթացը մարդու համար բնավ էլ անվտանգ չէ [8, էջ 459]: Բացի դրանից՝ անզգուշությամբ կատարած հանցագործությունների զգալի մասը կատարվում են տղամարդկանց կողմից, ինչը գլխավորապես բացատրվում է վերջիններիս՝ տեխնիկական միջոցների շահագործման մեջ մասնակցության գերակշռող դիրքով [8, էջ 462]:

Սա կարելի է բացատրել նաև այն հանգամանքով, որ հաճախ, առավելագույն վտանգի աղբյուրի հետ կապված ուշադրության և զգուշավորության սուր զգացողությունը անձին ետ է պահում տեխնիկական միջոցների և զենքի հետ անփույթ վերաբերմունքից, իսկ որպես կանոն, այս զգացողության սրությունը կանանց մոտ բնատուր է:

Ուշագրավ են Ա. Վ. Մոլոսովովի և մի խումբ հոգեբանների կողմից բանդիտիզմի և անզգուշությամբ հանցանք կատարելու համար (հիմնականում ՃՏՊ) դատապարտված հարյուրական անձանց շրջանում կատարված հետազոտությունների արդյունքում հայտնի դարձած փաստերը՝ հարցվողների մանկության տարիներին ունեցած դեֆիցիտների մասին: Դրանց պատկերը բնութագրում է մարդուն բնորոշ դեֆիցիտների համակարգը: Անզգուշությամբ հանցանք կատարած անձանց մոտ վառ արտահայտված են անձնական տարածության, մտերիմնարի հետ շփման և սուր զգացողությունների պակասը: Միևնույն ժամանակ նշված անձանց մոտ, ի տարբերություն կազմակերպված հանցավոր խմբերի անդամների, գրեթե բացակայում են նյութական ոլորտի (սնունդ, հագուստ և այլն) դեֆիցիտները [10, էջ 136]:

Նրանց կարծիքով՝ ակտուալ և չբավարարված պահանջմունքների այս պատկերը կարող է բացատրվել նրանով, որ փորձարկվողները մանկության տարիներին գտնվել են ծնողների և մեծահասակների գերհոգածության ներքո, ինչը միաժամանակ անտեսում է երեխայի անհատականությունը: Նշանակում է՝ ծնողները երես են տվել երեխային, բավարարել նրա նյութական պահանջմունքները՝ զուգահեռաբար զրկելով անկախությունից և պատասխանատու, որոշիչ իրավիճակներում սեփական արժեքը, նշանակությունը զգալու հնարավորությունից: Անհատին մարտահրավեր նետող այս իրավիճակների լուծումը մի շարք ինտենսիվ մտահոգությունների պատճառ է դառնում: Զրկված լինելով մեծերի հետ վստահության հարթակից՝ նրանք, փաստորեն, զրկված են եղել մեծանալու, «ընդունված» լինելու հնարավորությունից [10, էջ 137]:

Ուսումնասիրելով դիտավորությամբ հանցանք կատարած անձանց մանկական դեֆիցիտները, պարզ է դառնում որ, վերջիններին էլ բնութագրական են սուր զգացողությունների և մտերիմների հետ շփման պակասը կամ բացակայությունը: Սրանք զուգորդվում են ուշադրության և նյութական կարիքներով (սնունդ, հագուստ, խաղալիք և այլն): Կարելի է ենթադրել, որ վերջիններիս համար հանցագործությունը հենց նյութական վիճակը բարելավելու և նյութական պահանջմունքները բավարարելու, այլ անձանց ցանկալի ուշադրությունը գրավելու միջոց է [10, էջ 139]:

Հոգեբանական պաշտպանական ոլորտի ուսումնասիրությունը, որպես դոմինանտ, վառ արտահայտված պաշտպանական միջոց երկու խմբերի մոտ էլ երևան է հանում պրոեկտումը, ռացիոնալիզացիան և ժխտումը: Անզգուշությամբ հանցագործություն գործած անձանց թեստավորման արդյունքների ուսումնասիրությամբ պարզ է դառնում, որ վերջիններին մոտ առաջատար հո-

գերանական պաշտպանական միջոց է ժխտումը, որը ռացիոնալիզացիայի և պրոեկտման հետ միասին փորձարկվողների համար կազմում են յուրատիպ կայուն պաշտպանական մոդել, որտեղ անզգույշ վարքագծում չկան վտանգավոր հետևանքներ, այն սոցիալապես ընդունելի է և նույնիսկ անհրաժեշտ (օրինակ՝ անհրաժեշտ էր արագ հասնել տեղ), իսկ պատահական արդյունքում մեղավոր են այլ անձինք (ՃՏՊ-ի մյուս մասնակիցները): Ընդ որում, նրանց ինքնագնահատականի առանձնահատկությունները ցույց են տալիս ինքնավստահության բարձր ցուցանիշ՝ ցածր ներքին կոնֆլիկտների և սեփական անձի հետ անհամաձայնության համակցությամբ: Այս բոլորը երևան են գալիս սեփական անձի հանդեպ ընդհանուր առմամբ դրական վերաբերմունքի ֆոնի վրա (ցածր ներքին կոնֆլիկտայնություն) [10, էջ 140]:

Ինչպես գիտենք, ՀՀ Քր. օրենսգրքում պատիժը սահմանելիս հաշվի են առնվում հանցագործության վտանգավորության աստիճանը և բնույթը, մեղադրյալի անձը, այդ թվում, ծանրացնող և մեղմացնող հանգամանքները, ինչպես նաև նշանակված պատժի ազդեցությունը մեղադրյալի և վերջինիս ընտանիքի վրա:

Ամեն դեպքում, սոցիալական մեկուսացումը իր վնասակար ազդեցությունն է թողնում անձի հետագա կյանքի վրա, քանի որ անձի պատժի կրման հետևանք է անձի դեզադապտացիան, ինչի հետևանքով էլ հետպենիտենցիար շրջանում էլ ավելի է սահմանափակվում նրա՝ գոյություն ունեցող հասարակական և բարոյական նորմերին, ինչպես նաև ազատ կյանքի պայմաններին հարմարվելու գործընթացը: Կյանքի բնականոն պայմանների փոփոխության արդյունքում ի հայտ են գալիս գործոններ, որոնք որոշակիորեն ապակազմակերպում են անձի վարքագիծը կարգավորող հոգեկան գործունեությունը [11, էջ 148]:

Ազատագրվումն ինքնին, որպես

պատժամիջոց, ենթադրում է մի շարք սահմանափակումներ, որոնք դատապարտյալների մոտ կարող են առաջացնել դեզադապտացիա, առավելապես՝ հասարակությունից, ինչպես նաև ավելի խորացնել շրջապատի մերժումը: Գոյություն ունեցող սահմանափակումների թվին պետք է դասել ոչ միայն հարազատների և ընտանիքի անդամների հետ կապերի զգալի թուլացումը, այլև հասարակության հոգևոր արժեքների հետ առնչվելու հնարավորության (օր.՝ գրականության, մշակույթի, բարձրագույն և միջնակարգ մասնագիտական կրթություն ստանալու, աշխատանքային կոլեկտիվների և հասարակական կազմակերպությունների հետ) սահմանափակումը (մեր երկրի պայմաններում՝ վերը նշված երևույթները ոչ թե սահմանափակվում են, այլ համարյա բացառվում): Նշանակալի դեզադապտացնող և օտարեցնող նշանակություն կարող է ունենալ նաև դատապարտյալի կողմից ազատագրվումը որպես անարդար, ոչ արժանի տանջանքներ պատճառող պատժամիջոց ընկալելու հանգամանքը, ինչը բնորոշ է հանցագործների ճնշող մեծամասնությանը [7, էջ 277]:

Ազատագրվման պայմաններում վերահարմարման գործընթացի արդյունավետությունը պետք է կախված լինի մի շարք գործոններից. որպես կատարած հանցավոր արարքի հետևանք՝ պատժի իմաստի և անհրաժեշտության գիտակցումից, սեփական սոցիալ-հոգեբանական դերի գիտակցումից և ընդունումից, ինչպես նաև վերահարմարմանը և դեզադապտացիայի կանխմանը նպաստող ուղիների փնտրման գործընթացին մասնակից դառնալուց: Այսպիսով՝ ՔԿՀ-ի պայմաններում դատապարտյալի վերահարմարեցման մեխանիզմները իրենցից պետք է ներկայացնեն դատապարտյալի անձի սոցիալ-հոգեբանական վիճակի բարելավմանն ուղղված միջոցների համակարգ՝ նպատակ ունենալով հիմք ստեղծելու տվյալ անձի՝ հասարակու-

թյանը ինքնակամ վերահստեգրման համար: Այդ պատճառով դատապարտյալի վրա պատժի կրման ժամանակակից համակարգի ներգործության միջոցները (ռեժիմը, աշխատանքը և պատժելու նպատակով ներգործության միջոցները (ոչ մի կերպ չեն նպաստում բարեհաջող հարմարման ընթացքին և հաճախ, դատապարտյալի անձի հոգեբանական և քրեաբանական որակների հետ միասին հանգեցնում են նյարդային-հոգեկան խախտումների [8, էջ 149]:

Հաշվի առնելով ՔԿՀ-ում դատապարտյալների շրջանում կատարված հարցումները՝ գտնում ենք, որ դա երբեմն այդպես էլ: Բնականաբար, խոսքը չի վերաբերում պատժամիջոցներին: Շատ հաճախ դատապարտյալները դժգոհում են ռեժիմի և աշխատանքի բացակայությունից, նույնիսկ ցանկություն են հայտնում սեփական ուժերով լուծել իրենց զբաղվածության հարցը (նրանցից ոմանք փորձ են արել փոքրիկ արտադրամաս հիմնելու, կենդանիներ խնամելու, ոմանք էլ բուհերում սովորելու): Կարծում ենք՝ բոլոր, նույնիսկ ամենաանհուսալի համարվող ղեպքերում, աշխատանքը, զբաղմունքը, ուսումը անպայման դրական ազդեցություն կարող են ունենալ ինչպես կոնկրետ դատապարտյալի, այնպես էլ ընդհանուր ՔԿՀ հաստատության և վերջինիս սոցիալական նպատակների ու առաքելության իրականացման գործում:

Անզգուշությամբ հանցանք կատարած անձանց համար հատկանշական են շփման այնպիսի առանձնահատկություններ, ինչպիսիք են այլ անձանցից իրենց հետ մտերիմ էմոցիոնալ կապ ստեղծելու սպասումները, շփման ընթացքում այլ անձանց ղեկավարելու ցանկությունը, ինչպես նաև սեփական անձին ղեկավարել թույլ չտալը և շփման մեջ մտնելու մեծ պահանջը: Ի հակադրություն վերջիններիս՝ դիտավորությամբ հանցանք գործած անձանց բնորոշ է միակ և վառ արտահայտված ձգտումը՝ շփման մեջ

ղեկավարել ուրիշներին: Ակնհայտ է, որ անզգուշ հանցագործների մոտ շփումը կառուցվում է զգացմունքայնորեն (էմոցիոնալ) կերպով ընդունված զրուցակից լինելու ցանկության շուրջը՝ իր համար ընդունելի, նպաստավոր պայմաններում (շփումը վերահսկելով): Ի հայտ է գալիս շփման «միակողմ» սխեմա. «Դուք ինձ ընդունում եք այնպիսին, ինչպիսին ես կամ, այն պայմաններով, որ ես եմ ցանկանում, և այդ ընդունվելու համար ես հազիվ թե փոխվեմ»: Չնայած, այս սխեմայի բացահայտմամբ մենք բացահայտում ենք նրա ուղղման, շտկման ռեսուրսների և միջոցների շրջանակը [9, էջ 139]:

Բնականոն կենսապայմանների փոփոխության արդյունքում ի հայտ են գալիս գործոններ, որոնք որոշակիորեն ապակազմակերպում են անձի վարքագիծը կարգավորող հոգեկան գործընթացները: Բնականաբար, ուղղման առավել արդյունավետ ուղիների որոնումը այսօր առավել քան արդիական է: Այն ստիպում է փնտրել ու կիրառել վերադաստիարակման և վերասոցիալականացման առավելագույն բարենպաստ մոտեցումներ և միջոցներ, որոնց արդյունավետության մասին կարելի կլինի խոսել միայն գործնականում տևական ժամանակ կիրառելուց հետո: Այդ մոտեցումներից մեկը լայն կիրառում ստացած ուղղիչ քրեակատարողական հիմնարկությունների և մարմինների դասակարգումն է, որոնք էլ հենց պետք է զբաղվեն դատապարտյալների «տարբերակմամբ»: Հենց դատապարտյալների ճիշտ տարբերակումն է, որ հետագայում կանխորոշում է դատավճռի ճիշտ կատարման ընթացքը, անհրաժեշտ պայման է դատապարտյալների հետ վերաբերմունքի ծրագրերի և միջոցների ընտրության, ինչպես նաև քրեակատարողական հիմնարկի գործունեության անվտանգության և արդյունավետության, առկա ռեսուրսների և հանրավորությունների հարցում [9, էջ 219]:

Պակաս կարևոր չէ նաև դատապար-

տյալների հետ վերաբերունքի և վարվելաձևի խնդիրների ու նպատակների ճշգրիտ ընկալումը: Դատապարտյալներ դասակարգումը պետք է կատարվի գիտականորեն մշակված ծրագրերի հիման վրա, քանի որ դրա իրականացումը հետապնդում է հետևյալ նպատակները.

1. տարբեր դասերի մեկուսացումը և առավել վտանգավոր ու քրեորեն «վարակված» անձանց կողմից նվազ վտանգավորների վրա բացասական ազդեցության կանխումը,

2. հարկադրանքի միջոցների և դաստիարակական ներգործության կիրառման տարբերակման ապահովում,

3. ուղղման և պատժի նպատակներին առավել համապատասխան ՔԿՀ-ների կառուցում [9, էջ 219]:

Դատապարտված անձանց մոտ ադապտացիայի առաջին փուլում (ազատագրկման վայրում գտնվելու երեքից չորս ամիսների ընթացքում) տեղի է ունենում նախկին կարծրատիպերի բեկում, տարաբնույթ բացասական հույզերի առաջացում, և այս նոր իրավիճակում ոչ բոլոր դատապարտյալներն են կարողանում ձիշտ կողմնորոշվել (նամանակավանդ այն անձինք, որոնց համար դա առաջին դատվածությունն է): Որպեսզի հարմարումն անցնի արդյունավետ, ՔԿՀ աշխատակազմը, որ ղեկավարում է այդ գործընթացը, պետք է քաջատեղյակ լինի հարմարման վրա ազդող օբյեկտիվ և սուբյեկտիվ հանգամանքների մասին: Դա հատկապես շատ կարևոր է ընդհանուր կողմնորոշման փուլում, երբ անձնակազմը պետք է դրսևորի համբերություն, հանդուրժողականություն և պատշաճ վերաբերմունք [2, էջ 394]:

ՔԿՀ-ներում անմիջական իրականացվող պրոֆիլակտիկ գործողություններից նախևառաջ կարելի է դիտարկել այնպիսիք, որոնք կապված են անձնակազմի ղեկավարման ոճի հետ: Այս հարցում վերջիններս պետք է խուսափեն որոշումների կայացման կամայականությունից, մշակեն անհատական

և խմբային վարքագծի գնահատման և անկարգություններին արձագանքման կոնկրետ չափանիշներ [7, էջ 280]:

ՔԿՀ-ում ստեղծվում է առանձնահատուկ քրեածին ոլորտ, որի դեմ պայքարը ոչնչով չպետք է զիջի երկրում հանցագործությունների դեմ պայքարին, և որի գոյությանը նպաստում են մի քանի հանգամանքներ. հիմնականը, կարծում ենք, քրեական ենթամշակույթն է, որը հանցագործների կողմից տասնամյակների ընթացքում մշակվել և կատարելագործվել է ինչպես ՔԿՀ-ներում, այնպես էլ դրա սահմաններից դուրս: Հաջորդը և իր կարևորությամբ չզիջողը՝ ՔԿՀ-ներում դատապարտյալների մեկուսացումն է, որի հետ սերտ կապի մեջ է տվյալ երկրում առկա պենիտենցիար քաղաքականության մակարդակը, և վերջինը՝ ՔԿՀ-ների միջավայրը, որտեղ դատապարտյալները փոխանակվում են իրենց հանցավոր փորձով և գիտելիքներով՝ որակավորման կատարելագործման նպատակով:

Այստեղ տիրող մթնոլորտը, ծավալվող հարաբերություններն ու բռնության պոթելումներն ավելի լավ հասկանալու համար նշենք, որ դատապարտյալների շրջանում քիչ չեն հոգեկան անոմալիաներով տառապող անձինք: Անհնար է ձիշտ կազմակերպել անհատական-դաստիարակչական ներգործությունը նրանց վրա՝ առանց հաշվի առնելու այս հանգամանքը: Միաժամանակ, սա հանդիսանում է քրեագիտական (քրեաբանական) խնդիր, քանի որ առանց կոնկրետ անձի մոտ այս կամ այն հոգեկան խանգարման առկայության և առանձնահատկությունների արտաքին դրսևորումների իմացության, անհնար է նրանց կողմից կատարվող նոր իրավախախտումների, այդ թվում և բռնությունների արդյունավետ կանխումը [7, էջ 275–276]:

Կարծում ենք, որ հանցագործ ենթամշակույթի ազդեցությունը վտանգավոր է առաջին հերթին հենց այս տիպի ան-

ձանց համար, քանի որ, ինչպես արդել նշել ենք, նշված անձինք մյուսներից տարբերվում են վտանգավորության առավել ցածր աստիճանով: Ի տարբերություն կրկնահանցագործ անձանց և վտանգավոր հանցագործների, անգուշությանը հանցանք գործած անձինք, փաստորեն, ՔԿԸ-ում հայտնվում են իրենց համար հիմնականում «անսպասելի» կերպով: Ինչպես չեն կանխատեսում իրենց արարքի վտանգավոր հետևանքը, այնպես էլ հետագայում այդ արարքի հետևանքով քրեական պատասխանատվության ենթարկվելու հնարավորությունը նրանց համար անկանխատեսելի է լինում: Այս հոգեվիճակում գտնվող դատապարտյալները սովորաբար չեն խախտում ռեժիմը և աշխատում են անվերապահորեն ենթարկվել ՔԿԸ հսկող անձնակազմի պահանջներին:

Բռնությունը դատապարտյալների շրջանում արմատախիլ անելը, այնպես, ինչպես հանցավորության վերացումը, սկզբունքայնորեն անհնարին խնդիր է, սակայն միանգամայն հնարավոր է իջեցնել վերջինիս մակարդակը և նվազեցնել անձի դեմ կատարվող առանձնապես ծանր հանցագործությունների քանակը: Դա կարելի է իրականացնել երկրում քրեակատարողական համակարգի վերակազմավորման, ինչպես նաև դատապարտյալների շրջանում ագրեսիա ծնող պատճառների դեմ ուղղված հատուկ գործողությունների անցկացման միջոցով [7, էջ 280]:

Քանի որ, ինչպես արդեն նշվել է, դատապարտյալների 20 – 25% – ը տառապում է տարբեր հոգեկան անոմալիաներով, առավել անհրաժեշտ է դառնում ՔԿԸ – ում հայտնված անձանց հոգեբանական աջակցության ցուցաբերումը հատկապես, սկզբնական շրջանում, ինչպես նաև նրանց ուղղորդումը՝ դրական խմբերի հետ շփման գիտակցական ընտրության, միաժամանակ, կանխելով ոչ ֆորմալ կապերը բացասական կողմ-

նորոշման դատապարտյալների հետ: Անհրաժեշտ է հիշել, որ ազատագրվման մեջ հայտնվելու առաջին օրերը առավել վնասակար են, և հաճախ, ազատագրված անձը, ինքնապաշտպանության նպատակով կարող է բռնություն կիրառել: Միննույն իրավիճակում գտնվող մեկ այլ անձ կարող է դառնալ նրա գոհը [7, էջ 281]:

Որքան շատ է դատապարտյալների շփման ոլորտը կարգավորվում պետության կողմից, այնքան նվազում է հանցավոր ենթամշակույթի ներգործության ոլորտը, և, ընդհակառակը, որքան պասիվ է պետության քրեակատարողական քաղաքականությունը, այնքան այդ ենթամշակույթը սկսում է ավելի արմատավորվել և կարևոր դեր խաղալ դատապարտյալի կյանքում: Ըստ էության, հետխորհրդային երկրներում հանցագործ ենթամշակույթը սկսել էր յուրատիպ պետաիրավական համակարգի դեր խաղալ: Բնականաբար, կախված այն իրողությունից, թե որքանով է պետության պենիտենցիար քաղաքականությունը արդյունավետ, ակտիվանում կամ պասիվանում է հանցագործ ենթամշակույթի ազդեցությունը դատապարտյալների վրա, նամանավանդ նրանց, ովքեր վերջնականապես կողմնորոշված չեն, տատանվում են կամ դատապարտվել են հասարակության համար նվազ վտանգավորությամբ բնորոշվող հանցագործության համար:

Ելնելով վերոգրյալից՝ կարելի է գալ այն եզրահանգմանը, որ հարմարման ընթացքում յուրատիպ «պայքար» է գնում հանցագործ ենթամշակույթի և պետության պենիտենցիար գործունեության միջև: Հետագա արդյունքը՝ կունենանք ապագայում ուղղված, վերացողիականացված անձ, թե հաստատված, ավելի պրոֆեսիոնալ հանցագործ, կախված է հենց այս փուլում դատապարտյալների հետ տարվող սոցիալական աշխատանքներից և նրանց հանդեպ վերաբերմունքից:

ԳՐԱԿԱՆՈՒԹՅՈՒՆ

1. ՀՀ Քրեական օրենսգիրք:
2. Ս, Արզումանյան, Գրին Է., Իրավաբանական հոգեբանություն, Երևան, 2004:
3. Մ. Գրիգորյան, Քրեական իրավունք, Հնդհանուր մաս, Երևան, 2007:
4. Պատիժը կրելուց պայմանական վաղաժամկետ ազատման համակարգը ՀՀ-ում, Քաղաքացիական հասարակության ինստիտուտ, Երևան, 2012:
5. Քրեական իրավունք, Հնդհանուր մաս, Երևան, 2000:
6. Антонян Ю.М., Еникеев М.И., Эминов В.Е., Психология преступника и расследования преступлений, Москва, 1996 (
7. Кудрявцев В. Н., Криминология, Москва, Юристь. 1997
8. Малкова В.Д., Криминология, Москва, Юстицинформ. 2006
9. Познышев С. В., Криминальная психология, Преступные типы, Москва. Инфра 2007
10. Научный журнал «Прикладная юридическая психология» №1, 2010г. Социально–психологические особенности личности осужденного за нарушение правил дорожного движения повлекшее по неосторожности причинение тяжкого вреда здоровью человека. Молоствов А. В.
11. cyberleninka.ru, Научные статьи, Теория и практика общественного развития, №3 2011г., Салахова В. Б.
12. cyberleninka.ru, Научные статьи, Проблемы определения путей и средств исправления осужденных, отбывающих уголовные наказания, №13 2011г. Сидоров В. П.

ПРОБЛЕМЫ СОЦИАЛЬНО– РОЛЕВОЙ АДАПТАЦИИ В ИСПРАВИТЕЛЬНЫХ УЧЕРЕЖДЕНИЯХ (НА ПРИМЕРЕ ЛИЦ, СОВЕРШИВШИХ ПРЕСТУПЛЕНИЕ ПО НЕОСТОРОЖНОСТИ)

ЛУСИНЕ ЧИЛИНГАРЯН

*Университет практической психологии и социологии «Урарту»,
кафедра политологии и юриспруденции, ассистент, соискатель*

В статье рассматриваются проблемы, связанные с психологической адаптацией лиц, совершивших преступление по неосторожности в условиях исправительных учреждений, мотивация и взаимосвязанность их действий с детскими психологическими дефицитами. Представляются объективные и субъективные причины, влияющие на позитивный процесс психологической адаптации.

PROBLEMS OF SOCIAL ROLE ADAPTATION IN CORRECTIONAL FACILITIES IN THE CASE OF PEOPLE WHO COMMITTED CRIMES BY RECKLESS IMPRUDENCE

LUSINE CHILINGARYAN

*«Urtu» University of Practical Psychology and Sociology
Chair of Law and Political Science, Assistant, Applicant*

The article deals with issues related to psychological adaptation of people in correctional facilities who committed crimes by reckless imprudence, the motivation and interrelatedness of their actions with the children's psychological deficiencies. Objective and subjective reasons influencing the positive process of psychological adaptation are presented.

ԱՄՈՒՍՆԱԼՈՒԾՈՒԹՅՈՒՆՆԵՐԻ ՍՈՑԻԱԼ-ՀՈԳԵԲԱՆԱԿԱՆ ԱՌԱՆՁՆԱՀԱՏՎՈՒԹՅՈՒՆՆԵՐԸ ՀԱՅ ԸՆՏԱՆԻՔՆԵՐՈՒՄ

ՀՀ վիճակագրական ծառայության տվյալներով վերջին տարիներին Հայաստանում նկատվում է ամուսնալուծությունների թվի աճ: Այդ միտումը հատուկ է ոչ միայն հայ հասարակությանն, այլ գրեթե բոլոր երկրներին: Ամուսնալուծությունը բնորոշ երևույթ է բոլոր ժամանակներում, բոլոր հասարակություններին:

Հանգուցային բառեր և արտահայտություններ. ամուսնալուծություն, ամուսնալուծության աճ, ընտանիք, ամուսիններ, ամուսնական փոխհարաբերություններ, ընտանեկան բախում:

Ընտանիքների առջև խնդիր է ծագում հաղթահարելու այդ ճգնաժամը: Լուծման երկու հիմնական ուղիներ կան՝

ա) Բաժանվել միմյանցից, հեռանալ ինչպես տարածականորեն, այնպես էլ հոգեբանորեն, և այդպես վերացնել կոնֆլիկտը: Դա ընտանիքի լուծարման, տրոհման ուղին է:

բ) Գտնել այնպիսի կառուցողական լուծում, որը թույլ կտա անցնել ընտանեկան կյանքի նոր և ավելի արդյունավետ փուլի՝:

Փաստացի ամուսնալուծությանը նախորդում են հոգեբանական զարգացումներ, որոնց տրամաբանական ավարտն է դառնում ամուսնական դաշինքի վերջնական խզումն՝ ամուսնալուծությունը²:

2014 թվականի Ազգային վիճակագրական ծառայության տվյալները փաստում են հետևյալը՝³ Հայաստանում 1995

թվականին՝ գրանցվել է 15911 ամուսնություն, իսկ ամուսնալուծությունների թիվը կազմել է 2744: 1998 թվականին գրանցվել է 11365 ամուսնություն, իսկ ամուսնալուծություն՝ 1612: 2000 թվականին՝ 10986 ամուսնություն և 1343 ամուսնալուծություն: 2009 թվականին՝ 18773 ամուսնություն և 2829 ամուսնալուծություն: 2013 թվականին՝ 18363 ամուսնություն և 3756 ամուսնալուծություն:

Չնայած տվյալների պաշտոնական լինելուն՝ դրանք ամբողջական չեն կարող համարվել, քանի որ վերջին ժամանակներում Հայաստանում շատ արդիական է դարձել քաղաքացիական ամուսնությունն: Այսինքն՝ դրանք ոչ մի գրանցում չունեն, ըստ այդմ, դրանց հետևող ամուսնալուծությունների մասին ևս ձգգրիտ տվյալներ ունենալ չենք կարող: Որպեսզի այդ տվյալների մասին փոքր-ինչ մոտավոր պատկերացում կարողանանք կազմել, կարող ենք մեջ բերել մեկ աշխատանքային կոլեկտիվում մեր կատարած հետազոտությունների արդյունքները՝ 20 ամուսնալուծվածներից 9-ը չեն ունեցել ամուսնական փաստացի գրանցում: Գրեթե նույն պատկերը ստացանք համացանցում՝ սոցիալական կայքերից մեկում արված հարցման արդյունքում:

Ամուսնալուծությունների նման տվյալները ժամանակակից հայ ընտանիքներում դեռևս չեն նշանակում, որ քայքայման է ենթարկվում այդ կառույցն, այլ ամուսնալուծության համար խոցելի են դարձել որոշակի ընտանեկան խմբեր:

Հայաստանի պայմաններում, եթե համեմատելու լինենք երկու-երեք տասնամյակ առաջ տիրող հանրային գնա-

1 Տե՛ս Ս. Ա. Սերոբյան, «Ներընտանեկան ճգնաժամերի տեսակներն ու մակարդակները», «Հոգաբանություն և կյանք» հանդես, թիվ 3-4, Երևան, 2012, էջ 155:

2 Տե՛ս Նայչաջյան Կ., Ընտանեկան կյանքի փակ էջեր, Երևան, 2003, էջ 80:

3 Տե՛ս Հայաստանի վիճակագրական տարեգիրք, 2014, էջ 44:

հատականներն ու վերաբերմունքն ամուսնալուծության փաստի և ամուսնալուծվող անձի (հատկապես կնոջ) նկատմամբ, ապա պետք է արձանագրենք, որ այդ գնահատականներում ակնհայտորեն գնալով ավելի ու ավելի սակավ են դառնում բացասական երանգները¹: Եվ, իհարկե, կարող ենք փաստել, որ նման վերաբերմունքը չի կարող անհետևանք չմնալ: Այն առաջին հերթին նպաստում է ամուսնական անլուրջ և ազատ ընտրության: Ազատ ամուսնական ընտրությունն էլ ենթադրում է ամուսնալուծվելու ազատ իրավունք:

Ամուսնալուծության աճման բազմաթիվ պատճառներ կան, պատճառներ, որ հատուկ են այս նոր հասարակությանը: Նախ ուզում ենք նշել, որ հայ ընտանիքի մոդելն է փոփոխության ենթարկվում, նահապետական ընտանիքից անցում է կատարվում դեպի բջջային ընտանիքը: Իսկ բջջային² իր հերթին, ձեռք է բերում էգալիտար (ժողովրդավարական) ընտանիքի հատկանիշներ: Եթե այս ամենը ճիշտ է (իսկ մենք դրանում համոզված ենք), ապա, որքան էլ անսպասելի լինի, նման նոր տիպի ընտանիքների թվի ավելացման հետ միասին մեծանալու է նաև ամուսնալուծությունների թիվը²: Ստացված դիտարկումներից և հետազոտություններից կարող ենք վստահաբար նշել, որ բջջային ընտանիքն ավելի խոցելի է ամուսնալուծության համար:

Նորաստեղծ ընտանիքի առանձին ապրելը շատ հաճախ արագացնում է նրանց միջև զարգացող գործընթացն, այսինքն, եթե նրանք պետք է կազմեն ամուր ընտանիք դրա համար կարճ ժամանակ է հարկավոր, և տեղի է ունենում հակառակն, եթե պետք է բաժանվեն, դա ևս արագացվում է:

Ամուսնության առաջին տարին հոգեբանները համարում են հարմարման

շրջան: Այս ընթացքին են բաժին ընկնում ամուսնալուծությունների բավականին ընդգծված բաժինը (30%): Հարմարման շրջանը հատուկ է հիմնականում բոլոր ամուսիններին: Եվ կապ չունի՝ նրանք մինչ ամուսնությունն ինչ ժամանակահատված են շփվում միմյանց հետ. երկար տարիներ, թե մի քանի ամիս: Քանի որ խոսվեց նախքան ամուսնությունը շփման մասին, ավելացնենք, որ ըստ մասնագետների՝ շփումը մինչ ամուսնությունը պետք է լինի 6 ամսից 3 տարի: Ծայրահեղությունները գրեթե երբեք լավ ավարտ չեն ունենում: Թեև վստահենք, որ շատ զույգեր մինչ ամուսնությունը ճանաչել են միմյանց շատ կարճ ժամանակահատված, և ունեն ամուր ու ներդաշնակ ընտանիք. խոսքն այստեղ արդեն վերաբերվում է կայացած անհատականություններին:

Նահապետական ընտանիքներում, որը հիմնականում եռասերունդ է, ամուսնալուծություններ քիչ են պատահում: Այդ ընտանիքներում յուրաքանչյուրը գիտի իր տեղն ու դերը և իր սպասելիքները մյուսներից: Ավանդական հայ ընտանիքն էլ ունի իր ոչ լիարժեք և թերի կողմերն, այն դեպքում, երբ ընտանիքը պետք է ամուսնալուծվեր, պահպանվում է այն պատճառով, որ ջրնադատվի հասարակության կողմից, և կամ հաճախ հանուն երեխայի: Իսկ թե այդ ընտանիքը որքանով է նպաստավոր երեխայի կայացման և ձևավորման հարցում, դա կարծում ենք ավելի լայն ու ծավալուն թեմա է, որի մասին պետք է խոսվի առանձին:

Մեր երկրում պաշտոնական հետազոտություններ դեռևս չեն կատարվել ամուսնալուծությունների պատճառների մասին: Եվ հիմնականում ստիպված ենք հիմնվել հոգեբանների կատարած հետազոտությունների վրա: Շատ հաճախ ամուսնալուծվողները բերում են բազմաթիվ պատճառներ, որոնք խիստ մակերեսային են, դրանց իրական պատճառներն ավելի խորքային են: Ամուսնալուծվողներից և ոչ մեկ (հատկապես հայ կինը) չի նշի, որ պատճառը սեռական

1 Տե՛ս Նալչաջյան Կ., Ընտանեկան կյանքի փակ էջեր, Երևան, 2003, էջ 82:

2 Տե՛ս Սեդրակյան Ս. Ա., Ընտանիքի հոգեբանություն, Երևան, 2010, էջ 120:

անհամատեղելիությունն է: Մենք չենք հաստատում, որ սեռական անհամատեղելիությունը կարող է լինել ամուսնալուծության միակ պատճառը, բայց այն կարող է պատճառ լինել նոր ու բազմաթիվ խնդիրների առաջացման, որոնք էլ ընտանիքը տանում են դեպի քայքայման: Սեռական կյանքի անբավարարվածությունը բերում է գույգերից մեկի մոտ (կամ երկու կողմերի) ներոզների առաջացման, և արդյունքում ի հայտ են գալիս բախումներ: Այս ամենից հնարավոր է խուսափել, եթե ամուսինները հասկանան իրար, հաշվի առնելով միմյանց ցանկությունները և հնարավորությունները, ֆիզիոլոգիական և հոգեկան առանձնահատկությունները:

Ընտանիքների քայքայմանը նպաստող հիմնական և ամենատարածված պատճառները բազմաթիվ են, հատկապես վերջին ժամանակներում: Թվենք այդ պատճառներից համեմատաբար ավելի տարածվածները. արտագնա աշխատանք, ծնողների միջամտելը կամ ընդհանրապես չմիջամտելը նրանց ներքին խնդիրներին, քաղաքակենտրոնացում, անլուրջ վերաբերմունք ընտանեկան կյանքին, չափից ավելի մեծ խանդ, բռնություններն, երեխաներ չունենալը, խաղամոլությունն, ակախողիզմն, անհավատարմությունը (դրապատճառը հիմնականում տղամարդիկ են): Այս պատճառներին արդեն կարող ենք հավելել նաև մի նոր երևույթ, որը մեծ բախումների պատճառ է հանդիսանում շատ ընտանիքներում, դրանցից ոմանք հասնում են մինչև ապահարզան. խոսքն այստեղ սոցիալական կայքերի մասին է: Այդ կայքերն այսօր դարձել են հասարակության շփման առաջնային ձևերից: Դրանց միջոցով շատ երիտասարդներ գտնում են շփման այն տեսակն ու ձևն, որն իրականության մեջ չէին կարող:

Վերոնշյալ պատճառներից յուրաքանչյուրը որոշ լրացուցիչ բացատրություններ է պահանջում: Այսպիսով՝ հայ հասարակության մեջ ամուսնալուծության

ամենատարածված պատճառներից մեկն արտագնա աշխատանքն է, որը հետևանք է սոցիալական վատ պայմանների: Ամուսինները, թողնելով ընտանիքը, մեկնում են արտերկիր, արդյունքում, երկար ժամանակ դրսում ապրելով, կազմում են իրենց նոր ընտանիքները, կամ տարիներ անց վերադառնալով՝ չեն ընդունվում ընտանիքների կողմից: Վերը նշվածից կարող ենք եզրակացնել, որ պետության սոցիալ-տնտեսական ծանր վիճակն անմիջականորեն ազդում է ընտանիքների քայքայման վրա, բայց այս ամենի հետ մեկտեղ գոյություն ունի նաև հակառակ երևույթը: Եվրոպական և ամերիկյան երկրները բավականին հարուստ ու զարգացած են, բայց այստեղ էլ ավելի մեծ թիվ են կազմում ամուսնալուծությունները: Այդ պետություններում ընտանիքները պահպանվում են (3-ից միայն 1-ը): Ստացվում է, որ հարստությունը ամենևին էլ ընտանիքներում երջանկության հիմք չի կարող լինել: Ավելին, դա հաճախ նպաստում է ամուսնալուծությանը: Երբ ընտանիքում առաջանում է բախում, ֆինանսապես կայուն ամուսինները շատ հաճախ (կնոջ դեպքում) չեն գնում զիջումների, քանի որ կախվածություն չունեն կողակցից, և լիովին կարող են ապահովվել և անկախ ապրել: Կնոջ ֆինանսական անկախությունն ի վիճակի է դերային կոնֆլիկտ առաջացնել ընտանիքում, սակայն հարաբերությունների փաստացի խզման կհանգեցնի, միայն այն դեպքում, երբ ամուսինների հոգեբանական օտարումը միմյանցից արդեն իսկ խորացած է¹: Գաղտնիք չէ, որ գրեթե ողջ աշխարհում տիրում է ֆեմինիստական շարժում, կինը պայքարում է սեռերի իրավահավասարության համար: Կնոջ մտածելակերպում տեղի է ունենում արմատական փոփոխություն, և փաստ է, որ այդ ամենից անմասն չեր կարող մնալ նաև

1 Տե՛ս Նալչաջյան Կ., Ընտանեկան կյանքի փակ էջեր, Երևան, 2003, էջ 81:

հայ կինը: Դրանով է պայմանավորված միայնակ մայրերի թվի աճը: Բերենք մի քանի վիճակագրական տվյալներ Հայաստանում միայնակ մայրերի թվի վերաբերյալ. 1996 թվականին միայնակ մայրերը կազմում էին Հայաստանի մայրերի 8 %-ը, 1998 թվականին՝ 15 %-ը, իսկ 2000 թվականին՝ 28 %-ը:

Ամուսնալուծության հետևանքով հասարակության մեջ առաջանում են ավելի մեծ ու գլոբալ խնդիրներ: Ակնհայտ է, որ Հայաստանում թրաֆիքինգի են ենթարկվում հատկապես միայնակ կանայք, որոնք հաճախ են խարդախության զոհ դառնում: Տղամարդկանց դեպքում պատկերը փոքր ինչ այլ է, նրանց հաջողվում է արագ վերագտնել իրենց ու նոր ընտանիք կազմել: Տղամարդկանց համար հետամուսնալուծական սթրեսները հաղթահարելու համար կարճ ժամանակահատված է հարկավոր: Իսկ այդ կարճ ժամանակահատվածը նրանց մոտ շատ ավելի բարդ է ընթանում, և շատ ավելի ծանր հետևանքներ ունենում, քան կանանց մոտ: Օրինակ՝ ամուսնալուծված տղամարդիկ կանանց համեմատությամբ 3,13 անգամ ավելի հաճախ են տառապում հոգեկան հիվանդություններով: Ինքնասպանությունների վերաբերյալ վիճակագրական տվյալների համաձայն՝ ամուսնալուծությունից հետո տղամարդիկ ավելի հաճախ են դիմում այդ քայլին, քան կանայք¹:

Նորաստեղծ ընտանիքի համար մեծ կապ ունի, թե որքանով են ծնողները միջամտում, կամ ընդհանրապես չեն միջամտում ամուսինների կյանքին: Երկուսի դեպքում էլ կարող են խիստ վտանգավոր լինել: Նախ այն, որ պետք է օգնել, որպեսզի նոր կազմված ընտանիքը ինքնուրույն կարողանա հաղթահարել առաջացած խնդիրները, այլ ոչ թե նրանց փոխարեն լուծել դրանք: Եվ երկրորդ դեպքում, ևս վտանգ կա, քանի որ

երիտասարդները միշտ ունեն ավագների աջակցության կարիքը, իսկ դա ավելի խորացված բնույթ է կրում հատկապես հայ ընտանիքում: Մենք գիտենք՝ որքան խորն է հայ տղայի հոգևոր կապվածությունը մոր հետ: Մայրը դարեր շարունակ եղել է ու կա ընտանիքի կենցաղի կազմակերպիչն ու պատասխանատուն, բոլոր հարցերն ու խնդիրները կարգավորվում են նրա անմիջական մասնակցությամբ: Տանտիրուհու կարգավիճակն ավելի բարձր է, քան ընտանիքի մյուս բոլոր անդամներինը՝ տղամարդ, թե կին (բացի իր ամուսնուց): Սկեսրոջ դերում հայտնված մոր խոսքը և վերաբերմունքը, նորաստեղծ ընտանիքի համար էական և վճռորոշ նշանակություն կարող է ունենալ:

Քանի որ Հայաստանում քաղաքակենտրոնացման (ուրբանիզացիայի) գործընթացը բավականին արագ տեմպերով է առաջ գնում, ապա նույն խնդիրը՝ գյուղական երիտասարդության քաղաքներ տեղափոխվելը և նրանց շրջանում ամուսնալուծությունների բավականին բարձր մակարդակը պետք է լուրջ ուսումնասիրության առարկա դառնա: Դա ունի բավականին լայն սոցիալական նշանակություն, հետևաբար պետք է դառնա ինչպես գիտնականների, այնպես էլ երկրի ղեկավարության ուշադրության առարկա, հաշվի առնվի սոցիալական քաղաքականության ծրագրերում²: Երիտասարդ ընտանիքը, կտրվելով հարազատ միջավայրից, այն դեպքում, երբ նա գյուղում գտնվում էր հարազատների և համայնքի հսկողության տակ, քաղաքում նրանք դառնում են ավելի ազատ և անվերահսկելի: Երիտասարդ ընտանիքը, լինելով վերահսկողությունից դուրս, առնչվելով կենցաղային այլ արժեքների հետ, յուրովի է ընկալում այդ ամենը և յուրացնում իր ցանկությամբ:

Ընտանեկան բռնություններ հաճախ

1 Տե՛ս Шнейдер Л.Б., Психология семейных отношений. М., 2000, стр. 480–481.

2 Տե՛ս Սեդրակյան Ս. Ա., Ընտանիքի հոգեբանություն, Երևան, 2010, էջ 345:

հանդիպում են այն ընտանիքներում, որտեղ բացակայում է սերն ու հարգանքը միմյանց նկատմամբ: Այս ընտանիքներում որպես կանոն ապահարգանի առաջին քայլն անում է կինը, և շատ հաճախ այն դեպքում, երբ արդեն իր կյանքին

վտանգ է սպառնում: Մեր երկրում կատարված սոցիոլոգիական հարցումների տվյալների համաձայն՝ ֆիզիկական բռնությունները կազմում են բռնությունների 7.8 %-ը, հոգեբանական բռնությունները՝ 69.7%-ը, սեռականը 0.7%-ը:

ԳՐԱԿԱՆՈՒԹՅՈՒՆ

1. Հայաստանի վիճակագրական տարեգիրք. Երևան, 2014, էջ 44:
2. Կ. Նալչաջյան, Ընտանեկան կյանքի փակ էջեր, Երևան, 2003, էջ 80–82:
3. Ս. Ա. Սեդրակյան, Ընտանիքի հոգեբանություն, Երևան, 2010, էջ 120, 345:
4. Ս. Ա. Սեդրակյան, Ներընտանեկան ճգնաժամերի տեսակներն ու մակարդակները, Հոգաբանություն և կյանք հանդես, թիվ 3–4, «Զանգակ 97», Երևան, 2012, էջ 155:
5. Шнейдер Л. Б., Психология семейных отношений. Москва, 2000. Стр 480–481.

SOCIO-PSYCHOLOGICAL FEATURES OF DIVORCE IN ARMENIAN FAMILIES

TSOVINAR NERSISYAN

"Urartu" University of Practical Psychology and Sociology, Applicant

In recent years, the number of divorces has significantly increased . There are many reasons for the increase of the amount of divorces. First of all, it should be noted that the Armenian model of the family has undergone some changes, there is a transition from patriarchal families to nuclear families. As a result of observations and research we can confidently note that the nuclear family is more vulnerable to divorce.

In patriarchal families, which mostly consist of three generations, divorces are rare. The most common social and psychological causes that contribute to the destruction of the family are the overseas earnings, parents' interference or at times non-interference in domestic problems, urbanization, excessive jealousy, gambling, alcoholism, infertility.

СОЦИАЛЬНО–ПСИХОЛОГИЧЕСКИЕ ОСОБЕННОСТИ РАЗВОДОВ В АРМЯНСКИХ СЕМЬЯХ

ЦОВИНАР НЕРСИСЯН

Университет практической психологии и социологии «Урарту», соискатель

За последние годы в Армении заметно увеличилось число разводов. Существует множество причин роста числа разводов. Прежде всего надо отметить, что модель армянской семьи подверглась изменениям, происходит переход от патриархальных семей к нуклеарным. Из полученных наблюдений можем уверенно отметить, что нуклеарная семья более уязвима для разводов.

В патриархальных семьях, которые в своем преимуществе трехпоколенны, разводы редко встречаются. Самые распространенные социально–психологические причины, способствующие разрушению семей– это зарубежные заработки, вмешательство или его отсутствие со стороны родителей во внутренние проблемы семьи, урбанизация, чрезмерная ревность, игромания, алкоголизм, бесплодие.

**ՀԱՅ ՀՈԳԵՎՈՐ ԵՐԱԺՇՏՈՒԹՅԱՆ ԾԱԳՈՒՄԸ,
ԶԱՐԳԱՑՈՒՄԸ ԵՎ ԱԶԴԵՑՈՒԹՅՈՒՆԸ
ՄԱՐԴՈՒ ՏԱԳՆԱՊԱՅՆՈՒԹՅԱՆ ՆՎԱԶԵՑՄԱՆ ՎՐԱ**

*երաժշտությունը մրաձել չի կարող,
բայց այն կարող է մարմնավորել միտքը:
Վազներ*

Հոգվածը ներկայացնում է հայ հոգևոր երաժշտության պատմությունը, զարգացման դինամիկան, դերը մարդկանց տազնապայանության նվազեցման և դրական ազդեցությունը մարդու մտավոր ու հեգևոր զարգացման վրա:

Նաև տրվում են հետազոտության արդյունքները՝ հիմնված մաթեմատիկական վիճակագրության վրա՝ օգտագործելով Վիլկոկսոնի հայտանիշը:

Հանգուցային բառեր և արտահայտություններ. հոգևոր երաժշտություն, տազնապայանություն, ազդեցություն, Հովհաննես Մարկավազ, Բարսեղ Ճոն, Հովհաննես Մանդակունի, Ներսես Շնորհալի, Մակար Եկնալյան, Պատարագամատույց, Կոմիտաս, Գրիգոր Նարեկացի, հայ երաժշտություն, հայ ժողովուրդ, պատմություն, շարական, ժամերգություն, արծաթե դար, տաղեր, Կիլիկիա:

Մարդու օրգանիզմի վրա երաժշտության դրական ազդեցության մասին հայտնի է անհիշելի ժամանակներից, իսկ որպես բուժման մեթոդ երաժշտության կիրառումը սկսվեց XIX դարում: Երաժշտությունն օգտագործվում է որպես հոգու և մարմնի ապաքինման միջոց: Երաժշտությունը մեծ ազդեցություն ունի մեր էնոցիաների վրա, իսկ թե՛ ինչպիսին կլինեն դրանք, կախված է, թերևս, երաժշտության ընտրությունից: Ճիշտ

ընտրված երաժշտությունը ընդունակ է վերականգնելու, ինչպես հոգեկան, այնպես էլ ֆիզիկական ներդաշնակությունը: Երաժշտությունը մարդու հուզական ներաշխարհն արտահայտող միջոց է և ունի անմիջական ներգործության մեծ կարողություն: Երաժշտությունը մարդկային զանգվածները միավորող, նրանց հոգևոր կյանքը ձևավորող միջոց է:

Աշխատանքի նպատակն է ուսումնասիրել հոգևոր երաժշտությունը և պարզել վերջինիս ազդեցությունը մադկանց տազնապայանության վրա:

Հետազոտության ընթացքում կիրառվել են հետևյալ մեթոդները՝

1. Սպիլբերգերի, «Տազնապայանության հետազոտություն » թեստը:

2. դիտման մեթոդը

3. հարցազրույցի մեթոդը:

Հետազոտությանը մասնակցել է 20 մարդ: Թեստը կիրառվել է երկու անգամ՝ տազնապի պահին և անմիջապես հոգևոր երաժշտություն լսելուց և քննարկելուց հետո:

Հետազոտության արդյունքները հաշվարկվել են Վիլկոկսոնի հայտանիշի համաձայն:

Հոգևոր երաժշտությունը չափազանց բազմաժանր և բազմաձև է: Հաճախ անմիջական կապ չունենալով եկեղեցական արարողության հետ՝ կատարվում է նաև եկեղեցում, երբեմն նույնացվում է բուն եկեղեցական երաժշտությանը: Բազմադարյա հայ հոգևոր մշակույթի պատմության մեջ պատարագի տաղերը և մեղեդիները՝ իբրև երաժշտության

արվեստի հնչուն հուշարձաններ, ունեն իրենց ուրույն տեղը: Դարերով կապված մնալով եկեղեցական ավանդույթություններին՝ այդ հոգևոր երգերը, իրենց երաժշտական բարդ լեզվի պատճառով քչերին են մատչելի եղել: Պատահական չէ, որ այդ մեղեդիների ծաղկման շրջանը համընկնում է վերածննդի այն դարերի հետ, երբ արդեն մեր շարականները ապրում էին իրենց ամենաբարձր զարգացման շրջանը և «մանրուսումնով» լայնորեն կիրառվում էր վանք-համալսարաններից ներս [7, էջ 7]:

Բարդ և հակասական է եղել հայ ժողովրդի հոգևոր կյանքի կազմավորումն ու զարգացումը: Հայ մշակույթը ապրել է փայլուն վերելք, մեծ նվաճումներ, ինչպես նաև անկման, ավերման ու լճացման շրջաններ: Հերոսաբար պայքարելով հռոմեացիների, արաբների, մոնղոլների, թուրքերի և պարսիկների բռնապետության դեմ՝ հայ ժողովուրդը իր բազմադարյա պատմության ընթացքում ստեղծել է հարուստ ու ինքնատիպ երաժշտական մշակույթ և հասցրել մինչև մեր օրերը [2, էջ 3]:

Ինչպես նշում է Ք. Քուշնարյանը, Հին Հայաստանի երաժշտությունը կենդանի հետք է թողել մեզ հասած ժողովրդական եկեղեցական երաժշտական հուշարձաններում [3, էջ 4]:

Առաքյանները իրենց քրիստոնեական գաղափարների հետ մեկտեղ տարածում էին մի ժանր՝ սաղմոսը [10, էջ 53]:

Գրիգոր Լուսավորիչը Հայոց ազգային շատ սովորույթներ ու հեթանոսական ծեսերի շատ կետեր քրիստոնեական ծիսակատարության էր վերածել: Իսկ հայկական ծեսի առանձանահատկությունը իր շարականներն են, որոնք բնիկ ազգային հին երգերի արձագանքներն են [9, էջ 22]:

Գրերի գյուտից հետո հայոց կանոնակարգված հոգևոր երգարանի Սաղմոսարան-ժամագրքի հիմքը, թեև կազմել է Սաղմոսարան, սակայն աղոթամատույցը ներփակել է ոչ միայն սաղմոս-

ներ, այլև ուրիշ նյութեր: Այդ թվում՝ ութ սաղմոսականոններից յուրաքանչյուրին կցվող մեկ կամ երկու մարգարեկան օրհնություններ, որոնք կատարվել են ծանր ու հանդիսավոր եղանակներով, դրանից հետևող աղոթքներն ու քարոզները, որ հորինել էին Սահակ Պարթևն ու Հովհան Մանդակունին, և համաքրիստոնեական երկու երգ՝ առավոտյան ժամու «Փառք բարձունս» և երեկոյան ժամու «Լույս զուարթ» [3, էջ 119]:

Երաժշտական հարուստ փորձի և կենդանի ավանդույթների այս պայմաններում ծագում ու զարգանում է հայոց հոգևոր երգարվեստը, որը, 4-րդ դարասկզբից ապրելով նախնական խմորման հարյուրամյա մի շրջան, գրերի գյուտի շնորհիվ միանգամից բարձրանում է հայոց մասնագիտացված երգ-երաժշտության աստիճանին: Հայկական և մասնավորապես Մատենադարանի ձեռագրերը ցույց են տալիս, որ երբ թարգմանվում են Աստվածաշունչն ու պաշտամունքային այլ բնագրեր, առաջին հերթին՝ Պատարագամատույցը, ծեսն ու արարողությունը հայանում, բարեկարգվում և շուտով ճոխանում են: Աստվածային սաղմոսների հիման վրա գոյանում է հայկական հնագույն ժամագիրքը: Միաժամանակ ծագում է հայոց հոգևոր ինքնուրույն երգը [5, էջ 10]:

Մատենադարանում պահվող ավելի քան 200 գրչագիր պատարագամատույցները, շուրջ 300 ժամագրքերն ու 350 շարականները գաղափար են տալիս այդ աշխատանքից գերազանց արդյունքների, հայ հոգևոր երգարվեստի պատմական զարգացման ընթացքի և այն իրագործման տաղանդավոր երաժիշտ-բանաստեղծներից շատերի վաստակի մասին:

Նախ մեր առաջ հառնում են հայկական գրավոր մշակույթի երկու մեծ հիմնադիրները՝ Մ.Մաշտոցն ու Ս. Պարթևը, որոնք նաև հայոց մասնագիտացված երգարվեստի անդրանիկ հեղինակներն են: Երկուսն էլ եղել են հայկական հո-

գևոր ինքնություն երգի հիմնարկու նա-
հապետները:

Մ. Մաշտոցը հորինել է ապաշխարու-
թյան վշտագին-քնարական շարական-
ները, Սահակ Պարթևը՝ ավագ շաբա-
թի հանդիսավոր երգեցողությունները:
Դրանցից շատերը մինչև օրս էլ չեն
կորցրել իրենց գեղազգայական ներ-
գործության ուժը: Օրինակ՝ Մաշտոցի
գրչին պատկանող ապաշխարության
շարականներից մեկը, շարականներ,
որոնց գրական ընդհանուր առմամբ
գղջական բնույթի բնագրերը, զուգորդ-
վելով տարբեր ձայնեղանակների հետ,
ձեռք են բերում մերթ խստագույն ձգնա-
վորական և մերթ աղաչական մի երանգ,
մերթ զգացումների սրտաբաց գղջման
և մերթ հանդիսավոր մի նկարագիր [5
էջ 12,14]:

IV-VI դարերի հայ ժողովրդի մշակու-
թային կյանքի մեծ վերելքը VII դարի կե-
սերին ընդհատվեց արաբական ցեղերի
անվերջ արշավանքների հետևանքով:
Նրանց շուրջ երկու հարյուր տարվա
տիրակալությունը մեծ չափով կասեց-
րեց հայկական մշակույթի զարգացումը:

VII դարում եկեղեցին հարստանում է
նոր օրհներգերի հոսանքով, որոնց հե-
ղինակներն էին եկեղեցու խոշորագույն
հոգևորականները, ընդհուպ մինչև կա-
թողիկոսներ: Ծիսական երգերի V դա-
րում օրհնականացված ժողովածուն, որ
մշակել էր Հովհան Մանդակունին, ար-
դեն չէր բավարարում ժամերգության
պահանջները: VII դարի վերջում ժամեր-
գության կարգավորման և հոգևոր եր-
գերի ընտրության գործը հանձնարար-
վում է կրթված վանական, երաժիշտ,
Շիրակի դպրավանքի վանահայր Բար-
սեղ Ճոնին: Նրա կազմած օրհներգերի
նոր ժողովածուն հայտնի է «Ճոնընտիր»
անունով [1, էջ 50]:

855 թվականից Հայաստանը նորից
անկախ ճանաչվեց: Երկրում բարեն-
պաստ պայմաններ ստեղծվեցին ժո-
ղովրդի հետագա զարգացման համար,
սակայն IX-XII դդ հայ մշակույթի ընդ-

հանուր զարգացման ընթացքը ամենևին
խաղաղ չէր:

XI դ. 80-ական թթ. Կիլիկիայում հայե-
րը ստեղծեցին նոր իշխանություն: Կի-
լիկիան հայերի հոգևոր կյանքի նոր
կենտրոնը դարձավ: Կիլիկիայի պետու-
թյունը մենք պետք է պատկերացնենք
որպես ողջ մարդկության հոգևոր կյան-
քի կենտրոններից մեկը [2, էջ 21]:

IX-XIV դարերը հայ երաժշտության
զարգացման չափազանց հետաքրքրա-
կան բովանդակությամբ հարուստ փուլ է:

«Կիլիկիայի թագավորությունը կոր-
ծանվեց», - գրել է Վ. Բրյուսովը, սակայն
նրա գրությունն ամենևին ապարդյուն
չանցավ: Երկու հարյուրից ավելի տարի-
ների ընթացքում նա հայերին հնարավո-
րություն տվեց անկախ պետությունում
իրենց ազգային թագավորների իշխա-
նության ներքո զարգացնելու սեփական
մշակույթի հիմքերը: Կիլիկիան հայերին
սերտորեն կապեց արևմտաեվրոպա-
կան աշխարհին՝ դարձնելով նրան «Եվ-
րոպայի ավանգարդը Ասիայում» [12, էջ
147], [8, էջ 51]:

Հայ հոգևոր երաժշտության պատմա-
կան գլխավոր մայրուղին հինականում
Անիից անցել է Կիլիկիա, XI դարի կեսից
մինչև հաջորդ հարյուրամյակի առաջին
երկու տասնամյակները: Այս առումով
վճռական դեր է խաղացել հատկապես
Հովհաննես Սարկավագ վարդապե-
տի ստեղծագործական հեռանկարային
ավանդույթների մոտեցումը:

1129 թվականից Կիլիկիայում սկսվում
է հայկական գրական-երաժշտական հո-
րինումների պատմության ամենալուսա-
վոր շրջաններից մեկը՝ այսպես կոչված
«արծաթե դարը»: Այն կերտած նշանա-
վոր դեմքերից հանձարեղ երաժիշտ-բա-
նաստեղծ Ներսես Շնորհալու վիթխարի
ժառանգությունը, նրա ավագ եղբայր
Գրիգոր Գ. Պահլավունի կաթողիկոսի և
Ներսես Լամբրոնացու մի շարք երգերի
հետ ներկայացնում է հայ միջնադարյան
երաժշտության պատմական զարգաց-
ման շղթայի կարևորագույն օղակներից

մեկը [4, էջ 27]:

XIII–XIV դդ երաժշտագիտական, ստեղծագործական ու կատարողական գործունեությանը զուգընթաց լրացվում են հայոց ծիսական հին մատյանները և ձևավորվում նորերը: Գործը Հայաստանում և Կիլիկիայում սկսվում է գրեթե միաժամանակ, բայց շարունակվելով կատարելության է հասնում հատկապես հայկական Կիլիկյան պետականության պայմաններում: Այստեղ է, որ ավարտուն տեսք են ստանում Շարականոցը, Ճաշոցը, Տոնացույցը, Ճառքնտիրը, Պատարագամատույցը և Ժամագիրքը, ձևավորվում են Գանձարանն ու Մանրուսման գիրքը [4, էջ 19]:

Կարևոր են համարում անդրադառնալ Գրիգոր Նարեկացուն, ով հայ հոգևոր մշակույթի, այդ թվում, և երաժշտության, խոշոր երևույթներից և նվիրական անուններից է, որի ստեղծագործությունը սերտ կապերի մեջ է հայկական մասնագիտացված երգարվեստի պատմական զարգացման նախորդ (V–IX դդ) և հաջորդ (XI–XV դդ) մեծ փուլերի, ուստի և հազարամյա վերելքի ողջ շրջանի հետ:

Գրիգոր Նարեկացին՝ մեր «սուրբ, բարձրական բանաստեղծը», նա մեր հոգևոր քնարերգության մեջ կար, նաև որպես երաժիշտ (զարգացման վիթխարի մղում է առաջ բերել և նոր շունչ ու կյանք հաղորդել հայոց միջնադարյան մասնագիտացված երգարվեստին): Հատկապես իր տաղերով, որոնց երաժշտական բաղադրիչում հանձարի ուժով հավաքվել, խտացել, համաձուլվել և ինքնատիպ նոր որակ են գոյացրել V–IX հարյուրամյակների հայ երգաստեղծագործության մեջ մեծակերտ–զարդարական ոճի առաջին փարթամ ծաղկմանն ու հետագա դարավոր զարգացմանը նպաստելու ընդունակ շատ տարբեր [3, էջ 319]: Նարեկացու տաղային արվեստը դարեր շարունակ չի դադարել հետնորդների գեղարվեստական մտածողության վրա ներգործելուց: Եթե փաստորեն Նարեկացին եղավ մեր

տաղերգուների նախակարապետը, ապա Շնորհալիով այդ արվեստը հասավ իր զարգացման բարձրագույն աստիճանին:

Պահպանելով դարերի ընթացքում մշակված ավանդական ձևերը, հոգևոր երաժշտությունն ապրեց զարգացման նոր շրջան: Հոգևոր երաժշտության մեջ զարգացան հատկապես տաղերը, որոնք հիմնականում հեռու մնացին հոգևոր երաժշտության սահմանված կանոններից և կրեցին աշխարհիկ տաղերի մեծ ազդեցությունը: Մեզ հասած հոգևոր տաղերի լավագույն օրինակներից մեկը «Տաղ հարությանն» է: Մարդկային ապրումների ճշմարտացի բացահայտումը զգացմունքների հարստությունը ամենևին բնորոշ չեն կրոնական ճգնավորությանը [2, էջ 32]: Տաղի մեղեդին գրավում է հույզերի բազմազանությամբ՝ մեկ լարված, կամային ու թախծոտ, մեկ՝ հայեցողական: Իսկ շարականների արվեստի մեծ վերելքը պայամանավորված է Ներսես Շնորհալու ստեղծագործությամբ:

Հայ ժողովրդի կյանքի ամենաձանր և դրամատիկական շրջանը XIV–XVIII դարերն էին: Մոնղոլների ներխուժումը Հայաստան և նրանց տիրապետությունը ահավոր վնաս հասցրեց երկրին: Ժողովրդի դրությունն առավել անտանելի դարձավ 1555թ. Թուրքիայի և Պարսկաստանի միջև Հայաստանի բաժանումից հետո, սակայն այդ աղետալի շրջանում էլ, ահավոր զրկանքների պայմաններում, հայ ժողովուրդը, հսկայական ջանք գործադրելով, ստեղծում է մշակութային մեծ արժեքներ: Հայկական գաղութների ստեղծումը տարբեր երկրներում նպաստեց հայերի ծանոթությանը բազմաթիվ ժողովուրդների մշակութային նվաճումներին: Օրինակ, առաջին հայերեն տպագրված գիրքը հրատարակվել է 1515 թ. Վենետիկում: Առաջին հրատարակված գրքերից էր Ներսես Շնորհալու, Ֆրիկի, Թլկուրանցու բանաստեղծություններից կազմված Տաղարանը: 1664 թ. Ամստերդամում լույս տեսավ խազերով գրի առնված Շարա-

կանոցը [2, էջ 39]:

Հայ ժողովրդի կյանքում ամենամեծ իրադարձություններից մեկը Արևելյան Հայաստանի միացումն էր Ռուսաստանին: Այդ դարաշրջանը ժողովրդի հարուստ հոգևոր կարողությունների դարաշրջանն էր [2, էջ 60]: Հայական հոգևոր երաժշտությունը, որը ազգային երաժշտության մի ճյուղն է կազմում, ձևավորվել և զարգացել է ժողովրդական ստեղծագործության ներքո: Դարերի ընթացքում հայ հոգևոր երաժշտությունը հանդիսացել է շատ հայ երաժիշտների ստեղծագործական գործունեության հիմնական բնագավառներից մեկը:

Մ.Եկմալյանի «Պատարագ»-ը հայ եկեղեցական պաշտության բազմաձայն մշակման առաջին, գեղարվեստական տեսակետից արժեքավոր գործն է [2, էջ 147]:

Ուսումնասիրելով եկեղեցական երաժշտության ժանրային և ոճային գծերը՝ հարկ է անդրադառնալ Կոմիտասին: Նրա առաջին հոդվածը եկեղեցական երաժշտության մասին է (1894թ.), որն իր հիմնական մասով նվիրված է եկեղեցական հին մելոդիաները՝ ըստ ութ ձայների համակարգելուն [8, էջ 348]: «Հայն ունի ինքնուրույն երաժշտություն» հոդվածում Կոմիտասը, մի քանի անգամ անդրադառնալով նաև ավետիսներին¹, նշում է դրանց հին ծագումը, լայն տարածումը, բազմերանգությունը, ժողովրդի ստեղծագործական միջամտությամբ հարստացած լինելը [6, էջ 16]: Կոմպոզիտոր և ազգագրագետ, գիտնական և մանկավարժ, երգիչ ու խմբավար Կոմիտասն իր բազմակողմանի գործունեությամբ հսկայական դեր խաղաց հայ ժողովրդի երաժշտական մշակույթի զարգացման գործում: Կոմիտասը արժեքավոր մտքեր է արտահայտել իր «Հայ ժողովրդական և եկեղեցական երգեր » աշխատության մեջ [2, էջ 183 և 194]: Ուշադրության է

արժանի այն փաստը, որ Կոմիտասը, ուսումնասիրելով եկեղեցական մելոդիաների լադային² կազմության կարդինալ խնդիրները, գործնականում համառոտ են շրջանում է ութձայնի պրոբլեմները: Բնութագրելով սաղմոսերգության պարզագույն տարատեսակները՝ Կոմիտասը չի շարունակել իր նկարագրությունը, չի տվել եկեղեցական երգասացությունների առավել ծավալուն և մեթոդիկ տեսակետից հարուստ ձևերի՝ տաղերի, գանձերի, ավետիսների, շարականների պատկեր [8, էջ 348]: Կոմիտասի «Պատարագ»-ը գործադրություն չգտավ եկեղեցական պրակտիկայում, ուր այդ ստեղծագործության ավարտումից շատ առաջ ընդունված էր և պաշտոնական ձանաչում էր ստացել Եկմալյանի «Պատարագ»-ը [8, էջ 349]:

Խորապես ցավալի է, որ եկեղեցական երաժշտությանը նվիրված կոմիտասյան ուսումնասիրություններն անավարտ մնացին: Եթե Կոմիտասի հետազոտական աշխատությունները հանդիսացան լավագույն թեորետիկական գործերը եկեղեցական երաժշտության ուսումնասիրության ասպարեզում, ապա նրա ստեղծած «Պատարագ»-ը անկասկած ներկայացնում է իրենից մեծ նվաճում՝ հայ եկեղեցական մելոդիաների ստեղծագործական զարգացման և հարստացման ասպարեզում:

Վիլկոկսոնի հայտանիշ:

Կատարվել է հետազոտություն՝ մարդկանց տազնապայնությունը ստուգելու համար:

Հետազոտության արդյունքները հաշվելու համար օգտագործվել է հայտնի մաթեմատիկական վիճակագրությունը՝ Վիլկոկսոնի հայտանիշը:

1 Ավետիսներ-ժողովրդական բանահյուսության և երգարվեստի մի առանձնահատուկ ճյուղը կազմող տոնն ու նրա գաղափարը ավետող երգեր են:

2 Լադ-կայուն և անկայուն հնչունների կազմակերպած համակցությունը կամ նրանց հարաբերության համակարգը կոչվում է լադ կամ ձայնակարգ:

Փորձարկվողների պայմանական համարները	Գիպոսփորձից առաջ	Գիպոսփորձից հետո	Տվյալների տեղաշարժման համապարտիսան նշանով	Տարբերությունների բացարձակ մեծություններ	Տարբերությունների բացարձակ մեծությունների կարգեր
1	49	45	-4	4	10,5
2	59	62	+3	3	6,5
3	67	60	-7	7	16,5
4	59	49	-10	10	19
5	42	38	-4	4	10,5
6	47	44	-3	3	6,5
7	40	33	-7	7	16,5
8	48	28	-20	20	20
9	31	36	+5	5	13
10	56	55	-1	1	3
11	47	31	-6	6	14
12	66	68	+2	2	4
13	37	37	0	0	1,5
14	49	45	-4	4	10,5
15	53	49	-4	4	10,5
16	35	28	-7	7	16,5
17	32	29	-3	3	6,5
18	50	53	+3	3	6,5
19	38	38	0	0	1,5
20	40	47	+7	7	16,5

Հաշվենք ռանգերի գումարը: Օգտագործում են հետևյալ բանաձևը՝

$$\left(\frac{N \cdot (N + 1)}{2}\right) = \frac{20 \cdot (20 + 1)}{2} = 210$$

Առանձնացնենք աղյուսակում տեղ գտած տիպային տեղաշարժերը: Այդպիսիք են՝ 6,5;4;6,5;16,5:

Այնուհետև հաշվում ենք այդ ոչ տիպային տեղաշարժերի գումարը:

$$T_{\text{հնգ.}} - T_{\text{հնգ.}} = 6.5 + 4 + 6.5 + 16.5 = 33.5$$

Համապատասխան աղյուսակից գտնում ենք կրիտիկական արժեքը 20 փորձարկվող համար: Ցույց տանք աղյուսակի այդ մասը:

n	P	
	0.05	0.01
20	60	43

$T_{\text{կր.}} = 60$, երբ $P \leq 0.05$, $T_{\text{կր.}} = 43$, երբ $P \leq 0.01$
Կառուցենք նշանակալիության առանցքը

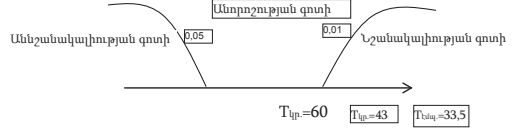

Ինչպես տեսնում ենք $T_{\text{էմպիրիկ}}$ -ը գտնվում է նշանակալիության գոտում, այսինքն՝ կատարված հետազոտությունը տվել է դրական արդյունք:

Ամփոփելով աշխատանքը և ստացված հետազոտությունների արդյունքները՝ կարելի է եզրակացնել, որ մարդու տագնապայնությունը նվազում է ոչ միայն պարզապես հոգևոր երաժշտություն լսելիս, այլև, երբ ընկղմվելով դարերի խորքից եկող աստվածային այդ երևեջների մեջ, գիտակցում ես, թե որքան դժվարությունների ու ավերածությունների միջով է անցել հայ հոգևոր

երաժշտությունը, սակայն զարգացել ու հարստացել է՝ հպարտորեն դիմակայելով բոլոր դժվարություններին: Պայքարել ու չի հանձնվել հայր՝ այդ հոգևոր հարստությունը սերունդներին փոխանցելու դժվարին գործը արժանապատվո-

րեն կատարելով: Եվ այսօր մենք կարող ենք հպարտ լինել, որ ունենք այսպիսի մշակույթ, այսպիսի ներկայացուցիչներ, որոնց փայփայած ու թողած ժառանգությունը պահպանելը և փոխանցելը շնորհ է յուրաքանչյուրիս համար:

ՊՐԱԿԱՆՈՒԹՅՈՒՆ

1. Ռ.Աթայան, Տ.Տեր-Մարտիրոսյան երաժշտության տարրական տեսություն, «Սովետական գրող» հրատարակչություն, Երևան-1980, 192 էջ:
2. Ա.Բարսամյան, Մ.Հարությունյան, Հայ երաժշտության պատմություն, առաջին մաս «Լույս» հրատակչություն, Երևան-1968, 282 էջ:
3. Ն.Կ.Թահմիզյան, Գրիգոր Նարեկացին և հայ երաժշտությունը V-XV դդ., Հայկական ՍՍՀ ԳԱ հրատարակչություն, Երևան 1985, 344 էջ:
4. Ն.Կ. Թահմիզյան, երաժշտությունը Հայկական Կիլիկիայում, Հայկական ՍՍՀ «Գիտելիք» ընկերություն, Երևան-1989, 48 էջ:
5. Ն. Թահմիզյան, երաժշտությունը Հին և Միջնադարյան Հայաստանում, «Սովետական գրող» հրատարակչություն, Երևան 1982, 60 էջ:
6. Մ.Թ. Մանուկյան, Ժողովրդական ավետիսներ, էջմիածին-1995, 128 էջ:
7. Ե.Ցակոբեան, Հայկական պատարագի տաղեր և մեղեդիներ, հոգեբանության հրատարակչություն, Գահիրե-1963, 60 էջ:
8. Ալ.Շահվերդյան, Հայ երաժշտության պատմության ակնարկներ XIX-XX դդ. (միջսովետական շրջան) Հայպետհրատ, Երևան-1959, 631 էջ:
9. Մ.արքեպս.Օմանեան, Հայոց եկեղեցին և իր պատմությունը, վարդապետությունը, վարչությունը, բարեկարգությունը, արարողությունը, գրականությունը ու ներկա կացությունը, վեցերորդ տպագրություն, տպ. Սևան Պեյրոթ-1960, 232 էջ:
10. Մանրուսում, Միջազգային երաժշտության տարեգիրք, հատոր Ա, Երևան 2002, 236:
11. Վ.Կարապետյան, Վ.Վարդազարյան, Քանակական մեթոդները հոգեբանության և մանկավարժության մեջ, զանգազ հրատարակչություն, Երևան-2012, 232 էջ:
12. Брюсов В.Я., Об Армении и армянской культуре, изд-во АН Армянской ССР, Ереван, 1963, стр. 248

ПРОИСХОЖДЕНИЕ АРМЯНСКОЙ ДУХОВНОЙ МУЗЫКИ, ЕЕ РАЗВИТИЕ И ВОЗДЕЙСТВИЕ НА СОКРАЩЕНИЕ ТРЕВОЖНОСТИ У ЧЕЛОВЕКА

ЗАРУИ АКОПЯН

Национальная Академия науки РА, Международный научно-образовательный центр, кафедра психологии, магистрант 2-го курса

В статье представляется история духовной музыки, динамика ее развития, роль в сокращении тревожности людей и позитивное влияние на психическое и физическое развитие человека.

Результаты исследований представлены на основе математической статистики и критерия Уилкоксона.

THE ORIGIN OF ARMENIAN SACRED MUSIC, ITS DEVELOPMENT AND INFLUENCE
ON THE ANXIETY REDUCTION OF PEOPLE

ZARUHI HAKOBYAN

*International Scientific-Educational Center of NAS RA, Department of Psychology,
Master's Degree student, 2nd year*

The article presents the history of sacred music, the dynamics of its development, its role in the anxiety reduction of people and the positive influence of sacred music on the mental and physical development. The results of research are presented based on mathematical statistics and Wilcoxon criterion.

**ՎԱԽԵՐ. ՏԱՐԻՔԱՅԻՆ ԱՌԱՆՁՆԱՀԱՏԿՈՒԹՅՈՒՆՆԵՐԸ,
ԴՐՍԵՎՈՐՈՒՄՆԵՐԸ ԵՎ ԱՌԱՋԱՅՄԱՆ ՊԱՏՃԱՌՆԵՐԸ**

Վախը շատ ուժեղ հույզ է և նշանա-
կալի ազդեցություն ունի պեդագոգիկ-
ինացական գործընթացների և անհատի
վարքի վրա: Ինտենսիվ վախը ստեղ-
ծում է «թունելային ընկալման» էֆեկտ,
այսինքն՝ էականորեն սահմանափակում
է անհատի ընկալումը, մտածողությու-
նը և ընտրության ազատությունը: Բա-
ցի դրանից, վախը սահմանափակում է
մարդու վարքի ազատությունը: Կարելի
է ասել, որ մարդը առաջնորդվում է մի-
ակ ձգտումով՝ վերացնել սպառնալիքը,
խուսափել վտանգից:

Հանգուցային բառեր. Վախ, տագ-
նապի վիճակ, Ֆոբիա, հուզական հա-
կադդոմ:

Ըստ բնագիտական բառարանի՝ «Վա-
խը հույզ է, որն առաջանում է այն դեպ-
քում, երբ իրական կամ երևակայական
վտանգ կա օրգանիզմի գոյության, նրա
արժեքների, իդեալների և սկզբունքնե-
րի համար»:

Ջ.Ֆրեյդը վախը սահմանում էր որ-
պես «...հակազդում բնորոշ բոլոր օրգա-
նիզմներին»: [25]

Կ.Իգարդը գրել է. «Վախը բացարձա-
կապես որոշակի, յուրահատուկ հույզ է,
այն կազմված է ֆիզիոլոգիական փո-
փոխություններից, արտահայտչական
վարքից և յուրահատուկ ապրումներից,
որոնք բխում են վտանգի կամ սպառ-
նալիքի սպասումից: ... Սուբյեկտիվ վա-
խի ապրումը սարսափելի է և կարող է
մարդուն ստիպել քարանալ տեղում և
դրանով նրան բոլորովին անօգնական
դարձնել կամ, ընդհակառակը, ստիպել
նրան հեռու փախչել վտանգից»: [8, էջ

321]
Ա.Ս.Սալիվակովսկայան վախը սահ-
մանել է որպես սպեցիֆիկ սուր հու-
զական վիճակ, հատուկ զգայական
հակազդում, որը դրսևորվում է վտան-
գավոր իրավիճակում: Վախը միշտ
առաջանում է կոնկրետ և մոտիկ, արդեն
ի հայտ եկած վտանգից: [27]

Ա.Ի.Ջախարովը գրել է, որ վախի
հիմքում ընկած է ինքնապահպանման
բնագոյը, ունի պաշտպանական բնույթ և
ուղեկցվում է բարձրագույն նյարդային
գործունեության որոշակի ֆիզիոլոգիա-
կան փոփոխություններով, ինչն արտա-
ցովում է զարկերակի և շնչառության
հաճախականության վրա, արտերի-
ալ ձնշման ցուցանիշներով, ստամոքսի
հյուրի արտադրությունով: [5, էջ 4]

Վախի զգացողությունը հարկավոր է
տարբերել տագնապի վիճակից: Ի տար-
բերություն վախի, տագնապը հեռավոր
և անորոշ վտանգի ապրում է: Մարդը,
որը գտնվում է անորոշ անհանգստու-
թյան վիճակում, տագնապ է զգում, իսկ
մարդը, ով վախենում է որոշակի օբյեկտ-
ներից կամ մտքերից՝ վախ: Երբ վախերն
ընդունում են կաչող բնույթ և դառնում
են մարդու համար խնդիր, խանգարում
են առօրյա կյանքում, ապա դրանք գե-
րաձում են ֆոբիաների, որոնք անիրա-
ժեշտ է բուժել: Ֆոբիա ասելով՝ հարկա-
վոր է հասկանալ կաչուն վիճակների
տարատեսակներ, որոնք արտահայտ-
վում են ինտենսիվ և անհաղթահարելի
վախերով: Ֆոբիաների կառուցվածքում
գերակշռում է տագնապի հույզը: Ֆոբի-
աները միշտ ուղեկցվում են արտահայտ-
ված վեգետոդիստոնիկ ախտանիշով

(դեմքի գունատություն, քրտնարտադրություն): Հոգեբանական տեսություններում կան վախերի մի քանի դասակարգումներ: Հայտնի հոգեբույժ Ա. Կարվասարսկին բաժանում է վախերը ըստ խմբերի, ելնելով նրանից, թե ինչից է մարդ վախենում, այսինքն, ըստ վախերի բովանդակության (Ֆարուլաի): Կարվասարսկին տարբերում է վախերի 8 հիմնական ֆարուլա: Առաջին խմբին վերագրում է տարածության վախը, որը դրսևորվում է տարբեր ձևերով: Մրանց են վերաբերում կլաուստրաֆոբիան՝ վախ փակ տարածությունից, ագորաֆոբիան՝ վախ բաց տարածությունից, վախ խորությունից և բարձրությունից: Երկրորդ խմբում են այսպես կոչված սոցիոֆոբիաները, որոնք կապված են հասարակական կյանքի հետ: Դրանք ներառում են էրեյտրոֆոբիան՝ վախ ուրիշ մարդկանց մոտ կարմրելուց, վախ հրապարակային ելույթներից, օտարների ներկայությամբ ինչ-որ գործողություն կատարելու անկարողությունից: Երրորդ խմբին են վերաբերում նոզոֆոբիաները՝ վախեր ինչ-որ հիվանդությամբ հիվանդանալուց: Չորրորդ խմբում է տանատոֆոբիան՝ մահվան վախը: Հինգերորդ խմբին են դասվում տարբեր սեռական վախերը, վեցերորդին՝ վախը իրեն կամ ուրիշներին վնաս պատճառելուց: Յոթերորդ խմբի մեջ են մտնում «կոնտրաստային» վախերը՝ բարձրաձայն ինչ-որ բան ասելը, անպարկեշտ բան անելը: Եվ վերջին խումբը ֆորեֆոբիաներն են՝ վախեր որևէ բանից վախենալուց: [24]

Ըստ հոգեբույժների Դ.Բ.Սեդոկի և Գ.Ի.Կապլանի, վախերը լինում են կոնստրուկտիվ և պաթոլոգիկ: Կոնստրուկտիվ վախերն իրենցից ներկայացնում են բնական պաշտպանական մեխանիզմ, որն օգնում է ավելի լավ հարմարվել էքստրեմալ իրավիճակում: Պաթոլոգիկ վախերը ոչ ադեկվատ պատասխան են որոշակի խթանին՝ ինտենսիվությամբ կամ տևողությամբ և հաճախ բերում են հոգեպաթոլոգիաների:

Յու.Սչերբատիխը վախերը բաժանում է 3 խմբի՝

1) Բնական վախեր, որոնք անմիջականորեն կապված են մարդու կյանքին սպառնացող երևույթների կամ առարկաների հետ: Օրինակ՝ կայծակը, հրաբուխների ժայթքումները, երկրաշարժները, որոնք մարդկանց մոտ զուգորդվում են աշխարհի վերջի հետ: Բնական վախերի հատուկ խումբ են կազմում կենդանիներից վախերը:

2) Սոցիալական վախեր, որոնք հասարակական կարգավիճակի փոփոխության վախերն են: Սոցիալական վախերի դրսևորման ձևերը կապված են պատմական դարաշրջանի առանձնահատկություններից, մադու տարիքից, մասնագիտությունից և հասարակական տեսակից: Հետազոտությունները ցույց են տվել, որ առաջին տեղում է վախը մտերիմների առողջության համար, երկրորդ տեղում է վախը պատերազմից և երրորդում՝ հանցագործություններից: Այնուհետև հաջորդում են վախերը աղքատությունից, որոշ կենդանիներից, անձնական կյանքի հնարավոր փոփոխությունից, ղեկավարությունից: Պարզվել է, որ մարդկանցից շատերը վախենում են գերեզմանոցներից, հիվանդություններից և հրապարակային ելույթներից:

3) Ներքին վախեր, որոնք ծնված են մարդու ֆանտազիաներից ու երևակայությունից: Ներքին վախերին են վերաբերում ոչ միայն մարդկային երևակայությամբ առաջացած, այլ նաև վախը սեփական փորձից, եթե դրանք հակասում են առկա բարոյական դիրքորոշումներին (վախ սեփական մտքերից): [23, էջ 20]

Ռ.Վ. Օվչարովան առանձնացնում է վախերի հետևյալ տեսաները՝

1) Տարիքային վախեր, որոնք նկատվում են հուզական զգայուն երեխաների մոտ՝ որպես իրենց հոգեբանական և անձնային զարգացման առանձնահատկությունների արտացոլում: Դրանք առաջանում են հետևյալ գործոնների

ազդեցությունից՝ վախերի առկայությունից ծնողների մոտ, տագնապությունից երեխաների հետ հարաբերություններում, գերխնամքից և մեկուսացումից:

2) Ներոտիկ վախեր, որոնք բնութագրվում են բարձր հուզական ինտենսիվությամբ և լարվածությամբ, անձի ձևավորման վրա տևական անբարենպաստ ազդեցությունից, ներոտիկ խանգարումներից, վախի օբյեկտի խուսափումից: [14, էջ 21]

Ա.Բ.Ջախարովը վախերը դասակարգում է հետևյալ չափանիշներով՝ 1) ըստ բնույթի՝ բնական, սոցիալական, իրավիճակային, անձնային; 2) ըստ իրականության աստիճանի՝ ռեալ և երևակայական; 3) ըստ ինտենսիվության աստիճանի՝ սուր և քրոնիկ: [4, էջ 33]

Զ.Ֆրեյդը վախերը բաժանում էր 3 տեսակի՝ իրական, ներոտիկ և բարոյական (կամ մեղքի զգացում): Իրական վախը հայտնի վտանգից վախն է, ներոտիկը՝ մարդու համար անհայտ վտանգից վախն է: [21, էջ 199]

Թվարկված դասակարգումները եզակի չեն: Ժամանակակից հույզերի հոգեբանությունում վախերի ունիվերսալ դասակարգում չկա: Վախերը բաժանվում են ըստ ուժի, ինտենսիվության, կենսաբանական, հոգեբանական և սոցիալական նշանակության:

Այժմ դիտարկենք մանկական վախերի տեսակները: [26]

1. Ներոտիկ, պսիխոգեն վախեր: Այս վախերն առաջանում են ի պատասխան հուզական ցնցման: Դրանց նույնիսկ ժամանակ երեխան դեռ ու դեն է վազում, գոռում է, անընդհատ խոսում է այն առարկայի կամ երևույթի մասին, որից վախեցել է, հավատում է այդ վախին և պատկերացնում այն վառ և գունեղ:

2. Չտարբերակված, անբովանդակ վախեր: Այս դեպքում չկա վախի պատճառի զգացողություն, գիտակցում: Առավել հաճախ երեխան միալար կրկնում է, որ վախենում է: Դրան հաճախ ավելանում է սոմատոգեն բաղադրիչ

(որովայնում սառնության զգացում, ձնշում սրտի մասում, կրծքավանդակի կծկում, ոտքերի ցավ):

3. Կաչուն վախեր: Այս վախերն առավել հաճախ առաջանում են տագնապային, կասկածամիտ երեխաների մոտ, որոնց շփումը հասակակիցների հետ խախտված է: Դրանք, որպես կանոն, վարակվելու, աղտոտվելու, սուր առարկաների, փակ տարածությունների, տրանսպորտի, կարմրելու, դպրոցում բանավոր պատասխանելու, կոշտ ուտելիքից կամ ոսկորից խեղդվելու, ծնողներին կորցնելու վախերն են: Օրինակ՝ աղտոտվելու, վարակվելու վախի դեպքում երեխաները կարող են անընդհատ ձեռքերը լվանալ, մինչև մաշկի չորացումն ու շերտավորումը:

4. Ցնորքային բնույթ ունեցող վախեր: Այս վախերը հաճախ անհերթելի են: Երեխաները վախենում են շողքերից, քանուց, ջրի աղմուկից, անձրևից, ջրի ծորակներից, էլեկտրական լամպերից: Օրինակ, 3 տարեկան երեխան վախենում էր ծառից ընկած չորացած տերևներից, լաց էր լինում: Նման վախերով տառապող երեխաները ինքնամիոփ են, կասկածամիտ: Այդպիսի արտասովոր վախերը պետք է զգոն պահեն ծնողներին: Նպատակահարմար է այդ երեխային տանել հոգենյարդարանի մոտ:

5. Գիշերային վախեր: Մանկական պրակտիկայում հատուկ տեղ ունեն գիշերային վախերը: Երեխան քնի ընթացքում անկանոն շարժումներ է անում, խոսում կամ լաց է լինում, կարող է նստել, կանգնել, քայլել սենյակով: Այդպիսի վիճակները տևում են մի քանի րոպեից մինչև մի քանի ժամ: Առավոտյան երեխան գրեթե ոչինչ չի հիշում կամ միայն ինչ-որ հատվածներ: Գիշերային վախերը լինում են մի քանի տեսակ.

5.1 Գերարժեք վախերը, որպես կանոն, կապված են ցերեկային վեճերով, ծնողների միջև բախումներով, դպրոցի վատ թվանշաններով: Այդ վախերը իրենցից ներկայացնում են երազների

շարունակությունը, որոնք արտացոլում են այդ իրավիճակները:

5.2 Չտարբերակված, անբովանդակ գիշերային վախերը դրվագային առաջացող ինտենսիվ վախեր են՝ ուղեկցվող լացով, ճիչով, առանց որևէ բովանդակության և կապ չունեցող երազատեսության հետ: Գիտակցությունը այս դեպքում մթագնաց է, և կոնտակտը երեխայի հետ գրեթե անհնարին է: Արթնանալուց հետո նա ոչինչ չի հիշում դրանց մասին: Այս վախերը հանդիպում են բարձր ջերմությամբ ուղեկցվող ինֆեկցիաների ժամանակ, գանգուղեղային վնասվածքներից հետո: Այն դեպքում, երբ դրանք կրկնվում են, պետք է տարբերել այդ վախերը էպիլեպտիկ ծագում ունեցող վախերից, որոնք կոչվում են պարոքսիզմալ:

5.3 Պարոքսիզմալ գիշերային վախերի հատկանիշներն են՝ առաջացման անսպասելիությունը և դադարումը, դրանց առաջացումը գիշերային քնի որոշակի ժամանակ (հիմնականում գիշերվա երկրորդ կեսը), համակցություն միալար, ավտոմատացված շարժումներով (դեմքի քարացած արտահայտություն, ձեռքերի միալար շարժումներ, քայլերը, գոռալը): Գիտակցությունը մթագնաց է, կոնտակտը անհնարին է, առավոտյան ոչինչ չի հիշում, հազվադեպ դեպքերում հանդիպում են ինքնաբերական միզում:

Կան հիմնական գործոններ, որոնք նշում են սարսափ երազների առաջացման հավանականությունը երեխաների մոտ: Դրանք են (ըստ Ջախարովի). [11]

Տվյալ տարիքին բնորոշ վախերի առավելագույն քանակը՝ հարձակման, մահվան, կենդանիների, բարձրության, խորության, կրակի, հրդեհի, պատերազմի:

Վախեր քնելուց առաջ, այդ թվում վախերի եռյակը՝ միայնակության, մթության և փակ տարածության:

Ցերեկային վախեր (գայլից, հրեշնեներից և այլն):

Բարձր ներշնչվողականություն մո-

գական տրամադրության հետ համատեղ (երեխան արագ տեղափոխվում է երևակայական աշխարհ՝ ստեղծած հեքիաթային մթնոլորտով և նա ապրում է ավելի հանգիստ և հեշտ, քան իրականությունում):

Եթե երեխան վատ է տանում անհայտությունը, սպասումը, ինչպես նաև վախեր անծանոթ մարդկանցից, պատասխանելուց և ելույթ ունենալուց:

Նույն սեռի ծնողների մոտ սարսափ երազների առկայություն:

Մայրերի մոտ անձի ներոտիկ խանգարումներ:

Ներոտիկ կապվածություն (կախվածություն) երեխաների մոտ չափազանց խնամող, վախկոտ և տագնապային մոր հանդեպ, ինչը առավելագույնս արտահայտված է ընտանիքում հոր անբավարար դերով և նրա դաժանությամբ:

Երեխաների ձևավորվող անձի ներոտիկ խանգարում:

Դժվար քնելը, դրան հաջորդող անհանգիստ քնով և ցերեկը վատ ինքնագագացողությամբ:

Եթե երեխան հակված է գիշերային սարսափների, հարկավոր է ուշադրություն դարձնել, թե ինչպես է նա պատրաստվում քնի: Պետք է թույլ չտալ նայել վախենալի նկարներ, չպատմել սարսափելի հեքիաթներ: Գիտնականների մեծամասնությունը համարում է, որ նորածին երեխայի մոտ դեռ չի կարելի խոսել իրական վախի մասին, քանի որ այն պահանջում է որոշակի ուղեղի զարգացում: Ա.Ի.Ջախարովը գրում է, որ վախի զգացողությունը ձևավորվում է միայն 6 ամսեկանից, որովհետև այն ենթադրում է իմացական գործընթացների որոշակի մակարդակ:[23] Լեշլին գրում է, որ երեխաները զգում են վախ, մենակություն և տագնապ անծանոթ մարդկանց հանդեպ արդեն իսկ 3 ամսեկան հասակից: [23] Այնուամենայնիվ, առավել հաճախ հանդիպում են կարծիքներ, որ մենակության վախը ձևավորվում է 6-7 ամսեկանում, այնուհետև 8 ամսեկանում

առաջանում է վախ օտար մարդկանցից: Այն աստիճանաբար նվազում է 2 տարեկանում և ձևափոխվում է հեքիաթային կերպարների վախերի: Այդ ժամանակ շարունակում են հրատապ մնալ մենակության, բժիշկներից, անսպասելի կտրուկ ձայներից վախերը:

Ֆ.Րիմանը գրում է, որ, ետ նայելով մեր սեփական մանկությանը, մենք հիշում ենք, թե ինչպես էինք ամեն անգամ մենակության վախ զգում, երբ մոր ձեռքերը թողնում էին մեզ և երբ անհրաժեշտ էր լինում հաղթահարել ազատ տարածությունը: [17, էջ 4] Հիշելով մեր կյանքի նշանակալի իրադարձությունները՝ մենք խոսում ենք այն վախերի մասին, որը զգում է երեխան դպրոցական տարվա սկզբին, երբ նա փոխում է ընտանեկան հարաբերությունները հասարակության նոր հարաբերությունների հետ: Պետք է նկատի ունենալ, որ վախը երեխաների մոտ կարող է ձևավորվել երկու ճանապարհով՝ ինչպես անձնական փորձի արդյունքում, այնպես էլ հասարակական փոխառման ճանապարհով: Երբ երեխան բախվում է անծանոթ երևույթի հետ, նա ստանում է տեղեկություն՝ հետևելով մոր դեմքին, ինչպես է նա հակազդում այդ առարկային: Ա.Ի.Ջախարովը նշում է, որ երեխայի ընդունակությունը՝ կապել սեփական հուզական հակազդումները մոր վախի հետ, առաջանում է մեկ տարեկանում: [23] Նա գրում է, որ 6 ամսեկանից հետո երեխան միանգամից չի վախենում անսպասելի արտաքին ներգործությունից, այլ նայում է մորը և եթե նա ժպտում է՝ հասկացնել տալով, որ ամեն ինչ լավ է, ապա երեխան արագ հանգստանում է և հակառակը:

Սկսած 2 տարեկանից աստիճանաբար աճում է երեխաների վախը պատժից, որը պայմանավորված է երեխաների տարիքային ակտիվությամբ և մեծերի արգելքներով: Այդ ժամանակ առաջանում են նաև վախեր կենդանիներից, ծնողներից բաժանվելուց: Այս

վախն առավել բնորոշ է ընտանիքի միակ երեխային: Ավելի հաճախ այն առաջանում է երեկոյան, երբ մայրը թողնում է իրեն մենակ մահճակալում: Այդ ժամանակ տեղի է ունենում հուզական հակազդում, որն ուղեկցվում է արցունքներով: Նախադպրոցական երեխաներին բնորոշ է վախերի եռյակը՝ մենակության, մթության և փակ տարածության: Յու. Սչերբատիխի ստացած տվյալներով այդ երեք վախերը ներքին կապվածություն ունեն իրար հետ և, հնարավոր է, որ բացառում են ինչ-որ խորքային բնագրային վախերը, որոնք մեզ են փոխանցվել մեր նախնիներից: [23]

Ավագ նախադպրոցական տարիքում կենտրոնական տեղ է զբաղեցնում մահվան վախը: Այդ տարիքում ուժեղանում են կենդանիների և հեքիաթային կերպարների վախերը: Երեխաների մոտ վախի բնույթի փոփոխությունը սերտորեն կապված է ուղեղի ընդհանուր զարգացման և մտածողության գործընթացի ձևավորման հետ, որն օգնում է տարբերել այն հանգամանքը, որից իրոք պետք է վախենալ և այն, որտեղ բացակայում է իրական վտանգը: Քանի դեռ երեխայի մոտ չի ձևավորվել վերացական մտածողությունը, նրանք կարող են ոչ աղեկվատ ընկալել որոշակի իրավիճակները: Նախադպրոցական տարիքում վախերը բխում են ինքնապահպանման բնագրից:

Երեխաների վախերի առաջացման մեջ մեծ ազդեցություն ունի մոր հոգեֆիզիոլոգիական վիճակը հղիության ընթացքում: Այն մայրերի երեխաներն են ավելի հաճախ ունենում վախեր, որոնց հղիությունը անցել է տագնապությամբ և ներքին լարվածությամբ: Վերը նկարագրված գործոնները, ինչպես նաև բնածին բարձրագույն նյարդային գարծունեության տիպը, միայն որոշում են այն հավանականությունը, թե կլինի արդյոք երեխան վախկոտ կամ տագնապալի: Սակայն վերջնական որոշում են կյանքի կոնկրետ պայմանները,

որոնցում ձևավորվում է զարգացող ան-
ձը: Մանկական վախերի ձևավորման
մեջ մեծ դեր են խաղում պայմանական
ռեֆլեքսների մեխանիզմները: Հոգեթե-
րապետ Տ.Պ.Սիմոնը գրում է, որ երբ
երեխան քայլել սովորելուց ընկնում է,
նա կարող է մի քանի օր չքայլել: Յու-
րաքանչյուր գրգռիչ՝ զուգակցված երե-
խային վախեցնող երևույթի հետ, կարող
է ըստ պայմանական ռեֆլեքսի օրեն-
քի՝ իր հերթին դառնալ վախի աղբյուր:
Երեխան վախենում է գնալ այն բակը,
որտեղ նրան շուն է վախեցրել և այլն:
Վաղ տարիքի երեխաների համար բնո-
րոշ է վախերի իռադիացիան:[18, էջ 68]
Օրինակ, երեխան, որը վախեցել է կատ-
վից, վախենում է բոլոր փափկափետուր
բաներից՝ մորթի, հաճախ նաև մոր մա-
զերից: Դա բացատրվում է այդ տարի-
քում տարբերակման բացակայությու-
նից: Երեխաների վախերի առաջացման
մեջ հատուկ դեր է խաղում մեծերի կող-
մից վախեցնելը: Նրանց ազդեցությու-
նը կարող է կրել ինչպես գիտակցված,
այնպես էլ չկանխամտածված բնույթ:
Չկանխամտածված վախերի ձևավոր-
ումը կապված է սարսափելի պատմու-
թյունների և հեքիաթների հետ, հատկա-
պես, եթե դրանք երեխաները լսում են
քնելուց առաջ: Դա նպաստում է նիկտո-
ֆոբիայի (մթության վախի) առաջացմա-
նը: Երեխաների վախերի զարգացմանը
նպաստում է նաև այն, որ իրենց ներկա-
յությանը մեծերը խոսում են հիվանդու-
թյունները, ցավերից: Ֆ.Ռիմանը գրում
է, որ մեծերը կարող են լավ մտածել
իրավիճակի մասին, իմանալ փաստեր,
որոնք վախ են առաջացնում, կարող են
հասկանալ որտեղից է վախի աղբյուրը
և շնորհիվ այդ հասկացության ստանալ
համապատասխան օգնություն:[17, էջ 7]
Ի վերջո նրանք կարող են ձիշտ գնահա-
տել վտանգի հնարավորությունը: Երե-
խան դեռ շատ փոքր է, որպիսի իմա-
նա և տարբերի իր վախերի օբյեկտը:
Նա չգիտի ինչ է պատահել և ինչքան է
դա տևելու: Երեխաների վախերի զար-

գացման վրա ազդում է նաև ընտանի-
քի կազմը: Ոչ լիարժեք ընտանիքներում
վախերի թիվը ավելի մեծ է:

Վախը, ինչպես և այլ հույզերը, ազ-
դում է ողջ օրգանիզմի վրա, նույնիսկ
եթե հույզը թույլ է արտահայտված, միև-
նույն է փոխում է մարդու ֆիզիոլոգի-
ական վիճակը, իսկ եթե ուժգին է, այն
առաջանցնում է հակազդումներ և դրս-
ևորումներ, որոնք չի կարելի անտեսել:
Կ.Իզարդը գրում է. «երբ մարդը ուժեղ
հույզ է ունենում, սոմատիկ փոփոխու-
թյունների ցուցանիշները կտրուկ փոխ-
վում է և այդ ընթացքում մասնակցում
են օրգանիզմի գրեթե բոլոր նյարդա-
ֆիզիոլոգիական և սոմատիկ համա-
կարգերը: Այդ փոփոխությունները ան-
խուսափելիորեն ազդում են անհատի
ընկալման, մտածողության, վարքի վրա
ու ծայրահեղ դեպքում կարող են բերել
սոմատիկ և հոգեկան խանգարումների:
Հույզը ակտիվացնում է վեգետատիվ
նյարդային համակարգը, որն էլ ազդում
է էնդոկրին և նյարդահումորալ համա-
կարգի վրա»: [8]

Հույզերի մասին խոսելիս՝ տեղին է
նշել նաև հուզական բանականության
մասին: Հուզական բանականությունը
մեզ հնարավորություն է տալիս՝

իմանալ և հասկանալ մեր հույզերը,
կառավարել մեր սեփական հույզերը
առավելագույն անձնական շահի հա-
մար,

իմանալ և հասկանալ այլոց հույզերը,
կարգավորել մեր գործողություննե-
րը՝ համաձայն այլոց հույզերի, որպեսզի
ունենանք առողջ և փոխշահավետ հա-
րաբերություններ:[2]

Վախի կենտրոնը հայտնաբերվել է
ուղեղում, որը կոչվում է «ամիգդալա»
(«amygdala»). Այս կենտրոնը ինֆորմա-
ցիա է ստանում բոլոր զգայության օր-
գաններից, վերահսկում է տարբեր կա-
պերը, որոնք առաջացնում են արագ
արտիսփոց, ձեռքի ավերի քրտնում, հոր-
մոնալ արտազատումներ, որոնք բնու-
թագրում են «հիվանդության վիճակը»:

Գոյություն ունեն վարքի երկու տեսակներ, որոնք դեռևս XIX դարի կենդանաբանները դիտարկում էին որպես վախի դրսևորում՝ քարացում և փախուստ: Այլ խոսքերով ասած՝ կենդանին կամ փորձում է թաքնվել (մահացած ձևանալ) կամ փախչում է: Մարդկանց վախերն ունեն կենդանական ծագում: Կաթնասունների ներկայացուցիչների հիմնական խնդիրն է այնպես դասավորել իրենց կյանքը, որ շրջապատող

միջավայրը լինի մաքսիմալ ստերեոտիպային: Հենց ստանդարտից շեղումն առաջացնում է վախ: Այսպես՝ մարդը հաճախ վատ է քնում նոր տեղում, նրա զգայական օրգանները կոչ են անում լինել զգոն, քանի որ շրջապատը ստերեոտիպային չէ:

Աշխատելով երեխաների վախերի և նրանց դրսևորումների հետ՝ անհրաժեշտ է հասկանալ, որն է համարվում նորմա, որը՝ պաթոլոգիա:

ԳՐԱԿԱՆՈՒԹՅՈՒՆ

1. Венгер А.Л. Психологические рисуночные тесты. М., 2003, 160с.
2. Гоулман Д. Эмоциональный интеллект /пер. с англ. А.П. Исаевой. – М.: АСТ: АСТ МОСКВА; Владимир: ВКТ, 2009. – 478, [2] с.
3. Детская психология Методические указания Автор-составитель Р. П. Ефимкина Новосибирск: Научно-учебный центр психологии НГУ, 1995
4. Захаров А.И.. Неврозы у детей и подростков. Анамнез, этиология и патогенез. Л.: Медицина, 1988. 174 с
5. Захаров А.И. Как преодолеть страхи у детей – М., Педагогика, 1986.–112с.
6. Зинкевич–Евстигнеева Т.Д. Практикум по сказкотерапии. – СПб.: ООО «Речь», 2000.– 310 с.
7. Зинкевич–Евстигнеева Т.Д. Путь к волшебству. Теория и практика сказкотерапии.— СПб.: «Златоуст», 1998. — 352 с.
8. Изард К.Э. Психология эмоций пер. с англ. СПб., 1999. 464 с.
9. Казарян Г.А., Варданян К.К. «Исследование психо-эмоционального состояния больных методом цветовой диагностики». Բժշկություն. Գիտություն և կրթություն, գիտատեղեկատվական հանդես, թ.8 ապրիլ 2011.
10. Кулагина И.Ю., Возрастная психология :Учебное пособие. 5-е изд. М.: ИздвоУРАО, 1999.
11. Кулинцова Е.И. Коррекция детских страхов с помощью сказок.–СПб.; Речь; М.: Сфера, 2008.– 169 с.
12. Мухина В.С. Возрастная психология: Феноменология развития, детство, отрочество . 4-е издание, Москва, 1999
13. Орехова О.А. Цветовая диагностика эмоций ребенка. СПб., 2002, 112с.
14. Овчарова Р.В. Практическая психология в начальной школе. – М.: ТЦ «Сфера», 2001. – 240 с.
15. Панфилова М.А. Игротерапия общения: тесты и коррекционные игры. Практическое пособие для психологов, педагогов и родителей. М. 2001.–160 с.
16. Преодоление тревожности и страхов у детей 5–7 лет: диагностика, занятия, рекомендации / авт.-сост. Н.Ф. Иванова.– Волгоград: Учитель, 2009.– 191 с.
17. Риман Ф. Основные формы страха. — М.: Алетея, 1999. — 336 с
18. Симсон Т.П. Неврозы у детей, их предупреждение и лечение. Медгиз. М.–1958. 216с.
19. Татаринцева А.Ю., Григорчук М. Ю. Детские страхи: куклотерапия в помощь детям.– СПб.: Речь, 2007.–218 с.
20. Татьяна Шишова. Как помочь ребенку избавиться от страхов. Страхи – это серьезно. М., 2007, 112 с.
21. Фрейд. З. Введение в психоанализ: Лекции. М., «Наука», 1989.
22. Эльконин Д.Б. Избранные психологические труды .Под редакцией В. В. Давыдова, В. П. Зинченко. Москва «Педагогика» 1989
23. Ю. Щербатых – Психология страха: популярная энциклопедия. М.: Изд-во Эксмо, 2005.–512 с
24. <http://ctraxi.ru/klass.html>
25. <http://psyfactor.org/lib/zef14.htm>
26. <http://www.happydoctor.ru/patient/fear-classification>
27. http://www.pedlib.ru/Books/5/0127/5_0127-148.shtml

FEARS: AGE CHARACTERISTICS, EXPRESSIONS AND CAUSES

GAYANE GRIGORYAN

Associate Professor of the Chair of Psychology Theory and History, ASPU

Fear is a very strong emotion and has a significant influence on the individual's behavior and perceptual-cognitive processes. Intense fear creates a «tunnel perception» effect, which essentially limits the perception of the individual, his thinking and freedom of choice. Besides, fear limits the freedom to human behavior. It can be stated that the person is driven only by the desire to eliminate the threat and to avoid danger.

СТРАХИ: ВОЗРАСТНЫЕ ОСОБЕННОСТИ, ПРОЯВЛЕНИЯ И ПРИЧИНЫ ВОЗНИКНОВЕНИЯ

Г А Я Н Е Г Р И Г О Р Я Н

Доцент кафедры теории и истории психологии Армянского государственного педагогического университета им. Хачатура Абовяна

Страх является очень сильным волнением и оказывает большое влияние на парцептивно-познавательный процесс и поведение личности. Интенсивный страх создает эффект “туннельного восприятия”: существенно ограничиваются восприятие личности, мышление и свобода выбора. Кроме того, страх ограничивает свободу поведения человека. Можно констатировать, что человек руководствуется одним стремлением – уничтожить угрозу, избежать опасности.

ՍՈՑԻՈԼՈԳԻԱ

ՍԵԳԱ ՀՈՎՍԵՓՅԱՆ

Երևանի պետական համալսարան, սոցիոլոգիայի ֆակուլտետ, ասպիրանտ

ՍՈՑԻԱԼԱԿԱՆ ՇԵՐՏԱՎՈՐՄԱՆ ՆԿԱՐԱԳԻՐԸ ՀՏԵՆՈՐՀՐԴԱՅԻՆ ՀԱՍԱՐԱԿՈՒԹՅՈՒՆՆԵՐՈՒՄ

Սոցիալական շերտերի տարանջատման տեսանկյունից ժամանակակից հայ հասարակությունում սոցիալ-մշակութային չափանիշների հիման վրա կարելի է առանձնացնել երկու հիմնական սոցիալական շերտ՝ իրենց ենթաշերտերով՝ խորհրդային հաբիթուսի իներցիայով գործող անհատների դասակարգ և 90-ականներից հետո արևմտյան արժեքներով հետաքրքրված անհատների դասակարգը: Համադրելով սոցիալ-մշակութային առանձնահատկությունները և անհատների տնտեսական հնարավորությունները՝ կարելի է ստանալ ներկայիս հայ հասարակության սոցիալ-տնտեսական բնութագիրը՝ պայմանավորված մշակութային առանձնահատկություններով:

Հանգուցային բառեր և արտահայտություններ. սոցիալական շերտավորում, սոցիալական դասակարգ, հաբիթուս, խորհրդային հաբիթուսի իներցիայով գործող անհատների դասակարգ, 90-ականներից հետո արևմտյան արժեքներով հետաքրքրված անհատների դասակարգը, մշակութային կապիտալ, տնտեսական կապիտալ, սոցիալական կապիտալ:

Հասարակությունների վերլուծությունը բարդ և բազմամակարդակ գործընթաց է: Տվյալ աշխատանքի նպատակն է մեկնաբանել հետխորհրդային հասա-

րակությունների շերտավորումը սոցիալ-մշակութային յուրահատկությունների տեսանկյունից, որը, համադրելով անհատների տնտեսական հնարավորությունների հետ, հնարավորություն կտա իրականացնելու ժամանակակից հասարակությունների բարդ և բազմամակարդակ վերլուծություն:

Յուրաքանչյուր հասարակության կառուցվածքի անբաժանելի մասը վերջինս կազմող սոցիալական շերտերն են: Գոյություն չունի հասարակություն, որտեղ չլինեն դասակարգեր: Դասակարգն ազենտների միավոր է, որոնք ունեն նմանատիպ դիրք և, տեղավորված լինելով նույնական պայմաններում, ենթարկվելով նմանատիպ իրավիճակներին, ունեն բոլոր հնարավորությունները տիրապետելու նմանատիպ դիսպոզիցիաներին և շահերին և, հետևաբար, արտադրելու նմանատիպ պրակտիկներ և դիրքեր¹:

Սոցիալական դասակարգը վերացական երևույթ է, որը չունի կոնկրետ մեկնաբանումներ, այն կարելի է փոխարինել ինչպես ստատուսային խումբ, այնպես էլ էթնոագգային միավորում հասկացություններով: Սոցիալական շերտավորումը ժամանակակից հասարակություններում բարդ և բազմամակարդակ երևույթ է, որն ուսումնասիրելու համար անհրաժեշտ է դիտարկել

1 Жан Бодрийяр, Система Вещей, М.: «Рудомино» 2001 стр. 6-43.

մի շարք մարկերներ՝ ի դեմս տնտեսական, սոցիալական, քաղաքական և մշակութային կապիտալների, որոնցում առանձնանում է անհատների գրադվածությունը, ինքնաներկայացումը, սպառումը, քաղաքական, իշխանական փոփոխանները, մոբիլությունները, ինչպես նաև արժեքային կողմնորոշվածությունը: Առաջնային է դառնում սոցիալական աստիճանակարգում համապատասխան դիրք գրավելու հարցում առանձին անհատների կյանքի ոճը՝ պայմանավորված մշակույթով և սոցիալական ընկալումներով¹:

Ժամանակակից հասարակություններում սոցիալական շերտավորման մեջ կարևոր և առաջնային է մշակույթի դերը, քանի որ մշակութային նորմերի ու արժեքների հիման վրա է ձևավորվում անհատների ինքնարժեքը և ինքնանույնականացման առանձնահատկությունները:

Արդի հետխորհրդային հասարակություններում մշակույթի տեսանկյունից սոցիալական շերտերի վերլուծությունն ու մեկնաբանումն այլ պատկեր ունի:

Տվյալ երևույթն ուսումնասիրելու համար իրականացվել է հետազոտություն, որի նպատակն է եղել դիտարկելու մշակութային սպառման դերը ժամանակակից սպառողական հասարակություններում՝ սոցիալական շերտերի ձևավորման գործընթացում՝ ժամանակակից հայ հասարակության օրինակով:

Ձևավորված լինելով հետխորհրդային հարթակի վրա՝ ներկայիս հայ հասարակությունում այլ վերաբերմունք է էլիտար և զանգվածային մշակույթների ընկալման համատեքստում: Դա ոչ մի կերպ կապված չէ անհատների տնտեսական հնարավորությունների հետ: Ճիշտ է, հնարավորությունն օգտվելու մշակույթի այս կամ այն բարիքից, հաճա-

խելու այս կամ այն համերգին կամ ներկայացմանը, ամբողջությամբ կապված է տնտեսական հնարավորությունների հետ, սակայն տեխնոլոգիաների զարգացվածությունը հասել է այն մակարդակին, որ անհատները կարող են մասնակցել այդ միջոցառումներին՝ անգամ ֆիզիկապես այնտեղ ներկա չլինելով, ինչի արդյունքում ցածր ֆինանսական հնարավորություններ ունեցող անհատները կարող են լինել բարձր մշակույթի կրողներ և հակառակը՝ բարձր տնտեսական հնարավորություններ ունեցողները կարող են լինել զանգվածային մշակույթի հետևորդներ:

Ժամանակակից հայ հասարակությունում սոցիալ-մշակութային չափանիշների հիման վրա կարելի է առանձնացնել երկու հիմնական սոցիալական շերտ՝ իրենց ենթաշերտերով: Դրանք են՝ խորհրդային հաբիթուսի իներցիայով գործող անհատների դասակարգը և 90-ականներից հետո արևմտյան արժեքներով հետաքրքրված անհատների դասակարգը: Առաջին դեպքում խոսքն այն անհատների մասին է, որոնք մինչև օրս առաջնորդվում են խորհրդային միության ժամանակներում ընդունված բարքերով, նորմերով և արժեքներով: Այս շերտի անհատների համար կարևորը պետությունն է, օրենքներն ու այն հնարավորությունները, որոնք տալիս է պետական կարգը: Այս շերտի ներկայացուցիչների համար մարդիկ զերծ են անհատական մակարդակում որևէ պատասխանատվությունից: Այս շերտի պատկերացումների համապատասխան՝ անհատներն ազատ են իրենց աշխատանք գտնելու հիմնախնդրից, այնպես էլ իրենց իրավունքների պաշտպանության հիմնահարցից: Այդ ամենն անխտիր բոլորի համար պետք է ապահովի պետությունը: Այս շերտի ներկայացուցիչները բաժանվում են երկու հիմնական ենթաշերտի՝ ծառայողների և ոչ մշտական աշխատանք ունեցողների շերտի:

1 Alain Touraine The Post Industrial Society Tomorrow's Social History: Classes, Conflicts and Culture in the Programmed Society, Kingsport Press, Tcnncm:e, p.5-18,

Այստեղ անհատները ցանկություն չունեն փոփոխվելու, նրանք ունեն կյանքի, սոցիալական հարաբերությունների և առաջընթացի վերաբերյալ կարծրացած պատկերացումներ, նորմեր, արժեքներ: Այս շերտի ներկայացուցիչները տարբերվում են իրենց խորհրդային մտածելակերպով և բարքերով՝ անկախ այն հանգամանքից, որ Խորհրդային Միության բարքերն առ այսօր չեն գործում և զիջել են իրենց դիրքերը գլոբալիզացիային և արևմտականացմանը:

Խորհրդային հաբիթուսի իներցիայով գործող ծառայողների դասակարգին են դասվում հիմնականում մանկավարժները, պետական սեկտորի ստորին հատվածում աշխատող անհատները և այլք: Այս անհատներն ունեն իրենց կարծրացած արժեքները, որոնք էլ փոխանցում են իրենց սերունդներին:

Խորհրդային հաբիթուսի իներցիայով գործող ոչ կայուն աշխատողների դասակարգի ներկայացուցիչները դեռ իրենց չեն գտել սովետական միության փլուզումից հետո, չեն կարողանում հարմարվել ժամանակակից հասարակությունների բարքերին, պետական սեկտորի գործառույթներին: Այս շերտում հիմնականում ներգրավված անհատները չեն ապրում վաղվա օրով, նրանց առջև դեռ երեկվա իրականությունն է, որը նրանց ավելի լայն հնարավորություններ էր տալիս: Այս շերտի ներկայացուցիչներն են վարորդները, շինարարական աշխատանքով զբաղված անհատներն, ինչպես նաև մանր առևտրի շրջանակներում ներգրավված անձնավորությունները: Նրանք չունեն կայուն արժեքներ, սակայն ունեն պատկերացումներ, թե ինչպիսին պետք է լինի կյանքը՝ ելնելով իրենց նախկին փորձից և արժեքներից:

90-ականներից հետո արևմտյան արժեքներով հետաքրքրված անհատների դասակարգն ի տարբերություն նախորդի առաջնորդվում է ոչ թե կարծրացած պատկերացումներով՝ արժեքների կամ

նորմերի վերաբերյալ, այլ ձգտում է գտնել նորը՝ համապատասխանող սեփական արժեքներին և հնարավորություններին: Այս շերտի ներկայացուցիչները չունեն իրական մշակութային արժեքներ, նրանք առաջնորդվում են սեփական օգուտը հաշվի առնելով, նրանց համար արժեքավոր է այն, ինչն օգուտ է բերում: Այս անհատները առաջնորդվում են քրեական աշխարհում ընդունված նորմերով և արժեքներում՝ մեծամասամբ լիովին տեղեկացված չլինելով այդ աշխարհի նորմերից: Նրանք ստեղծում են կեղծ իդեալներ՝ պայմանավորված սոցիալական փոխհարաբերություններով և իրականության սեփական ընկալումներով: Այս շերտի հիմնական ներկայացուցիչներն են նոր գործարանները:

Ի տարբերություն կրկնօրինակման՝ սոցիալ-մշակութային հատկանիշներով առանձնացվող սոցիալական դասակարգերի ներկայացուցիչներին առավել բնորոշ է ստեղծագործականությունը: Վերջին դարաշրջանում սոցիալական գիտությունների շրջանակներում նույնիսկ առաջ է եկել նոր դաս՝ կրեատիվ՝ ստեղծագործական դաս, որի յուրահատկությունը հենց ստեղծագործելու ունակությունն է: Տվյալ համատեքստում կարևոր է ոչ թե անհատների ստեղծագործականությունը՝ որպես ունակություն, այլ այն, թե ինչպես են անհատներն իրենց ստեղծագործականության միջոցով ընդգծում իրենց ինքնությունը՝ սոցիալական դիրքը, հնարավորությունները ցուցադրելու նպատակով: Ստեղծագործականության միջոցով է, որ ձևավորվում է անհատների դիրքը սոցիալական միջավայրում՝ ըստ մշակութային արժեքների, քանի որ ստեղծագործականությունը հիմնվում է ընկալումների, պատկերացումների և մտածելակերպի յուրահատկությունների վրա: Ստեղծագործականությունը հնարավորություն է տալիս անհատներին ցուցադրելու իրենց ինքնությունը, այն,

թե ինչով են իրենք տարբերվում մյուսներից, ինչով են նրանք յուրահատուկ և ինչու պետք է իրենց նայել առանձին որպես սոցիալական յուրահատուկ էակների:

Երբ սոցիալական դասակարգերը դիտարկվում են մշակութային արժեքների տեսանկյունից, անհնար է դիտարկել առաջնայինը, երկրորդայինը, բարձր կամ ցածրը: Հնարավորություն է ստեղծվում դիտարկելու նմանը և տարբերը, յուրահատուկը և զանգվածայինը, էլիտարը և հանրայինը: Տվյալ դեպքում յուրաքանչյուր հասկացություն ունի երկակի իմաստ, քանի որ էլիտարը, յուրահատուկը ոչ թե բարձրագույնի չափանիշներն են, այլ այդ կերպ անհատները ցույց են տալիս հանրությանը, թե ովքեր են իրենք, և ովքեր են մնացածները, բոլորն, ովքեր տարբեր են իրենցից:

Անհատները փորձում են նմանակել, կամ որքան որ հնարավոր է տարբերվել այն վարքային նմուշներին, որոնց համապատասխանաբար ցանկանում են նմանվել, կամ որոնց վարքային նմուշները չեն համապատասխանում իրենց անհատական մտածելակերպին և վարվելականոններին: Ինչի արդյունքում էլ առաջ է գալիս սոցիալական շերտավորման խառնված պատկերը ժամանակակից հայ հասարակությունում:

Սակայն այդ խառնաշփոթը վերանում է, երբ իրար են միանում սոցիալական շերտավորման երկու դիտանկյունները՝ սոցիալ-տնտեսականը և սոցիալ-մշակութայինը:

Մշակութային և տնտեսական հատկանիշների արդյունքում ժամանակակից հայ հասարակությունը վերլուծելիս առաջ են գալիս յոթ հիմնական սոցի-

ալական շերտեր՝ պայմանավորված տնտեսական, հոգևոր-մշակութային առանձնահատկություններով՝

- ցածր տնտեսական հնարավորություններով խորհրդային հաբիթուսի ինտեգրացիոն գործող ծառայողների դասակարգ.

- միջին տնտեսական հնարավորություններով խորհրդային հաբիթուսի ինտեգրացիոն գործող ծառայողների դասակարգ.

- բարձր տնտեսական հնարավորություններով խորհրդային հաբիթուսի ինտեգրացիոն գործող ծառայողների շերտ.

- խորհրդային հաբիթուսի ինտեգրացիոն գործող ոչ կայուն աշխատողների դասակարգ.

- ցածր տնտեսական հնարավորություններով 90-ականներից հետո արևմտյան արժեքներով հետաքրքրված անհատների դասակարգ.

- միջին տնտեսական հնարավորություններով 90-ականներից հետո արևմտյան արժեքներով հետաքրքրված անհատների դասակարգը.

- բարձր տնտեսական հնարավորություններով 90-ականներից հետո արևմտյան արժեքներով հետաքրքրված անհատների շերտ:

Այսպիսով՝ կիրառելով սոցիալական շերտավորման այս մոդելը հնարավորություն է ստեղծվում հասարակությունների սոցիալական դասակարգումն իրականացնելու առավել խորը և բովանդակային մակարդակում՝ ներկայացնելով յուրաքանչյուր սոցիալական շերտի թե՛ տնտեսական, թե՛ սոցիալական և թե՛ մշակութային առանձնահատկությունները:

ՊՐԱԿԱՆՈՒԹՅՈՒՆ

1. Жан Бодрийяр, Система Вещей, М.: «Рудомино» 2001.
2. Alain Touraine The Post Industrial Society Tomorrow's Social History: Classes, Conflicts and Culture in the Programmed Society, Kingsport Press, Tcnncm

КАРТИНА СОЦИАЛЬНОЙ СТРАТИФИКАЦИИ В ПОСТСОВЕТСКИХ ОБЩЕСТВАХ

СЕДА ОВСЕПЯН

*Ереванский государственный университет,
факультет социологии, аспирант*

На примере армянского общества постсоветские общества можно разделить на два слоя: страта живущих по инерции советского габитуса и страта, созданная после 90-х людьми, интересующимися западными нормами и ценностями. Если провести параллель между культурными и экономическими особенностями, то получается, что у постсоветского общества есть семь основных страт: страта служащих с низким экономическим доходом, живущих по инерции советского габитуса, страта служащих со средним экономическим доходом, живущих по инерции советского габитуса, страта служащих с высоким экономическим доходом, живущих по инерции советского габитуса, страта живущих по инерции советского габитуса с нестабильной работой, страта с низким экономическим доходом, созданная после 90-х людьми, интересующимися западными нормами и ценностями, страта со средним экономическим доходом, созданная после 90-х людьми, интересующимися западными нормами и ценностями, страта с высоким экономическим доходом, созданная после 90-х людьми, интересующимися западными нормами и ценностями.

DESCRIPTION OF SOCIAL STRATIFICATION IN POST-SOVIET SOCIETIES

SEDA HOVSEPYAN

Yerevan State University, Faculty of Sociology, Postgraduate student

Using the example of the Armenian society post-Soviet societies can be divided into two layers: Strata-living by habits of the Soviet Union and stratum created after 90s-interested in Western norms and values. If we draw a parallel between the cultural and economic features, we come up with seven main stratas in post-Soviet society: stratum of employees with low economic income living with the Soviet habits, stratum of employees with an average economic income living with the Soviet habits, stratum with high economic income living with the Soviet habits, stratum of those living with the Soviet habits with unstable work, stratum with low economic income created after 90s by the people interested in Western norms and values, the stratum with average economic income created after 90s by the people interested in Western norms and values, the stratum with high economic income created after 90s people interested in Western norms and values.

ՍՈՑԻԱԼԱԿԱՆ PR. ԲԱՐԵԳՈՐԾԱԿԱՆ ԾՐԱԳՐԵՐՆ՝ ԻԲՐԵՎ ՈՒՇԱԴԻՐՈՒԹՅՈՒՆ ՀՐԱՎԻՐԵԼՈՒ ՏԵԽՆՈԼՈԳԻԱ

PR-ի կարևորագույն նպատակներից է վստահության հաստատումը, իսկ սոցիալական PR-ին վերագրվում է տարաբնույթ հանրային միջոցառումների, քարոզարշավների միջոցով հանրային լայն զանգվածներին մտահոգող խնդիրների լուծումը: Սոցիալական PR-ը կոչված է ներդաշնակեցնել կազմակերպության և սոցիումի՝ հասարկության միջև հարաբերությունները: Կազմակերպությունները կամ պարզապես նախաձեռնող խմբերն, ունենալով բավարար ռեսուրսներ, իրենց վրա են վերցնում այդ գործառույթը, որպեսզի արդյունավետ լուծում առաջարկեն գոյություն ունեցող խնդիրներին: Վերջիններս պետք է կարողանան աշխատել իրենց շրջապատի հետ և, հատկապես, ներդաշնակեցնել հարաբերությունները ղեկավարության, բիզնես գործընկերների, թիրախային լսարանի հետ և նրանցից յուրաքանչյուրին հասու դարձնել որդեգրած քաղաքականության և առաքելության մասին տեղեկատվությունը:

Հանգուցային բառեր և արտահայտություններ. սոցիալական PR, հանրային կապեր, հաղորդակցություն, ԶԼՄ-ների հետ փոխհարաբերություն, բարեգործություն, երկարաժամկետ սոցիալական ծրագրեր, ռազմավարություն, հասարակություն, ազդեցություն, մեկենաս:

Ժամանակակից ղեկավարներն ու կառավարիչներն աստիճանաբար գիտակցում են հանրային կապերի (PR)

կարևորությունն ու չեն փորձում անտեսել «իմիջ», «հեղինակություն», «վստահություն» հասկացությունները, որոնք ձևավորվում են սոցիալական PR-ի հստակ ծրագրված տեխնոլոգիաների կիրառման արդյունքում: Ցավոք, կազմակերպությունների մեծ մասը, PR ասելով, հասկանում է միայն ԶԼՄ-ի հետ փոխհարաբերությունները և տեղյակ չէ նրա գործունեության այլ ոլորտների մասին: Այդ իսկ պատճառով՝ ևս մեկ անգամ ընդգծենք, որ PR-ը նպաստում է հաղորդակցության, փոխըմբռնման, բարենպաստ մթնոլորտի ստեղծմանը, ինչպես նաև կազմակերպությունների ու հասարակության համագործակցությանը: Այսինքն՝ օգտակար, հաճելի և փոխադարձաբար անհրաժեշտ հարաբերությունները թույլ են տալիս ստեղծել վստահելի համագործակցության մթնոլորտ ընկերության, հաճախորդների, գործընկերների և ներդրողների միջև¹:

Հանրային կապերի ստորաբաժանումներն, այդ թվում՝ քաղաքացիների կյանքի սոցիալական ոլորտը սպասարկող կազմակերպությունները պետք է ապահովեն.

1. կազմակերպության առաքելության մասին տեղեկատվության դիրքավորում և դրական ընկալում հասարակության տարբեր խմբերում,

2. հասարակության հատվածավորում

¹ Ա. Ավետիսյան, Հանրային կապեր, դասախոսություններ, «Անտարես» հրատ., Երևան, 2008, էջ 13:

և թիրախավորված լսարանի հետ փոխհարաբերությունների հաստատում,

3. դրամական միջոցներ ձեռք բերելու համար պայմանների ստեղծում և պահպանում,

4. կազմակերպության առաքելությանը համապատասխան գաղափարների ստեղծում և տարածում,

5. մարդկանց մոտիվացիա՝ խորհրդի անդամներից մինչև կամավորներ և պաշտոնյաներ, որպեսզի համատեղ աշխատանքի արդյունքում կազմակերպության առաքելությունն իրագործվի:

Սոցիալական PR-ն ունի որոշակի առանձնահատկություններ, այն լավատեսական է, որպես կանոն, միտված է ապագային: Սոցիալական PR-ի հիմնական խնդիրն այն է, որ օգնի հանրությանը, ճշգրիտ տեղեկատվություն ստանալով՝ ձևավորելու սեփական կարծիք: Սոցիալական PR-ը կարող է ստեղծել և պահպանել ընկերության դրական կերպարը՝ իրականացնելով բարեգործություններ, երկարաժամկետ սոցիալական ծրագրեր:

Աշխարհի խոշոր ընկերությունների ու կառույցների PR պատասխանատուներն հատուկ ուշադրության են արժանացնում սոցիալական PR-ը՝ որպես կազմակերպության գայթակղիչ կերպարի ստեղծման գործոն, և դրա համար չեն խնայում հսկայական միջոցներ՝ բարձր որակավորում ունեցող մասնագետների, հայտնի մարդկանց ներգրավվածությունն ապահովելու համար: Որևէ սոցիալական մեծ նախագիծ կյանքի կոչելու համար իրականացվում են լայնամասշտաբ մարքեթինգային հետազոտություններ, մշակվում է իրատեսական ռազմավարություն, հստակեցվում են սոցիալական ուղղվածության ծրագրերի ցանկը և քայլ առ քայլ իրագործվում: Եվ այդ ջանքերն ապարդյուն չեն. շնորհիվ վերը նշվածի՝ կազմակերպության վարկանիշը բարձրանում է, հասարակության շրջանում դրական գնահատական է ձևավորում և հետաքրքրվա-

ծություն տվյալ կազմակերպության գործունեության նկատմամբ: Եվ, վերջապես, ապահովում է կազմակերպության կայունությունը և բարգավաճումը:

Սոցիալական PR-ի մեծածավալ գործունեությունը բնորոշ է զարգացած երկրների բիզնես-քաղաքականությանը, նրա մասն է կազմում, քանի որ հասարակությունը ընկալվում է որպես հավասար իրավունք ունեցող սուբյեկտ: Ցանկացած առաջադեմ ընկերություն ձգտում է հնարավորինս իր հետաքրքրությունները մոտեցնել հասարակության մոտեցումներին, կառուցել իրենց գործունեությունն այնպես, որ այն փոխադարձ օգտակար լինի:

Հայաստանում անկախության տարիներից սկսած գերիշխում էր այլ մոտեցում. հասարակությունը դիտարկվում էր որպես շուկայի պասիվ օբյեկտ՝ արդյունքում ինչպես քաղաքացիներն, այնպես էլ կազմակերպությունները կորցնում էին միմյանց նկատմամբ վստահությունը, ինչը նպաստում էր կառույցի, կազմակերպության հեղինակության անկմանը: Այսօր իրավիճակը փոխվել է: Հասարակությունը, գտնվելով անընդհատ վերափոխման փուլում, թելադրում է շուկայի խաղի նոր կանոններ: Շատ ղեկավարներ արդեն կարևորում են հանրային կապերը և նպաստում են ոլորտի բարելավմանն ու գրագետ, համակարգված աշխատանքների իրագործմանը:

Բարեգործություն:

Բարեգործությունն իր մեջ ներառում է աջակցություն նրանց, ովքեր կարիքավոր են: Նվիրատվությունը լինում է գումարի կամ նյութական այլ արժեքավոր իրերի տեսքով: Այս մեթոդը կիրառում են գրեթե բոլոր ընկերությունները, որոնք ուշադրություն են դարձնում իրենց սոցիալական կարգավիճակին: Առավելությունն այն է, որ այն չի պահանջում բարդ կազմակերպչական և մտավոր ջանքեր. բավական է ֆինանսական միջոցները փոխանցել մեկ հաշվից մյուսին կամ նվիրաբերել համապատասխան կազմա-

կերպությանը կամ մարդկանց անհրաժեշտ պարագաներ: Միջոցառումների, քարոզարշավների շնորհիվ ընկերությանը հաջողվում է ստանալ թիրախային լսարանի համակրանքը և ստեղծել ընկերության մասին քննարկումների հավելյալ տեղեկատվական առիթ: Այս տեխնոլոգիայի թերությունն այն է, որ այն չի կարող ազդել առավել մեծ լսարանի վրա: Մարդիկ, ովքեր ուղղակիորեն չեն մասնակցում արշավին, չեն կարող գնահատել դրա կարևորությունը, քանի դեռ իրականում չեն գգացել իրենց հանդեպ բարեգործական աջակցություն: Նման PR ակցիայի մակարդակը ցածր է լինում նորույթի բացակայության դեպքում: Հասարակության մեծ մասը կարծում է, որ հաջողության հասած ընկերությունները ուղղակի պարտավոր են բարեգործությամբ զբաղվել:

Բարեգործությունն իր բնույթով բարի կամքի դրսևորում է: Բարեգործությունն անկախ իր շարժառիթներից միշտ հիմնված է համերաշխության և պատասխանատվության վրա: Անհատական, մասնավոր և կոլեկտիվ նախաձեռնողները հանրության օգնության, առողջապահության, կրթության, բնապահպանության և մշակույթի շրջանում կարևոր նշանակություն ունեն պետության համար, քան կարելի է ենթադրել: Կա տարածված կարծիք, որ բարեգործությունը զբաղմունք է հարուստների համար և այն սահմանափակվում է նյութական օգնությամբ, սակայն լավ գործ անելու համար չկա ոչ մի հաստատված ձև¹:

Բարեգործությամբ զբաղվում են գրեթե բոլոր կազմակերպությունները՝ ուշադրություն դարձնելով իրենց սոցիալական կարգավիճակին: Քաղաքացիների մեծամասնությունը բարեգործությունն ընդունում է որպես պարտադիր երևույթ: Ըստ նրանց՝ հաջողակ ընկե-

րությունը պարտավոր է զբաղվել բարեգործությամբ: Նշենք, որ այդպիսի հանրային գնահատականը բացասական չի համարվում, քանի որ այն ընկերության «իմիջը» դարձնում է որպես կայուն զարգացող. եթե կա հնարավորություն օգնել մյուսներին, ուրեմն ընկերությունում գործերը լավ են ընթանում:

Բարեգործական ակցիաների բյուջեն հիմնականում բարձր չէ: Սովորաբար այն տատանվում է 1500–15000 դոլարի միջակայքում: Բնականաբար, խոշոր ընկերությունները կարող են իրենց թույլ տալ ծախսել ավելի մեծ գումարներ: Այս տեխնոլոգիան ավելի լավ է օգտագործել որպես օժանդակ երևույթ, այլ ոչ թե ընկերության PR ռազմավարության հիմնական ուղղություն²:

Դժվար աշխատած գումարը նվիրաբերելու դրդապատճառներից մեկը «բարեգործություն» երևույթի հանդեպ վստահություն ունենալն է, այն հանդգնունքը, որ այն կարող է հանրության մեջ դրական փոփոխություններ և նոր արժեքներ ձևավորել³:

Ուսումնասիրությունները ցույց են տվել, որ ամերիկացիների ճնշող մեծամասնությունը դրական վերաբերմունք ունի այն ընկերությունների նկատմամբ, որոնք պաշտպանում են այլոց շահերը, և շատ սպառողներ գտնում են, որ կսկսեն օգտագործել այն ապրանքանիշը, որը կլինի ի բարօրություն ինչ–որ գործի: Բացի դրանից՝ մարդկանց 86 %–ն իրականում ցանկանում է, որ ընկերությունները բարձրաձայնեն իրենց կատարած լավ գործերի մասին⁴:

1 Благотворительность как искусство отдавать, <http://www.forbes.ru/stil-zhizni-column/blagotvoritelnost/82171-blagotvoritelnost-kak-iskusstvo-otdavay>

2 Кузнецов В.Ф., Связи с общественностью теория и технологии, Аспект пресс, Москва 2007, стр 165.

3 Mark A. Hager, Public trust in the Public Face of Charities, p 9.

4 Beaudoin-Schwartz B., The Value-Add of Philanthropy for Public Relations, The Association of Baltimore Area Grantmakers, Baltimore, Maryland, 2004, http://c.yimcdn.com/sites/www.abagrantmakers.org/resource/resmgr/abag_publications/the_value-add_of_philanthrop.pdf

Կարևորվում է բարեգործական կազմակերպության կամ բարեգործական միջոցառման վերաբերյալ տեղեկատվության տարածումը:

Ստորև ներկայացված են բարեգործության ոլորտում հանրային կապերը օգտագործելու մի քանի տարբերակներ.

1. Դեպքերի (գործի) ուսումնասիրություններ:

Ծրագրի կամ խնդրի կրճատ մեկնաբանություններն են, որոնք պետք է մշակի բարեգործական ընկերությունը: Նկարագրում են ծրագրի խնդիրը, ցույց են տալիս խնդրի լուծմանը հասնելու ճանապարհները և մանրամասն նկարագրում ձեռք բերված արդյունքները: Դեպքերի ուսումնասիրություններն արդյունավետ միջոց են ցույց տալու համար կատարվող ահռելի աշխատանքը բարեգործական ընկերության կողմից (օրինակ՝ ստեղծելով որևէ բարեգործական ծրագրի հաջողության պատմություն (succes story): Դեպքերի ուսումնասիրությունները կարելի է տեղադրել և տարածել ընկերության կամ անհատի կայքում, սոցիալական ցանցերում, տարածել զանգվածային լրատվամիջոցներով, ներկայացնել զեկույցներում: Այս ամենը կնպաստի բարեգործության խրախուսմանը, ինչպես նաև ընկերության կամ անհատի ճանաչելիությանը:

2. Զանգվածային լրատվության միջոցներ (ԶԼՄ):

ԶԼՄ-ները եկամտաբեր տարբերակ են աջակիցների, հովանավորների և հանրության հետ հաղորդակցվելու համար: Զանգվածային լրատվամիջոցները տեղեկատվություն տարածելու, հետադարձ կապ հաստատելու, թիրախային հանրությանը գրավելու և բարեգործական ընկերությանը նպաստելու համար արդյունավետ գործիք են:

3. «Դեսպան» կամ «կարծիքի առաջնորդ»:

Բազմաթիվ բարեգործություններ իրականացնող ընկերություններ ունեն «դեսպան», որը ներկայացնում է բա-

րեգործական ընկերության արժեքներ: Նշանակելով մի նշանավոր մարդու՝ որպես «դեսպան»-ի՝ կարելի է գործածել նրա անունը հանրությանը իրազեկելու և հասարակության մոտ ավելի մեծ հետաքրքրություն առաջացնելու նպատակով: Քանի որ նշանավոր մարդիկ ունեն երկրպագուների մեծ բանակ, կարելի է նաև ներգրավել նրանց՝ ձեռք բերելով առավել մեծ լսարան:

4. Ինքնագովազ զանգվածային լրատվամիջոցներով:

Զանգվածային լրատվության տարբեր միջոցների օգտագործումը, հարցազրույցներ տարածելը նույնպես կարող է նպաստել արված գործի էլ ավելի մեծ ճանաչմանը: Հարցազրույցների ժամանակ կարելի է ներգրավել ինչ-որ մեկի, ում օգնել է բարեգործական ընկերությունը կամ անհատը:

5. Անձնական կայքի (բլոգի) ստեղծում:

Անհրաժեշտ է ստեղծել կայք (բլոգ), որտեղ պետք է պարբերաբար հրապարակել նորություններ հանրությանը գրավելու և տեղեկատվության փոխանցման համար: Բլոգում կարելի է գրել այն մասին, թե ինչ է անում բարեգործական ընկերությունը՝ ներկայացնելով ոգեշնչող պատմություններ այն մարդկանց մասին, ովքեր բարեգործություն են ստացել, կարելի է քննարկել գալիք միջոցառումները, խրախուսել նվիրատվությունները և այլն¹:

Հանրության մոտ բարեգործությունը հատուկ տեղ է զբաղեցնում: Այն օգնություն է հանրության խոցելի խմբի համար, զարգացնում է բարությունը և կամավորության զգացումը մարդկանց մոտ, ներշնչում է վստահություն թե՛ բարեգործություն կատարողի, և թե՛ ստացողի մոտ²:

1 How to use PR to promote a charity, <http://publicrelations-sydney.com.au/index.php/how-to-use-pr-to-promote-a-charity/>, April 9, 2013 .

2 Gareth G Morgan, Neil J Fketcher, Public Benefit Reporting by Charities, Center for Voluntary Research, Sheffield Hallam University, June 2011, p 5.

Բարեգործության ռազմավարություն:

Ներկայումս ընկերություններն, իրականացնելով բարեգործական ծրագրեր, նպաստում են արվեստի, մշակույթի, գիտությանը և այլ ոլորտների զարգացմանը: Բարեգործություն իրականացնելու ձևերը կարող են տարբեր լինել՝ սեփական ծրագրերի իրականացումից մինչև տարբեր բարեգործական հիմնադրամներին աջակցելը¹:

Ի՞նչ է իրենից ներկայացնում բարեգործության ռազմավարությունը: Ռազմավարությունը գործողությունների մշակված ծրագիր է՝ որևէ նպատակի հասնելու համար: Արդյունավետ և եկամտաբեր լինելու համար բարեգործությունը պետք է արտացոլի և առաջ մղվի ընկերության հիմնական արժեք-

ներով և մտահոգությունով:
Հինգ քայլ ռազմավարական բարեգործության համար.

1. հստակեցնել ընկերության արժեքները,
 2. սահմանել նպատակ,
 3. մատնանշել լավագույն ճանապարհը՝ սպասվող արդյունքներին հասնելու համար,
 4. կենտրոնանալ ծրագրի իրականացման վրա,
 5. հավասարեցնել ռեսուրսները²:
- Կազմակերպությունները բարեգործություն կատարելուց առաջ հստակեցնում են իրենց ռազմավարությունը՝ հետազոտելով ընկերության արժեքները, նպատակները և մարտահրավերները:
Հետազոտությունը հիմնականում կատարվում է ըստ հետևյալ հարցերի՝

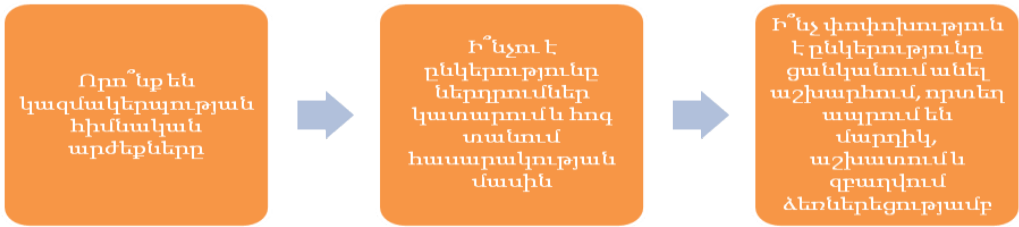

Լրացուցիչ միջոցներ ստանալու համար հետազոտություններն իրականացվում են՝ ստեղծելով ֆոկուս խմբեր աշխատողների մեջ, ինչպես նաև արտաքին հետազոտություն կատարելով ընկերության շուրջ սոցիալական խնդիրների և համայնքների հետաքրքրության վերաբերյալ: Ծրագրավորման գործընթացը սովորաբար ուղեկցվում է շահառուների հետ տարբեր ժողովներով և հանդիպումներ իրականացնելով:

Ընկերությունը ստեղծում է բարեգործական ծրագիր՝ հետևյալ կետերին հետևելով՝

- ռազմավարության վերանայման

- համար ստեղծել թիմ.
- հիմնական շահառուներից ստանալ կարծիքներ և առաջարկներ հարցումների, հսկողության և ֆոկուս խմբերի միջոցով.
 - կազմել հետազոտություն և վերլուծություն հանրության կարիքների և հեռանկարային մոտեցումների վերաբերյալ.
 - իրականացնել համեմատական հետազոտություն.
 - կազմել ռազմավարական-բարեգործական պլան և կառուցվածք՝ ներառելով շահառուների առաջնահերթությունը և այլ միջոցներ.
 - սոցիալական և հանրային կարիքների վերհանում.
 - աշխատողների ներգրավում կա-

¹ Нужна ли бизнесы благотворительность? 22.11.2008, <http://prdirector.ru/public/nuzhna-li-biznesu-blagotvoritelnost/>.

մավորական աշխատանքներում.

- ստացված արդյունքների ստուգում և գնահատում.

- ռազմավարության պարբերաբար վերանայում¹:

Ըստ Բարեգործության մասին ՀՀ օրենքի 5-րդ հոդվածի՝ բարեգործությունն իրականացվում է հետևյալ սկզբունքներով՝

1. սոցիալական արդարության պահպանումը.

2. մարդասիրության ամրապնդումը և տարածումը.

3. մարդկային արժանապատվության պահպանումը.

4. սերունդների համերաշխության ամրապնդումը.

5. սոցիալական հասցեականության պահպանումը.

6. սոցիալական խնամառության բացառումը.

7. ազգային խտրականության բացառումը²:

Երկարաժամկետ սոցիալական ծրագրեր:

PR տեխնոլոգիաներից ամենաարդյունավետներից մեկն է: Նման ծրագրերի հիմքը միջոցառումների համախումբն է, որը կենտրոնանում է հասարակական կարևորագույն խնդիրների լուծման վրա: Որպես կանոն՝ հայաստանյան առաջատար կազմակերպությունները ձգտում են առավելագույնս օգտագործել այս հնարքը՝ իր բոլոր ուղղություններով, որոնք հիմնված են տասնյակ փոքր ծրագրերի վրա: Ըստ նրանց՝ ինչքան շատ, այնքան լավ: Այնուամենայնիվ, արդյունավետ ազդեցություն ունենալու համար բավական է ընտրել մեկ-երկու առանցքային թեմաներ, և

նպատակաուղղված վերածել այն մեծ ծրագրի: Դա թույլ կտա ընդգծել կազմակերպության անհատականությունը, ինչպես նաև խնայել միջոցներ և ներուժ: 2012 թ-ի սկզբին «Բիլայն» ընկերությունը հիմնադրեց բարեգործական կոմիտե, որը եռամսյակի կտրվածքով օգնություն է ցուցաբերում կարիքավոր վետերաններին, հաշմանդամներին, որը երեխաներին և ոչ առևտրային կազմակերպություններին: «Բիլայն» ընկերությունը Բրիտանական խորհրդի հայաստանյան մասնաձյուղի և ՀՀ ԿԳ նախարարության հետ համատեղ ամեն տարի հայտարարում է «Beeline Scholarship» ծրագիրը: Այն շուրջ 100 հայ ուսանողի տրամադրում է կրթաթոշակ՝ վճարելով նրանց մեկ կիսամյակի ուսման վարձը:

Բարեգործական միջոցառումներից է նաև ամենամյա մայիսի 9-ին նյութական օգնության տրամադրումը Հայրենական մեծ պատերազմի վետերաններին, ինչպես նաև իրականացնում է «Ջանգ զինակցին» ակցիան՝ հնարավորություն ընձեռելով վետերաններին անվճար գանգելու աշխարհի ցանկացած երկիր:

Ընկերությունը կանոնավոր կերպով նպատակային օգնություն է ցուցաբերում դպրոց-ինտերնատներին և մանկատներին, ինչպես նաև 2014 թվականին բարեգործական ծրագիր է իրականացնում ԵՊՀ-ի հետ՝ բացելով նոր համակարգչային լսարաններ:

«Օրանժ Արմենիա» ընկերությունը 2011 թվականից հիմնել է «Օրանժ» հիմնադրամը, որը ընկերության բարեգործական և մարդասիրական ծրագրերի իրականացնող հիմնական կառույցն է: [Հիմնադրամի](#) առաքելությունն է փոխել մարդկանց կյանքը և զարգացման հնարավորություններ տալ խոցելի համայնքների բնակիչներին: «Օրանժ» հիմնադրամը համակարգում է Հայաստանում «Օրանժ»-ի կողմից իրականացվող բարեգործական գործունեությունը: Հիմնադրամն աջակցում է բարեգործական ծրագրերի իրականացմանը հետևյալ

1 Cooperate Philanthropy, 2014 http://www.tpi.org/news/corporate_philanthrophy.aspx

2 Հայաստանի Հանրապետության օրենքը բարեգործության մասին, հոդված 5, ընդունված է 2002 թվականի հոկտեմբերի 8-ին, Երևան ՀՕ-424-Ն, <http://www.arlis.am/>:

երեք հիմնական ոլորտներում՝ առողջապահություն և հաշմանդամություն, համայնքային զարգացում, կրթություն:

Առողջապահական ոլորտում «Օրանժ» հիմնադրամը Հայկական ակնաբուժության նախագծի հետ համատեղ իրականացրեց ՀՀ մարզերում անվճար ակնաբուժական ծառայությունների ծրագիրը: Արդեն 4 տարի շարունակ Հայկական ակնաբուժության նախագծի հետ համատեղ հիմնադրամն իրականացնում է այս կարևոր ծրագիրը, որի շնորհիվ ավելի քան 50.000 հոգի արդեն օգտվել են անվճար ակնային զննում անցնելու հնարավորությունից, իսկ ավելի քան 3.700 մարդ անվճար վիրահատվել և ստացել են լազերային բուժում: Այս ծրագիրն իրական փոփոխություն է բերում մարդկանց կյանքում, մասնավորապես հասարակության խոցելի անդամներին և անապահով ընտանիքներին: 2014 թվականի ծրագիրը մեկնարկել է Արարատի, Վայոց Ձորի, Գեղարքունիքի, Սյունիքի և Արմավիրի մարզերում:

Համայնքային զարգացման ծրագրերից «Օրանժ» հիմնադրամը 2014 թվականին մեկնարկեց «Մեկ գյուղ» լայնածավալ ծրագիրը: Նախաձեռնության հիմնական նպատակն է աջակցել գյուղական համայնքների համալիր զարգացմանը: Այն, մասնավորապես, ուղղված է ընտրված մեկ գյուղական համայնքի տնտեսական գործունեության կայուն զարգացմանը և աշխատատեղերի ստեղծմանը, ինչպես նաև կրթական ու առողջապահական ենթակառուցվածքների բարելավմանը: Ծրագիրը գյուղի բնակիչներին թույլ կտա բարելավել կաթնամթերքի արտադրությունն ու վաճառքից ստացված արդյունքները: Նորաստեղծ կոոպերատիվին աջակցելու նպատակով ստեղծվելու է կաթի հավաքագրման և վաճառքի մասնագիտացված ու նոր տեխնիկայով զինված կետ:

«ՎիվաՄեդ-ՄՏՍ» ընկերությունն իր բարեգործական միջոցառումներն իրա-

կանացնում է հենց «ՎիվաՄեդ-ՄՏՍ» անվան տակ: Առողջապահական ոլորտում 2008 թվականից ՎիվաՄեդ-ՄՏՍ-ն աջակցում է աուտիզմով տառապող երեխաներին համագործակցության 7 տարվա ընթացքում «Երեխաների զարգացման միջազգային կենտրոն» ՀԿ-ին ուղղված ՎիվաՄեդ-ՄՏՍ-ի ներդրումների ընդհանուր ծավալը կազմել է ավելի քան 96 մլն դրամ: Կենտրոնը կրթաբուժական ծառայություններ է մատուցում աուտիզմ և ընդհանուր զարգացման այլ խանգարումներ ունեցող երեխաներին:

«Օրբան» բարեգործական հիմնադրամի և ՎիվաՄեդ-ՄՏՍ-ի համագործակցության արդյունքում կազմակերպել է համերգ՝ «Օրբան»-ի տարեց շահառուների մասնակցությամբ՝ «Թող գարունները գան ու չգան» խորագրով: ՎիվաՄեդ-ՄՏՍ-ի և Հայաստանի մանուկներ հիմնադրամի (COAF) համագործակցության շնորհիվ իրականություն է դարձել Արտենի համայնքի երեխաների երկար սպասված երազանքը. վերաբացվել է համայնքի հիմնանորոգված տարրական դպրոցի մասնաշենքը: ՎիվաՄեդ-ՄՏՍ-ը 7 միլիոն դրամ է տրամադրել դպրոցում ստեղծագործարան հիմնադրելու համար, որից կօգտվեն դպրոցի բոլոր աշակերտները:

Ստեղծագործարանը ժամանակակից կրթական պահանջներին համապատասխանող դասասենյակ է, որը հագեցված է էլեկտրոնային գրատախտակով (smart board), ժամանակակից համակարգիչներով, ինչպես նաև հատուկ շարժական կահույքով: Վերջինս աշակերտներին հնարավորություն է տալիս կատարելու ինչպես անհատական, այնպես էլ զույգերով կամ խմբային աշխատանք:

Ստեղծելով բարեգործական հիմնադրամներ՝ խոշոր սեփականատերերը և կազմակերպությունները ֆինանսավորում են կրթական ծրագրերը (համալսարաններ, քոլեջներ, դպրոցներ), հետազոտական ինստիտուտներին, արվեստի կենտրոններին, եկեղեցիներին,

տարբեր հասարակական կազմակերպություններին:

Երկարաժամկետ սոցիալական ծրագրերի հիմնական թերությունն այն է, որ նրանք արագ արձագանք չեն տալիս, սակայն անժխտելի է նաև նրա առավելությունները. կազմակերպության «հիմնաքի» անրապնդում, և որպես վերջնական արդյունք, հասարակության ռեալ աջակցություն: Նման ծրագրերը հնարավորություն են տալիս հաստատելու երկարաժամկետ և բարիդրացիական հարաբերություններ ինչպես հասարակության, այնպես էլ պետական և մասնավոր հատվածի հետ: Երկարաժամկետ PR ծրագրերը կազմակերպության PR ռազմավարության հիմքն են: Համատեղելով այն այլ մեթոդների հետ՝ կարելի է հասնել լուրջ հաջողությունների: Երկարատևությունը և պարբերականությունն այս տեխնոլոգիայի արդյունավետության գրավականներն են: Բարեգործական հիմնադրամների ստեղծման առաջնահերթությունը պատկանում է ԱՄՆ-ին: Այս երկրում նմանատիպ հիմնադրամներ ստեղծվել են վաղուց՝ հիմնվելով անձնական խոշոր ունեցվածքի վրա. օրինակ՝ Կարնեգի, Ֆորդ, Ռոկֆելլեր և այլ հարուստ ընտանիքներ ստեղծեցին բարեգործական հիմնադրամներ: Հետագա տարիներին այլ խոշոր ունեցվածքատերեր նույնպես սկսեցին ստեղծել բարեգործական ֆոնդեր: Ամենաշատ ֆոնդերն ի հայտ եկան երկրի հարավարևմտյան հատվածում (Կալիֆորնիա, Տեխաս, Նևադա, Լուիզիանա)¹:

Բարեգործական առավել կենտրոնացված գործունեություն են ծավալել հայկական բարեգործական կազմակերպությունները, որոնք նպատակ են ունեցել լուծելու հայության առջև ծառայած կարևորագույն խնդիրները՝ համախմբել աշխարհասփյուռ հայության ուժերը, ձիշտ օգտագործել հայ բարե-

գործ մեծահարուստների ֆինանսական ու նյութական ներդրումները, դրանք կենտրոնացնել և նպատակաուղղել հոգուտ հայապահպանության, հայաշատ գաղութներում հիմնել դպրոցներ, գրադարաններ, կառուցել եկեղեցիներ, հրատարակել պարբերականներ ու գրքեր, բացել հիվանդանոցներ, աղքատախնամ տներ և այլն:

Իրենց գործունեության ծավալներով և իրականացրած ծրագրերի համազգային բնույթով առավել հայտնի են հայկական բարեգործական հետևյալ կազմակերպություններն ու հիմնադրամները. Գալուստ Գյուլբենկյան հիմնադրամ (ԳԳՀ), Հայ օգնության ֆոնդ (ՀՕՖ), Հայկական բարեգործական ընդհանուր միություն (ՀԲԸՄ), Հայ օգնության միություն (ՀՕՄ), Զինիշյան հիշատակի հիմնադրամ (ԶՀՀ), «Հայաստան» համահայկական հիմնադրամ (ՀՀՀ): 1988-ի Սպիտակի երկրաշարժից հետո Հայաստանում իրենց գրասենյակներն են բացել նաև մի շարք միջազգային բարեգործական կազմակերպություններ՝ «Վորլդ Վիժն Հայաստան» (1988 թ.), «ՍՕՍ-Քինդերդոք Ինտերնացիոնալ» (1989 թ., ՍՕՍ-Մանկական գյուղեր), «Սելվ դը Չիլդրեն Ֆեդերեյշն ինկ.» (1993 թ., Փրկենք երեխաներին), ստեղծվել են բարեգործական-հասարակական նոր կազմակերպություններ, հիմնադրամներ՝ «Օրբան» (2000 թ., Բաֆֆի և Արմինե Հովհաննիսյաններ), «Զանգակատուն» (2006 թ., Թուֆենկյան հիմնադրամ) և այլն:

Այսօր ակնհայտ է դառնում այն փաստը, որ հանրության արդյունավետ զարգացման և սեփական հաջողության հասնելու համար բիզնեսը պետք է մտածի ոչ միայն իր շահույթի և հարկերի վճարման մասին, որոնք նախատեսվում են պետության կողմից՝ լուծելու համար տարբեր սոցիալական խնդիրներ, այլ նաև այն պետք է հանրության հետ միասին պայքարի սոցիալական անարդարությունների, տնտեսական անհավասարության և էկոլոգիական խնդիրների դեմ:

1 Благотворительные фонды, <http://www.bibliotekar.ru/biznes-21/65.htm>

ԳՐԱԿԱՆՈՒԹՅՈՒՆ

1. Ա. Ավետիսյան, Հանրային կապեր, դասախոսություններ, «Անտարես» հրատ., Երևան, 2008:
2. Андреева Г.М. Социальная психология. М. Аспект-Пресс 2009г.
3. Каплин С.М., Сентер А.Х., Брум Г.М. Паблик рилейшнз. Теория и практика. М., 2000.
4. Кузнецов В. Ф. Связи с общественностью. Теория и технологии. М., 2009.
5. Шишкина М. А. Паблик рилейшнз в системе социального управления. Спб., 2002
6. Gareth G Morgan, Neil J Fketcher, Public Benefit Reporting by Charities, Center for Voluntary Research, Sheffield Hallam University, June 2011, p 5.
7. Putnam K., What is Strategic Philanthropy? Putnam Community investment consulting. <http://eps654-11.wikispaces.com/file/view/StrategicPhilanthropy.pdf>
8. Corporate Philanthropy, 2014 http://www.tpi.org/news/corporate_philanthropy.aspx

СОЦИАЛЬНЫЙ PR: БЛАГОТВОРИТЕЛЬНЫЕ ПРОГРАММЫ КАК ТЕХНОЛОГИЯ ПРИВЛЕЧЕНИЯ ВНИМАНИЯ

ԱՏԴԻԿ ԱՎԵՏԻՍՅԱՆ

*Երևանский государственный университет,
кафедра телерадиожурналистики,
кандидат филологических наук, доцент*

Одной из основных целей связей с общественностью является формирование доверия, а к социальному PR–у относят решение общественных проблем с помощью различных общественных мероприятий и агитационных кампаний. Социальный PR призван гармонизировать отношения между организацией и социумом. Организации или инициативные группы, имеющие достаточно ресурсов, берут на себя эту функцию, чтобы предложить эффективное решение существующих проблем. Они должны быть в состоянии работать со своим окружением и, в частности, гармонизировать отношения с руководством, с бизнес–партнерами, с целевой аудиторией и осведомлять каждого из них информацией о собственной политике и миссии.

SOCIAL PR: CHARITY PROGRAMS AS A TECHNOLOGY TO ATTRACT ATTENTION

ASTGHİK AVETISYAN

*YSU, Chair of Radio and Television Journalism,
Candidate of Philological Sciences, Associate Professor*

One of the main objectives of Public relations is the formation of trust. The main objective of Social PR is to spotlight social problems and propose solutions using different public events and campaigns. Social PR aims at harmonizing the relationship between the organization and the society. Organizations or initiative groups that have enough resources assume this function to propose an effective solution to the existing problems. They have to be able to work with people in their environment and particularly be in harmony with their management, business partners and target audience and to provide information on own policy and mission.

**ԶԼՄ-ՆԵՐԻ՝ ՈՐՊԵՍ ՀԱՍԱՐԱԿԱԿԱՆ-ՔԱՂԱՔԱԿԱՆ ԻՆՍՏԻՏՈՒՏԻ
ԶԵՎԱՎՈՐՄԱՆ ՓՈՒԼԵՐԸ ԵՎ ԱՌԱՆՁՆԱՀԱՏԿՈՒԹՅՈՒՆՆԵՐԸ**

Պետությունների զարգացման տարբեր փուլերում լրատվամիջոցները ենթարկվել են տարբեր իրավական կարգավորման, լրագրողներն ու լրատվական գործունեությունն իրականացնողները օժտված են եղել այնպիսի իրավունքներով և պարտականություններով, որոնք էապես տարբերվում են ներկայիս ժողովրդավարական ԶԼՄ-ների, լրագրողների իրավունքներից և պարտականություններից: Հողվածում ամփոփված են հարցեր, որոնք վերաբերում են ԶԼՄ-ների՝ որպես հասարակական քաղաքական ինստիտուտի ձևավորմանը, իրավական կարգավիճակին և գործունեության առանձնահատկություններին:

Հանգուցային բառեր և արտահայտություններ. մամուլի ազատությունը, ԶԼՄ-ների գործունեության իրավական կարգավորում, ամսագիր «Ազդարար», խորհրդային մամուլ:

Ժողովրդավարական հասարակությունում քաղաքացիներին տեղեկատվությամբ ապահովվող հիմնական ինստիտուտի դերում հանդես են գալիս ԶԼՄ-ները: Անհնար է պատկերացնել ժողովրդավարական որևէ պետություն առանց ԶԼՄ-ների գործունեության ազատության, լրագրողների անկախության, բազմակարծության և տեղեկատվության ազատության: Հասարակությունը չի կարող ունենալ բնականոն զարգացում, եթե նրանում բացակայում է խոսքի ազատությունը, մտքի և կարծիքն արտահայտելու իրավունքը, իսկ այս իրավունքների իրագործումը մեծապես կախված է ԶԼՄ-ների գործունեությունից: ԶԼՄ-նե-

րը նպաստում են հասարակությունում սահմանադրական այնպիսի կարևոր ինստիտուտի զարգացմանը, որպիսին է տեղեկատվական իրավունքը:

ԶԼՄ-ներն անցել են պատմական ձևավորման երկարատև և բարդ ժամանակաշրջան, որը բաղկացած է տարբեր փուլերից:

ԶԼՄ-ների առաջացման սկզբնական փուլը հաշվարկվում է մեր թվարկության սկզբից, երբ Հին Հունաստանում և Հռոմում առաջացան առաջին ազդագրերը, որոնք հետագայում կանխորոշեցին թերթերի ծագումն ու զարգացումը: Այդ ժամանակ դեռևս տարածված չէր տեղեկությունների տարածման գրավոր ձևը, տեղեկությունները տարածվում էին բանավոր, որն արդյունավետ չէր և հաճախակի իրականությանը չհամապատասխանող: ԶԼՄ-ների ձևավորման սկզբնական փուլում տեղեկատվության աղբյուրներն էին հիմնականում պատերն ու քարերը, պապիրուսները, մագաղաթները, որոնք ընդամենը տեղեկատվության փոխանցման սովորական և պարզ աղբյուրներ էին: Թեև հին ժամանակներում արդեն իսկ նկատելի էին մամուլի առաջացման առաջին նախադրյալները, այդուհանդերձ դրանք բավարար չէին, որպեսզի համարվեին ԶԼՄ-ներ:

Քաղաքակրթության առաջընթացի, մասնավորապես՝ արտադրության միջոցների զարգացման, պետությունների մշակութային վերելքի և արդյունաբերության աճին զուգընթաց պետությունների համար հրատապ լուծման խնդիր էր ստեղծելու և ունե-

նալու գրավոր աղբյուրներ: Այս ժամանակաշրջանում հայտնվեցին ձեռագրեր և մագաղաթներ: Մեր թվարկության I դարում մարդկությունն արդեն հայտնագործեց թուղթը, որը փոխարինելու եկավ մինչ այդ գոյություն ունեցող մագաղաթին, և որի հայտնագործումն ունեցավ պատմական կարևոր նշանակություն: Թուղթն առաջին անգամ պատմականորեն առաջացել է I-II դարերում Չինաստանում՝ թղթի հայրենիքում: IV դարում թուղթը «մուտք գործեց» Ճապոնիա, և միայն X դարում արաբ առևտրականների միջոցով ներմուծվեց Եվրոպա և Ռուսաստան:

Երկրորդ փուլը հաշվվում է մեր թվարկության սկզբից և տևում մինչև 15-րդ դարը, երբ հայտնվեցին առաջին ձեռագիր հրատարակությունները: Միջնադարյան ձեռագրերը, ինչպես հայտնի է, զարդարված էին պատկերազարդ և գունավոր մանրանկարներով և զարդանախշերով: Արտադրության միջոցների զարգացման և առևտրաշրջանառության զարգացման պայմաններում անհրաժեշտություն առաջացավ տեղեկատվության օպերատիվ փոխանցման, և այդ նպատակով միջնադարյան խոշոր քաղաքներում ստեղծվեցին տեղեկատվական կենտրոններ: Այսպես, 1530 թվականին այդպիսի կենտրոն հիմնվեց Վենետիկում և հենց այստեղից է, որ շրջանառության մեջ դրվեց «թերթը»¹: 1320 թվականին Գերմանիայում հիմնադրվեց թղթի առաջին գործարանը, որով սկիզբ դրվեց փորագրությանը:

Երրորդ փուլն հատկանշական է գրատպության հայտնագործությամբ (15-17-րդ դարեր), երբ 1440 թվականին Յոհան Գուտենբերգը ստեղծեց տպագրամեքենան, որն իսկական խթան դարձավ մամուլի և լրագրության զարգացման համար, և որի շնորհիվ

բնակչությունը ունեցավ անհրաժեշտ տեղեկատվություն ստանալու հնարավորություն²: Գուտենբերգի հայտնագործությունն ունեցավ պատմական և քաղաքական մեծ նշանակություն այն իմաստով, որ նա առաջարկում էր ավանդական տախտակը (որի վրա փորագրում էին տառերով) փոխարինել տպագիր մեքենայով և օգտվել տպագիր տառատեսակից (շրիֆտից): Տպագիր հրատարակությունների հայրենիքը համարվում է Արևմտյան Եվրոպան:

Սա այն փուլն էր, երբ թերթերն ու ամսագրերը վերջնականապես ձևավորվեցին որպես լրատվամիջոցներ: Ռուսաստանում և մի շարք երկրներում, մինչ լրատվամիջոցների կայանալը, տարածված էր էպոսը, որն արտահայտվում և փոխանցվում էր ասքերի, ասույթների և ազգագրական երգերի միջոցով: XV դարի երկրորդ կեսին էպոսին փոխարինեցին առաջին տպագիր տեքստերը: Այդ ժամանակաշրջանի կարևոր առանձնահատկությունն այն է, որ հրատարակությունները սկսեցին իրականացնել լայնածավալ գործունեություն: XV-XVI դարերում Եվրոպայում, իսկ Ռուսաստանում Իվան III-ի օրոք, արդեն դեսպանների գործունեության շնորհիվ հաստատված էր աշխարհիկ հրապարակախոսությունը: Առաջին ռուսերեն գիրքը, որը լույս տեսավ 1564 թվականին («Апостол»), տպագրեցին Իվան Ֆյոդորովը և Պյոտր Մատիսլավցեը: Գրատպության գործին աջակցեցին նաև Բորիս Գոդունովը և պատրիարք Իովը³:

XV-XVI դարերում լրագրությունը ձևավորվել էր որպես կրոնական-եկեղեցական լրագրություն, որի ապացույցն էր առաջին տպագիր հրատարակությունների կրոնական բովանդակությունը: XVII դարի երկրորդ կեսին արդեն սկսեցին ի հայտ

1 Stu' Ворошилов В.В. Журналистика, Санкт-Петербург 1999 г., С 10.

2 Stu' նուն տեղում, էջ 9:

3 Stu' Ворошилов В.В. Журналистика, Санкт-Петербург 1999 г., с.11.

գալ նաև աշխարհիկ հրատարակություններ: Դրանք շատ հեռու էին, բնականաբար, լրատվամիջոցների գործառնությունից, այնուամենայնիվ, իրենց բովանդակությամբ այս կամ այն չափով անդրադառնում էին ժամանակաշրջանի նշանակալի հարցերին:

Չորրորդ փուլ (XVII–XX դարեր), երբ լրագրությունը վերջնականապես ձևավորվեց որպես հասարակական ինստիտուտ: Սկսած XVII դարից եվրոպական մի շարք երկրներ (Ավստրիա, Հոլանդիա, Իտալիա, Ֆրանսիա և այլն) սկսեցին հրատարակել աշխարհիկ բնույթի նյութեր պարունակող տպագիր թերթեր, քաղաքական նորություններ և իրադարձություններ: Արդյունքում տվյալ ժամանակաշրջանի լրագրությունը աստիճանաբար վերածվեց քաղաքական և գաղափարական պայքարի գործիքի՝ ընդդեմ բուրժուազիայի և ճորտատերերի: Այդ պայքարի արտահայտությունն էին քաղաքական պարսավները (պամֆլետներ), որոնք ծնունդ էին առել XVII դարի բուրժուական հեղափոխության ժամանակաշրջանից: Հետագայում լույս ընծայվեցին նաև առաջին ամսագրերը: Առաջին հրատարակությունը՝ «Գիտնականի ամսագիրը», տպագրվեց Փարիզում՝ 1655-ին: Պատմականորեն կարևոր իրադարձություն տեղի ունեցավ Ռուսաստանում XVII–XVIII դարերում, երբ կայսր Պետրոս Առաջինը ներմուծեց պետության համար պարտադիր եվրոպական արժեքներ և օրենքներ. նա ներմուծեց եվրոպական չափանիշներ, մասնավորապես՝ ստեղծվեցին ուսումնական հաստատություններ, լայն տարածում ստացավ գրատպությունը, և ամենակարևորը՝ տառաձանաչությունը հեշտությամբ յուրացնելու նպատակով՝ եկեղեցական–սլավոնական դժվարընթեռնելի ձեռագրատիպ այբուբենի փոխարեն, 1708-ին շրջանառության մեջ դրվեցին տպագիր տառատեսակներ:

XIX դարում թերթերն ու ամսագրերը

դարձան հասարակական կյանքի կարևորագույն և անբաժան մասը: Քաղաքական պայքարի ուժգնացման պայմաններում լրատվամիջոցները ձեռք բերեցին որոշակիորեն արտահայտված քաղաքական ուղղվածություն: Թեև բուրժուազիայի և սոցիալիզմի լրագրությունը գործում էին զուգահեռ միևնույն հասարակության մեջ, այդուհանդերձ դրանք իրենց բնույթով տարբեր էին և առանձնանում էին՝ ըստ հասկանիչների: Լրագրության տարբեր և ներհուկ քարոզչության հետևանքով լրատվամիջոցները ձեռք բերեցին առանձնահատուկ նշանակություն. հանրային լսարանը տիրապետում էր անհրաժեշտ տեղեկատվությամբ, ձևավորվում էր հասարակական կարծիքը և այլն:

Հինգերորդ փուլ՝ XX դարաշրջան, որը բաժանվում է երկու շրջանի. XX դարի առաջին կես՝ սոցիալիստական լրագրության ժամանակաշրջան, և XX դարի երկրորդ կես՝ ԶԼՄ-ները՝ որպես չորրորդ իշխանություն և միևնույն ժամանակ հաղորդակցության էլեկտրոնային ԶԼՄ-ների ժամանակաշրջան:

Արդի ժամանակաշրջանի ԶԼՄ-ների նշանակությունն այն է, որ դրանք, առաջնորդվելով ժողովրդավարության սկզբունքներով, հանրության մեջ ձևավորում են համամարդկային արժեքներ: Այսպիսով՝ առանձնանում է վեցերորդ փուլը, որպես XXI դարի համամարդկային կամ համընդհանուր լրագրություն, որը դեմ է հասարակության անդամների նկատմամբ ամեն մի հարկադրանքին և բռնությանը: Հետևաբար, մերօրյա ԶԼՄ-ները, որոնք կոչված են արտահայտելու հասարակական կարծիք, հետևաբար, մեր կարծիքով՝ նպատակահարմար է դիտարկել ԶԼՄ-ների տեղը և դերը հասարակության սոցիալական ոլորտում:

ԶԼՄ-ները՝ որպես սոցիալական համակարգի ինստիտուտ, ներառում են թերթերի, ամսագրերի և հանդեսների

խմբագրությունները, հրատարակչությունները, հեռուստառադիոընկերությունները, որոնց աշխատանքի իրականացումն ապահովվում է որակյալ և մասնագիտացված աշխատակազմի և լրագրողների կողմից: Ինչպես արդեն նշել ենք, ՋԼՄ-ների համակարգի բաղկացուցիչ մաս է կազմում նաև լրագրությունը, որը բազմաբնույթ է և բաղկացած է տեխնիկական, տեղեկատվական, կազմակերպչական, գիտական և ուսումնական հաստատություններից: Լրագրությունը, որպես գիտություն, ներառում է զանգվածային լրատվամիջոցները, զանգվածային հաղորդակցության միջոցները, մամուլը, տեսալսողական և այլ միջոցներ: Առաջին տպագիր պարբերական հրատարակությունները, որոնք 1609 թ. լույս տեսան Գերմանիայում, «Relation Adler» (Հաղորդագրություն) և «Aviso-Relation oder Zeitung» (Հայտարարություն) գերմանական թերթերն էին¹: Այդ թվականն էլ ընդունված է համարել թերթերի առաջացման սկիզբը, սակայն տպագիր պարբերականների հնագույն օրինակները հետազոտող որոշ մատենագետների կարծիքով՝ թերթերի սկզբնական հրատարակությունը սկսվել է ավելի վաղ շրջանում:

XVII դարում տպագիր թերթեր հայտնվեցին նաև Շվեյցարիայում (1610), Բելգիայում (1605), Անգլիայում (1642), Իսպանիայում (1661), Իտալիայում (1636), Ֆրանսիայում (1631), և Եվրոպական այլ երկրներում²: Պատմաբանների հաշվարկներով 1630-ին Եվրոպայում թերթերի քանակը հասնում էր մոտ 30-ի: Ռուսաստանում «Ведомости» անվամբ տպագիր մամուլի առաջին թերթը լույս է տեսել 1702-ին, Պետրոս I-ի օրոք³: Այդ ժա-

մանակաշրջանից սկսած նոր հրատարակությունները ձեռք բերեցին այնպիսի հատկանիշներ, որոնց շնորհիվ մամուլը զգալի զարգացում ապրեց: Այդ հատկանիշներն են թողարկման պարբերականությունը և կանոնավորությունը, մեծածավալ տպաքանակը, լայն տարածումը և տեղեկատվության արդիականությունը: ՋԼՄ-ների կայացման և ձևավորման ակտիվ գործընթացից գերծ չմնաց նաև Հայաստանը՝ XVIII դ. վերջերից և XIX դ. առաջին կեսերին: Սա այն ժամանակաշրջանն էր, երբ Հայաստանն ապրում էր իր պատմության նոր շրջանի մշակութային զարգացումը, հետևաբար՝ ՋԼՄ-ների ինստիտուտի կայացումն անհրաժեշտ էր և պահանջված ինչպես գաղթօջախներում, այնպես էլ Հայաստանի գույզ՝ արևմտյան և արևելյան հատվածներում:

Հայկական առաջին տպագիր անսագիրը՝ «Ազդարար» անվամբ, լույս է տեսել 1794-1796 թթ. Հնդկաստանի Մադրաս քաղաքում: Անսագիրը ունեցավ պատմաքաղաքական և գաղափարախոսական կարևոր նշանակություն հայ ազգային քաղաքական մտքի զարգացման և պատմության գործում: Մասնավորապես, «Ազդարար»-ի էջերում առաջադրվեց հայրենիքում ազգովին հավաքվելու և այն գորացնելու գաղափարը⁴:

Հասարակական տեղաշարժերն ու հեղափոխական շարժումները հասցրեցին թերթերի քանակի սրընթաց աճին: Ֆրանսիայում Մեծ հեղափոխության նախօրեին լույս էին տեսնում մոտ 60 տպագիր պարբերական հրատարակություններ, իսկ հեղափոխության տարիներին՝ մոտ 500⁵: Տպագիր թերթերի տնօրինման իրավունքի շուրջ ծավալվել էր բավականաչափ լուրջ

1 Stu՝ Ворошилов В.В., Журналистика, Изд. Михайлова В. А., Санкт-Петербург, 1999 г. с 31.

2 Stu՝ նույն տեղում, էջ 31, 32:

3 Stu՝ Корконосенко С. Г., Основы журналистики, Москва 2002 г., с.36.

4 Stu՝ Թադևոս Ավդալբեգյան, Ֆրանսիական մեծ հեղափոխությունն ու հայերը; հոդված, 2013թ:

5 Stu՝ Корконосенко С. Г., Основы журналистики, Москва 2002 г. с. 39.

պայքար՝ դրսևորման ծայրահեղ ձևերով: Օրինակ՝ Անգլիայում XVII դարի վերջերին ընդունվեց օրենք, որն արգելում էր թերթերի տարածումը կիրակի օրերին և, ըստ այդմ, պահպանվում էր այդ օրվա սրբությունը: Ֆրանսիայում Նապոլեոն Բոնապարտի իշխանության օրոք փակված էին գրեթե բոլոր քաղաքական թերթերը, իսկ մնացած մասը փաստացի վերածվել էր կառավարական քարոզչության մարմինների¹: Բուրժուական հեղափոխությունները ամբողջովին տոգորված էին այդ ժամանակաշրջանի առաջադեմ մտավորականների (Վոլտեր, Ռուսո, Լոկ, Լեսինգ, Գյոթե և այլն) զարգացրած գաղափարներով:

Մամուլի բուրժուական ժամանակաշրջանի բանավեճերում կենտրոնական տեղ էր զբաղեցնում ազատ խոսքի, մասնավորապես մամուլի ազատության խնդիրը: Մամուլը գտնվում էր հասարակայնության հետաքրքրության կիզակետում: Բուրժուական հեղափոխությունների դարաշրջանում լրագրության պաշտպանությունը աշխարհիկ կամ եկեղեցական միջամտությունից համարվում էր հեղափոխական պայքարի լավագույն կոչերից մեկը²: Մտքի և խոսքի ազատության սկզբունքի խոշոր նվաճում էր համաշխարհային պատմության մեջ առաջին անգամ՝ Շվեդիայում, 1766 թ. ընդունված մամուլի ազատության մասին օրենքը և Ֆրանսիայի 1789 թ. մարդու և քաղաքացու իրավունքների մասին Հռչակագիրը³: Հռչակագրի համապատասխան հոդվածը, որը ներառվել է Ֆրանսիայի ներկայիս սահմանադրությունում, սահմանում է կարծիքի

և համոզմունքների ազատությունը՝ որպես մարդու հիմնարար իրավունքներից մեկը. «...յուրաքանչյուր քաղաքացի կարող է ազատ արտահայտել, գրել և հրատարակել այն ամենը, ինչ կցանկանա՝ բացառությամբ օրենքով սահմանված դեպքերում այդ ազատության չարաշահումների»⁴: Այսպիսով՝ դեռևս երկու դար առաջ հռչակվեցին և իրավաբանորեն ճանաչվեցին խոսքի ազատության իրավունքը և մամուլի անկախությունը: Ազատ արտահայտվելու իրավունքը ամրագրվեց մեկ այլ լայն ճանաչում ունեցող իրավական ակտով՝ իրավունքների մասին Բիլով, որով ուղղում կատարվեց 1787 թ. ԱՄՆ Սահմանադրության մեջ: Սահմանադրության այդ Առաջին Ուղղման մեջ մամուլի ազատությունն ամրագրված է եղել մարդու այնպիսի հիմնարար իրավունքների հետ, ինչպիսիք էին՝ խոսքի և դավանանքի ազատությունը, ժողովրդի ազատ հավաքների և միավորման իրավունքների ազատությունը, կառավարությանը դիմելու իրավունքը և այլն: Ուղղման մեջ նշված էր դրույթ, որը սահմանում էր՝ «...Կոնգրեսը չպետք է ընդունի օրենքներ, որոնցով կարող են նսեմացվել խոսքի և մամուլի ազատությունը»⁵: Ինչպես տեսնում ենք, «մամուլի ազատություն» եզրույթն առաջին անգամ արտահայտվել է ԱՄՆ Սահմանադրության առաջին ուղղման պահից: Հետագայում գործածության մեջ դրվեց նաև «խոսքի ազատություն» արտահայտությունը, որի իմաստը որոշ առումով նույնացվում էր «մամուլի ազատություն» եզրույթին: Բացի դրանից՝ ԱՄՆ-ում Սահմանադրության ընդունման պահից մամուլը դիտարկվում էր որպես «չորրորդ իշխանություն»: Այս առիթով Յու. Առաքե-

1 Stu՝ Скуленко М.И. История политической пропаганды. Киев, 1990 г. с.103-104.

2 Stu՝ Корконосенко С. Г., Основы журналистики, Москва 2002 г. с.40.

3 Stu՝ Документы истории Великой французской революции. Учеб. пособие для ВУЗ-ов. Москва, 1990. Т 1. С.45. под редакцией Адо А.В.

4 Stu՝ Пелевин Ю. А. Французская Республика. Конституция и законодательные акты. М., 1989. Декларация прав человека и гражданина, ст. 4., 26 августа, 1789г.

5 Stu՝ <http://www.memo.ru/prawo/hist/usa-bill.htm>.

լյանը նշում է. «...սա ոչ այնքան տուրք է վաղեմի երեք դասերին՝ հոգևորականությանը, ազնվականությանը և նոր ծագող բուրժուազիային, որքան ուղղակի տուրք ներկա ժամանակներին, երբ մամուլը փաստորեն ձեռք է բերել իշխանության երեք ճյուղերի (օրենսդիր, գործադիր և դատական իշխանությունների) կարգավիճակ¹: «Չորրորդ իշխանություն» հասկացությունը գերիշխում է հասարակական գիտակցության մեջ: «Մամուլը ստեղծում է հասարակական կարծիք, որն արդեն իսկ կարևոր է, բայց ընդհանուր առմամբ մամուլը գուրկ է իրական իշխանությունից»²: ԱՄՆ այս օրինակին հետևեցին ժողովրդավարության ուղին բռնած պետությունները՝ ամրագրելով այն որպես գերակայող նորմ իրենց սահմանադրություններում և սահմանադրական օրենքներում:

Դեռևս ԽՍՀՄ տարիներին ձևավորվել էր մամուլի հայեցակարգ, որի համաձայն՝ մամուլի գործունեությունն ուղղված էր արտահայտելու կուսակցական շահերը և տեսակետները: Սկսած 1977 թվականից ԽՍՀՄ Սահմանադրությունը երեսպաշտ երաշխավորում էր մամուլի ազատությունը, սակայն բացառապես կուսակցական շահերի պաշտպանման նկատառումներով: Շուրջ յոթ տասնամյակի ընթացքում ձևավորված խորհրդային ՋԼՄ-ները՝ որպես քաղաքական համակարգի ինստիտուտներ, իրականացնելով «սոցիալիստական բազմակարծության» վրա հիմնված քարոզչական գործունեություն, աստիճանաբար կորցնում էին մարդկանց գիտակցությունը մանիպուլյացիայի ենթարկելու ունակությունը և դրանով իսկ հարվածի տակ դնում իրենց իսկ գոյության հիմնավորումը: Ընդամին, խորհրդային

մամուլը լուսաբանում էր միայն այնպիսի իրադարձություններ, որոնց մասին տեղյակ էր և հավանություն էր տալիս կուսակցությունը: Ամենաերկարը գոյատևեց պետության վերահսկողությունը լրատվամիջոցների նկատմամբ: Կուսակցական կոմիտեները կառավարում, վերահսկում և ուղղորդում էին լրատվամիջոցները: ԽՍՀՄ-ում մամուլի, ռադիոյի և հեռուստատեսության ղեկավարումը դրված էր հանրապետական, մարզային, քաղաքային և տարածաշրջանային կազմակերպությունների, կուսակցությունների և դրանց ղեկավար մարմինների վրա: Լրատվամիջոցների և քարոզչության աշխատանքի հիմնական ուղղությունները կանխորոշվում էին որոշակի հրահանգներով, որոնք ամրագրված էին կուսակցության որոշումներում և փաստաթղթերում:

Կուսակցական համագումարների և պլենումների ընթացքում տրվում էր գնահատական ՋԼՄ-ների գործունեության մասին, բարձրացվում էին քաղաքական և տնտեսական խնդիրների իրականացման ընթացքում լրատվամիջոցների աշխատանքի հիմնական խոչընդոտներն առաջացնող հարցերը: Այդ ժամանակաշրջանում կոմունիստական կուսակցությունը զգալիորեն աջակցում էր և ազդեցություն ուներ հասարակության կենսագործունեության բոլոր ոլորտներում, այդ թվում՝ լրատվամիջոցների գործունեության: Մամուլի, հեռուստատեսության և ռադիոյի համատեղ գործողությունների կազմակերպման բոլոր հարցերը հանգամանորեն ամփոփվում էին «ապագա պլաններում»: Մասնավորապես, որոշակիացվում էր ելույթների, հիմնական թողարկումների, խմբագրության աշխատանքի կազմակերպման ձևերի թեմատիկ ուղղվածությունը: ՋԼՄ-ների յուրաքանչյուր տեսակի բնորոշ առանձնահատկությունից ելնելով՝ իրականացվում էին կոնկրետ խնդիր-

1 Տես՝ Յուրի Առաքելյան, «Ժողովրդավարության գրույցներ մասնագիտության մասին»: Երևան, 1997թ., էջ 19-20:

2 Տես՝ Նոյն տեղում, էջ 25:

ներ: Օրինակ՝ թերթերի ուշադրությունը առավելապես պետք է կենտրոնացած լիներ նյութերի խորը և բազմակողմանի լուսաբանման վրա, հեռուստատեսությունը հանդիսանում էր խրախուսման ամբիոն աշխատանքի հերոսների համար և հնարավորություն էր տալիս ներկայացնելու նրանց աշխատանքային ձեռքբերումները, ռադիոհեռարձակման միջոցով հանրությունն իրազեկվում էր աշխատանքի առաջանցիկ փորձի, սոցմրցումների ընթացքի մասին, աշխատավորների համար հեռարձակվում էին հատուկ գրական-գեղարվեստական հաղորդումներ, ծրագրեր և այլն: Կարևոր է նշել, որ զանգվածային լրատվամիջոցների և կուսակցական մարմինների փոխհարաբերությունների և փոխգործողության հիմնական ձևը մամուլի ասուլիսն էր: Վերջինիս թեմատիկ ուղղվածությունը որոշում էին կուսակցական կոմիտեները, հիմնականում կուսակցական մարմինների ուշադրության կենտրոնում գտնվող հարցերով: Կուսակցական աշխատողները համագործակցում էին խմբագրությունների աշխատակիցների հետ՝ անմիջական մասնակցություն ունենալով խմբագրական կոլեկտիվի թողարկման և հեռուստատեսային, ռադիոհաղորդումների պատրաստման աշխատանքներին: Գործնականում կուսակցական կառավարման մարմինների և ԶԼՄ-ների հետ համատեղ աշխատանքում ընդունված էին անհատների դրսևորման տարբեր մոտեցումներ, մասնավորապես՝ կուսակցական աշխատողների ելույթները թուրքակաթողովներում, թղթակիցների հետ համատեղ գործուղումների մեկնելը, «կլոր սեղանների շուրջ» հանդիպումներին մասնակցությունը: Դեռևս այդ ժամանակից լրատվամիջոցների գործունեությունում նկատվում էին որոշ քարոզչական կարծրատիպեր, որոնք բացառում էին հասարակական, առավել ևս անձնական կարծիք դրսևորելու հնարավորությունը, հետևաբար՝

ազատ բանավեճերը հասարակությանը հուզող խնդիրների վերաբերյալ: Ակնհայտ է, որ խորհրդային ԶԼՄ-ները՝ մամուլը, ռադիոն և հեռուստատեսությունը փաստացի միաձուլված լինելով իշխանությանը, միաժամանակ օժանդակում և աջակցում էին վերջինիս քաղաքականության իրականացմանը: Մրա հետ կապված և երբեմն հարաբերական ազատության պայմաններում գործող ԶԼՄ-ները ունեին հասարակական ազդեցիկ նշանակություն. դրանց հրապարակումներն ունենում էին անհրաժեշտ և պարտադիր հետևանքներ, որ վկայում էր, անկախ լրատվամիջոցների կուսակցականությունից, առհասարակ դրանց գործունակության մասին: Կուսակցական և պետական կառավարման մարմինները պարտավոր էին արձագանքել ԶԼՄ հրապարակումներին, որով ընդգծվում էր մամուլի եթե ոչ ինքնուրույն, ապա գործառույթային նշանակությունը: Հակառակ մեր օրերի՝ հետխորհրդային հանրապետությունների առօրյայի, որում ԶԼՄ ներգործության չափերը իջել են գրեթե զրոյական մակարդակի: Այսպիսով՝ ընդհանուր առմամբ՝ խորհրդային ժամանակաշրջանում իշխանությունը և զանգվածային լրատվամիջոցները բևեռված էին մի կողմում, իսկ հասարակությունը՝ մյուս կողմում: Հետագայում ԽՍՀՄ-ում ստեղծված աշխարհաքաղաքական իրադարձությունների հետևանքով առաջացավ բարեփոխումների իրականացման անհրաժեշտություն իրավական համակարգում: Բարեփոխումներ տեղի ունեցան նաև լրատվամիջոցների իրավական կարգավորման ուղղությամբ: Առաջին քայլը եղավ 1990 թ. հունիսի 12-ին ԽՍՀՄ Գերագույն խորհրդի կողմից ընդունված «Մամուլի և զանգվածային այլ լրատվամիջոցների մասին» օրենքը, որի արդյունքում լրատվամիջոցների, մասնավորապես՝ մամուլի ազատությունը կուսակցական վերնախավի թույլտվությամբ փոխակերպվեց

իրավական ինստիտուտի: Այդ պահից ուրվագծվում էին այն փոփոխությունները, որոնց հետագայում պետք է ենթարկվեր մամուլը, թեև կուսակցության նպատակն էր շարունակել ՋԼՄ-ների վերահսկողությունը և պահպանել իր գերակայող դիրքը գաղափարախոսության բնագավառում, սակայն կուսակցական վերնախավի կողմից մամուլը ճնշելու և վերահսկելու բոլոր փորձերն ապարդյուն էին, մասնավորապես այն պատճառով, որ հռչակված հրապարակայնության պայմաններում ՋԼՄ-ները իրենց վրա ճնշում գործադրելու ցանկացած փորձ անհապաղ հանձնում էին հանրության ուշադրությանը: Երկրորդ, ոչ պակաս կարևոր հանգամանքը այն էր, որ այդ ժամանակ կազմավորված նոր ղեկավարությունը հանդես էր գալիս որպես ազատ ՋԼՄ-ների և լրագրողների շահերի պաշտպան, որոնք էլ իրենց հերթին փոխադարձ ապահովում էին ղեկավարության շահերի պաշտպանությունը: Ըստ էության՝ ստեղծված իրադրությունը փոխշահավետ դաշինք էր ժողովրդավարական ՋԼՄ-ների և ՌԴ առաջին նախագահ Բորիս Ելցինի կողմնակիցների միջև, ընդդեմ խորհրդային կուսակցական նոմենկլատուրայի, որը մարմնավորվում էր Խորհրդային Միության դաշնային մարմինների միջոցով: Սակայն, ՋԼՄ-ների և ուսաստանյան ղեկավարության այս փոխադարձ վստահությունը հարատև չէր: Այն շարունակվեց մինչև այն պահը, երբ ղեկավարությունը պառակտվեց իշխանությունների երկու հակադիր ճյուղերի: Ահա այսպիսի իրավիճակում հայտնվեցին ՋԼՄ-ները 1990–1991 թթ., որպես հանրության «գլխավոր պարզեններից»¹ մեկի դերում: Ընդ որում, երկու հակադիր ճյուղերի հատուկ ուշադրության կենտրոնում

գտնվում էր հեռուստատեսությունը՝ որպես առավել ազդեցիկ, հանրությանը մատչելի (թերթերի և պարբերականների աննախադեպ գնաճը հանգեցրել էր դրանց տպաքանակի անկման, մի երևույթ, որ հարատևում է մինչև այսօր): Այդպիսով՝ մամուլն աստիճանաբար տեղը գիջեց հեռուստատեսությանը՝ որպես քաղաքական նորությունների և իրադարձությունների լուսաբանման հիմնական աղբյուրի: Խորհրդային ժամանակաշրջանի առաջին այս օրենքի նշանակությունն այն էր, որ ԽՍՀՄ պատմության ամբողջ ժամանակահատվածում առաջին անգամ օրենսդրորեն ամրագրվեց խոսքի իրավունքը և արգելվեց գրաքննությունը: Մինչ օրենսդրական այս նորամուծությունը գրաքննությունը դիտվում էր որպես իրավաչափ երևույթ, իրավաբանորեն հիմնավորված նորմ, մինչդեռ ՋԼՄ-ների հրապարակայնությունը, որն իր տարածումը ստացավ միայն 1980-ականների երկրորդ կեսին, ընդամենը ԽՍՀՄ քաղաքացիներին շնորհված թույլտվություն էր՝ ԽՄԿԿ Քաղբյուրոյին առընթեր գրաքննության կոմիտեի կողմից: Վերջապես՝ օրենքով կարգավորվեց ՋԼՄ ազատության հիմնահարցը՝ «խոսքի ազատության իրավունքը հռչակվեց որպես պարտադիր իրավանորմ, իսկ գրաքննությունը դուրս մղվեց իրավական դաշտից»² Բացի դրանից՝ «Մամուլի և զանգվածային մյուս լրատվամիջոցների մասին» օրենքով ստեղծվեցին նպաստավոր պայմաններ՝ մասնավոր ՋԼՄ-ների օրենսդրական կարգավորման համար:

Մամուլի ազատությունը իրավական պետությունում ՋԼՄ-ների գործունեության հիմնական սկզբունքն է, որը հանդես է գալիս որպես անհատների, հասարակության և տարբեր սոցիալական խմբերի քաղաքական բազմա-

1 Stu' Федотов М. А. Власть, зеркало или служанка? СМИ в отсутствие Ариадны. Т. 1 М. 1998. с. 234 .

2 Stu' Иванов Д, С тоской о свободе слова, М.2005 статья, с.2.

կարծությունն արտահայտող և մշակութային բազմազանությունն ապահովող պարտադիր տարր: Ըստ Մ. Ֆեդոտովի՝ այդպիսին է «բազմազանության» սկզբունքը, որը նույնական է կիբերնետիկայի ոլորտի օրենքին՝ «որքան բարդ է կառավարվող օբյեկտը, այնքան բազմազործառությանն է կառավարող մեխանիզմը»: Հետևաբար՝ «ճնշելով» բազմակարծությունը, այդ մեխանիզմը գրկում է հասարակությանը ինքնատահայտման հնարավորությունից, իսկ իրեն՝ ինքնապահպանությունից¹:

ԶԼՄ-ների իրավական և սոցիալական դերը հասկանալու համար նախ անդրադառնանք ԶԼՄ-ների նշանակությանը՝ որպես քաղաքացիական հասարակության ինստիտուտի: Արևմտյան որոշ տեսաբանների գնահատմամբ գանգվածային լրատվամիջոցները համարվում են սոցիալական գործընթացների ակտիվ մասնակից: Ազատ մամուլին ներհատուկ է քաղաքացիական հասարակության, քաղաքացիների իրավունքների և ազատությունների պաշտպանի կարգավիճակը: Ներկայումս գանգվածային լրատվամիջոցները և զարգացած հարակից տեղեկատվական և համակարգչային տեխնոլոգիաները թույլ են տալիս հասարակության լայն գանգվածներին ակտիվորեն ներգրավվել երկրի քաղաքական կյանքի մեջ: ԶԼՄ-ները՝ որպես քաղաքացիական հասարակության ինստիտուտ, նպաստում են հասարակության մեջ ձևավորվող ժողովրդավարության, տնտեսական հարաբերությունների ձևավորմանը, իրականացնում քաղաքացիների շահերի պաշտպանություն իշխանական մարմինների անօրինական գործողություններից: Մյուս կողմից՝ լրատվամիջոցները կարող են ներկայանալ նաև

որպես իշխանության և գործարարության շահերի ներկայացուցիչ: Ի դեպ, «իշխանության, գործարարների, ձեռնարկատերերի և քաղաքացիների շահերը կարող են ինչպես հակասել, այնպես էլ համընկնել միմյանց»²:

Յուրաքանչյուր հասարակությունում ԶԼՄ-ներն օժտված են հանրությանն իրազեկելու, հասարակական ինստիտուտներին քննադատելու, կառավարության չարաշահումները ի ցույց գործադրելու բացառիկ գործառնությունով: Իսկ թե որքանով է հասարակությունը բաց և ժողովրդավարական, երևում է պետությունում ԶԼՄ անկախության աստիճանից, մասնավորապես՝ մամուլի բազմակարծության վրա հիմնված գործառնություններից: Այսպիսի իրավիճակում մեծանում է հասարակության կախվածությունը մամուլից:

Աստիճանաբար ԶԼՄ-ները փոխակերպվում են անձի ինքնարտահայտման, հասարակական կարծիքն արտահայտող, հասարակությանն իրազեկող կարևորագույն միջոցներ: Այս առումով ԶԼՄ-ների գործառնությունն ուղղված են քաղաքական գործիչների, քաղաքական կուսակցությունների և կազմակերպությունների գործունեության լուսաբանմանը:

ԶԼՄ-ները բնակչության լայն խավերին հնարավորություն են տալիս մուտք գործելու նաև քաղաքականության ոլորտ, մոտենալու այնպիսի քաղաքական արժեքների, որոնք պետական իշխանության տեսանկյունից արժեքավոր են:

Այսպիսով՝ ԶԼՄ-ները, իրականացնելով տարաբնույթ գործառնություն, հանդես են գալիս որպես քաղաքական ոլորտի սուբյեկտ, և հակասություններով ու խնդիրներով հանդերձ, որպես առօրյա կյանքի մի մաս, հանգամանորեն լուսաբանում են այդ ոլորտի խն-

1 Stu՝ Федотов М.А. Власть, зеркало или служанка? СМИ в отсутствие Ариадны. Т. 1 М. 1998. с 239.

2 Stu՝ Засурский Я. Н. Средства массовой информации России. М. 2006.с. 79.

դիրները՝ միևնույն ժամանակ ենթարկվելով վերջիններիս ազդեցությանը: Արդյունքում առաջանում են տեղեկատվական բազմաթիվ հոսքեր, որոնք բաղկացած են տարբեր և միմյանց հետ չհամընկնող և հակասող նյութերից և հայտարարություններից: ԶԼՄ-ների հիմնական խնդիրը հետևյալն է՝ քաղաքացիների տարբեր խմբերի միջև հնարավորինս հասնել համաձայնության այնպիսի առանցքային հարցերի շուրջ, ինչպիսիք են պետական, քաղաքական ռազմավարության ոլորտներին վերաբերող հարցերը: Ընդ որում, մամուլը հանդես է գալիս ամենաարդյունավետ միջոցներից մեկը՝ մարդու քաղաքական աշխարհայացքի ձևավորման և համաշխարհային քաղաքականության իրադարձությունների առավել արդյունավետ ընկալման գործում:

Միևնույն ժամանակ ընդունված է նաև այն տեսակետը, որի համաձայն՝ ԶԼՄ-ները հասարակության տարբեր խավերի և խմբերի անձանց շահերը պաշտպանելու նպատակով հասարակության տարբեր խմբերի և ինստիտուտների կողմից օգտագործվող միջոցներ են և հանդես են գալիս որպես քաղաքական հարաբերությունների սուբյեկտ՝ քաղաքական ինստիտուտին բնորոշ տարբերով: Քաղաքական գործիչներն ակտիվորեն կիրառում են զանգվածային լրատվամիջոցները՝ որպես իրենց քաղաքական հայացքների և շահերի արտահայտությունների ամբիոններ՝ դրանով հանդերձ բարձր գնահատելով լրատվամիջոցների մասնակցության հնարավորությունները «մեծ քաղաքականության» ձևավորման գործում¹:

Այսպիսով՝ ԶԼՄ-ների գործունեության հիմնական նպատակն է հասարակական կյանքում տեղի ունեցող բոլոր իրադարձությունների, դրանց հետ

կապված փոփոխությունների վերաբերյալ հանրությանն օբյեկտիվ և հավաստի տեղեկատվություն տրամադրելը: Բազմակողմանի տեղեկատվության տարածմամբ հասարակական կյանքի ինտեգրման գործընթացին նպաստել նշանակում է տարբեր հասարակական և քաղաքական խմբերի և ուժերի տեսակետների իրազեկում²: Իսկ հանրությանը տարբեր տեսակետներ ներկայացնելու անհրաժեշտությունը պայմանավորված է նախ և առաջ նրանով, որպեսզի հասարակության յուրաքանչյուր անդամ հնարավորություն ունենա տեսնելու և գնահատելու անձնական դիրքորոշումը մյուսների տեսակետների լույսի ներքո, և այդ նպատակով որևէ հարց քննարկելու և վերլուծելու՝ քաղաքական ուժերի և խմբերի շահերի համադրմամբ հանգելու ընդհանուր դիրքորոշման: Ընդ որում, ԶԼՄ-ները բոլորովին չեն պարտադրում իրենց տեսակետները, խնդրի լուծման իրենց սեփական միջոցներն ու ձևերը, այլ ընդամենը ապահովելով երկխոսություն և դրսևորելով հանդուրժողություն մյուս անձանց, խմբերի տեսակետների և կարծիքների նկատմամբ, ներկայացնում են սեփական դիրքորոշումը: Նույն կերպ ԶԼՄ-ները չեն հավակնում հաշտարարի դերին, սակայն տարբեր խմբերի և քաղաքական ուժերի միջև փոխհամագործակցությունն ապահովելու նպատակով ներկայացնում են խնդրի լուծման իրենց միջոցները: Ավելացնենք նաև, որ ԶԼՄ-ների քննադատությունը հիմնականում վերաբերում է տարբեր մակարդակի իշխանական մարմինների գործողություններին³:

2 Stu՝ Голубок С.А. Конституционное право России, М. 2008 с. 64.

3 Stu՝ Заика Н.К. Правовые основы средств массовой информации. М. 2007. С. 6.

1 Stu՝ Д.В.Туманов. Современные зарубежные СМИ, Казань, 2002 г. с.17.

ФОРМИРОВАНИЕ ЭТАПОВ И ОСОБЕННОСТИ СМИ В КАЧЕСТВЕ ОБЩЕСТВЕННО–ПОЛИТИЧЕСКОГО ИНСТИТУТА

ЛИЛИТ ХАРАТЯН

Национальная академия наук РА, Международный научно–образовательный центр НАН РА, юристконсульт, соискатель Института философии, социологии и права НАН РА

Правовое регулирование деятельности СМИ и журналистов в разные периоды становления и развития государств осуществлялось по–разному. В статье раскрывается сущность и динамика развития печатных и электронных СМИ, а также роль телевидения в системе СМИ в период становления информационного общества и новейших технологий. Особое внимание уделяется проблеме воздействия СМИ на формирование сознания личности, взаимоотношения СМИ, власти и демократического общества.

FORMATION OF THE STAGES AND PECULARITIES OF MEDIA AS A SOCIO–POLITICAL INSTITUTION

LILIT KHARATYAN

International Scientific–Educational Centre of the National Academy of Sciences of RA, Institute of Philosophy, Sociology and Law, Applicant, Legal advisor

Legal Regulations of the Media activities and journalists in different periods of formation and development of the states was carried out in different ways. The article reveals the essence and dynamics of the evolution of print and electronic media, as well as the role of television in the media system in the period of formation of the information society and new technologies. Particular attention is paid to the impact of the Media on the formation of of personal consciousness, the media relations, government and democratic society.

ПРОФЕССИОНАЛЬНЫЙ СТЕРЕОТИП ЖУРНАЛИСТА У МОЛОДЁЖИ В АРМЕНИИ

В статье проанализировано понятие профессионального стереотипа, а также значимых особенностей возрастной группы «молодежь». Было проведено также исследование профессионального стереотипа профессии журналиста, как одной из самых популярных профессий у современной молодежи, в том числе и на территории Армении. Проведен анализ полученных результатов двухэтапного исследования.

Ключевые слова: стереотип, социальный стереотип, возрастная группа, молодежь, контент-анализ, семантический дифференциал, семантический профиль.

Профессия журналиста одна из самых актуальных и популярных профессий в последние несколько десятилетий, и в Армении в том числе. Представители этой профессии вносят огромный вклад в формирование сознания населения государства, именно они диктуют тенденции, направления и актуальные темы. Но каким должен быть представитель профессии «журналист»? Какими личностными чертами обладать? И каким он является в глазах населения? На эти вопросы может ответить исследование стереотипа журналиста, благодаря этому исследованию мы в итоге сможем получить более или менее четкий портрет журналиста.

В первую очередь, необходимо определить, что же такое стереотипы?

Стереотипы являются неотъемлемой частью жизни каждого человека, а так как человек живет в социуме, на первый план выходят социальные стереотипы, к груп-

пе которых и относится объект нашего исследования. Интерес ученых к социальным стереотипам обусловлен формированием и развитием информационного общества, в котором непрерывно увеличивается объем информации, а также совершенствуются способы ее обработки, трансляции и хранения, что в свою очередь усложняет и искажает восприятие окружающего мира. В попытках избежать воздействия информационного стресса и перегрузки сознания человечество предпочитает упрощать и схематизировать информацию, трансформировать представления о социуме в блоки стереотипов. Социальные стереотипы, таким образом, являются закономерной составляющей массового и индивидуального сознания. С течением времени их изучение становится все более актуальным и необходимым. Социальный стереотип – схематизированный, упрощенный, эмоционально окрашенный и весьма устойчивый образ социального объекта – группы, события, человека, явления. Именно поэтому этот феномен всегда интересовал исследователей, а сейчас, из-за объективных социальных причин, это тема стала особенно актуальна и популярна. Исследованием различных социальных стереотипов занимались такие ученые, как У. Липпман, Т. Шибутани, Г. Тэшфел, В.П. Трусков и Л.Х. Стрикленд, а также А.А. Теньков, Б.Ф. Поршнева – все они внесли вклад в изучение данного явления. Что же касается интеллектуалов и самого понятия интеллектуальности – этой темой занимались Канадзава, Марк Прокош, А. Пэйси,

а также М.Г. Пестряков и Н.М. Пестрякова. Что касается профессиональных стереотипов, к которым наш объект относится, то это относительно стойкий и упрощенный образ членов какой-либо профессиональной общности (группы), которая сложилась в условиях дефицита информации, как результат обобщения личного опыта индивида и нередко представлений, принятых в обществе. К сожалению, исследователи не уделяют должного внимания данному вопросу, но все же некоторые ученые в той или иной мере обращали на этот аспект внимание. Подобными исследованиями занимались М. Комаровский, О.М. Розумникова, Я. П. Пузыренко. В Армении тема стереотипов практически не рассматривается, несмотря на то, что в государстве достаточно традиционное общество, а стереотипы более характерны именно для такого общества. Итак, если рассмотреть подробно, стереотип – это эмоционально-оценочное образование, которое складывается из двух явлений – знания и отношения, другими словами, установки. Знание это стандартное, схематизированное, отношение же – эмоционально окрашено. С другой стороны, это особый механизм, при помощи которого в социуме происходит передача социально важной информации, кроме этого происходит одновременно некий контроль над поведением отдельного индивида и общностей в целом. Цель же этого – сделать однородным общественное мнение и исключить расшатывание социальных связей. При определении социального стереотипа акцентируется его целостность, выраженный оценочный характер и ценностная окраска, а также его перегруженность ошибочным элементом. В других случаях подчеркиваются его динамические характеристики – устойчивость, консерватизм, ригидность, которые свидетельствуют о способности удачно сопротивляться любой информации, способной его изме-

нить. Общим местом в определениях социального стереотипа является также признание его главным образом негативным феноменом, мешающим полному, адекватному взаимопониманию людей. Стереотип, накапливающий стандартизованный коллективный опыт, который внушают индивиду в процессе обучения и общения с другими людьми, помогает человеку ориентироваться в жизни и в какой-то мере направляет его поведение. Схема мнения о другом человеке, которая выводится из стереотипа, часто действует как предубеждение. Возникая в условиях недостатка информации, социальный стереотип зачастую оказывается ложным и играет консервативную роль, формирует ошибочное представление людей о происходящем, деформирует характер межличностного взаимодействия и процесс интерпретации происходящего. Любой социальный стереотип, оказавшийся точным в одной ситуации, может оказаться ошибочным в другой и, следовательно, неэффективным для решения задачи ориентировки личности в окружающем социальном мире. С другой стороны, существование социальных стереотипов играет довольно существенную роль в социальной жизни в силу того, что без них, при отсутствии необходимой информации о происходящем были бы невозможны ни адекватный прогноз, ни соответствующая оценка. Таким образом, «стереотип представляет собой способ структурирования опыта понимающего субъекта, способ организации знаний, используемых для понимания другого человека». Истоки изучения социальных стереотипов берут свое начало еще в античности: уже Платон указывает факт наличия заблуждений в природе человека. Их изучение как предрассудков – «идолов ума», продолжил в своих работах Ф. Бэкон, а затем и Р. Декарт попытался создать своего рода «психологию заблуждения». Анализируя произведение этих авторов, можно заметить,

что изначально исследование стереотипов было ограничено попытками определить степень истинности или ложности знаний о мире, достигаемых человеком. Ф. Ницше внёс весомый вклад в понимание предрассудков как преднамеренно внушенных людям суждений о них самих, вещах и событиях. А у К. Г. Юнга можно проследить определённую схожесть понятий «архетип» и «стереотип»: и архетипы, и стереотипы представляют собой основу для воспроизводства поведения людей. Впервые термин «социальный стереотип» использовал американский политолог и журналист У. Липпман в 1922 в книге «Общественное мнение». У. Липпман определяет стереотипы как упорядоченные, схематичные, детерминированные культурой «картинки» мира «в голове» человека, которые экономят его усилия при восприятии сложных социальных объектов и защищают его ценности, позиции и права. С тех пор было предложено немало количество четких определений социального стереотипа. В зависимости от теоретической ориентации автора на первый план выдвигаются соответствующие аспекты этого социально-психологического явления. Так, Кимбалл Юнг понимал стереотип в виде «ложной классификационной концепции, с которой, как правило, связаны какие-то социальные чувственно-эмоциональные тона сходства и различия, одобрения или осуждения другой группы». Из этого суждения можно сделать вывод, что под стереотипом понимали что-то изначально ложное или неверное. Стереотип стал выступать в качестве ошибочной оценки или предвзятого мнения о явлениях или группах. Т. Шибутани определяет социальный стереотип как «популярное понятие, обозначающее приблизительную группировку людей, с точки зрения какого-то легко различимого признака, поддерживаемое широко распространенными представлениями относительно свойств этих людей». Р. Таджури понимает под со-

циальным стереотипом «склонность воспринимающего субъекта легко и быстро заключать воспринимаемого человека в определенные категории в зависимости от его возраста, пола, этнической принадлежности, национальности и профессии, и тем самым приписывать ему качества, которые считаются типичными для людей этой категории». А. Тэжфел суммировал главные выводы исследований в области социального стереотипа:

- люди с легкостью проявляют готовность характеризовать обширные человеческие группы (или социальные категории) недифференцированными, грубыми и пристрастными признаками;

- такая категоризация отличается прочной стабильностью в течение очень длительного времени;

- социальные стереотипы в некоторой степени могут изменяться в зависимости от социальных, политических или экономических изменений, но этот процесс происходит крайне медленно;

- социальные стереотипы становятся более отчетливыми («произносимыми») и враждебными, когда возникает социальная напряженность между группами;

- они усваиваются очень рано и используются детьми задолго до возникновения ясных представлений о тех группах, к которым они относятся;

- социальные стереотипы не представляют большой проблемы, когда не существует явной враждебности в отношениях групп, но в высшей степени трудно модифицировать их и управлять ими в условиях значительной напряженности и конфликта¹.

В ходе изучения социальных стереотипов исследователи уделяли много внимания их функциям и свойствам.

Итак, среди самых существенных осо-

1 Знаков В.В. Психологическое исследование стереотипов понимания личности участников войны в Афганистане // Вопросы психологии, 1990, №4.

бенностей социальных стереотипов выделяют их эмоционально-оценочный характер.

Другим важным свойством социальных стереотипов является их устойчивость. Устойчивость стереотипов обеспечивается в особенности тем, что информация, которая соответствует стереотипу, работает на его упрочение, а противоречащая — игнорируется. Более того, существует интересная особенность: в одном и том же информационном источнике можно найти подтверждение совершенно противоположным стереотипам. Устойчивость стереотипов выражается в том, что единичные противоречащие им примеры могут сосуществовать со стереотипом.

Еще одним свойством социальных стереотипов является согласованность, или консенсус. Именно согласованность считал важнейшей характеристикой стереотипов А.Тэжфел. По его мнению, социальными стереотипами можно считать лишь представления, общие для достаточно серьезного числа индивидов в пределах одной социальной общности.

Если бы стереотипы не были согласованными, смысл их изучения практически сводился бы к нулю. Опасность стереотипов, в том числе и основная причина их изучения, заключается в возможности практически одинаковых реакций в ответ на похожие стереотипы: если бы каждый индивид реагировал на ту или иную группу в соответствии со своими личными убеждениями, негативный эффект стереотипов был бы серьезно ослаблен.

Итак, основные свойства стереотипа: 1. устойчивость (или существование одних и тех же стереотипов у разных поколений людей внутри одного этноса), 2. ригидность, избирательность восприятия информации и эмоциональная наполненность.

Но несмотря на все негативные особенности, стереотипы выполняют ряд

положительных функций в процессе общения. Это ускорение категоризации по отдельным признакам, что облегчает процесс общения, и осуществление защитной функции, что дает человеку возможность «спрятаться» за стереотип, когда он сталкивается с чем-то новым, что ему трудно усвоить или понять. Недостатком стереотипизации можно считать упрощение подхода к людям и социальным явлениям, определенную консервативатизацию процесса мышления. Наличие социального стереотипа играет значительную роль в оценке мира. Он позволяет сокращать период реагирования на изменчивую реальность, ускоряет процесс обучения и познания мира.

Было принято решение исследовать стереотипы у молодёжи, в первую очередь, потому что молодежь как возрастная группа всегда является наиболее активной в общественной жизни. Кроме того в возрастную группу под названием «молодёжь» входят так же абитуриенты и студенты, которые или недавно выбрали свою профессию, или находятся в процессе выбора. Именно по этим причинам исследование профессионального стереотипа одной из самых популярных профессий, требующих серьезных навыков у молодежи, является актуальным. При изучении особенностей молодежи как социальной группы, в первую очередь, необходимо дать четкое и понятное определение понятия «молодежь». Однако это не так просто, как кажется на первый взгляд. Существуют значимые противоречия между формальным (календарным) возрастом, который в конкретном обществе принято считать началом молодости, и реальным уровнем социально-психологического, социального развития индивидуальности, достигшей этого возраста, а также между социально-нормативными требованиями к статусу и поведению молодых и индивидуальным многообразием соци-

ального взросления и процесса социализации. В современном научном пространстве молодежь как социальная и возрастная группа обычно привлекает к себе пристальное внимание. Молодежная проблематика является предметом обсуждения в философии, социологии, психологии, педагогике, социальной работе. В самом широком понятии молодежь изучают и рассматривают в качестве обширной совокупности групповых общностей, которые образовались, основываясь на возрастных признаках и связанных с ними основных родах деятельности. В более узком, социологическом смысле молодежь понимается как социально-демографическая группа, рамки которой определяют на основе «обусловленных возрастом особенностей социального положения молодых людей, их места и функций в социальной структуре общества, специфических интересов и ценностей». Молодежь как возрастная группа характеризуется особым, характерным только для нее образом жизни, стилем поведения, культурными нормами и ценностями. Молодость как период жизни связана в сознании и подсознании людей с будущим, перспективами, надеждами, поэтому проявляет большую устремленность (интенцию), чем определенные характеристики. Молодость в социальном плане неотрывно связана с набором социальных задач, ролей и статусов. К ним также относятся получение высшего образования, начало профессиональной деятельности, выбор пары и построение собственной семьи. Это основной и очень важный период перехода между зависимым и практически недееспособным периодом детства и независимой, полной ответственности и весьма сильной стадией взрослой жизни. Если детство в большей степени связано с обучением в школе, а взрослая жизнь – с профессиональной (трудовой) занятост-

ью, то молодость как период находится между этими социальными сферами: это окончание обязательного среднего образования и начало трудовой деятельности. Сложность и многогранность самого феномена молодежи, миражность и изменчивость границ возраста под названием «молодость» определяют наличие в научной литературе довольно многочисленных подходов и определений молодежи и молодости. Исследованиями социальной группы «молодежь» интересовались ученые разных стран и государств. Среди них можно отметить советских и российских исследователей, таких, как М. Карват, В. Миляновская, А.В. Микляев, Г.М. Андреева. А также иностранных специалистов – И. Янжул, А. Бернштейн-Коган, А. Кауфман, Дж. Арнетт, Дж. Гиллис, К. Манхейм. Молодежь — это социально-демографическая группа, выделяемая на основе совокупности возрастных характеристик (приблизительно от 16 до 25 лет), особенностей социального положения и определенных социально-психологических качеств. Молодость — это период выбора профессии и своего места в жизни, выработки мировоззрения и жизненных ценностей, выбора спутника жизни, создания семьи, достижения экономической независимости и социально ответственного поведения.¹ Молодость является определенной фазой, этапом жизненного цикла человека и биологически универсальна. Особенности социального положения молодежи: переходность положения; высокий уровень мобильности; овладение новыми социальными ролями (работник, студент, гражданин, семьянин), связанными с изменением статуса; активный поиск своего положения в жизни; положительные

1 Липпман У. Общественное мнение /пер. с англ. Т. В. Барчунова, под ред. К. А. Левинсон, К. В. Петренко. М.: Институт Фонда «Общественное мнение», 2004. 68 с.

перспективы в профессиональном и карьерном плане. Итак, после определения понятий “профессиональный стереотип” и “молодежь” приступим к описанию подробностей исследования. В процессе исследования было использовано два метода: контент-анализ и семантический дифференциал. Контент-анализ — «формализованный метод изучения текстовой и графической информации, заключающийся в переводе изучаемой информации в количественные показатели и в ее статистической обработке. Характеризуется большой строгостью, систематичностью.» Сущность метода контент-анализа состоит в выделении значимых единиц содержания, которое изучается, а также в квантификации полученных результатов. Объектом контент-анализа может быть содержание различных печатных изданий, радио- и телепередач, кинофильмов, рекламных сообщений, документов, публичных выступлений, материалов анкет, в том числе и содержание интернет – ресурсов. Семантический дифференциал — «метод построения индивидуальных или групповых *семантических пространств*. *Координатами объекта* в семантическом пространстве служат его оценки по ряду биполярных градуированных (трех-, пяти-, семибалльных) оценочных шкал, противоположные полюса которых заданы с помощью вербальных антонимов. Эти шкалы отобраны из множества пробных шкал методами факторного анализа»¹. **Гипотеза исследования** состоит в том, что нет существенных различий между лидирующими качествами журналиста, полученными при помощи контент-анализа и семантического дифференциала. **Объект исследования:** профессиональный стереотип журна-

листа. **Предмет исследования:** профессиональный стереотип журналиста у армянской молодежи. Исследование состоит из двух частей, в первой части качества журналиста определяются при помощи контент-анализа, во второй части исследования качества определяются при помощи семантического дифференциала. В ходе первой части исследования был проведен контент – анализ блогов, обсуждений, статей в интернете, в которых обсуждались личностные качества журналистов. Благодаря контент-анализу в нашем исследовании были выделены наиболее часто встречаемые качества, которые упоминались по отношению к журналисту, среди них: *образованность, решительность, открытость, независимость, проницательность, интеллект (то есть журналист должен быть умным), уравновешенность, талант, инициативность, отзывчивость и другие*. Все эти качества также присутствовали в нашем опроснике. При этом лидерами и наиболее часто упоминаемыми качествами оказались: образованность, открытость, независимость, уравновешенность и интеллект. Семантическое пространство для анализа профессионального стереотипа журналиста было составлено на основе основных 5 дихотомий, дополнено качествами, выделенными при помощи контент-анализа и рядом других наиболее популярных эмоционально-оценочных прилагательных с их антонимами. Опросник был предложен группе исследуемых, принадлежащих к социальной-психологической группе “молодежь”, основным критерием отбора являлся возраст. Из 100%(30чел) 56% (17 чел.) опрошиваемых принадлежало к женскому полу, 43% (13) – к мужскому, что было сделано для репрезентативности выборки.

1 Бабаева А.В. Мужское и женское поведение в истории культуры. Воронеж, 2000, с. 41.

ПОЛ _____ Возраст _____

Инструкция к методике:

№	Качество	3	2	1	0	-1	-2	-3	Качество
1	хороший								плохой
2	сильный								слабый
3	активный								пассивный
4	постоянный								непостоянный
5	рациональный								иррациональный
6	умный								глупый
7	добрый								злой
8	спокойный								беспокойный
9	зависимый								независимый
10	болтливый								молчаливый
11	терпеливый								нетерпеливый
12	инициативный								безынициативный
13	жадный								бескорыстный
14	жесткий								мягкий
15	решительный								нерешительный
16	гордый								стыдливый
17	непроницательный								проницательный
18	смелый								робкий
19	жеманный								естественный
20	ответственный								безответственный
21	пунктуальный								непунктуальный
22	эмоциональный								лишенный эмоций
23	равнодушный								отзывчивый
24	нервозный								уравновешенный
25	серьезный								легкомысленный
26	осторожный								отчаянный
27	реалистичный								мечтательный
28	образованный								необразованный
29	талантливый								бездарный
30	открытый								замкнутый

Таблица №1. Опросник, предложенный испытуемым

Вам представлены пары противоположных эмоционально-оценочных прилагательных, ваша задача выбрать степень выраженности того или иного качества у группы людей, в данном случае журналистов. Сила выраженности признака определяется выбором нужного положительного или отрицательного балла от 0 (самое слабое эмоциональное отношение) до 3 (самое сильное эмоциональное отношение).

При обработке 30 анкет были рассчитаны средние значения по каждой дихотомии качеств, и на основе них был составлен семантический образ журналиста. Лидерами, получившими наиболее высокие баллы, являются следующие качества журналиста: сильный; активный; решительный; пунктуальный; ответственный; умный; талантливый; образованный; открытый; инициативный.

График №1: Семантический профиль журналиста

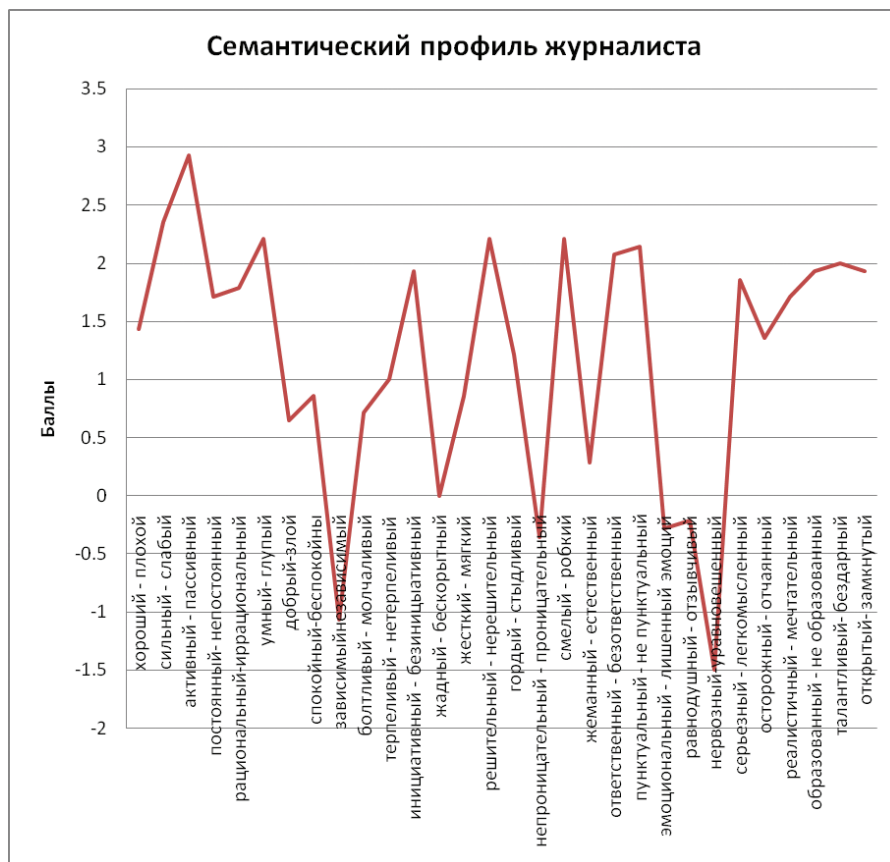

При сравнении списков лидирующих качеств, определенных при помощи контент – анализа и семантического дифференциала, получаем два следующих списка:

	Список, полученный при помощи семантического дифференциала	Список, полученный при помощи контент-анализа
1	Сильный	Образованный
2	Активный	Решительный
3	Решительный	Открытый
4	Пунктуальный	Независимый
5	Ответственный	Проницательный
6	Умный	Умный
7	Талантливый	Уравновешенный
8	Образованный	Талантливый
9	Открытый	Инициативный
10	Инициативный	Отзывчивый

Таблица №2. Сравнительная таблица прилагательных

Итак, делая выводы по исследованию, можно сказать, что большая часть качеств, определённых при помощи контент-анализа, совпадает с лидирующими качествами в данных, полученных через семантический дифференциал. А следовательно, гипотезу исследования можно считать подтверждённой. Что же касается несовпадающих качеств, проанализировав их, в первую очередь, внимание стоит обратить на то, что качества, выделенные при помощи семантического дифференциала, «общечеловеческие», то есть они значимы для представителя любой профессии, далеко не только журналиста. Можно предположить, что

представители молодежи, заполняющие анкету, руководствовались именно этим. Кроме того, такие качества, как сила характера, активность, ответственность и пунктуальность, в армянском обществе всегда считались очень важными и необходимыми для взрослого человека, ведущего активную социальную жизнь. Возможно, этот фактор также играет определенную роль в том, что эти качества оказались среди лидеров, особенно если учитывать, что в формировании стереотипов, в том числе и профессиональных, серьёзную роль играет именно общественное мнение.

ЛИТЕРАТУРА

1. Знаков В.В. Психологическое исследование стереотипов понимания личности участников войны в Афганистане // Вопросы психологии, 1990, №4.
2. Липпман У. Общественное мнение /пер. с англ. Т. В. Барчунова, под ред. К. А. Левинсон, К. В. Петренко. М.: Институт Фонда «Общественное мнение», 2004.
3. Бабаева А.В. Мужское и женское поведение в истории культуры. Воронеж, 2000,
4. Психология. Словарь. Под общей ред. Петровского А.В. – М., 1999,
5. Агеев В. С. Психологическое исследование социальных стереотипов / В. С.Агеев // Вопросы психологии. – 1990. – № 1.
6. Социология молодежи : энцикл. Словарь / отв. ред. Ю. А. Зубок, В. И. Чупров. – М. : Academia, 2008.
7. Дмитриев И. Контент-анализ: сущность, задачи, процедуры (рус.) (2005).
8. Даудрих Н. И., Психосемантические методы в исследованиях бренда // Рекламодатель: теория и практика. Сентябрь 2003.

ԼՐԱԳՐՈՂԻ ՄԱՍՆԱԳԻՏԱԿԱՆ ԿԱՐԾՐԱՏԻՊԸ ՀԱՅԱՍՏԱՆՅԱՆ ԵՐԻՏԱՍԱՐԴՈՒԹՅԱՆ ՇՐՋԱՆՈՒՄ

ԼՈՒԻՋԱ ԳՈՒՄՐՈՅԱՆ

*«Ռուսաց լեզվի և մշակույթի» կենտրոնների ղեկավար,
ԵՊՀ լրագրության ֆակուլտետի հայցորդ*

Հոդվածում ներկայացված են մասնագիտական կարծրատիպի հասկացությունը, ինչպես նաև՝ «երիտասարդություն» տարիքային խմբի նշանակալի առանձնահատկությունները: Կատարվել է նաև, որպես արդի երիտասարդության շրջանում, այդ թվում՝ Հայաստանի տարածքում, առավել տարածված մասնագիտություններից մեկի՝ լրագրողի մասնագիտական կարծրատիպի հետազոտություն: Իրականացվել է վերջինիս ստացված արդյունքների վերլուծությունը:

THE PROFESSIONAL STEREOTYPE OF THE REPORTER
OF THE ARMENIAN YOUTH

LUIZA GUMROYAN

*Director of "Russian language and culture" Center
Yerevan State University, the Faculty of Journalism, Applicant*

The article analyses the concept of the professional stereotype, as well as the characteristic features of the age group of "youth". The survey of the professional stereotype of the reporter's profession as one of the most popular professions among the youth has been carried out including the territory of Armenia. The analysis of the data from the two-stage survey has also been carried out.

АНАЛИЗ ФЕНОМЕНА ГЕНОЦИД

Исследованием феномена геноцида занималось множество исследователей, каждый из которых вкладывал свой смысл в данное понятие.

Автор статьи предлагает превентивные меры по предотвращению геноцида, являющегося преступлением против человечества.

Автор статьи подробно анализирует действия Международного суда, связанные с предотвращением такого преступления, как геноцид, который посягает на сферу безопасности человечества в целом.

Ключевые слова: геноцид, международный суд, человечество.

Геноцид относится к категории грубых массовых нарушений прав человека, к преступлению против человечества. Данное преступление не просто нарушает комплекс прав человека, оно посягает на сферу безопасности человечества в целом: на жизнь (витальная безопасность), физическое здоровье (физическая безопасность), психическое здоровье (психическая безопасность), генетику человека (генетическая наследственная безопасность), репродуктивную способность (репродуктивная безопасность, обеспечивающая способность зачатия и плодonoшения), интеллект (интеллектуальная безопасность, обеспечивающая способность и возможность овладения человеком имеющимися знаниями), духовность (духовная безопасность).

Проблемы, связанные с таким преступлением, как геноцид, становятся сегодня актуальными еще и потому, что 1 июля

2002 года начал функционировать Международный Уголовный Суд, созданный для судебного расследования преступлений геноцида, военных преступлений и преступлений против человечности. Наконец, начнет работать механизм, предусмотренный статьей VI Конвенции о предупреждении преступления геноцида и наказания за него 1948 года. Уже сейчас в суд поступают жалобы, которые будут выявлять проблемы квалификации преступления геноцида и наказания за него. Но есть ряд проблем, которые очевидны уже сегодня в связи с уже имеющимися историческими прецедентами. И эти проблемы можно решать уже сейчас.

Между тем понятие геноцид, как оно было сформулировано в Конвенции 1948 г., как и другие ее положения до сих пор не являются устоявшимися и оказываются сегодня на острие дискуссий как в широких социально-политических кругах, так и в сфере ученых-гуманитариев: историков, социологов, политологов, психологов. Например, данное в Конвенции определение видов групп выглядит противоречивым. Ограничение определения «национальными, этническими, расовыми или религиозными» группами можно назвать произвольным. Это определение не включает ни «политицид» – уничтожение политических групп и общественных классов (например, предполагаются коммунисты при режиме Сухарто в Индонезии), ни так называемый «самогеноцид» – уничтожение элиты или большинства групп, которые разделяют все или большинство оп-

ределяющих национальных, этнических, расовых и религиозных характеристик господствующих групп. Указание на намерение в определении Конвенции, подчеркивает В.М. Вартамян, было особенно спорным, так как утверждалось, что оно чересчур ограничивает применение международных норм, запрещающих геноцид. Разумеется, правительства, осуществлявшие геноцид, пытались избежать наказания, прибегая к «юридическим» уловкам и отрицая именно намерение уничтожить группу как таковую. Однако большинство комментаторов этой Конвенции утверждают, что без строгого условия преднамеренности было бы невозможно отличить геноцид как особое преступление от других форм правительственной поддержки массовых убийств.

Возникает, в каком-то смысле, понятийный кризис: термин «геноцид» перестает четко фиксировать реальность происходящего. Все чаще мы сталкиваемся с ростом в мире самых разнообразных политических, социальных, экономических практик, так или иначе причастных к тому, что может быть квалифицировано как геноцид. Причем все более опасной чертой современного этапа развития человеческого общества становится тенденция трансформации прямого геноцида в косвенный. «Нет геноцида против кого-то, геноцид всегда против всех». Исходя из этой формулировки, учитывая рост масштабов геноцида, превращения его в обыденное явление, возникает опасность, что геноцид может перерасти в войну всех против всех, превратиться в самогеноцид человечества.

Рафаэль Лемкин справедливо подчеркнул мотивацию многих массовых убийств, состоящую в том, чтобы уничтожить данную группу людей, и обратил наше внимание на то, что уничтожение культуры народа или выработанных им правил и способов поддержания биологического существования является формой уничто-

жения вида *Homo sapiens*, к которой мы не можем быть безразличны; поэтому, прежде всего, нам необходим язык, на котором любое биологическое убийство больших групп людей ясно определялось бы как геноцид даже в том случае, если убитые не принадлежали исключительно к одному этносу, религиозной или какой-либо иной группе. С другой стороны, поскольку существуют также веские основания различать специфические формы геноцида, подытоживая дискуссию о его общем определении, мы оказываемся перед необходимостью выработки ряда более подробных определений этого понятия. Каждое событие геноцида должно быть классифицировано и помещено в одну или более число подкатегорий, разновидностей, которые соответствовали бы его качественным особенностям.

В XX в. распространились различные формы геноцида, различные его подобию, что еще раз демонстрирует кризис этого понятия. Это такие явления как:

этноцид – уничтожение культуры народа, ведущее к исчезновению посредством ассимиляции, а не физическое истребление самих людей;

лингвоцид – это подвид этноцида, предполагающий различные ограничения, накладываемые на использование языка того или иного народа – запрещение книгопечатания на данном языке, его преподавания или повседневного общения на нем. Лингвоцид можно определить следующим образом. Это запрет на использование родного языка или иное намеренное разрушение языка другого народа – специфическое проявление этноцида;

демоцид – термин, охватывающий различные формы массовых убийств, осуществляемых правительством, такие убийства обычно направлены против невооруженного гражданского населения;

культурный геноцид – Рафаэль Лемкин совершенно справедливо рассматривал в качестве геноцида не только случаи

физического уничтожения того или иного народа, но и случаи уничтожения его культурной или идентификационной преемственности.

Но геноцид отличается от других преступлений, во-первых, обязательной целью, то есть стремлением к полному или частичному уничтожению национальной, этнической, расовой или религиозной группы. Во-вторых, именно в силу законодательного указания на эту цель любой акт геноцида может быть совершен только с прямым умыслом, не может быть совершено геноцида, скажем, по неосторожности, в отличие от убийства; в-третьих, при убийстве не указывается национальная, расовая, этническая, религиозная принадлежность, если это специально не оговорено в ходе следствия; в-четвертых, геноцид не предполагает никакого индивидуального подхода, он приговаривает весь народ, весь этнос целиком, этим он отличается от всех прочих преступлений против человечества.

Отсюда огромный интерес к истории геноцида армян, который стал реальной фактической основой как для появления самого термина «геноцид», так и для его международно-правовой квалификации.

Геноцид армян – это международное преступление, совершенное с целью уничтожения целого народа по политическим мотивам. Целью данного преступления являлось уничтожение армянского населения. Рядом с той жестокостью, с какой было убито армянское население, меркнут все известные в человеческой истории случаи массовых убийств. В результате было убито 2 млн. армян, а около 800 тысяч человек бежало из страны, которую их предки населяли на протяжении тысячелетий.

Действия турецкого правительства, отраженные в объективно бесспорных фактах и подтверждаемые неопровержимыми документами и свидетельствами из самых различных источников, полностью соот-

ветствуют составу преступления геноцида и попадают под его определение в международном праве в том виде, в каком оно дано в Конвенции о предупреждении преступления геноцида и наказании за него.

Несмотря на то, что геноцид армян является «классическим», те, кто защищают организаторов и исполнителей этого преступления, по понятным причинам пытаются отрицать и изменять общеизвестные факты, прибегая к грубой и открытой фальсификации истории.

Международное сообщество зависит от решений, принятых Советом Безопасности в отношении того, когда, где и как осуществлять военное вмешательство в ситуацию внутри тех стран, в которых совершаются геноцид или массовые нарушения прав человека. В сентябре 2005 года на Всемирном саммите Организации Объединенных Наций все государства-члены официально признали ответственность каждого государства по защите своего населения от геноцида, военных преступлений, этнических чисток и преступлений против человечности.

В ходе Саммита мировые лидеры пришли к общему мнению о том, что если какое-либо государство не в состоянии выполнить такое обязательство, то все государства («международное сообщество») берут на себя ответственность по оказанию помощи в защите людей, которым угрожают такого рода преступления, и для этого, в первую очередь, необходимо использовать дипломатические, гуманитарные и другие мирные методы. Затем, если мирные средства оказываются недостаточными и если национальные власти «явно не в состоянии» защитить свое население, то им необходимо действовать коллективно, «своевременно и решительным образом» через Совет Безопасности ООН и в соответствии с Уставом Организации Объединенных Наций — путем применения силы.

Также надо отметить, что Генеральный

секретарь ООН назначил высокопоставленного специального советника с целью сбора имеющихся данных о массовых и серьезных нарушениях прав человека, которые могли бы привести к геноциду, а также для усиления возможностей ООН по анализу и рациональному использованию информации, связанной с такими преступлениями. В его обязанности также входит осуществление взаимодействия с прочими партнерами ООН в целях лучшей координации превентивной деятельности. Для укрепления данного направления в 2006 г. Генеральный секретарь назначил семь экспертов для оказания содействия специальному советнику по предотвращению геноцида.

До сих пор элементы Конвенции, посвященные наказанию, были гораздо более эффективными, чем ее превентивная составляющая. Действительно, со временем международное правосудие накопило немалый опыт преследования преступлений, связанных с геноцидом. В результате юридическая ответственность государств по персональному привлечению к ответственности таких преступников находит все новые и новые воплощения. От разовых и специальных международных трибуналов, создаваемых в соответствии с решениями Совета Безопасности ООН, до Международного уголовного суда, действующего на основе соответствующего договора, и далее до применения универсальных юридических норм национальными судами – суть связанных с геноцидом преступлений и ответственности за них приобретает все более ясные очертания.

Как сказал Ив Тернон в «Размышления о геноциде», «слишком широкое употребление слова таит в себе угрозу, что оно станет обыденным, а слишком узкое – что оно утратит предупреждающий смысл». Одной из проблем является неоднозначность данного понятия. Оно заключается в том, что убийство («caedere») – это преступление против личности, тогда как уничтожаемый народ состоит из множества индивидов.

Об убийстве говорят, когда налицо тело. Если жертва только ранена – это попытка убийства. В этой связи возникает сложность при характеристике агрессии против группы людей, в результате которой большинство погибло, но часть уцелела. Полного уничтожения народа невозможно достигнуть даже при самой совершенной преступной системе. Строго говоря, геноцида в буквальном смысле слова не может быть, т.к. не может быть индивидуализирован народ, и тем более, полностью искоренен. Следующей немаловажной проблемой является тот факт, что до сих пор элементы Конвенции, посвященные наказанию, были гораздо более эффективными, чем ее превентивная составляющая. Для разрешения сложившейся ситуации необходимо:

- чтобы нормы в Конвенции по вопросам предотвращения геноцида приобрели такую же завершенность и осуществлялись столь же эффективно;

- наделить конвенцию по геноциду формальным механизмом мониторинга, который бы отслеживал выполнение ее положений и предоставлял бы странам-участницам рекомендации по превентивным и исправительным действиям;

- разработать должным образом механизм мониторинга, который мог бы обеспечить авторитетную систему раннего оповещения о ситуациях, которые могут привести к геноциду.

Эти инициативы – важные шаги в правильном направлении. Но мы считаем, что можно и нужно сделать еще больше – наши институциональные возможности по предотвращению геноцида должны быть подкреплены их непосредственным включением в упомянутый международный договор.

Каждый человек должен обладать всеми правами и всеми свободами, без какого-то бы ни было различия в отношении расы, цвета кожи, языка, религии, политических или иных убеждений, нацио-

нального или социального происхождения, имущественного, сословного или иного положения. Каждое государство обязуется уважать и обеспечивать каждого, находящегося в пределах его территории и под его юрисдикцией, без какого бы то ни

было различия в отношении расы, цвета кожи, пола, языка, религии, политических или иных убеждений, национального или социального происхождения, имущественного положения, рождения или иного обстоятельства.

Использованные нормативные акты

1. Конвенция о предупреждении преступления геноцида и наказании за него, принята резолюцией 260 (III) Генеральной Ассамблеи ООН от 9 декабря 1948 года;
2. Резолюция ГА ООН «Преступление геноцида» 96 (I) от 11 декабря 1946 г.;
3. Конвенция о неприменимости срока давности к военным преступлениям и преступлениям против человечества от 26 ноября 1968 г.;

Библиографический список

1. Вартамян В.М. Уголовная ответственность за геноцид. – Ставрополь: «СПАРК». 2000. 23 с.
2. Гефтер М.Я. Эхо Холокоста. – М.: Российская библиотека Холокоста. 1995. 103 с.

ANALYSIS OF THE GENOCIDE PHENOMENON

KRISTINE BEGLARYAN

*Vladimir State University named after Alexander and Nikolay Stoletovs
The Department Of Theory and History of State and Law of the Law Institute of VSU,
Postgraduate student*

This article is devoted to the problem of understanding genocide as a serious crime against the humanity. This is a crime against the world and the humanity. It has a high social meaning as well as a significant value in the human history. This article analyses first international legal acts and concepts of this type of a crime. The article looks at many problems connected with such a crime as genocide. This article suggests ways of solving this problem.

ՅԵՂԱՍՊԱՆՈՒԹՅԱՆ ՖԵՆՈՄԵՆԻ ՎԵՐԼՈՒԾՈՒԹՅՈՒՆԸ

ՔՐԻՍՏԻՆԵ ԲԵԳԼԱՐՅԱՆ

*Վլադիմիրի պետական համալսարան, իրավագիտության ինստիտուտի պետության,
իրավունքի տեսության և պատմության ամբիոն, ասպիրանտ*

Ցեղասպանության ֆենոմենի ուսումնասիրությամբ զբաղվել են բազմաթիվ հետազոտողներ, որոնցից յուրաքանչյուրը իր յուրօրինակ մոտեցումն է ունեցել տվյալ հասկացության շուրջ:

Հոդվածի հեղինակը առաջարկում է ցեղասպանության՝ որպես մարդկությանն ուղղված հանցագործության կանխարգելման միջոցառումներ:

Հոդվածի հեղինակը մանրամասն վերլուծում է Արդարադատության միջազգային դատարանի գործունեությունը՝ կապված ցեղասպանության՝ որպես հանցագործության հետ, ինչը վստ ազդեցություն է գործում ամբողջ մարդկության անվտանգության ոլորտի վրա:

К ВОПРОСУ О ДЕМОГРАФИЧЕСКИХ ПОСЛЕДСТВИЯХ ВЕЛИКОЙ ОТЕЧЕСТВЕННОЙ ВОЙНЫ В АРМЕНИИ

В статье рассматриваются демографические последствия Великой Отечественной войны 1941–1945 гг. в контексте изменений поло-возрастной структуры армянского населения, а также изменения демографического поведения и структуры семьи на основании данных переписей населения советского периода.

Ключевые слова: демография, Армения, Великая Отечественная война, потери, армянское население;

За истекшие 70 лет тема Великой Отечественной войны казалась бы достаточно и многосторонне изучена и освещена. История Великой Отечественной войны занимала одно из центральных мест в историографии Армении еще в годы войны. Уже в 1942 году по инициативе академика И.А. Орбели, председателя армянского филиала Академии наук СССР, в Институте истории был организован один из первых тематических научных центров страны – Кабинет истории ВОВ, а одной из основных задач института стал сбор, изучение и издание материалов об участии армянского народа в ВОВ¹. Подобный подход к теме ВОВ сохранялся в течении всего советского периода Армении и после обретения независимости в армянской историографии вопрос о сущности этой войны как отечествен-

ной не подвергался сомнению². В некоторых академических исследованиях³ постсоветского периода, особенно в работах К.Арутюняна⁴ сохранился «со-

2 А.Ю. Безугольный, Современная закавказская историография Великой Отечественной войны, «Военно-исторический журнал». – 2011. – №1. – С. 41–45// eLibrary.az/docs/jurnal-11/48.doc

3 Акопян А.М. От Кавказских предгорий до Берлина — Эльбы: Боевой путь трижды орденоносной 89-й Таманской армейской стрелковой дивизии / АН Армении, Ин-т истории. Ереван: Изд-во АН Армении, 1991; Григорян Г. Участие армян Арцаха в Великой Отечественной войне (1941—1945): Автореф. дисс. ... канд. ист. наук. Ереван, 2004; Тер-Саркисянц А.Е. Армяне. История и этнокультурные традиции. М.: Издательская фирма «Восточная литература» РАН, 1998. С. 33, 34; Восканян К. В. Битва за Армению. Краткое обозрение истории армянского народа. СПб.: Печатный двор, 2006. С. 366–369.

4 Арутюнян К.А., История 76-ой армянской горно-стрелковой краснознаменной дивизии им.К.Е.Ворошилова 1920-1945гг.: Автореферат дис. на соиск. уч. степени кандидата ист. наук, Ер., 1972; К столетию со дня рождения маршала И.Х.Баграмяна; Саакян М.Г., Участие сотрудников Национальной Академии наук Республики Армения в Великой Отечественной войне 1941-1945гг., Ер., 2001; Степанян Л.А., Маршал победы – И.Х.Баграмян, Ер., 2002; Участие армянского народа в Великой Отечественной войне Советского Союза (1941 — 1945). Ереван: Гитутюн, 2004; Маршал авиации С.А.Худяков-А.А.Ханферянц, Ер., 2006; Участие воинов-армян в Сталинградской битве (17 июля 1942 - 2 февраля 1943). Ереван: Гитутюн, 2007; Маршал Советского Союза, дважды герой И.Х.Баграмян, Ер., 2007; 76-ая (51-ая гвардейская) стрелковая дивизия и ее роль в защите социалистического отечества: 1920-1945//Автореферат на соискание уч. степени канд. исты. наук, Ер., 1979; Участие армянского народа в Великой отечественной войне Советского союза: 1941-1945, Ер., 2004; Участие воинов-армян в Сталинградской битве (17 июля 1942г. – 2 февраля 1943г.), Ер., 2007; Участие воинов-армян Нагорного Карабаха и Северного Арцаха в Великой Отечественной войне Советского Союза (1941 — 1945). Ереван: Гитутюн, 2009, Главный маршал бронетанковых войск Амазасп Хачатурович Бабаджанян, Ер., 2009;

1 Худавердян К.С., Советская Армения в период Великой Отечественной войны 1941-1945гг., (Историографический очерк)// <http://hpj.asj-oa.am/2229/1/1975-2%2851%29.pdf>

ветский» подход, основанный на концепции советского патриотизма, дружбы народов, интернациональном вкладе народов СССР в дело Победы¹. Созданы труды², рассказывающие о маршалах, героях, полководцах–армянах, т.е. интерес к теме не угас и в постсоветское время, что связано было с выявлением новых интересных фактов, рассекречиванием некоторых архивных документов, а также пересмотром важнейших ключевых событий войны без идеологического клише. Однако спорной остается тема людских потерь, в частности, и как ее следствие – демографических изменений в общем.

Несмотря на то, что к проблеме людских потерь обращались такие известные демографы, как Л.Л.Рыбаковский, А.Я. Кваша, В.И. Переведенцев и другие, она все же остается недостаточно изученной как в российской, так и в армянской историографии. В работах российских демографов она исследуется в числе факторов, воздействующих на динамику демографического развития СССР. Частично эта проблема освещается и в работах, посвященных исчислению людских потерь СССР в годы Второй мировой войны, подготовленных Институтом российской истории и Отделением истории РАН. В 1990–е годы появился ряд исследований регионального характера³. В армянской же исто-

рической науке, несмотря на обилие разного рода исследований, в основном освещаются процентное соотношение людских потерь среди народов СССР, общая численность потерь среди армянского населения, делаются попытки подсчитать численность и представить реальную демографическую картину населения до и после войны, однако конкретные расчеты по демографическим последствиям, к сожалению, пока отсутствуют в силу ряда объективных (некоторые данные пока не введены в научный оборот) и субъективных (доступность архивных материалов, отдельных трудов) причин. Несмотря на это в данном исследовании делается попытка первичных выводов по теме, нуждающихся в дальнейшей разработке.

По принятым в армянской историографии данным, в Великой Отечественной и Второй мировой войнах приняло участие около 500 тысяч армян из СССР и около 100 тысяч из других стран мира. По положению на 1941г. население Арм. ССР составляло 1.360.900 человек, а в остальных республиках СССР армяне насчитывали 1.159.894 человека⁴. В составе Красной Армии Советская Армения имела 6 национальных дивизий: 76–я, 89–я, 261–я, 390–я, 408–я и 409–я⁵. В общей сложности число героев–армян и родившихся в Армении представителей других национальностей составляет 119, из них 108 – армяне⁶.

Таким образом, армяне внесли весомый вклад в дело общей победы, обернувшейся, однако, в дальнейшем невосполнимыми демографическими

1 А.Ю. Безугольный, Современная закавказская историография Великой Отечественной войны, «Военно-исторический журнал».–2011.–№1.–С.41-45// elibrary.az/docs/jurnal-11/48.doc

2 Вирабян А. Знаменитые арцахцы. Ереван, 1992; Абрамян Г. Полководец Баграмян. Ереван: Гитутюн, 1997; Арутюнян К.А. Маршал авиации С.А. Худяков — А.А. Ханферянц. Ереван: Зангак, 2008; Он же. Маршал Советского Союза, дважды герой И.Х. Баграмян. Ереван: Зангак, 1997; Асадов Ю.А. 1000 офицерских имен в армянской истории: Ист.-биограф. очерки. Пятигорск: АПАКИДРИФ, 2004 и др.

3 Юрий Поляков, Валентина Жиромская, Наталья Араловец, «Демографическое эхо» войны//Скеписис// http://scepsis.net/library/id_1260.html

4 К.А.Арутюнян, Кому нужны подобные “уточнения” достоверности исторических исследований // <http://lraber.asj-oa.am/1919/1/2000-2%28177%29.pdf>, сс. 178-179

5 Армяне в Великой Отечественной войне// Еркрас, 11.05.2013// <http://www.yerkramas.org/article/57848/armyane-v-velikoj-otechestvennoj-vojne>

6 <http://lraber.asj-oa.am/1919/1/2000-2%28177%29.pdf>, с. 186

последствиями.

Осознать демографические последствия Великой Отечественной войны в полной мере можно, лишь учитывая тот факт, что Армения пережила перед этим трагическим событием Первую мировую войну, ужасающий по масштабам истребления Геноцид 1915г., турецкую интервенцию в 1918г. и 1920г. с параллельным истреблением армянского населения по ходу продвижения турецких войск, разделила все тяготы политического и экономического коллапса России в 1917–1920-е гг., а также массовые репрессии 30-х гг., насильственное переселение 40-х. Эти глубокие социально-политические потрясения привели к тому, что в Армении в канун войны оказались деформированными демографические процессы, что усугубилось в результате ВОВ: усилилось негативное воздействие военных потерь (прямые потери) на развитие населения на десятилетия вперед (косвенные потери), вплоть до наших дней.

Ситуацию не исправила репатриация зарубежных армян в Советскую Армению в середине 1940-х, так как часть из них вскоре вернулась обратно, а другая часть была “по политическим мотивам далее «репатрирована» в Сибирь”¹. В период с 1941 по 1945гг. армянская нация на фронтах Великой Отечественной войны потеряла более 300 тысяч человек погибшими. На фронт ушли около 600 тысяч армянских бойцов, и больше половины из них – безвозвратно. Армянские национальные людские потери во время Второй мировой сопоставимы с людскими потерями США (более 290 тысяч человек погибшими) и Великобритании – почти 360 тысяч человек².

1 Агаджанян М., Демографические вызовы Республики Армения и репатриация армян// http://www.noravank.am/upload/pdf/298_ru.pdf

2 Там же, с. 124.

Начиная с 20-го века среди армянского населения, как и в стране в целом наблюдается диспропорция полов.

Если в 1926 г., когда еще сильно ощущались последствия первой мировой и гражданской войн, дисбаланс полов по стране в целом измерялся цифрой в 5 млн. в пользу женщин, которые составляли 51,7% всего населения страны, то в 1937г. нарушение в соотношении полов было куда более резким. Мужчин было меньше, чем женщин уже на 8,5 млн, а последние составляли 52,7% всего населения³. Та же картина наблюдается среди армянского населения, где потеря мужского населения с 1897 по 1959гг. составила почти 6%, сократившись с 53,5% (численность женщин составила 46,5%) до 47,8% (численность женщин составила 52,2%). Т.е. с первых десятилетий 20-го века среди армянского населения заметно снижался уровень трудоспособного мужского населения, параллельно увеличивалась численность пенсионеров:⁴ численность возрастной группы старше 60-и лет увеличилась с 6.9% в 1939г. до 8% в 1959г⁵. В последующие годы численность мужского населения составила около 48%, колеблясь между 47.8–48.6%.

Нетрудно представить последствия такого поло-возрастного распределения для армянского населения с характерным традиционным преобладанием мужского пола.

3 В. Б. Жиромская И. Н. Киселев Ю.А. Поляков, Полвека под грифом “секретно”. Всеобщая перепись населения 1937г., М., 1996, с.64-65// http://old.istmat.info/files/uploads/31167/zhiromskaya._polveka_po_grifom_sekretno.pdf

4 Խ.Ա. Ավետիսյան, Սովետական Հայաստանի բնակչության դինամիկան 50 տարում // <http://hpj.asj-oa.am/1574/1/1970-4%2841%29.pdf>:

5 Խ.Ա. Ավետիսյան, Սովետական Հայաստանի բնակչության դինամիկան 50 տարում, с.44 // <http://hpj.asj-oa.am/1574/1/1970-4%2841%29.pdf>:

Таблица 1. Распределение армянского населения по полу (данные приводятся по Армянской ССР)

год	Мужчин	женщин	всего
1897	(53.5)% ¹	(46.5)%	—
1926 ²	447410 (51.0%)	431519 (49.0%)	878929
1937	614984 (50.8%)	594269 (49.2%)	1209253
1939 ³	648614 (50.6%)	633724 (49.4%)	1282338
1959	842400 (47.8%)	902050 (52.2%)	1 763 048 ⁴
1970	1217200 ⁵ (48.8%)	1274700 (51.2%)	2 491 873 ⁶
1979	1477900 ⁷ (48.7%)	1559400 (51.3%)	3 030 747
2001 ⁸	1848.5 (48.6%)	1953.9 (51.4%)	3 002 594
2014 ⁹	1 443.5 (47.8%)	1 573.6 (52.2 %)	3 017.1

Как показывает Таблица 1, прошлые тенденции процессов естественного движения, особенно рождаемости отражаются в поло-возрастной структуре населения в последующие годы, вплоть до наших дней. Сильное влияние на них оказала вторая мировая война, которая не только унесла миллионы жизней, но и привела к уменьшению числа рождений как в годы войны, так и в годы, когда в активный детородный возраст вступали женщины военных лет рождения, или поколения их дочерей. В основном этой причиной объясняются различия в темпах роста (или снижения) численности населения по отдельным возрастным группам между 1979 г. и 1989г. Известное воздействие оказали и последствия землетрясения 7 декабря 1988г., когда в

один день от землетрясения мы безвозвратно потеряли около 30 тысяч наших соотечественников. Число погибших и эвакуированных за пределы республики, о которых не было получено сведений, было непропорциональным по всем возрастным группам¹⁰. Вследствие вышеперечисленного с 1959 по 2014гг. в Республике Армения сохранилось преобладание женского населения, а мужское население продолжает составлять около 48% численности обоих полов, т.е. за 55 послевоенных лет так и не удалось восстановить дореволюционные показатели воспроизводства населения.

Таким образом, разделившая с Россией все тяготы общественно-политическо-

1 цифры в процентном соотношении приведены по Ավետիսյան Խ.Ա., Սովետական Հայաստանի բնակչության դինամիկան 50 տարում // մhttp://hpj.asj-oa.am/1574/1/1970-4%2841%29.pdf

2 http://demoscope.ru/weekly/ssp/sng_nac_26.php?reg=2314

3 http://demoscope.ru/weekly/ssp/sng_age_39.php?reg=6&gor=3&Submit=OK

4 Հայաստանի հանրապետության մարդահամար 2011 <http://armstat.am/file/doc/99478133.Pdf>

5 <http://hpj.asj-oa.am/5284/1/1989-4%2810%29.pdf>

6 հայաստանի հանրապետության մարդահամար 2011 <http://armstat.am/file/doc/99478133.pdf>

7 <http://hpj.asj-oa.am/5284/1/1989-4%2810%29.pdf>

8 Численность мужчин и женщин на начало 2001 года// <http://www.armstat.am/file/doc/685.pdf>

9 Численность мужчин и женщин на начало 2014 года//<http://www.armstat.am/file/doc/99489458.pdf>

10 Об итогах Всесоюзной переписи населения 1989года в Армянской ССР// Голос Армении (Коммунист) № 115(17002) from 1990-05-24 <http://www.press.karabakh.info/>

го, социально-экономического бремени, внесшая непосильный вклад в дело общей Победы Армения понесла трудновосполнимые прямые и косвенные потери (речь идет о сотнях тысяч людских потерь), ставших причиной нового демографического поведения (предпочтение отдается рождению детей мужского пола, трансформировался институт семьи из многодетной в нуклеарную) и некоторых, в том числе депопуляционных явлений современного армянского общества.

ЛИТЕРАТУРА

1. Аветисян Х.А. Динамика населения Советской Армении за 50 лет // Вестник общественных наук (на армянском языке) Ավետիսյանի Խ.Ա., Անվտանական Հայաստանի բնակչության դինամիկան 50 տարում // URL: <http://hpj.asj-oa.am/1574/1/1970-4%2841%29.pdf>.
2. Агаджанян М. Демографические вызовы Республики Армения и репатриация армян. [Электронный ресурс] URL: http://noravank.am/upload/pdf/298_ru.pdf.
3. Армяне в Великой Отечественной войне // Еркрамас, 11.05.2013.- URL: <http://www.yerkramas.org/article/57848/armyane-v-velikoj-otechestvennoj-vojne> (дата обращения 02.02.2014).
4. Арутюнян К.А. Кому нужны подобные “уточнения” достоверности исторических исследований. URL: <http://lraber.asj-oa.am/1919/1/2000-2%28177%29.pdf>.
5. Безугольный А.Ю. Современная закавказская историография Великой Отечественной войны. «Военно-исторический журнал». - 2011. - №1. - С.41-45. [Электронный ресурс] - URL: elibrary.az/docs/jurnal-11/48.doc (дата обращения 23.09.2014).
6. Григорян Г. Участие армян Арцаха в Великой Отечественной войне (1941—1945). Автореф. дис. канд. ист. наук. - Ереван, 2004.
7. Жиромская В. Б., Киселев И.Н., Поляков Ю.А. Полвека под грифом “секретно”. Всесоюзная перепись населения 1937г. - Москва, 1996. - [Электронный ресурс] - URL: http://old.istmat.info/files/uploads/31167/zhironskaya_polveka_po_grifom_sekretno.pdf.
8. Об итогах Всесоюзной переписи населения 1989 года в Армянской ССР // Голос Армении (Коммунист). - № 115(17002). - 1990-05-24. URL: <http://www.press.karabakh.info/>.
9. Перепись населения Республики Армения - 2011 - URL: <http://armstat.am/file/doc/99478133.pdf>.
10. Поляков Ю., Жиромская В., Араповец Н. Демографическое эхо войны // Скеписис. URL: http://scepis.net/library/id_1260.html. (дата обращения 12.07.2014).
11. Тер-Саркисянц А.Е. Армяне. История и этнокультурные традиции. - Москва: Издательская фирма «Восточная литература» РАН, 1998.
12. Худавердян К.С. Советская Армения в период Великой Отечественной войны 1941-1945гг., (Историографический очерк) /. URL: <http://hpj.asj-oa.am/2229/1/1975-2%2851%29.pdf> (дата обращения 20.10.2013)
13. Численность мужчин и женщин на начало 2001 года // Перепись населения Республики Армения - 2011 - [Электронный ресурс] - URL: <http://armstat.am/file/doc/685.pdf>

ON THE DEMOGRAPHIC CONSEQUENCES OF THE GREAT PATRIOTIC WAR IN ARMENIA

LILIT ASOYAN

*International Scientific-Educational Center of NAS RA,
Candidate of Historical Sciences, Associate Professor, Lecturer*

The article analyses the consequences of the Great Patriotic War of 1941-1945 in the context of the changes in the age and sex structure of the Armenian population, as well as the changes in the demographic behavior and the family structure based on the population census data of the Soviet period.

ՀԱՅԱՍՏԱՆՈՒՄ ՀԱՅՐԵՆԱԿԱՆ ՄԵԾ ՊԱՏԵՐԱԶՄԻ
ԴԵՄՈԳՐԱՖԻԱԿԱՆ ՀԵՏԵՎԱՆՔՆԵՐԻ ՀԱՐՑԻ ՇՈՒՐՋ

ԼԻԼԻԹ ԱՍՈՅԱՆ

*ՀՀ ԳԱԱ գիտակրթական միջազգային կենտրոն, սրարանական գիտությունների տեղնաձու,
դոցենտ, դասախոս*

Հոդվածում քննարկվում են 1941-1945 թթ. Հայրենական մեծ պատերազմի դեմոգրաֆիական հետևանքներին առնչվող հիմնախնդիրները Հայաստանում: Վերլուծվում են ինչպես ազգաբնակչության սեռատարիքային, այնպես էլ ընտանիքների կառուցվածքի ու դեմոգրաֆիական վարքի փոփոխություններին վերաբերող հարցերը սովետական շրջանում:

ИРИНА ОВАКИМЯН

*Национальная академия наук РА,
Международный научно – образовательный центр,
кафедра экономики и менеджмента,
доктор экономических наук, профессор*

ОПРЕДЕЛЕНИЕ ЭФФЕКТИВНОСТИ АВТОМАТИЗИРОВАННОЙ РОТОРНО-КОНВЕЙЕРНОЙ ЛИНИИ

Рассматривается процесс оценки экономической эффективности автоматизированной роторно-конвейерной линии (АРКА) с применением метода функционального технико-экономического анализа (ФТЭА).

Ключевые слова: функциональный технико-экономический анализ, автоматизированная роторно-конвейерная линия, безлюдное производство, абсолютная дефицитность рабочей силы.

При проектировании технологических процессов на основе автоматических роторно-конвейерных линий в качестве целевой функции чаще всего принимают производительность, а за критерий берут соответственно максимум производительности оборудования. Существуют также другие критерии, например, минимальная себестоимость изделий, минимальные приведенные затраты, число операций на драм, минимальный срок окупаемости дополнительных капиталовложений, максимальное сокращение трудоемкости деталей и числа производственных рабочих, величина затрат при высвобождении одного работающего, потребительский спрос и т.д.

Наличие множества предложенных целевых функций затрудняет оценку эффективности вариантов.

Цель данной работы – оценка экономической эффективности АРКЛ с применением метода функционального технико-экономического анализа (ФТЭА). В качестве однозначного, но комплексного показателя технико-экономической эффективности варианта технологического процесса и структуры АРКЛ нами приняты приведенные затраты, которые должны быть минимальны для оптимального варианта техпроцесса ($Z_{\text{пр}} \text{ min}$).

При разработке методов проектирования АРКЛ, технологического оборудования, машин и аппаратов необходимо выявить возможные источники экономии.

Экономическая эффективность внедрения результатов научных исследований по ФТЭА обусловлена широтой их применения на различных этапах предпроектной и проектной стадии разработки новых изделий и сложных технических систем (СТС), их технико-экономическими показателями (производительность, материалоемкость, многофункциональность, эксплуатационно-технический уровень), использованием современной технической политики в отношении разработанной продукции, выявления новых областей применения изделия, повышения качества, увеличения объема их выпуска, конкурентоспособностью и патентопригодностью.

Экономический эффект внедрения новой техники зависит от эффекта \mathcal{E}_1 , получаемого при выполнении этапов технической подготовки создания новых изделий; эффекта \mathcal{E}_2 , возникающего при применении прогрессивных методов проектирования нового или корректированного изделия; эффекта \mathcal{E}_3 , зависящего от освоения новой продукции, и эффекта \mathcal{E}_4 , получаемого в процессе ее эксплуатации.

ФТЭА этих составляющих экономического эффекта рекомендует:

1) наиболее качественное выполнение инженерно-техническими работниками своих функций; 2) сокращение затрат времени на нетворческие операции; 3) улучшение качества проектных, конструкторских и организационных решений; 4) механизацию и автоматизацию инженерного труда; 5) выполнение капитальных затрат на приобретение соответствующей техники, применение ЭВМ и т.д.

При проектировании АРКЛ экономический эффект подсчитывается путем определения:

1. эффекта от применения годовых приведенных затрат при выполнении этапов технической подготовки создания АРКЛ (\mathcal{E}_1), определяемых по разности приведенных затрат в сравниваемых вариантах /1/;

2. эффекта от применения прогрессивных методов проектирования \mathcal{E}_2 , определяемого, по нашим данным, по коэффициенту снижения затрат (\mathcal{Z}_{ij} в %) при проектировании j -го элемента i -ой АРКЛ на основе ФТЭА /2/.

$$\mathcal{Z}_{ij} = \frac{\mathcal{Z}_{пр\ ij} \cdot f_1 \cdot f_2 \cdot 100}{n \cdot K_{\delta ij}} \quad (1)$$

где: $\mathcal{Z}_{пр\ ij}$ – общие затраты на проектирование и разработку технической документации j -го вида для i -ой АРКЛ (драм);

f_1 – коэффициент, характеризующий опыт и метод работы исследовательской группы ($f_1=1,25$);

f_2 – коэффициент, характеризующий уровень технико-экономического развития АРКЛ ($f_2=2,5$)/1/;

$K_{\delta ij}$ – стоимость j -го элемента i -ого базового варианта АРКЛ, спроектированного на единицу линий без применения ФТЭА;

n – число АРКЛ, проектируемых в течение года (единиц).

Экономия предпроизводственных затрат нового прогрессивного оборудования АРКЛ при проектировании на основе ФТЭА рассчитывается по формуле /2/:

$$\Delta K_i = \sum_{i=1}^n \sum_{j=1}^m \frac{K_{\delta ij} \cdot \mathcal{Z}_{ij}}{100}; \quad \begin{matrix} i=1,2,\dots,n \\ j=1,2,\dots,m \end{matrix} \quad (2)$$

Определение коэффициента снижения затрат (\mathcal{Z}_{ij}) имеет большое значение для расчета полезного эффекта затрат.

Снижение себестоимости по ФТЭА может быть определено по двум составляющим /2/:

а) процент снижения себестоимости объекта исследования от применения нового, прогрессивного, освоенного АРКЛ (C_{ij}), разработки и проектирования с использованием метода ФТЭА может быть определен по формуле:

$$C_{ij} = \frac{c_{i_1} - c_{i_2}}{c_{i_1}} \cdot 100 = \frac{\Delta c}{c_{i_1}} \cdot 100\% , \quad (3)$$

где Δc – сумма снижения себестоимости в результате ФТЭА;

б) удельный народнохозяйственный эффект (\mathcal{E}_y) от ФТЭА на драм приведенных затрат может быть определен по следующей формуле /2/:

$$\mathcal{E}_y = \frac{\mathcal{E}_{нх}}{C_{ij} + \mathcal{Z}_{нт} + E_n \cdot K + \mathcal{Z}_{дфр}} , \quad (4)$$

где $\mathcal{E}_{нх}$ – народнохозяйственный эффект от внедрения рекомендаций ФТЭА по объекту исследования;

$Z_{ит}$ – затраты на ФТЭА за счет фонда развития науки и техники;

K – удельные капитальные вложения, необходимые на внедрение ФТЭА (на единицу объекта);

$Z_{дфр}$ – дополнительные текущие затраты на внедрение рекомендаций ФТЭА (исследования, переработка технической документации и т.д.);

$$\mathcal{E}_y = \frac{\sum_{i=1}^n \mathcal{E}_{ик}}{C_{ij} + \mathcal{E}_{ит} + E_n \cdot \sum_{i=1}^n K_1 + \sum_{i=1}^n Z_{дфр}}; i = 1, 2, \dots, n, \quad (5)$$

p – число сфер применения;

$\mathcal{E}_{итi}$ – эффект в i -ой сфере применения;

– – дополнительные капитальные вложения в i -ой сфере применения;

– – дополнительные текущие затраты в i -ой сфере применения при рекомендации ФТЭА

3. Эффект от применения ФТЭА на стадии ОКР и ввода в эксплуатацию АРКЛ подсчитывается по формуле /2/:

$$\mathcal{E}_3 = \sum_{i=1}^n \mathcal{E}_1 \left(\frac{T_{i1} - T_{i2}}{12} \right) \cdot A_r, \quad (6)$$

где: \mathcal{E}_1 – годовой экономический эффект от внедрения АРКЛ (драм/год);

T_{i1} – время подготовки и создания i -ого базового варианта АРКЛ (мес);

T_{i2} – время подготовки и создания i -ого нового варианта АРКЛ (мес);

p – число проектируемых АРКЛ на предприятии;

A_r – годовой объем выпуска изделий (тыс. шт.).

4. Ускорение подготовки к эксплуатации АРКЛ достигается за счет:

а) использования научных методов проектирования конструкторско-технологических решений и подготовки производства;

б) использования экономико-математических методов при наборе оптимального варианта проектирования;

в) лучшей научной организации труда.

Годовой экономический эффект от создания и использования АРКЛ потребителем определяется: $\mathcal{E}_4 = \mathcal{E}_{сд} \cdot A_r$, где $\mathcal{E}_{сд}$ – дополнительный социально-экономический эффект использования одного АРКЛ; A_r – годовой объем выпуска АРКЛ за расчетный год (шт.).

Как показал наш опыт, применение ФТЭА при разработке и внедрении нового варианта АРКЛ увеличило его производительность в 5 раз, высвободило 20 рабочих, создало предпосылки для перехода к «безлюдным» производствам (АРКЛ работает самостоятельно, лишь под наблюдением оператора). Дополнительный экономический эффект возникает от сокращения «абсолютной дефицитности рабочей силы» при внедрении нового варианта АРКЛ.

Литература

1. Овакимян И.Р. Технико-экономическое обоснование выбора оптимальных вариантов технических решений. Ереван, «Манкаварж», 1999, 120с.
2. Овакимян И.Р. Функционально-стоимостный анализ в проектировании специального технологического оборудования. Ереван, «АРМНИИНТИ», 1999, 218с.

ԱՎՏՈՄԱՏ ՌՈՏՈՐԱ - ՓՈԽԱԿՐԻՉԱՅԻՆ
ԳԾԵՐԻ ԱՐԴՅՈՒՆԱՎԵՏՈՒԹՅԱՆ ՈՐՈՇՈՒՄԸ

ԻՐԻՆԱ ՀՈՎԱԿԻՄՅԱՆ

*ՀՀ ԳԱԱ գիտակրթական միազգային կենտրոն, Կառավարման և կառավարման ամբիոն,
Կառավարման գիտությունների դոկտոր, պրոֆեսոր*

Դիտարկվում է ավտոմատացված ռոտորա-փոխակրիչային գծերի «ԱՌՓԳ» տնտեսական արդյունավետության գնահատման գործընթացը՝ կիրառելով ֆունկցիոնալ տեխնիկա-տնտեսական վերլուծության «ՖՏՏՎ» մեթոդը:

DETERMINATION OF EFFECTIVENESS OF AUTOMATED
ROTOR -CONVEYOR LINES

IRINA HOVAKIMYAN

*International Scientific-Educational Center of NAS RA,
Department of Economics and Management, Doctor of Economic Sciences, Professor*

The article examines the process of evaluating the economic efficiency of automated rotary-conveyor line (ARCL) using the method of functional feasibility analysis.

**ԿԱՊԻՏԱԼԻ ՇԱՀՈՒԹԱԲԵՐՈՒԹՅԱՆ ՑՈՒՑԱՆԻՇՆԵՐԻ
ԿԱՌՈՒՑՎԱԾՔԱՅԻՆ ՀԱՄԱԿԱՐԳԸ ԵՎ ՆՐԱ ՎՐԱ ԱԶԴՈՂ
ԳՈՐԾՈՆՆԵՐԻ ՎԵՐԼՈՒԾՈՒԹՅՈՒՆԸ**

Հոդվածում փորձ է արվում կապիտալի շահութաբերության ցուցանիշների կառուցվածքային համակարգի և նրա վրա ազդող գործոնների վերլուծության միջոցով հիմնավորելու բիզնեսում երկարատև ներդրումների վերաբերյալ ընդունվող որոշումների արդյունավետության բարձրացումը՝ հաշվի առնելով բոլոր շահագրգիռ կողմերի դիրքորոշումը (պետություն, սեփականատերեր, կրեդիտորներ), գնահատելով ռիսկերը՝ ապահովելու առաջնայնությունների հերթականությունը, ինչպես նաև ուսումնասիրելու ֆինանսավորման աղբյուրների ձևավորման գործընթացը:

Հանգուցային բառեր և արտահայտություններ. կապիտալ, ցուցանիշ, գործոնների վերլուծություն:

Ցանկացած ոլորտում գործարարությունը սկսվում է որոշակի դրամագումարի առկայությունից, որի շնորհիվ ձեռք են բերվում ռեսուրսներ, կազմակերպվում է արտադրանքի արտադրության և իրացման գործընթացը:

Ձեռնարկությունն իր գործունեության սկզբնական փուլում, ձեռք բերելով հիմնական միջոցներ, արտադրական պաշարներ, ձեռնամուխ է լինում բուն արտադրական գործընթացի կազմակերպմանը, որի ընթացքում իր միջոցների մի մասը նա տրամադրում է աշխատողներին որպես աշխատավարձ նրանց կատարած աշխատանքի դիմաց, մյուս մասը օգտագործում է հարկեր, սոցիալական վճարներ և այլ ծախսեր կատարելու համար: Արտադրության ավարտին հետևում է պատրաստի արտադրանքի

թողարկումը, այնուհետև իրացումը, որի շնորհիվ ձեռնարկություն մուտք են գործում դրամական միջոցները սկզբնական արժեքից ավելի մեծությամբ, որը հետևանք է բիզնեսից ստացված շահույթի: Հետևաբար, որքան կապիտալը արագ շրջապտույտ կատարի, այնքան ձեռնարկությունը ավելի շատ շահույթ կստանա որոշակի ժամանակում առանց լրացուցիչ կապիտալ միջոցներ ծախսելու, այսինքն՝ կապիտալի միևնույն մեծությամբ:

Կապիտալի շրջապտույտի դանդաղեցումը ցանկացած փուլում պահանջում է լրացուցիչ միջոցներ, ներդրումներ կապիտալի շրջանառելիությունն արագացնելու համար, ինչը չի կարող բացասաբար չանդրադառնալ ձեռնարկության ֆինանսական դրության վրա: Շրջանառելիության արագացման արդյունքը նախևառաջ արտահայտվում է լրացուցիչ արտադրանքի թողարկումով առանց լրացուցիչ միջոցներ ներգրավելու: Բնականաբար դրան հետևում է շահույթի ավելացումը: Եթե արտադրությունը և իրացումը վնասաբեր են, ապա միջոցների արագացումն ինքնըստինքյան դրական հետևանքներ չի կարող առաջացնել՝ բացի ֆինանսական արդյունքի վատթարացումից: Հետևաբար միջոցների շրջանառելիության արագացումը պետք է տեղի ունենա կապիտալի շրջապտույտի բոլոր փուլերում, այսինքն՝ ապահովի առավելագույն հատուցում, որը կարտահայտվի մեկ միավոր կապիտալին ընկնող շահույթի չափաբաժնի աճով: Ակնհայտ է, որ կապիտալի եկամտաբերության բարձրաց-

մանը կարելի է հասնել միայն ռեսուրսների խնայողաբար օգտագործման և գերաճախների ու կորուստների կրճատման շրջապատույտի բոլոր փուլերում:

Սովորաբար կապիտալի օգտագործման արդյունավետությունը չափվում է շահույթի և կապիտալի միջին տարեկան մեծության հարաբերությամբ, որը բնութագրում է կապիտալի օգտագործման ինտենսիվությունը:

Կապիտալի եկամտաբերության ցուցանիշի հաշվարկը ենթադրում է տարբեր մոտեցումներ՝ կախված ձեռնարկատիրական գործունեության դիրքորոշումից:

$$BEP = \frac{БП}{A_{кр}} * 100 = \frac{\text{Համախառն (բրուտո) շահույթ}}{\text{Ակտիվների միջին տարեկան մեծություն}} * 100 =$$

$$= \frac{\text{Չուտ շահույթ} + \text{վարկերի տոկոսադրույքներ} + \text{շահութահարկ և այլ հարկեր}}{\text{Ակտիվների միջին տարեկան մեծություն}} \quad (1)$$

Ի դեպ, այս ցուցանիշի իմաստն այն է, որ ցույց տրվի, թե ձեռնարկությունն որքան համախառն շահույթ է ստանում մեկ դրամական միավոր ակտիվներում ներդրված կապիտալից: Այստեղ էական նշանակություն չունի ակտիվների ձևավորման աղբյուրների տարբերությունը: Երկրորդ, եթե կապիտալի եկամտաբե-

Առաջին, եթե անհրաժեշտ է հաշվի առնել բոլոր շահագրգիռ կողմերի դիրքորոշումը (պետություն, սեփականատերեր, կրեդիտորներ), ապա պետք է գնահատել օգտագործվող բոլոր ռեսուրսների ընդհանուր արդյունավետությունը՝ հիմքում դնելով համապատասխան կապիտալի արդյունավետության ցուցանիշը ընթացիկ ժամանակաշրջանի համար: Վերջինս որոշվում է համապատասխան շահույթի մինչև հարկերի և տոկոսների վճարումը և ձեռնարկության համապատասխան ակտիվների միջին տարեկան մեծության հարաբերությամբ:

րությունը շոշափում է սուկ սեփականատերերի և կրեդիտորների շահերը, ապա կապիտալի եկամտաբերությունը որոշելիս պետք է օգտվել զուտ շահույթից և վարկերի տոկոսագումարից՝ հաշվի առնելով շահութահարկի տնտեսումը և համախառն ակտիվների միջին տարեկան մեծությունը:

$$ROA = \frac{\text{Չուտ շահույթ} + \text{տոկոսներ} (1 - K_H)}{\text{Ակտիվների միջին տարեկան մեծություն}} \quad (2)$$

$$ROA = BEP (1 - K_H) \quad (3)$$

Եթե համախառն ակտիվներում մեծ տեսակարար կշիռ ունեն ֆինանսական ներդրումները, ապա պետք է առանձին

որոշել կապիտալի եկամտաբերությունը՝ ըստ գործառնական և ներդրումային գործունեության:

$$ROK = \frac{\text{Գործառնական գործ. շահույթ մինչև վարկի տոկոսի և շահութահարկով հարկելը}}{\text{Գործառնական կապիտալի միջին տարեկան մեծությունը հաշվ. շրջ.}} \quad (4)$$

Հարկ է նշել, որ գործառնական կապիտալի մեջ չեն մտնում արտադրական նշանակության հիմնական միջոցները, երկարատև ու կարճատև ֆինան-

սական ներդրումները, ինչպես նաև ձեռնարկության աշխատողների վերցրած վարկերը:

Իսկ ֆինանսական ներդրումների

(ՓԵ) եկամտաբերությունը (R1) կորոշվի՝ ներդրումային գործունեությունից ստացված շահույթը հարաբերելով երկարատև ու կարճատև ֆինանսական ներդրումների միջին մեծությանը:

$$RI = \frac{\Pi_{\text{ИД}}}{\Phi\text{Б}} \quad (5)$$

Ֆինանսական ներդրումների բացակայության պարագայում BEP-ը և ROK-ը կհամընկնեն:

Եթե անհրաժեշտ է որոշել միայն ձեռնարկության սեփականատերերին հետաքրքրող շահութաբերությունը,

$$R_{\text{AKII}} = \frac{\text{Ջուտ շահույթ} - \text{արտոնյալ արժեթղթերի շահաբաժիններ}}{\text{Հասարակ արժեթղթերի փայտատիրական կապիտալ}} * 100 \quad (7)$$

իսկ մեկ հասարակ արժեթղթին բաժին ընկնող շահույթը (EPS)՝

$$EPS = \frac{\text{Ջուտ շահույթ} - \text{արտոնյալ արժեթղթերի շահաբաժիններ}}{\text{Շրջանառության մեջ գտնվող հասարակ արժեթղթերի քանակ}} * 100 \quad (8)$$

Գնահատելով վերը թվարկված ցուցանիշները՝ կարելի է եզրակացնել, թե որքանով է ձեռնարկությունում արդյունավետ օգտագործվում փայտատիրական կապիտալը և որքանով է այն գրավիչ կապիտալ ներդրումների համար:

Հարկ է նշել, որ միջազգային պրակտիկայում գնալով լայն տարածում է գտնում այն մոտեցումը, որի համաձայն զուտ ակտիվների աճը դիտարկվում է որպես ֆինանսական արդյունք: Ջուտ ակտիվների հավելաճի տեմպի ցուցանիշը վկայում է ձեռնարկության գործունեության արդյունավետության և նրա ներդրումային գրավչության մասին:

ապա պետք է հաշվարկել զուտ շահույթի (ԿՈ) և սեփական կապիտալի (ՇԿ) միջին տարեկան մեծության հարաբերությունը հաշվետու ժամանակաշրջանում:

$$ROE = \frac{\text{ԿՈ}}{\text{ՇԿ}} * 100 \quad (6)$$

Բացի թվարկված ցուցանիշներից՝ հասարակ (սովորական) արժեթղթերի բաժնետերերին և պոտենցիալ ներդրողներին հետաքրքրում է փայտատիրական կապիտալի շահութաբերությունը (R_{AKII}), որը կորոշվի հետևյալ բանաձևով՝

$$T \uparrow \text{ՎԱ} = \frac{\text{ՎԱ}_1 - \text{ՎԱ}_0}{\text{ՎԱ}_0} * 100 \quad (9)$$

Կապիտալի օգտագործման ինտենսիվությունը բնութագրելու համար հաշվարկվում է նրա շրջանառելիության գործակիցը (հասույթի հարաբերությունը կապիտալի միջին տարեկան մեծությանը): Կապիտալի շրջանառելիության գործակցի հակադարձ մեծությունը կապիտալատարությունն է՝ կապիտալի միջին տարեկան արժեքի և հասույթի հարաբերությունը: Ամբողջ կապիտալի եկամտաբերության և նրա շրջանառելիության միջև գոյություն ունի կապ, որը արտահայտվում է հետևյալ կերպ՝

$$\frac{\text{Շահույթ}}{\text{Կապիտալի միջին տարեկան արժեք}} = \frac{\text{Շահույթ}}{\text{Իրացումից հասույթ}} * \frac{\text{Իրացումից հասույթ}}{\text{Կապիտալի միջին տարեկան արժեք}} \quad (10)$$

Այլ կերպ ասած՝ ակտիվների եկամտաբերությունը (ROA) հավասար է իրացման եկամտաբերության (R_{np}) և կապիտալի շրջանառելիության գործակիցների ($K_{ոգ}$) արտադրյալին: Նշված ցուցանիշները արտասահմանյան պրակտիկայում լայնորեն կիրառվում են ձեռնարկության ֆինանսական դրության և գործարար ակտիվության գնահատման ժամանակ որպես հիմնական ցուցանիշներ: Այս ցուցանիշներով է որոշվում ներդրումներից բավարար շահույթ ստանալու ձեռնարկության կարողությունը: Թեև ցուցանիշի հաշվարկման հիմնական մոտեցումը պարզ է, այնուամենայնիվ, ցուցանիշի ներդրումային բազայի առումով կան տարբեր մոտեցումներ, որոնք վերաբերում են, ինչպես կապիտալին, այնպես էլ շահույթին: Օրինակ՝ վերցնել ամբողջ կապիտալը, թե սեփական կապիտալը, կամ էլ սեփական կապիտալը և երկարատև փոխառու միջոցները, թե հաշվեկշիռի ընդհանուր ակտիվների մեծությունը: Եկամտաբերության գործակիցը հաշվարկելիս որպես ներդրումային բազա վերցվում է սեփական բաժնետիրական կապիտալի միջին տարեկան արժեքը, իսկ շահույթը առանց հարկատեսակների, պարտքերի տոկոսների և արտոնյալ արժեթղթերի շահաբաժինների: Այս ցուցանիշը կոչվում է սեփական կապիտալի եկամտաբերություն:

Կապիտալի եկամտաբերության, շրջանառելիության և արտադրանքի եկամտաբերության միջև գոյություն ունի կապ, եթե վերլուծենք ներքոհիշյալ գծապատկեր մեկում ներկայացված հետևյալ ցուցանիշների դինամիկան: Դրանք են՝

- արտադրանքի իրացումից հատույթը (B_{pn}), հազ. դրամ,
- ընդհանուր (բրուտո) շահույթը մինչև այն վարկի տոկոսներով և շահութահարկով հարկելը (ՃՊ), հազ. դրամ.
- արտադրանքի իրացումից շահույթը (Π_{pn}), հազ. դրամ.
- ընդհանուր (բրուտո) շահույթի հարաբերությունը գործառնական շա-

հույթին (W_n).

- գուտ շահույթը (ԿՊ), հազ. դրամ.
- գուտ շահույթի բաժինը ընդհանուր շահույթի մեջ.
- համախառն կապիտալի միջին մեծությունը (KL), հազ. դրամ.
- սեփական կապիտալի միջին մեծությունը (CK), հազ. դրամ.
- կապիտալի մուլտիպլիկատորը (MK)՝ (ընդհանուր ակտիվների հանրագումարի հարաբերությունը սեփական կապիտալին).
- գործառնական կապիտալի միջին մեծությունը (OK), հազ. դրամ.
- գործառնական կապիտալի մասնաբաժինն ընդհանուր կապիտալի մեջ ($Y_{\text{դոկ}}$).
- շրջանառելիության եկամտաբերությունը ($R_{ոգ}$) %.
- գործառնական կապիտալի շրջանառելիության գործակիցը ($K_{ոգ}$).
- գործառնական կապիտալի եկամտաբերությունը (ROK). %
- համախառն կապիտալի եկամտաբերությունը (BEP). %
- սեփական կապիտալի եկամտաբերությունը (ROE). %
- մեկ բաժնետոմսին հասանելիք գուտ շահույթը (EPS) դրամ:

Վերլուծելով նշված ցուցանիշները՝ դժվար չէ սահմանել փոփոխությունների միտումները միջտնտեսական համեմատականներ անցկացնելու միջոցով, առավել լրիվ գնահատել ձեռնարկության աշխատանքի արդյունավետությունը և պահուստների հայտնաբերումը: Ինչպես իրավմամբ նշում է Գ.Վ Սավիցկայան, այս ցուցանիշների գործունեության վերլուծության միջոցով առավել դյուրին կդառնա ձեռնարկության ուժեղ և թույլ կողմերի բացահայտումը, ինչը, անկասկած, կնպաստի կապիտալ ներդրումների ներգրավվման հարցում վստահության մեծացմանը:

Հարկ է նշել, որ գործոնային վերլուծությունը անհրաժեշտ է իրականացնել հետևյալ հաջորդականությամբ.

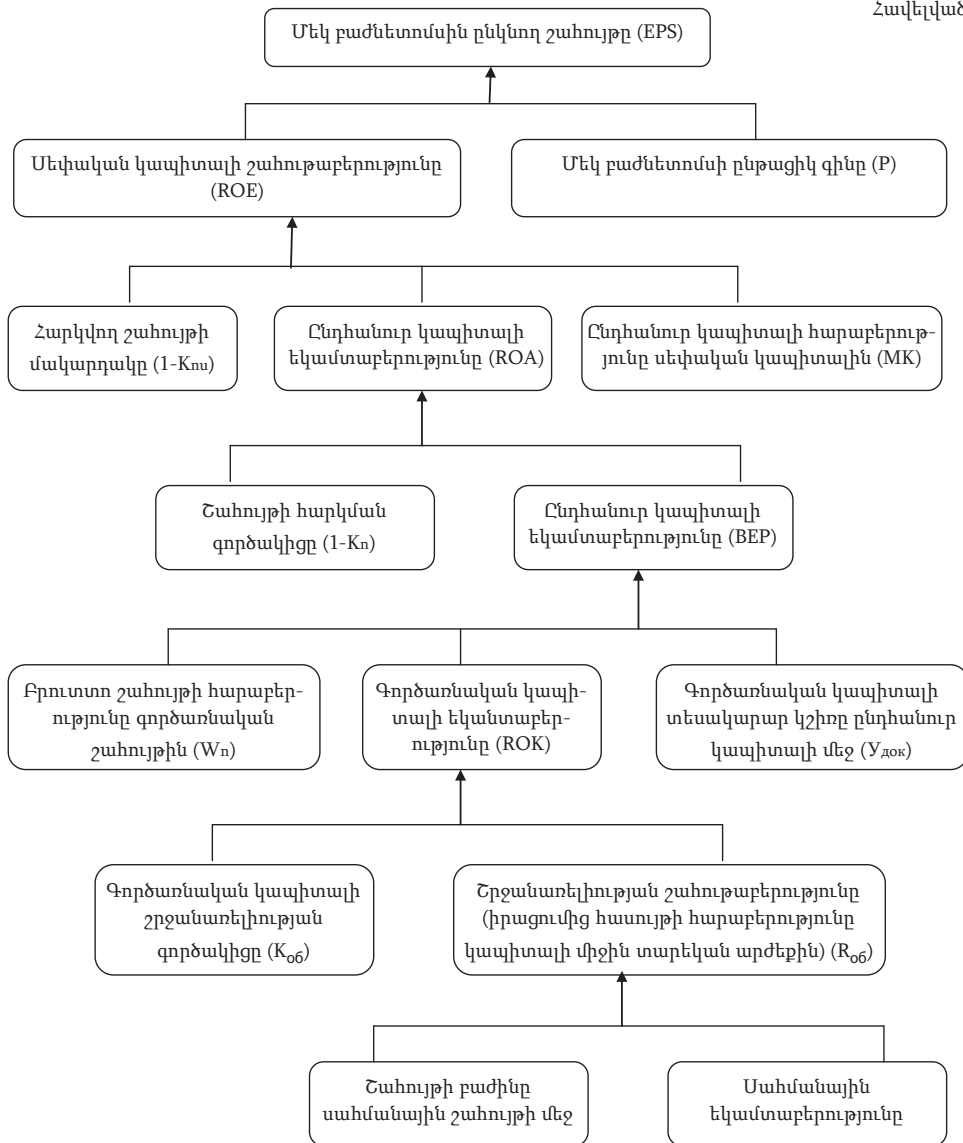

Գծ. 1.1. Կապիտալի շահութաբերության ցուցանիշների և նրա մակարդակը ձևավորող գործոնների համակարգը:

Նախ՝ ուսումնասիրել գործառնական կապիտալի եկամտաբերությունը, քանի որ կապիտալի եկամտաբերության մնացած ցուցանիշների ձևավորումը խարսխված է վերջինիս վրա: Հայտնի է, որ գործառնական կապիտալի շահութաբերությունը որոշվում է գործառնական գործընթացում գոյացած

շահույթի և կապիտալի միջին տարեկան մեծության հարաբերությամբ:

$$ROK = \frac{\Pi_{pn}}{OK} \quad (11)$$

Եթե այս բանաձևում ներմուծենք իրացումից հասույթը, այսինքն՝ կոտորակի համարիչն ու հայտարարը բազ-

մապատկենք իրացումից հասույթով (B_{pn}), ապա կունենանք նոր գործոնային մոդել, որը ցույց կտա, որ գործառնական կապիտալի շահութաբերությունը ֆունկցիա է կապիտալի շրջանառելիությունից և հասույթի եկամտաբերության մակարդակից:

$$ROK = \frac{\Pi_{pn}}{OK} = \frac{B_{pn}}{OK} * \frac{\Pi_{pn}}{B_{pn}} = K_{o6} * R_{o6} \quad (12)$$

Նշված ցուցանիշի դինամիկայի փոփոխությունը ցույց տալու համար բավական է համեմատել դրա մեծությունը հաշվետու և նախորդ շրջաններում բացահայտելու դրա միտումը և գնահատելու այն, այսինքն՝ տալ գործոնների քանակական գնահատականը գործառնական կապիտալի շահութաբերության վրա:

$$BEP = \frac{B\Pi}{KL} = \frac{B\Pi}{\Pi_{pn}} * \frac{\Pi_{pn}}{OK} * \frac{OK}{KL} = W_n * ROK * Y_{\text{док}} = W_n * K_{o6} * R_{o6} * Y_{\text{док}} \quad (14)$$

Նշված գործոնների ազդեցությունը համախառն կապիտալի եկամտաբերության վրա կարելի է հաշվարկել բացարձակ տարբերությունների կամ շղթայական տեղադրումների եղանակով և բոլոր գործոնների ազդեցությունը գումարել:

Եթե նշված (14) բանաձևում համախառն կապիտալը ներկայացնենք որ-

$$\Delta ROK = ROK_1 - ROK_0 \quad (13)$$

Երկրորդ, ուսումնասիրել համախառն կապիտալի եկամտաբերությունը (BEP), որն իր բնույթով ավելի բարդ ցուցանիշ է, քանի որ այն կախված է ոչ միայն գործառնական կապիտալի եկամտաբերությունից և այն ձևավորող գործոններից, այլ նաև այլ ցուցանիշների առկայությունից, ինչպիսիք են՝ գործառնական կապիտալի տեսակարար կշիռն ընդհանուր համախառն կապիտալի մեջ ($Y_{\text{док}}$), ինչպես նաև ընդհանուր շահույթի կառուցվածքը՝ (W_n - բրուտտո շահույթի և գործառնական գործունեության արդյունքում ձևավորված գործառնական շահույթի հարաբերակցությունը):

պես գործառնական, ֆինանսական և ներդրումային գործունեությունների մեջ ներգրավված կապիտալների հանրագումար և յուրաքանչյուրի մասնաբաժինը կամ տեսակարար կշիռը բազմապատկենք իր գործունեությունից ստացվող շահութաբերությամբ, ապա համախառն կապիտալի գործոնային մոդելը կունենա հետևյալ տեսքը.

$$BEP = Y_{\text{док}} * ROK + Y_{\text{дфи}} * RI + Y_{\text{днк}} * R_{nk} = \sum Y_{di} * R_i \quad (15)$$

(որտեղ՝ $Y_{\text{док}}$, $Y_{\text{дфи}}$, $Y_{\text{днк}}$ - գործառնական, ֆինանսական և ներդրումային և այլ ակտիվների տեսակարար կշիռն է ընդհանուր կապիտալում,

ROK , R , R_{nk} - համապատասխան գործունեության շահութաբերությունն է, այն է գործառնական, ֆինանսական և ներդրումային և այլ ակտիվների:

Եթե ներդրողը տիրապետում է տվյալ տնտեսվարող սուբյեկտի կամ ձեռնարկության ֆինանսական հաշվետվության լրիվ տեղեկատվությանը, ապա (14) բանաձևում տեղադ-

րելով համապատասխան գործոնի փոփոխության ցուցանիշը երկրորդ ցուցանիշի բազիսային մակարդակով որպես նախապայման՝ բացարձակ տարբերությունների մեթոդով դժվար չէ հաշվարկել համախառն կապիտալի եկամտաբերության փոփոխությունը՝ ի հաշիվ ակտիվների կառուցվածքի

$$\Delta BEP_{ygi} = \sum \Delta YD_i * R_{io}$$

և դրանց եկամտաբերության

$$\Delta BEP = \sum YD_{i1} * \Delta R_i \quad (16)$$

Ինչպես նշել ենք, համախառն կապիտալի շահութաբերությունը հաշվարկվում է նաև՝ հաշվի առնելով սեփականատերերի և վարկատուների շահերը: Այդ դեպքում (ROA)-ն՝ վերը նշված համախառն կապիտալի եկամտաբերության գործակիցը պետք է նվազեցվի հարկվող շահույթի տոկոսադրույքով (K_H): ROA-ի ցուցանիշը՝ կախված հարկվող դրույքաչափից, կորոշվի.

$$ROA = (1 - K_H) * BEP \quad (17)$$

Ձեռնարկությունում ներդրված միջոցներից ակնկալվող բարձր շահույթ ստանալը վկայում է կառավարման որակի արդյունավետության մակարդակի մասին:

Այս ցուցանիշները, ի տարբերություն ձեռնարկության ֆինանսական կայունությունը բնութագրող այլ ցուցանիշների, որոնք հիմնվում են հաշվեկշռի առանձին հոդվածների հարաբերակցության վրա, ավելի քան հուսալի են և մեծ հետաքրքրություն են ներկայացնում կազմակերպությունների և ձեռնարկությունների համար:

Ի դեպ, այդ ցուցանիշի կիրառումը հնարավորություն է ընձեռում գնահատելու ձեռնարկության աշխատանքի արդյունավետությունը այլ ձյուղերի ձեռնարկությունների աշխատանքի հետ՝ հիմնվելով ոչ թե ծախսերի փոխհատուցման կամ շրջանառության եկամտաբերության վրա, այլ պարզապես ունենալով կապիտալի շրջանառելիության և հասույթի եկամտաբերության ցուցանիշները:

$$BEP = K_{ոօ} * R_{ոօ} \quad (18)$$

Երրորդ, վերլուծել սեփական կապիտալի եկամտաբերությունը (ROE):

Հայտնի է, որ գործարարությանը զբաղվող ցանկացած ոք իր ջանքերը ուղղում է սեփական կապիտալի մեծացմանը և նրա եկամտաբերության մակարդակի բարձրացմանը: Ինչպես արդեն նշել ենք, սեփական կապիտալի եկամտաբերությունը որոշվում է գուտ շահույթի և սեփական կապիտալի միջին

տարեկան մեծության հարաբերությամբ: Եթե այս կոտորակի մեջ որոշ ձևափոխություններ կատարենք՝ մասնավորապես գուտ շահույթը բազմապատկելով և բաժանելով համախառն շահույթի և համախառն ակտիվների ցուցանիշների վրա, ապա կունենանք մի նոր բանաձև, որն ակնառու ցույց է տալիս սեփական կապիտալի և համախառն կապիտալի շահութաբերությունը.

$$ROE = \frac{ԳԳ}{ԸԿ} = \frac{ԳԳ}{ԵԳ} * \frac{ԵԳ}{ԸԸ} * \frac{ԸԸ}{ԸԿ} = D_{ԳԳ} * BEP * MK \quad (19)$$

$$\text{կամ } ROE = (1 - K_H)(1 - K_{ոս}) * BEP * MK,$$

որտեղ $D_{ԳԳ}$ - գուտ շահույթի մասնաբաժինն է ընդհանուր բրուտտո շահույթի մեջ մինչև վարկի տոկոսների վճարումը և շահութահարկով հարկելը,

K_H - շահութահարկի դրույքաչափն է,

$K_{ոս}$ - վարկի տոկոսադրույքն է,

BEP - համախառն կապիտալի շահութաբերությունն է,

MK - կապիտալի մուլտիպլիկատորը (ընդհանուր ակտիվների գումարի հարաբերությունն է սեփական կապիտալի մեծությանը)

Այս բանաձևը արտացոլում է ֆինանսական ռիսկի աստիճանի կախվածությունը սեփական կապիտալի եկամտաբերությունից:

Սեփական կապիտալի եկամտաբերության գործոնային վերլուծությունը ավելի խոր, ընդգրկուն դարձնելու համար (19) բանաձևի մեջ տեղադրենք համապատասխան կապիտալի եկամտաբերության բաղադրիչները, որոնք ներկայացված են (14) բանաձևի մեջ: Արդյունքում ROE-ն կունենա հետևյալ տեսքը.

$$ROE = D_{ԳԳ} * W_n * R_{ոօ} * K_{ոօ} * Y_{ձօԿ} * MK \quad (20)$$

կամ

$$ROE = (1 - K_H)(1 - K_{ոս}) * W_n * R_{ոօ} * K_{ոօ} * Y_{ձօԿ} * MK \quad (21)$$

Այս բանաձևը հնարավորություն է ստեղծում կապ հաստատելու բոլոր գործոնների և եկամտաբերության ցուցանիշների հետ, որոնք առկա են ձեռ-

նարկությունում: Օրինակ՝ այս բանաձևի օգնությամբ կարելի է սահմանել, թե ինչպես է փոխվել սեփական կապիտալի եկամտաբերությունը՝ կախված հարկային դրույքաչափից, վարկի տոկոսադրույքից, շահույթի ձևավորման աղբյուրներից, ձեռնարկության ակտիվների և պասիվների կառուցվածքից, ինչպես նաև շահութաբերության և կապիտալի շրջանառելիության արագացումից:

Շրջանառության շահութաբերությունը բնութագրում է ձեռնարկության ծախսերի կառավարման և գնագոյացման քաղաքականության արդյունավետությունը:

Կապիտալի շրջանառելիության գործակիցը արտացոլում է կապիտալի օգտագործման ինտենսիվությունը և ձեռնարկության գործարար ակտիվության աստիճանը, իսկ կապիտալի մուլտիպլիկատորը բնութագրում է ձեռնարկության քաղաքականությունը ֆինանսավորման բնագավառում: Որքան այն մեծ է, այնքան բարձր է ձեռնարկության ֆինանսական ռիսկի աստիճանը, և բարձր է սեփական փայատիրական կապիտալի եկամտաբերության մակարդակը ֆի-

նանսական լծակի դրական արդյունքի դեպքում:

Չի կարելի չնշել, որ, վերջիվերջո, համախառն կապիտալի, սեփական կապիտալի եկամտաբերության մակարդակը անմիջականորեն ազդում են փայատիրական ընկերությունների աշխատանքի արդյունավետության և ներդրումային գրավչության վրա, որում որպես առանցքային ցուցանիշ դիտարկվում է մեկ բաժնետոմսին բաժին ընկնող զուտ շահույթի մեծության (EPS) օգտագործումը, որի մակարդակն անմիջականորեն կախված է սեփական կապիտալի շահութաբերությունից (ROE) և մեկ բաժնետոմսի ընթացիկ արժեքից (P):

$$EPS = \frac{\text{ՎՊ}}{K_{\text{ակц}}} = \frac{\text{ՎՊ}}{CK} * \frac{CK}{K_{\text{ол.акц}}} = ROE * P \quad (22)$$

Եթե ձեռնարկությունը, ընկերությունը տնօրինում է նաև արտոնյալ բաժնետոմսերի, որոնց համար վճարվում է ամրագրված տոկոս, ապա շահույթի գործոնային մոդելը մեկ բաժնետոմսի հաշվով կարելի է ներկայացնել ըստ Գ.Սավիցկայայի հետևյալ տեսքով.

$$EPS = \frac{\text{ՎՊ} - D_{na}}{K_{oa}} = \frac{\text{ՎՊ} - D_{na}}{\text{ՎՊ}} * \frac{\text{ՎՊ}}{CK} * \frac{CK}{CK - \text{ՍԿ}} * \frac{CK - \text{ՍԿ}}{K_{oa}} = D\text{ՎՊ}_{oa} * ROE * \Phi P * P \quad (23)$$

որտեղ՝ ՎՊ – հաշվետու շրջանի շահույթն է առանց վարկի տոկոսների և շահութահարկի տոկոսադրույքի վճարների,

D_{na} – արտոնյալ բաժնետոմսերի վճարված շահաբաժինների գումարը,

K_{oa} – սովորական բաժնետոմսերի քանակը,

CK – սեփական կապիտալի միջին տարեկան մեծությունը,

ՍԿ – արտոնյալ բաժնետոմսերի թողարկման հաշվին ձևավորվող կապիտալն է,

$D\text{ՎՊ}_{oa}$ – սովորական արժեթղթերին բաժին ընկնող զուտ շահույթը,

ΦP – ֆինանսական լծակի գործակիցն է, որը բնութագրում է սովորական և

արտոնյալ բաժնետոմսերի հարաբերակցությամբ ձևավորվող սեփական կապիտալը,

P – սովորական բաժնետոմսի ընթացիկ արժեքը:

Այս բանաձևի մեջ կատարելով նախորդ տեղադրումները՝ կունենանք.

$$EPS = D\text{ՎՊ}_{oa} * (1 - K_{\text{H}})(1 - K_{\text{nu}}) * BEP * MK * \Phi P * P \quad (24)$$

(24) բանաձևից ակնհայտ է դառնում, որ մեկ բաժնետոմսին ընկնող շահաբաժինը կախված է ոչ միայն ներդրվող կապիտալի եկամտաբերությունից, հարկվող շահույթի դրույքաչափից, փոխառու կապիտալի գնից, այլ նաև ֆինանսական կապիտալի կառուցվածքից (սեփական և փոխառու կապիտալի հարա-

բերակցությունից, ինչպես նաև սեփական և արտոնյալ բաժնետոմսերի հարաբերակցությունից): Եթե սեփական կապիտալի կառուցվածքում ակներև է արտոնյալ բաժնետոմսերի չափաբաժինը՝ ամրագրված տոկոսներով, ապա մեծ է հավանականությունը, որ հասարակ բաժնետոմսերի տերերը կմնան ձեռնունայն, առանց շահաբաժնի: Բացառված չէ, որ ներդրումային կապիտալի բարձր եկամտաբերության դեպքում և արտոնյալ բաժնետոմսերի ցածր շահաբաժինների վճարման պարագայում սովորական բաժնետոմսերի շահութաբերությունը կարող է զգալիորեն աճել՝ ի հաշիվ ֆինանսական լծակի մեծացման: Ֆինանսական լծակի արդյունքը որոշելու համար նպատակահարմար է օգտագործել հետևյալ բանաձևը.

$$\Theta = (ROE - YDB_{na}) * \frac{CK_{na}}{CK_{oa}} \quad (25)$$

$$\frac{\text{փոխառու կապիտալ}}{\text{սեփական կապիտալ}} = \frac{\text{փոխառու կապիտալ}}{\text{ակտիվների գումար}} \cdot \frac{\text{հիմնական կապիտալ}}{\text{ակտիվների գումար}} \cdot \frac{\text{ընթացիկ ակտիվներ}}{\text{հիմնական կապիտալ}}$$

$$\cdot \frac{\text{սեփական շրջանառու կապիտալ}}{\text{ընթացիկ ակտիվներ}} \cdot \frac{\text{սեփական կապիտալ}}{\text{սեփական շրջանառու կապիտալ}}$$

Այս գործոնների ազդեցությունը ֆինանսական ռիսկի վրա հաշվարկելու համար տեղին է օգտվել շրթայական տեղադրումների եղանակից:

Բանկի և այլ կրեդիտորների տեսանկյունից հուսալի է, երբ ձեռնարկության կապիտալի մեջ սեփական կապիտալի բաժինը գերակշռում է, որը բացառում է ֆինանսական ռիսկը: Ձեռնարկություններն, իրենց հերթին, շահագրգռված են փոխառու միջոցների ներգրավմամբ երկու պատճառով.

Առաջին. փոխառու կապիտալի օգտագործման տոկոսները մտնում են որպես ծախս ինքնարժեքի մեջ և չեն մտնում հարկվող շահույթի մեջ:

Երկրորդ. տոկոսի վճարման ծախսերը շատ ավելի փոքր են, քան այն շահույթը,

որտեղ՝ YDB_{na} – արտոնյալ բաժնետոմսերին ընկնող շահաբաժնի մակարդակն է,

CK_{na} – արտոնյալ բաժնետոմսերի հաշվին ձևավորվող սեփական կապիտալի մեծությունը,

CK_{oa} – հասարակ բաժնետոմսերի մեծությամբ ձևավորվող սեփական կապիտալի մեծությունը

Ֆինանսական լծակի կամ ֆինանսական ռիսկի մեծությունը կախված է փոխառու կապիտալի բաժնից ընդհանուր ակտիվների գումարում, սեփական կապիտալի բաժնից ընդհանուր ակտիվների գումարում, շրջանառու և հիմնական կապիտալի հարաբերակցությունից, ընթացիկ ակտիվների ձևավորման գործում սեփական շրջանառու կապիտալի մասնակցության աստիճանից, ինչպես նաև սեփական շրջանառու կապիտալի բաժնից սեփական կապիտալի ընդհանուր գումարի մեջ:

թը, որը ստացվում է փոխառու միջոցների շրջանառությունից, օգտագործումից, որի հետևանքով մեծանում է սեփական կապիտալի եկամտաբերությունը:

Ֆինանսական գործունեության և նրա արդյունավետության բարձրացման գործում մեծ նշանակություն ունի ձեռնարկության միջոցների տեղաբաշխումը: Ձեռնարկության արտադրատեսական գործունեության արդյունքները, հետևաբար և ձեռնարկության ֆինանսական կայունությունը կախված են դրամական և նյութական տեսքով արտադրության և շրջանառության ոլորտում կատարված կապիտալ ներդրումներից և նրանց օպտիմալ հարաբերակցությունից:

Ինչպես հայտնի է, հաշվեկշռի ակ-

տիվի և պասիվի հողվածների միջև գոյություն ունի սերտ կապ: Հաշվեկշռի ակտիվի ամեն մի հողված ունի իր ֆինանսավորման աղբյուրը: Օրինակ՝ երկարատև ակտիվների ֆինանսավորման աղբյուրը սեփական կապիտալն է և երկարատև փոխառու միջոցները: Չի բացառվում նաև բանկի կարճատև վարկերի հաշվին երկարատև ակտիվներ ստեղծելու հնարավորությունը:

Այսպիսով՝ գնահատելով փայատիրական կապիտալի եկամտաբերությունը՝ անհրաժեշտ է հաշվի առնել բոլոր հնարավոր իրավիճակները և օպտիմալացնել կապիտալի կառուցվածքը ոչ միայն մեկ բաժնետոմսին ընկնող շահույթի առավելագույնի հասցնելու չափանիշը, այլ նաև առաջնորդվել ֆինանսական ռիսկերը նվազագույնի հասցնելու չափանիշով:

Քանի որ կապիտալի շրջանառելիությունը սերտորեն կապված է նրա

եկամտաբերության հետ, միաժամանակ համարվում է ձեռնարկության միջոցների օգտագործման ինտենսիվությունը և գործարար ակտիվությունը բնութագրող կարևորագույն ցուցանիշ, ուստի և վերլուծության ընթացքում անհրաժեշտ է առավել մանրամասն ուսումնասիրել կապիտալի շրջապտույտի արագությունը և սահմանել, թե շրջապտույտի որ փուլերում է տեղի ունեցել ձեռնարկության միջոցների դանդաղումը կամ արագացումը:

Կապիտալի շրջանառելիության արագությունը բնութագրվում է ներքոհիշյալ ցուցանիշներով: Դրանք են՝

• շրջանառելիության գործակից (K_{06}),

• կապիտալի մեկ շրջապտույտի տևողությունը (Π_{06})

Կապիտալի շրջանառելիության գործակիցը հաշվարկվում է հետևյալ բանաձևով.

$$K_{06} = \frac{\text{հրացումից գուտ հասույթ (շրջանառության գումար)}}{\text{կապիտալի միջին տարեկան արժեք}} \quad (27)$$

Այս գործակիցի հակադարձ մեծությունը կոչվում է կապիտալատարություն (K_e):

$$K_e = \frac{\text{կապիտալի միջին տարեկան արժեք}}{\text{հրացումից գուտ հասույթ}} \quad (28)$$

Կապիտալի շրջապտույտի տևողությունը կորոշվի (Π_{06})

$$\Pi_{06} = \frac{D}{K_{06}} = \frac{\text{կապիտալի միջին տարեկան արժեք} * D}{\text{հրացումից գուտ հասույթ}} \quad (29)$$

բանաձևով՝ որտեղ D -ն վերլուծվող ժամանակաշրջանում օրացուցային օրերի թիվն է (տարի՝ 360 օր, եռամսյակ՝ 90 օր, ամիս՝ 30 օր):

Թերևս դժվար չէ հաշվարկել կապիտալի միջին տարեկան մեծությունը՝ ունենալով ձեռնարկության հաշվեկշիռը և ֆինանսական արդյունքների մասին հաշվետվությունը: Ավելի ճշգրիտ հաշվարկների իրականացման համար հարկ կլինի օգտվել միջին խրոնոլոգիական բանաձևից, այն է՝ կապիտալի

տարեկազբի արժեքի $\frac{1}{2}$ -ին գումարելով տարեվերջի արժեքի $1/2$ -ը, իսկ միջակայքերի արժեքները գումարելով ամբողջությամբ: Ընդ որում, միջակայքերի արժեքները կարող են լինել եռամսյակային կամ ամսական ամբողջական թվեր:

Հետագա վերլուծության ընթացքում անհրաժեշտ է ուսումնասիրել շրջանառու կապիտալի շրջանառելիությունը նրա շրջապտույտի բոլոր փուլերում, որն անշուշտ հնարավորություն կտա բացա-

հայտելու, թե որ փուլում է տեղի ունեցել կապիտալի շրջանառելիության դանդաղումը կամ արագացումը: Դրա համար շրջանառու ակտիվների առանձին տեսակների միջին մնացորդները պետք է հարաբերել իրացումից հասույթի մեկ օրվա շրջանառության վրա:

Անհրաժեշտ է նկատի ունենալ, որ կապիտալի շրջապտույտի տևողությունը խիստ տարբեր է արդյունաբերության տարբեր ճյուղերում՝ կախված արտադրության և շրջանառության ժամանակից, տեխնոլոգիական գործընթացից, տեխնիկայի միջոցներից և արտադրության կազմակերպումից:

Նախ և առաջ կապիտալի շրջանառելիությունը կարելի է արագացնել ի հաշիվ արտադրության ինտենսիֆիկացման՝ առավել լիարժեք օգտագործելով աշխատանքային և նյութական ռեսուրսները, թույլ չտալով ապրանքանյութական արժեքների գերնորմատիվային պաշարներ, միջոցների սառեցում դեբիտորական պարտքերում:

Շրջանառելիության արագացումից ստացվող տնտեսական արդյունքը արտահայտվում է շրջանառության մեջ միջոցների հարաբերական կրճատումով, ինչպես նաև իրացումից հասույթի և շահույթի ավելացումով: Միջոցների հարաբերական կրճատման գումարը (-Յ) շրջապտույտի արագացման արդյունքում, կամ վնասը՝ լրացուցիչ կապիտալի միջոցների ներգրավման (+Յ) հետևանքով կորոշվի՝ օրական հասույթի գումարը բազմապատկելով շրջապտույտի օրերի փոփոխությամբ (Π_{06}):

$$\pm \text{Յ} = \frac{\text{փաստացի հասույթ}}{\text{ժամանակաշրջանի օրերի թիվ}} * \Delta \Pi_{06} \quad (30)$$

Իսկ եթե անհրաժեշտ է որոշել կապիտալի շրջապտույտի արագացման հետևանքով կամ դանդաղեցման պատճառով չստացված շահույթի մեծությունը, ապա բավական է շահույթը դիտարկել որպես կապիտալի միջին տարեկան

մեծություն, նրա շրջանառելիության և շրջանառության եկամտաբերության արտադրյալ, ապա.

$$\Pi = KL * ROK = KL * K_{06} * R_{06} \quad (31)$$

Իսկ շահույթի փոփոխությունը հաշվետու շրջանում բազմապիսի համեմատ կորոշվի՝ փաստացի կապիտալի միջին տարեկան մեծությունը բազմապատկելով կապիտալի շրջանառելիության գործակցի փոփոխությամբ և շրջանառության եկամտաբերության գործակցի բազմապիսի մակարդակով:

Փաստացի տվյալների վերլուծության արդյունքում կարելի է նշել կապիտալի շրջանառելիության արագացման հետևյալ ուղիները: Դրանք են՝

- արտադրական ցիկլի կրճատում՝ ի հաշիվ արտադրության ինտենսիֆիկացման (արտադրական գործընթացների ավտոմատացում, նորագույն տեխնոլոգիաների կիրառում, արտադրական հրապարակների, աշխատանքային և նյութական ռեսուրսների լիարժեք օգտագործում).
- նյութատեխնիկական մատակարարման կազմակերպման բարելավում՝ արտադրությունը նյութատեխնիկական ռեսուրսներով անխափան ապահովման և կապիտալի՝ պաշարներում գտնվելու ժամանակամիջոցը կրճատելու նպատակով.
- արտադրանքի բեռնման և հաշվարկային փաստաթղթերի ձևակերպման գործընթացի արագացում.
- միջոցները դեբիտորական պարտքերում գտնվելու ժամանակամիջոցի կրճատում:

Վարկային ռեսուրսներ, պարտքեր վերցնելու մտահաղացումը սեփական կապիտալի եկամտաբերությունը մեծացնելու նպատակով ձեռնարկություններին դրդում է հաշվի առնել, գնահատել փոխառու միջոցների ներգրավման հետևանքը, արդյունքը, որը տնտեսագիտական գրականության մեջ հայտնի է որպես «ֆինանսական լծակի արդյունք» արտահայտություն: Այն (ՅՓՔ) հաշվարկ-

վում է հետևյալ կերպ.

$$\text{ՅՓՔ} = (\text{BEP} - \text{ՇՈ})(1 - \kappa_{\text{H}}) * \frac{3\text{K}}{\text{ՇԿ}} \quad (32)$$

Մեր կողմից բերված աղյուսակի տվյալներով՝

$$\text{ՅՓՔ} = (45.4 - 17.37) (1 - 0.26) * \frac{12780}{27420} = 9.66$$

որտեղ՝ BEP – համախառն կապիտալի եկամտաբերությունը (%),

ՇՈ – փոխառու կապիտալի, վարկի փաստացի տոկոսն է,

κ_{H} – շահութահարկի դրույքաչափը %-ով,

3K – փոխառու կապիտալի միջին մեծությունը,

ՇԿ – սեփական կապիտալի միջին մեծությունն է:

Ֆինանսական լծակի արդյունքի գործակիցը ցույց է տալիս, թե ֆինանսական փոխառու միջոցների ներգրավումը քանի տոկոսով է ավելացնում սեփական կապիտալի եկամտաբերությունը: Դրական արդյունք է ստացվում այն դեպքում, երբ համախառն կապիտալի եկամտաբերությունը մեծ է փոխառու կապիտալի միջին կշռված գնից, այսինքն՝ $\text{ROA} > 3\text{K}$, օրինակ՝ $\text{ROA} = 15\%$, իսկ փոխառու կապիտալի տոկոսադրույքը 10% է: 5% տարբերությունը հնարավորություն է տալիս մեծացնելու սեփական կապիտալի եկամտաբերությունը: Իսկ եթե $\text{ROA} < 3\text{K}$, նշանակում է փոխառու կապիտալը կուլ է տալիս սեփական կապիտալը, որը ձեռնարկությանը կարող է սնանկացման եզրին կանգնեցնել:

ՑՈՒՑԱՆԻՇՆԵՐԸ	t_0	t_1
Շահույթի մեծությունը մինչև հարկումը, հազ. դր.	22500	27200
Վարկի տոկոսագումարները, հազ. դր.	2722	3827
Շահույթը վարկի տոկոսագումարները մարելուց հետո, հազ. դր.	19778	23373
Շահութահարկի գումարը, հազ. դր.	3956	4675
Շահութահարկի հարկման գործակիցը	0.2	0.2
Ակտիվների միջին փարեկան գումարը, հազ. դր.	52420	68400
Սեփական կապիտալ, հազ. դր.	36820	47470
Փոխառու կապիտալ	15600	20930
Ֆինանսական լծակի բազուկը (փոխառու կապիտալի հարաբերությունը սեփական կապիտալին)	0.429	0.441
Համախառն կապիտալի եկամտաբերությունը	42.9	39.8
Փոխառու կապիտալի միջին կշռված գինը, %	17.45	18.28
Ֆինանսական լծակի արդյունքը, %	8.63	7.59

Աղյուսակի տվյալների վերլուծությունը ցույց է տալիս, որ թեև նվազել է համախառն կապիտալի եկամտաբերությունը, այնուամենայնիվ շահավետ է ներգրավել փոխառու միջոցներ, քանի որ դա նպաստում է սեփական կապիտալի մեծացմանը երկու պատճառով.

- վարկի սպասարկման տոկոսները մտնում են ծախսերի մեջ, հետևաբար նվազեցնում են հարկվող շահույթը,

- վարկի սպասարկման ծախսերը ավելի պակաս են, քան դրանց օգտա-

գործումից ստացված շահույթը, որից էլ կախված մեծանում է սեփական կապիտալի եկամտաբերությունը: Սակայն հարկ է նշել, որ շուկայական հարաբերություններում սեփական կապիտալի մեծացումը դեռևս չի վկայում ֆինանսական վիճակի բարելավման մասին, ձեռնարկության հնարավորությունը արագ արձագանքելու գործարար մթնոլորտի փոփոխությանը:

Փոխառու կապիտալի օգտագործումը խոսում է ձեռնարկության ճկունության,

նրա վարկեր հայթայթելու և արագ մարելու կարողության, այսինքն՝ գործարար աշխարհում նրա նկատմամբ ունեցած վստահության մասին:

Առավել ընդհանրացնող ցուցանիշ է համարվում ֆինանսական լեհրիջի գործակիցը: Հարցն այն է, որ առայժմ գոյություն չունեն մշակված նորմատիվներ փոխառու և սեփական կապիտալների հարաբերակցության վերաբերյալ, և դրանք չեն կարող լինել միատեսակ բոլոր ճյուղերում կիրառելու վերաբերյալ: Ձեռնարկության ակտիվները ձևավորելիս սեփական և փոխառու կապիտալի բաժինը, ինչպես նաև ֆինանսական լեհրիջի մակարդակը նախ և առաջ պայմանավորված է ձեռնարկության ճյուղային առանձնահատկություններով: Այն ճյուղերում, որտեղ դանդաղ է ընթանում կապիտալի շրջապտույտը, բավականին մեծ է երկարատև ակտիվների բաժինը, ֆինանսական լեհրիջի գործակիցը չպետք է շատ մեծ լինի՝ ի տարբերություն այն ճյուղերի, որտեղ սեփական կապիտալի մասնաբաժինը փոքր է, կապիտալը ավելի արագ է շրջապտույտ գործում, ֆինանսական լեհրիջի գործակիցը պետք է բավականին մեծ լինի:

Ֆինանսական անկախության, կախվածության և ֆինանսական լեհրիջի նորմատիվային մեծությունը որոշելու համար անհրաժեշտ է ելնել ակտիվների փաստացի ձևավորված կառուցվածքից և ֆինանսավորման համընդհանուր մոտեցումներից:

Ֆինանսական լեհրիջի մակարդակը չափվում է գուտ հասույթի հավելածի տեմպի և համախառն շահույթի հավելվածի տեմպի հարաբերությամբ:

$$Y_{\text{փլ}} = \frac{\Delta \text{ԿՄ}\%}{\Delta \text{ՄՄ}\%} \quad (33)$$

Այս գործակցի օգտագործումը վկայում է, որ կապիտալի՝ արդեն ձևավորված կառուցվածքի պայմաններում համախառն կապիտալի յուրաքանչյուր տոկոսը ապահովում է գուտ շահույթի որակի աճ, որը հիմք կհանդիսանա գնահատելու և կանխատեսելու ներդրումների ֆինանսական ռիսկի աստիճանը:

Այսպիսով՝ կապիտալի շահութաբերության ցուցանիշների կառուցվածքային համակարգի և նրա վրա ազդող գործոնների վերլուծությունը ցույց է տալիս, որ բիզնեսում երկարատև ներդրումների վերաբերյալ որոշումներ կայացնելիս, նախ և առաջ՝ անհրաժեշտ է վերլուծել դրանց արդյունավետությունը: Երկրորդ՝ կապիտալի եկամտաբերությունը բարձրացնելու համար անհրաժեշտ է իրականացնել վերլուծություն կապիտալի օգտագործման բոլոր փուլերում: Երրորդ՝ օգտագործվող բոլոր ռեսուրսների ընդհանուր արդյունավետության գնահատման հիմքում դնել շահագրգիռ կողմերի դիրքորոշումը (պետություն, սեփականատերեր, կրեդիտորներ): Այդ նպատակով անհրաժեշտ է իրականացնել վերլուծություն կապիտալի շահութաբերության ցուցանիշների համակարգի վրա: Միայն նման մոտեցումը կապահովի ընդունվող որոշումների և նախագծերի բարեհաջող իրականացումը, պակաս կարևորություն չունի նաև ֆինանսավորման աղբյուրների ձևավորման գործընթացի ուսումնասիրությունը:

ԳՐԱԿԱՆՈՒԹՅՈՒՆ

1. Г.В. Савицкая. Анализ хозяйственной деятельности предприятия. М. ИНФРА – М. 2010, с. 452.
2. В.В. Ковалев. О. Н. Волкова. Анализ хозяйственной деятельности предприятия. М. 2010.
3. В.А. Терехова. Финансовый учет . Питер, Санкт Петербург. 2005.
4. В.В. Ковалев. Анализ хозяйственной деятельности предприятия. М. 2012.
5. А. И. Ковалев Анализ финансового состояния предприятия. М. 2011.

СТРУКТУРНАЯ СИСТЕМА ПОКАЗАТЕЛЬНОЙ РЕНТАБЕЛЬНОСТИ КАПИТАЛА И АНАЛИЗ ВЛИЯЮЩИХ НА НЕЕ ФАКТОРОВ

АЛИНА БАБАЯН

*Национальная академия наук РА, Международный научно – образовательный центр,
кандидат экономических наук, доцент, ст. преподаватель*

В статье сделана попытка на основе комплексного анализа структурной системы показателей рентабельности капитала обосновать пути повышения эффективности принятых решений по осуществлению длительных вложений в бизнесе с учетом позиции всех заинтересованных сторон (государства, собственников, кредиторов), оценкой рисков периодичности приоритетов, а также изучения процесса формирования источников финансирования.

STRUCTURAL SYSTEM OF ROE AND ANALYSIS OF INFLUENCING FACTORS ON THEM

ALINA BABAYAN

*International Scientific-Educational Center of the NAS RA,
PhD of Economics, Associate Professor, Senior Lecturer*

Based on complex analysis of the ROE the article attempts to justify the ways of increasing the effectiveness of decisions taken in implementation of the long-term investment in business, taking into account the positions of all stakeholders (government, owners, creditors), risk assessment of priorities periodicity as well as the study of formation process of sources of funding .

**ԿՈՐՊՈՐԱՏԻՎ ԿԱՌԱՎԱՐՄԱՆ ԵՎ ԴՐԱ ԱՌԱՋԱՏԱՐ
ՄՈԴԵԼՆԵՐԻ ԸՆԴՀԱՆՈՒՐ ՆԿԱՐԱԳԻՐԸ**

Ժամանակակից գլոբալացման պայմաններում, երբ վերազգային կորպորացիաները շարունակում են ամրապնդել իրենց դիրքերը համաշխարհային շուկաներում, շատ կարևոր է հասկանալ նրանց կողմից կիրառվող կառավարման մոդելիների և մոտեցումների առանձնահատկությունները: Ուսումնասիրելով ԱՄՆ–ի, Մեծ Բրտանիայի, Գերմանիայի, Ճապոնիայի և համաշխարհային առաջատար այլ երկրների փորձը կորպորատիվ կառավարման ոլորտում և օգտագործելով նրանց լավագույն փորձը՝ կարելի է մշակել սեփական կորպորատիվ կառավարման մշակույթ:

Հանգուցային բառեր ու արտահայտություններ. կորպորատիվ կառավարում, կորպորատիվ մշակույթ, անգլոամերիկայյն մոդել, գերմանական մոդել, ճապոնական մոդել, համաշխարհային լավագույն փորձ:

Սեփականության ձևերի և սեփականության շուրջ հարաբերությունների հիմնախնդիրները միշտ եղել են հիմնարար, ինչպես տնտեսագիտության մեջ, այնպես էլ պետության սոցիալ–տնտեսական քաղաքականության մշակման ժամանակ:

Տարբեր մասնագետների կողմից կորպորատիվ կառավարման հասկացությունը բնորոշվում է յուրօրինակ ձևով, որն էլ վկայում է տվյալ ոլորտում դրանց ընդգծված հետաքրքրության մասին: Սակայն, հարկ է նշել, որ կորպորատիվ կառավարման հասկացությունը սահմանելիս առկա են մի շարք հակասություն–

ներ և իրարամերժ մոտեցումներ:

Ըստ Համաշխարհային բանկի կողմից տրված բնորոշման՝ կորպորատիվ կառավարումը օրենքների, իրավական այլ ակտերի և մասնավոր հատվածի համապատասխան կամավոր գործունեության այնպիսի միասնություն է, որը ձեռնարկություններին հնարավորություն է ընձեռում ներգրավելու ֆինանսական և մարդկային կապիտալ, գործել արդյունավետ և, այսպիսով, հարատևել՝ իրենց բաժնետերերի համար ստեղծելով երկարաժամկետ տնտեսական արժեք և հարգելով շահագրգռված բոլոր կողմերի և հասարակության շահերը: Արդյունավետ կորպորատիվ կառավարման հատկանիշներն են թափանցիկությունը (հրապարակայնություն), բոլոր բաժնետերերի իրավունքների և արտոնությունների պաշտպանությունը, ինչպես նաև ձեռնարկության ռազմավարությունը, խոշոր գործարար ծրագրերն ու որոշումներն ինքնուրույն ընդունելու, վարչության անդամներ ինքնուրույն վարձելու, վերջիններիս գործունեությունն ու ազնվությունը վերահսկելու և անհրաժեշտության դեպքում նրանց փոխելու ընդունակ տնօրենների առկայությունը:

Կորպորատիվ կառավարումը մի համակարգ է, որի միջոցով առաջնորդվում և վերահսկվում են առևտրաարդյունաբերական կորպորացիաները:

Կորպորատիվ կառավարման կառուցվածքը բնութագրում է իրավունքների և պատասխանատվությունների բաշխումը կորպորացիայի տարբեր մասնակիցների, օրինակ՝ տնօրենների

խորհրդի, կառավարիչների, բաժնետերերի և այլ շահագրգիռ կողմերի միջև, պարզաբանում է կորպորատիվ կառավարման գործընթացում որոշումների ընդունման կանոններն ու ընթացակարգերը: Կորպորատիվ կառավարումը նաև ստեղծում է մի համակարգ, որի միջոցով սահմանվում են ընկերության նպատակները և այդ նպատակներին հասնելու միջոցները, ինչպես նաև վերահսկողություն իրականացնելու միջոցները:

Կորպորատիվ կառավարումը նեղ իմաստով հարաբերություն է ընկերության և նրա բաժնետերերի միջև, իսկ լայն իմաստով՝ հարաբերություն ընկերության և հասարակության միջև:

Կորպորատիվ կառավարման կարևորությունը արժևորվում է նրանով, որ վերջինիս միջոցով սահմանվում են այն իրավունքներն ու պատասխանատվության աստիճանները, օրենսդրական սահմանափակումներն ու գործունեության այն միջավայրը, որում գործում է ընկերությունը:

Այսպիսով՝ ձիշտ կորպորատիվ կառավարումը կարող է էական ազդեցություն ունենալ ընկերության գործունեության վրա: «Կորպորատիվ կառավարում» հասկացությունը սովորաբար նշանակում է արդյունաբերական արտադրանքի և ծառայությունների խոշորամասշտաբ արտադրության կազմակերպում:

Անցումային տնտեսություն ունեցող երկրներում կորպորատիվ կառավարումը կրում է անկայուն տատանողական բնույթ, կապակցված է շուկայի վրա ազդեցության հակաձգնաժամային գործիքների հետ, և զուգահեռաբար անցնում է զարգացման մի քանի մակարդակ: Մի շարք երկրների ընկերությունների գործունեության վերլուծության հիման վրա, ինչպես նաև, կորպորացիաների գործունեության վերագրային բնույթից ելնելով, կարելի է եզրակացնել, որ կորպորատիվ կառավարումն ունի միասնական մոդելներ և սկզբունքներ:

Կորպորատիվ կառավարման ոլորտի հետազոտողներն ամենից առաջ առանձնացնում են այս ոլորտում անգլո-ամերիկյան, գերմանական և ճապոնական մոդելները: Նշված մոդելներում շուկայական ակտիվությունը կախված է այն ֆիրմային ոճերից, որոնք ընկած են միջազգային գործարարության մասնակիցների միջև փոխհարաբերությունների հիմքում:

Կորպորատիվ կառավարման անգլո-ամերիկյան մոդելում շուկայական ակտիվությունը խստորեն կանոնակարգված է օրենքներով, արժեթղթերի հետ կապված գործարքներով և այլն:

Ճապոնական մոդելի օրենսդրական բազան գործնականորեն չի տարբերվում ամերիկյանից, սակայն ճապոնական կառավարությունն իր ներկայացուցիչների միջոցով կառավարման կորպորատիվ ոճի վրա թողնում է էական ազդեցություն:

Ինչ վերաբերվում է Գերմանական մոդելին, ապա վերջինս հիմնվում է օրենսդրական այնպիսի դաշտի վրա, որի հիմքում ընկած է դաշնային և տարածաշրջանային օրենքները, ինչպես նաև հակակարտելային գերատեսչության և արժեթղթերի գործակալության գործունեությունը:

Անգլո-ամերիկյան մոդելը ելնում է ոչ բանկային ֆինանսական հաստատությունների և ֆիզիկական անձանց կողմից բաժնետոմսերի ոչ մեծ փաթեթների գնման միջոցով ընկերության կառավարման վերահսկողություն իրականացնելու հնարավորությունից: Գերմանական և ճապոնական մոդելներում մեծ դեր են խաղում ընկերությունների նկատմամբ միաժամանակ և պարտատեր և բաժնետեր համարվող առևտրային բանկերը:

ԱՄՆ-ի ձեռնարկությունների սեփականությունը, ի տարբերություն դրանց տերերի անձանական սեփականության, օգտագործվում է ապրանքների և ծառայությունների արտադրության համար

և իրենից ներկայացնում է մասնավոր սեփականության լայն սպեկտր: Բացի դրանից՝ ԱՄՆ-ում առկա է նաև պետական և կորպորատիվ սեփականություն, և, իհարկե, այդտեղ գերակշռող է մասնավոր սեփականությունը:

Կախված սեփականատիրոջ բնույթից, կարելի է առանձնացնել ձեռնարկությունների երեք հիմնական ձևեր: Առաջին խմբին վերաբերում են արտադրողներին պատկանող ընկերությունները: Վերջիններս իրենց հերթին նույնպես կարելի է բաժանել երեք խմբերի: Առաջին խմբում ընդգրկվում են հիմնականում ներդնողներին պատկանող ընկերությունները, աշխատակիցներին պատկանող ընկերությունները և արտադրական, առաջին հերթին, գյուղատնտեսական կոոպերատիվները: Երկրորդ խոշոր խումբը հիմնականում սպառողներին պատկանող ընկերություններն են: Դրանց թվին են պատկանում մեծածախ ֆիրմաները, մատակարարման ընկերությունները, կոմունալ ծառայությունների սպառողներին պատկանող ընկերությունները և այլն: Երրորդ խմբի մեջ են մտնում ոչ շահութաբեր ընկերությունները, ինչպես նաև որոշ բանկեր և ապահովագրական ընկերություններ:

Գերմանական մոդելին նմանատիպ մոդելներ են գործում նաև Ֆրանսիայում և Իտալիայում: Գերմանիայում սահմանվում է երկու առանցքային պահանջ՝ ընկերությունները պետք է ունենան Վերահսկող խորհուրդ և Տնօրենների խորհուրդ:

Աշխարհի տարբեր մասերում տեղական գործարարության պայմաններն ազդում են կորպորատիվ կառավարման մոդելների գարգացման վրա: Օրինակ՝ Գերմանիայում ընկերությունները ձգտում են մեծ չափերով ֆինանսավորվել բանկային համակարգից, սակայն հասարակ բաժնետոմսերի միջոցով, ինչը նշանակում է, որ բանկերը ի վիճակի չեն ապահովագրել իրենց արժեթղթե-

րը՝ ընկերությունների ակտիվների հաշվին: Համապատասխանաբար, ներդրող բանկերը «հիմնվում են» Վերահսկող խորհրդի վրա:

Գերմանիայում կառավարման մակարդակի գարգացման մեկ այլ առանձնահատկությունն այն է, որ անմիջապես երկրորդ համաշխարհային պատերազմի ավարտից հետո սերտ համագործակցություն հաստատվեց տնօրենների և աշխատուժի միջև, որն ուղղված էր տնտեսության վերակառուցմանը և թույլ է տալիս կազմակերպությունների աշխատակիցներին, որոնք ներկայանում են Արհմիությունների տեսքով՝ առավել մոտ գտնվել որոշումների ընդունմանը՝ Վերահսկող խորհրդի միջոցով (միևնույն ժամանակ ԱՄՆ-ի և Մեծ Բրիտանիայի տնտեսություններում հետպատերազմյան ժամանակաշրջանում առավել նշանակալի դեր է կատարել ինքնաֆինանսավորումը, այսինքն՝ պահանջմունքների բավարարումը սեփական միջոցների հաշվին):

Գերմանիայում և Իտալիայում տնտեսության պետական և խառը հատվածների ու տնտեսության կարգավորման մեջ պետության ակտիվ միջամտության պատճառով կապիտալի ձևավորման գործընթացում մեծ տեղ է հատկացվում բյուջետային ուղղակի և անուղղակի ներդրումներին:

Ներկայումս համաշխարհային տարածում են ստացել կորպորատիվ կառավարման երկու հիմնական մեխանիզմներ: Դրանցից առաջինում կազմակերպական և գործնական կառուցվածքի հիմքը հողինգն է, իսկ երկրորդում՝ արտադրա-տեխնոլոգիական համալիրը: Այս մեխանիզմներից յուրաքանչյուրի հիմքում ընկած են աշխատակցի, ստորաբաժանման, տնտեսվարող սուբյեկտի և ամբողջ կորպորատիվ կառավարման համակարգի կապերն ու տնտեսական շարժը, ինչպես նաև շուկայական ակտիվությունը:

Ճապոնական ֆիրմայի ավանդական

մողելը ներկայումս կրում է էական փոփոխություններ, որոնք շոշափում են այդ մողելի նպատակային ֆունկցիան, կորպորատիվ կառավարման համակարգը և աշխատանքային հարաբերությունները:

Ճապոնիան առավել մոտ է գտնվում գերմանական մողելին, այսինքն՝ բանկերը որպես բաժնետերեր, խոշոր ազդեցություն ունեն: Բանկերի սեփականությանն է պատկանում ընկերությունների բաժնետոմսերի մոտ 40%-ը: Կառավարությունն իր հերթին բանկերում ամենախոշոր մասնակիցն է: Միևնույն ժամանակ, ընկերությունները ավանդ են ներդնում միևնույն բանկերում: Որպես արդյունք բանկերն անմիջակորեն ներազդում են ընկերությունների կողմից ընդունվող ռազմավարական որոշումների վրա, ավելի շատ որպես ֆինանսավորողներ, քան թե բաժնետերեր:

Կառավարման ձապոնական գաղափարախոսությունը ավանդաբար կառուցվել է այն հիմնարար դրույթի վրա, որ կորպորացիայի աշխատակիցները ամենաարժեքավոր ռեսուրսներն են: Շահութաբերության նկատմամբ ձկուն մոտեցումը հնարավորություն է ընձեռում աշխատանքային ստաժի ավելացմանը զուգընթաց աշխատակիցներին վճարել ավելի բարձր աշխատավարձեր, նրանց տրամադրել սոցիալական տարաբնույթ արտոնություններ, ինչպես նաև զբաղվածության բարձ մակարդակը պահպանել նույնիսկ գործարար ակտիվության անկման ժամանակաշրջանում: Ֆիրմայի այդ ավանդական մողելը խիստ քննադատության է ենթարկվում առաջին հերթին Ճապոնիայում: Անկաս-

կած, այդ մողելի հակառակորդներն ունեն հիմնավոր փաստարկներ: Միաժամանակ, չպետք է ժխտել, որ այդ մողելը հաջողությամբ գործում է արդեն չորս տասնամյակների ընթացքում: Այս մողելի ներկայիս ճգնաժամի պատճառները և վերափոխումների ուղղվածությունը հասկանալու համար անհրաժեշտ է նշել այդ մողելի ուժեղ կողմերը.

1. սոցիալական վստահությունն ու կայունությունը,

2. բարձր աշխատանքային շահագրգռվածությունը և աշխատակիցների պատրաստակամությունը ջանադրաբար աշխատելու հանուն ֆիրմայի,

3. մարդկային ռեսուրսների գիտակցումը, երկարատև հեռանկարին կողմնորոշված ուսուցումը, որը ֆիրմայի ներսում տալիս է նշանակալի արդյունք,

4. ֆիրմայի կառավարման կողմնորոշումը դեպի երկարաժամկետ, ռազմավարական նպատակներ:

Այսպիսով՝ օգտնվելով այս մողելների ընձեռնած առավելություններից, համապատասխանեցնելով դրանք մեր կորպորատիվ միջավայրի առանձնահատկությունների հետ, մշակելով սեփական մոտեցումները և հիմնվելով համաշխարհային լավագույն փորձի վրա՝ մենք կարող ենք մշակել հայկական կորպորատիվ կառավարման մողել, որը կօգնի բարձրացնել հայրենական կազմակերպությունների արդյունավետությունը և կդարձնի դրանք մրցունակ համաշխարհային շուկայում: Վերջապես, ո՞վ է մեզ խանգարում Հայաստանը դարձնել ստեղծարար կորպորացիաների կենտրոն:

ԳՐԱԿԱՆՈՒԹՅՈՒՆ

1. www.gcgf.org
2. CG Development Framework Signatories, Wolrd Bank Group Annual Meeting, 2011
3. «Կորպորատիվ կառավարման համակարգի կառուցվածքը» ուղեցույց, Նարինե Մելիքյան, Կորպորատիվ կառավարման կենտրոն
4. <http://www.businessballs.com>
5. <http://www.corpgov.net>
6. Corporate Governance: Principles, Policies, and Practices, R. I. (Bob) Tricker, Oxford University Press; 3 edition, 05.05.2015

ОБЩЕЕ ОПИСАНИЕ КОРПОРАТИВНОГО УПРАВЛЕНИЯ
И ЕГО ВЕДУЩИХ МОДЕЛЕЙ

АРМАН ВАРДАНЯН

*Национальная академия наук РА, Международный научно-образовательный центр,
кафедра экономики и менеджмента, магистрант 2-го курса*

В условиях современной глобализации, когда транснациональные корпорации продолжают усиливать свое положение на мировых рынках, крайне важно понять особенности управленческих моделей и подходов, примененных ими. Исследуя опыт США, Великобритании, Германии, Японии и других ведущих стран в сфере корпоративного управления и используя их лучший опыт, возможно создать собственную корпоративную культуру управления.

GENERAL DESCRIPTION OF CORPORATE MANAGEMENT
AND ITS LEADING MODELS

ARMAN VARDANYAN

*International Scientific-Educational Center of the National Academy
of Sciences of the Republic of Armenia, Department of Economics and Management,
Master's degree student, 2nd floor*

In conditions of modern globalization when transnational corporations continue strengthening their position in world markets, it is extremely essential to understand the peculiarities of the applied administrative models and approaches.

Studying the experience of the US, the UK, Germany, Japan and other leading countries in the field of corporate management and by using the best experience it is possible to create own corporate management culture.

CRITICISM ON PORTER'S DIAMOND MODEL VIEWS OF COMPETITIVENESS

Abstract

The competitiveness concept has a particular importance with expansion of world trade, rapidly changes in consumption and demand patterns, the revolution in information technology and the increase in the number and quality of local and international competitors in the past two decades. This paper introduces the basic concepts of competitiveness and also Porter's Diamond Model which is one of the presented theories in the context of competitiveness. This model classifies and interprets the various affecting factors on competitiveness. In addition, it reviews some raised criticisms about this model are concern.

Keywords: competitiveness, Porter's Diamond Model.

1. Introduction

Nowadays firms and industries are faced with challenges in the field of trade and economic activities such as globalization, the emergence of the World Trade Organization and integration of global markets, rapidly and fundamental technological advances, new developments in information technology, changes in consumption and demand patterns, explanation of environmental pollution control and energy conservation, resources scarcity and high their costs. Their survival depends on correct and timely decision making in the face of these changes. In the meantime, the process of globalization and the expansion of consume markets and increasing the number of competitors and the intensity of competition are the reason of importance of

concepts such as competitiveness. This has caused the firms, industries and countries in order to enhance their competitiveness try to identify and reinforce the effective factors on competitiveness. Many researchers in order to explain and interpretation of competitiveness and its influencing factors have been introduced some theories and models and are presented several models. These theories and models have high diversity but Porter's Diamond Model has great importance. So, after introducing the initial concept of competitiveness, this paper discusses about this model.

2. The Concept of Competitiveness

A review of theoretical study of scholars and researchers shows that there isn't single interpretation and definition of competitiveness. But in overall, competitiveness is the capabilities and abilities of a business, industry, region, countries which can be possess them and they can maintain the high returns rates in production factors on international competition a and create high position for their human resources. In other words, competitiveness is the ability to increase the share in market, profitability, growth in value added and remain in the fair and international competition for a long period. Competitiveness caused by a combination of assets and processes. Assets are as blessing (e.g. natural resources) or built by humans (e.g. infrastructure) and the process convert assets to economic benefits from sales to customers and finally create the competitiveness. We can show the global competitiveness formula as figure 1:

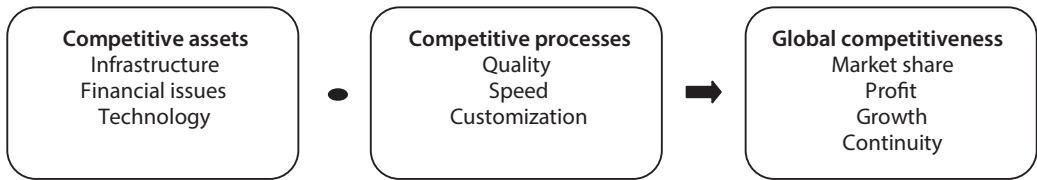

Figure 1: the global competitiveness formula

We can look to competitiveness from the resources vision. Sources of competitiveness can be divided to three categories as technology, organization and human resources. Created competitive advantage by human resources has greater durability and stability than other advantages and competitors need to long time to simulate of it.

3. Porter's Diamond Model

Michael Porter in his books that entitled "Competitive Strategy (1980)" and "competitive advantage (1985)" presented some new subjects on competitiveness field. In the released book that entitled "The Competitive Advantage of Nations (1990)" he has been introduced the "Diamond Model" about competitiveness. Michael Porter, by an economic perspective implies that "Competitiveness is synonymous with the rate of productivity of use a nation from their production factors". (Porter, 1985) He introduced four series of perspectives on competition. These include: the Mercantilist; the Classicist; the Strategist; and the Realist.

- Mercantilist has no problem with the term competitiveness and understands the competitive advantage issues and believes that the purpose of trade is to increase exports and so create jobs.

- The Classicist says a business model that is based on the ideas of Ricardo and John Stuart Mill. They believe that the goal of trade is being about imports rather than exports. In this idea, exports are simply a means to an end – effective, if indirect, method of production and imports. The standard model of classical economics taught in universities around the world.

- According to strategists, all kinds of markets have imperfections, which provide an opportunity for the government to exploit. Strategist argues that the government should actively support the internal companies, even where they may be a gain to monopoly benefit in future or which accrues several benefits to the their respective firms and companies.

- The realists acknowledge that markets are incomplete, but there are doubts about the potential benefits of trying to exploit market imperfections. Statements of realists are a lot as classicists, but the classical model cannot be quite the whole story.

His «diamond of national competitiveness» includes four 'facets' that determine the competitive strengths and weaknesses of countries and their major sectors. In addition, both the external factors as government and unforeseen events have indirect effects on the four major factors (Porter, Michael E, 1990). These include:

- **Internal Factor conditions:**

The efficiency, quality and specialization of a series of affecting factors on the production of goods or services such as raw materials, natural, human and capital resources, productivity, creativity and innovation, research and development or R&D, infrastructure, technological issues, and managerial capabilities and advantages which is essential to compete in the competitive markets. Table 1 shows the classification of internal factors.

1 Porter, Michael E (1990)

Table 1: Classification of Internal Factors

<i>Factors</i>	<i>Including</i>	<i>Desired feature</i>
<i>Human Resources</i>	<i>Unskilled and specialist</i>	<i>Quality, skill and cost</i>
<i>Physical Resources</i>	<i>Land, water, mineral resources and climate</i>	<i>Abundance, quality, availability</i>
<i>Knowledge Resources</i>	<i>Scientific and technical knowledge, market</i>	<i>The number and quality of Universities, research centers, Resources and scientific journals and statistical and information centers</i>
<i>Capital Resources</i>	<i>Characteristics of capital resources and methods of their development</i>	<i>The amount (savings rate, capital flow) and its costs</i>
<i>Infrastructures</i>	<i>Transportation systems, telecommunications, healthcare, money transfer and payment systems and etc.</i>	<i>Type, quality and costs of using them for users</i>

Source: Porter, Michael E (1990)

Porter is divided internal factors in two categories:

- **General Factors:** it includes things like raw materials, energy and labor force without special skills.
- **Specialized Factors:** such as skilled and advanced labor force, advanced technical knowledge and advanced technology.

Specialized factors create a more sustainable competitive advantage in comparison with the general factors. (Table 1)

- **Related and supporting industries:** Related and supporting industries is include: the suppliers of raw materials or equipment and tools, Distributors and resellers, systems, product distribution systems, research institutes, financial services such as banks and the Stock Exchange of Securities, transportation systems, universities, research centers and institutes and institutes that use from a kind of technology, raw materials and laboratory. Communication and cooperation with the industry is effective on the development and improvement of their products and services and the promotion of competition.

- **Demand conditions:** Domestic demand conditions define the nature of demand in domestic markets for the products of a specific industry. The size and growth of demand are effective on industrial competitiveness. Porter believes

that the existence of a large and growing domestic market is a factor to encourage investors to develop the technology and improvements the productivity. It is considered as a competitive advantage for the nation. Against, small domestic markets with low growth conduct of companies and industries to export opportunities. Domestic demand has both qualitative and quantitative aspects of the market. The amounts of domestic demand determine the minimum economic scale of domestic firms' activities and enable them to enjoy a stable demand. But it should be noted that the main benefits of domestic demand in the competitiveness is a quality perspective (Kim, C., 2002). Customer expectations of quality products and services can be an incentive to increase the competitiveness of a business and as a powerful incentive to develop and promote the competitiveness of firms and even national competitiveness.

- **Context for firm strategy and rivalry:** The conditions which control the nature of competition at the macro level of society and the way that businesses and organizations are founded, organized and managed has a considerable impact on competitiveness. Therefore, structures and strategies those prepare and implement for the firm's management has a direct impact on its performance and competitiveness. Porter to create competitive advantages

is suggested general strategies. According to these strategies, a business can create competitive advantage for itself and improve its competitive position in two ways:

- 1- Cost advantage: provide goods or services at a lower cost
- 2- Differentiation advantage: offering different goods and services with distinctive features

Each of these strategies can be applied by firms or cover only part of it. Also, each of these strategies creates a special competitive position for the firm (Man, Thomas W.Y. and et al,2002). Additionally, Porter stated that the nature and extent of competition in the each industrial environment depends on a set of five different forces which have been determined Table 1.

Porter believes that increasing the number of competitors and the level of competition among these five forces will increase national competitiveness. This may be due to the mutual effort of competitors to improve the quality or reduce the costs of products or services which ultimately leads to an increase in living standards and customer satisfaction.

- **Government:** Government as a major force always is effective on competitiveness by regulations and intervention in the political, economic and social affairs. Monetary, fiscal and trade policies, tax laws, supportive policies, administrative and organizational policies,

laws regarding the export and import, exchange rates, money supply and interest rates, inflation, government expenditure, the level of microeconomic and macroeconomic decisions, formal and informal agreements of political authorities, the establishment or development of commercial or political relations or disconnect the economic and trade relationship with other countries are the most significant influencing factors on the competitiveness. These factors are directly related with governments. (Thompson, J.L, 2001)

- **Unforeseen events:** Events and issues that have positive or negative effect on competitiveness but those are randomly and outside the control of businesses and governments. Disasters, wars, economic sanctions, oil shocks, political and economic crises or profound technological innovations are the example of unanticipated events.

Porter believes that competitiveness is defined as the set of institutions, policies and factors that determines the productivity of countries. The level of productivity, in turn, reflects the level of available welfare in different countries. In other words, the economic that benefits of higher productivity levels is more competitive. This means that achieve a higher level of income provide more welfare for the people. Described Porter model is specified in the Figure 2 as following:

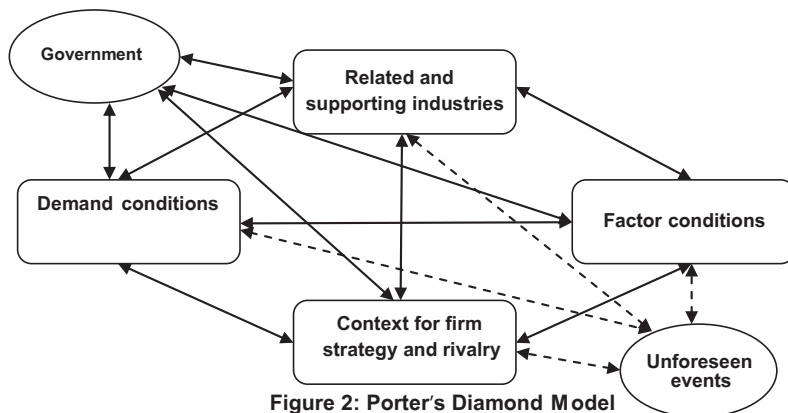

Figure 2: Porter's Diamond Model

4. Criticism on Porter's Diamond Model

Although Porter's Diamond Model is one of the most successful models in the context of competitiveness and many researchers have been established on the basis of this model, but in this model, the affecting factors on competitiveness is limited only to the internal environmental of a country. This model doesn't attention to the mobility of factors of resources such as capital, human resources, technology, technical knowledge, research and development in global and international level especially by foreign direct investment and multinational

corporations. Moreover, international transformations in economic and political conditions affect country's international competitiveness. On the other hand, In addition to internal demand conditions of a country, global markets, international demand and potential for export are also effective on competitiveness. This is especially important with the expansion of world trade. In addition, governments have very important role in competitiveness in small and underdeveloped countries where a large part of the economic activities is available to government.

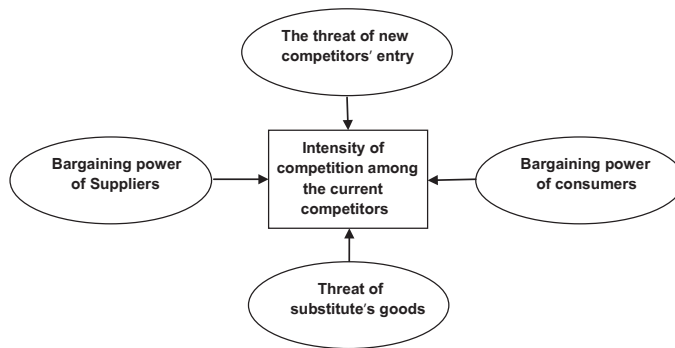

Figure 3: Porter's five forces model

These cases has caused to Porter Diamond Model be reform by experts. The result of these changes was introduction of new models such as the "Double Diamond Model" and after it "Generalized Double Diamond Model" (Moon, H.C and et al, 1998). These models pay more attention to international issues and the impact of other countries on the competitiveness of a country and its industries.

5. Conclusion

Competitiveness is capabilities and abilities of a business, industry, region and country that by using it, they create high returns on production factors in terms of international competition and place their human resources on relatively high situation. Accordingly, some theories and models are presented in order to explain and illustrate competitiveness and its classification. Among these theories, the Porter diamond model has great importance.

According to this model, the four main factors as internal factors, domestic demand conditions, related and supporting industries and Context for firm strategy and rivalry have a direct impact on the competitiveness of countries and industries. Additionally, both the government and unforeseen events have indirectly impact on the competitiveness. Although this model is the basis of many studies and it is considered by many scholars but in total there are some weaknesses such as the lack of emphasis on international issues and global markets and also neglecting the movement of factors of production by multinational corporations and foreign direct investment. In addition, the role of government in developing countries is more than an indirect effect. Therefore, it is necessary to be considered these cases in evaluating the competitiveness.

LITERATURE

1. Kim, C. “A model development for measuring global competitiveness of the tourism industry in the Asia-pacific region”, Korea Institute for International Economic Policy, 2002.
2. Man, Thomas W.Y. and Lau, T. and Chan, K.F., “The competitiveness of small and medium enterprises A conceptualization with focus on entrepreneurial competencies”, Journal of Business Venturing 17, 2002, pp. 123–142.
3. Moon, H.C., Rugman, A. M. and Verbeke, A., “A generalized double diamond approach to the global competitiveness of Korea and Singapore”, International Business Review 7, 1998, pp. 135–150.
4. Porter, Michael E., “Competitive Advantage: creating and sustaining superior performance”, New York: The Free Press. 1985.
5. Porter, Michael E., “The Competitive Advantage of Nations”, New York: The Free Press, 1990
6. Thompson, J.L., “Strategic Management”, Thomson Learning, fourth edition, 2001

ՓՈՐՏԵՐԻ «ԱԴԱՄԱՆԴ» ՄՈԴԵԼԻ ՄՐՑՈՒՆԱԿՈՒԹՅԱՆ ՏԵՍԱԿԵՏՆԵՐԻ ՎԵՐԱԲԵՐՅԱԼ ՔՆՆԱԴԱՏՈՒԹՅՈՒՆԸ

ՄՈՆԻՏԻՆԳ ԱԼԻԱՇՐԱՖԻՊՈՒՐ

Երևանի պետական համալսարանի տնտեսագիտության և կառավարման ֆակուլտետ, հայցորդ

«Մրցունակություն» հասկացությունը հատուկ նշանակություն ունի համաշխարհային առևտրի ընդլայնման գործում, արագորեն փոխվում է սպառողական և պահանջարկի նմուշներում, տեղեկատվական տեխնոլոգիաների ոլորտում հեղափոխությունում և վերջին 2 տասնամյակների ընթացքում տեղական և միջազգային մրցակիցների քանակի և որակի ավելացման դեպքում: Այս հոդվածը ներկայացնում է մրցունակության հիմնական հասկացությունները և, իհարկե, Փորթերի «Ադամանդ»-ի մոդելը, որը մրցունակության համատեքստում ներկայացված տեսություններից մեկն է: Այս մոդելը դասակարգում և մեկնաբանում է մրցունակության վրա ազդող տարբեր գործոնները:

Բացի դրանից՝ այն վերանայում է այս մոդելի վերաբերյալ բարձրացված քննադատությունները:

АНАЛИЗ ПОЗИЦИЙ ОТНОСИТЕЛЬНО ПОНЯТИЯ “КОНКУРЕНТНОСТЬ” В МОДЕЛИ ПОРТЕРА “БРИЛЛИАНТ”

МОХАМАД АЛИАШРАФИПУР

*Ереванский государственный университет
факультет экономики и менеджмента, соискатель*

Понятие “конкурентности” имеет особое значение в вопросе расширения мировой торговли, быстро меняется в образцах спроса и предложения, в сфере информационных технологий, особенно за последние 2 десятилетия с учетом роста количества и качества местных и международных конкурентов . В статье представлены основные понятие конкурентности и, конечно, модель Портера “Бриллиант” как одна из теорий, представленных в контексте конкурентности. Данная модель классифицирует и поясняет различные факторы, влияющие на конкурентность. Кроме того пересматривается критика, поднятая вокруг этой модели.

ԳՈՐԾԱՐՔԱՅԻՆ ԾԱԽՍԵՐԻ ԷՌԻԹՅՈՒՆԸ ԵՎ ՏՆՏԵՍԱԳԻՏԱԿԱՆ ՄԵԿՆԱԲԱՆՈՒԹՅՈՒՆԸ

Հայաստանի Հանրապետության տնտեսական զարգացման արդի փուլում արդիական են դարձել գործարքային ծախսերի որոշակիացման, հաշվարկման, տնտեսական նշանակության և տնտեսագիտական մեկնաբանության հիմնահարցերը: Մա պայմանավորված է շուկայական հարաբերությունների կայացման առանձնահատկություններով և տնտեսական համակարգին բնորոշ ինստիտուցիոնալ միջավայրի թերզարգացածությամբ: Այնուամենայնիվ, գործարքային տեսության առանցքային բարդությունը մեթոդական և վիճակագրական մակարդակներում հստակ սահմանազատման, գնահատման, չափման հիմնախնդիրներն են:

Հանգուցային բառեր և արտահայտություններ. գործարքային ծախսեր, շուկայական տնտեսական հարաբերություններ, շուկայական տնտեսական համակարգ, տնտեսագիտության դասական տեսություն, ինստիտուցիոնալ տնտեսագիտություն:

Գործարքային ծախսերի գաղափարը տնտեսագիտության տեսության մեջ մուտք է գործել դասական տնտեսագիտության որոշ դրույթների քննադատության, խիստ վերացարկված լինելու և իրականությանը մոտեցնելու հիման վրա: Խոսքը վերաբերում է բոլոր տնտեսվարող սուբյեկտներին տեղեկատվության անվճար և լիարժեք հասանելիությանը, գործարքների ակնթարթային և անծախսատար կնքմանը, ու մի շարք այլ այսօրինակ դրսևորումներին: Այս անհամապատասխանությունները տնտեսագետների ուշադրությունից չէր կարող վրիպել: Նշված հիմնախնդիրը արդիական է դարձել դեռ

20-րդ դարասկզբից, երբ արդյունաբերական զանգվածային արտադրությունը բուռն զարգացում էր ապրում, ինչը հանգեցրել էր շուկաներում մեծածավալ առքուվաճառքի գործարքների իրականացմանը, շուկայական հարաբերությունների ներդրմանը տնտեսությունում:

Այս հիմնախնդրի վրա տնտեսագիտական հանրության ուշադրությունը առաջինը հրավիրել է 1991 թվականի տնտեսագիտության բանգավառում նորելյան մրցանակակիր Ռոնալդ Զոուլը, ով դեռ ուսանողական տարիներին, ավարտական աշխատանքում և հետագա ընթացքում անդրադառնում է այս հիմնախնդրին ու հանգամանորեն այն մեկնաբանում է 1937 թվականին, 1946 թվականին և այլ թվականներին հրատարակված հոդվածներում: Այս աշխատանքների հրատարակումից շուրջ կես դար անց գաղափարն ընդունվեց տնտեսագիտական ժամանակակից բոլոր ուղղությունների կողմից: Մեր օրերում արդեն ակնհայտ է, որ տնտեսագիտական հետազոտություններում գործարքային ծախսերի ներմուծումը կարևոր ու անշրջելի նվաճում է, իսկ գործարքային ծախսերի առկայության փաստի ընդունումը և վերջինիս ճշգրիտ գնահատումը հանգեցնում է փոխադարձ կապերի ձևավորմանը, տարածայնությունների հարթեցմանը¹, գործարքների այս կամ այն տեսակի ավելի շահավետ ու խնայող դառնալուն՝ կախված այն իրականացնելու վայրից, ժամանակից և այլ պայմաններից: Գործարքային ծախսերը

1 Институциональная экономика: учебник [по направлению “Экономика” (магистратура)] / под общ. ред. А. Олейника. – Москва: ИНФРА-М, 2007, с. 217.

տնտեսագիտական բարդ կատեգորիաներից է, որոնք թերևս ցանկացած տնտեսական գործունեության ընթացքում առկա գործարքների բաղկացուցիչ մասն են կազմում: Անշուշտ, գործարքային ծախսերի դրսևորումները, չափերը պայմանավորված են իրականացվող տնտեսական գործունեության, կնքվող գործարքների առանձնահատկություններով: Պայմանավորված տնտեսվարող սուբյեկտների այլընտրանքային վարքագծի և բանակաության կանխավարկածի դրսևորումների հնարավորություններով՝ շուկայական յուրաքանչյուր գործարքի համար ստեղծվում են հատուկ պաշտպանական և կորդինացնող մեխանիզմներ, որոնք նվազեցնում են հնարավոր կորուստները: Շուկայական գործարքների անվճար կնքման անհերքելի փաստերի ձևմամբ ներհնատիտուցիոնալ տնտեսագիտությամբ սկսվեց նորովի մեկնաբանվել տնտեսական հարաբերությունների իրական դրվածքը, քանի որ առանց գործարքային ծախսերը հաշվի առնելու շուկայական հարաբերություններն անհնար է լիարժեք ընկալելը՝ հետևաբար ճշգրիտ գործողություններ մշակելն ու իրականացնելը:

Շուկայական տնտեսական համակարգի կայացման, զարգացման այդ շրջանում աշխատանքի բաժանմանը և խորացմանը համընթաց տարաբնույթ պայմանագրերի օբյեկտ հանդես են գալիս նյութական և ոչ նյութական բարիքներ՝ տեխնոլոգիաներ, ապրանքանշաններ և մի շարք այլ «նիշեր»: Այս ամենի վերաբերյալ պետք է ձևավորել հստակ պատկերացումների, գիտելիքների, բարեխղճության բարձր մակարդակ՝ հաղթահարելով տեղեկատվության անհամաչափության դրսևորումները, որով պայմանավորված առավել նրբանկատ ու բազմաբնույթ են արտահայտվում գործարքային ծախսերը ժամանակակից տնտեսական հարաբերություններում:

Արդի տնտեսագիտությունում կարելի է հանդիպել գործարքային ծախսերի բազմապիսի սահմանումների ու մոտե-

ցումների: Նեղ իմաստով գործարքային ծախսերը փոխառնելի են սեփականության իրավունքի փոխանցմանը վերաբերող գործարքներին կամ բանականության կանխավարկածի ծիրից դուրս՝ այլընտրանքային վարքագծի որևէ դրսևորմանը: Այս տեսանկյունից ուշագրավ է Թ. Էգերթսոնի հետևյալ ձևակերպումը. «գործարքային ծախսերն ի հայտ են գալիս այն պարագայում, երբ տեղի են ունենում տնտեսական ակտիվների սեփականության իրավունքների առքուվաճառք և ամրագրվում են համապատասխան կողմերի (նոր) իրավունքներն ու պարտավորությունները»¹: Միևնույն ժամանակ այն փաստն է ամրագրվում, որ գործարքային ծախսերի հստակ ու սպառիչ սահմանում գոյություն չունի: Համակողմանի ընկալմամբ՝ գործարքային ծախսերը ապրանքի գնի և արտադրական միջին համախառը ծախսերի տարբերությունն է, որին հետագայում ավելացվեցին «գնային ազդեցության օգտագործման», վերահսկողության, վարչական և այլ մեխանիզմների կիրառության հետ կապված ծախսերը: Դիցուք, Ս. Չուն այս մոտեցման կողմնակիցն է, ով համոզված է, որ ապրանքի «համակցման» համար անհրաժեշտ տարրերի թողարկմամբ աճում են արտադրական ծախսերը միևնույն ժամանակ նվազում են գործարքային ծախսերը և նվազում է կախվածությունը արտաքին մատակարարներից: Դ. Նորթի ներկայացմամբ՝ գործարքային ծախսերը բաղկացած են փոխանակման օբյեկտի օգտակար հատկանիշների գնահատման, ինչպես նաև իրավունքների ապահովման ու դրանց պահպանման հետ կապված վճարումներից²: Կ. Էրրոուն գործարքային ծախսերը բնորոշել է որպես տնտեսական համակարգի «շահագործման վճարներ»,

1 Эггертссон Т., Экономическое поведение и институты / пер. с англ. М. Каждана, науч. ред. пер. А. Нестеренко, Москва, Дело, 2001, с. 29.

2 Норд Т., Институты, институциональные изменения и функционирование экономики. Москва: Фонд экон. Книги «Начала», 1997, с. 45.

որոնք փոխալվում են սոցիալ-քաղաքական և տնտեսական ինստիտուտների կառուցվածքն ու դինամիկան¹:

Ջ. Քոմոնսը առևտրատնտեսական պայմանագրերի կնքման և գործարքային ծախսերի իրականացման պարագայում ուշադրություն է հատկացնում նյութական բարիքների ֆիզիկական տեղաշարժման և դրանց նկատմամբ սեփականության իրավունքների փոխանցման հետ կապված առանձնահատկություններին: Այդօրինակ շեշտադրումները կարևոր նշանակություն ունեն այն իմաստով, որ համապատասխան ինստիտուտների միջոցով տարածվում են անհատների կամքն ու վարվելակերպը այն շրջանակներից դուրս, որոնցում գտնվում ու գործունեություն են ծավալում տվյալ տնտեսվարող սուբյեկտները²: Այս համատեքստում Ջ. Բյուկենեն գործարքային ծախսերը մեկնաբանում է որպես տնտեսական ընտրությունը պայմանավորող և տնտեսական ընտրությամբ պայմանավորված վճարներ: Կազմակերպությունը ֆինանսատնտեսական գործարքը կնքելիս, ունենալով բավարար տեղեկատվություն սեփականության իրավունքների ձեռքբերման գործընթացի հետ կապված ծախսերի մակարդակի մասին, կարող է ընտրություն կատարել ինչպես գործարքի իրականացման ձևերի, այնպես էլ ձեռքբերումից հրաժարվելու այլընտրանքային ընտրության տարբերակների միջև:

Ցանկացած գործարքի իրականացումը ենթադրում է ընտրության կատարում, որը կախված ու պայմանավորված է գործարքի ծախսերի մակարդակով: Այսպիսով, ընդունելով առկա կապը գործարքային ծախսերի և գործարքի ընտրության միջև, կարող ենք կատարել հետևյալ եզրակացությունները՝

1 Эрроу К., Возможности и пределы рынка как механизма распределения ресурсов // THESIS. – 1993, т. 1, выпуск 2, с. 66.

2 Commons J., Institutional Economics / American Economic Review. – 1993, Vol. 21, p. 346.

- Ակնհայտ է, որ գործարքային ծախսերի մեկնաբանությունները բազմաթիվ են և ընդհանրացնելով դրանք՝ կարելի է պնդել, որ վերջիններս տնտեսական փոխազդեցությունների ծախսեր են՝ անկախ դրանց դրսևորման ձևերից: Վերջինները ներառում են որոշումների հետ կապված, բանակցությունների վարման, պլանների ընդունման, փոփոխությունների հետ կապված, տարբեր հանգամանքներով պայմանավորված գործարքի պայմանների վերանայման, վիճելի հարցերի լուծման, պայմանավորվածությունների պահպանման և այլ ծախսերը:

- Թեպետ վերջին տարիներից գործարքային ծախսերին վերաբերող բազում աշխատություններ են հրատարակվել, սակայն այդ մեծությունների չափման փորձերի և այդ նպատակով որոշակի մեթոդաբանության առաջարկությունների պակաս է զգացվում: Գործարքային ծախսերի առանքային բարդությունը հստակ գնահատման և չափման մեջ է: Դժվարությունները ի հայտ են գալիս մեթոդական և վիճակագրական մակարդակներում: Անփոփելով՝ հարկ է նշել, որ համաշխարհային տնտեսության զարգացման արդի պայմաններում գործարքային ծախսերի տեսական հետազոտությունները պետք է կենտրոնացնել գործարքային ծախսերի՝ այս կամ այն գործընթացների ինստիտուտների վրա ունեցած ազդեցության ու փոխազդեցության բացահայտման վրա, միաժամանակ փնտրելով գործարքային ծախսերի գնահատման և չափման նոր, արդյունավետ մեթոդներ:

- Գործարքային ծախսերի տեսության ուսումնասիրության հիման վրա կարելի է գալ տրամաբանական այն եզրահանգմանը, որ պետության խնդիրն է ձևավորել ու զարգացնել այնպիսի սոցիալ-տնտեսական միջավայր ու մեխանիզմ, որը կհանգեցնի շուկայական հարաբերությունների մասնակիցների ծախսերի (այդ թվում գործարքային ծախսերի) նվազեցմանը:

ՉՐԱՇԱՆՈՒԹՅՈՒՆ

1. Институциональная экономика: учебник [по направлению “Экономика” (магистратура)] / под общ. ред. А. Олейника. – Москва: ИНФРА-М, 2007, с. 217.
2. Норд Т., Институты, институциональные изменения и функционирование экономики. Москва: Фонд экон. Книги «Начала», 1997, с. 45.
3. Эггертссон Т., Экономическое поведение и институты / пер. с англ. М. Каждана, науч. ред. пер. А. Нестеренко, Москва, Дело, 2001, с. 29.
4. Эрроу К., Возможности и пределы рынка как механизма распределения ресурсов // THESIS. – 1993, т. 1, выпуск 2, с. 66.
5. Commons J., Institutional Economics / American Economic Review. – 1993, Vol. 21, p. 346.

СУЩНОСТЬ И ЭКОНОМИЧЕСКАЯ ИНТЕРПРЕТАЦИЯ ТРАНЗАКЦИОННЫХ ИЗДЕРЖЕК

РАДИК ВЕРДЯН

*Национальная академия наук РА, институт
экономики им. М.Х. Котаяна, аспирант*

На нынешнем этапе экономического развития Республики Армения актуальными стали вопросы определения, измерения, экономического значения и экономической интерпретации транзакционных издержек. Это обусловлено спецификой установления рыночных отношений и присущей экономике слабой развитостью институциональной среды. Тем не менее основной сложностью теории транзакционных издержек является ясность в разграничении, оценке и измерении транзакционных издержек на методологическом и статистическом уровне.

THE ESSENCE AND ECONOMIC INTERPRETATION OF TRANSACTION COSTS

RADIK VERDYAN

*The National Academy of Sciences of the RA, Institute of Economics named after M.Kotanyan,
Postgraduate student*

At the current stage of the RA economic development the definition, calculation, economic significance and economic interpretation of transaction costs have become relevant issues. This is explained by the specifics of formulation of market relationships and the underdevelopment of the institutional environment inherent to the economics. Nevertheless, the key challenges of the transaction costs theory are the clarity in distinguishing, estimation and measurement of transaction costs at methodological and statistical levels.

ՀԱՅԿ ՂԱԶԱՐՅԱՆ

*ՀԱՄՀ ագրոքիզնեսի կազմակերպման ամբիոնի վարիչ,
տնտեսագիտական գիտությունների թեկնածու, դոցենտ*

ՀԱՍՄԻԿ ԳԵՎՈՐԳՅԱՆ

ՀԱՄՀ ագրոքիզնեսի կազմակերպման ամբիոնի դասախոս

ԷՄԻԼՅԱ ՍՈՒՔԻԱՍՅԱՆ

ՀԱՄՀ ագրոքիզնեսի կազմակերպման ամբիոնի հայցորդ

ՄՐՑՈՒՆԱԿՈՒԹՅԱՆ ԲԱՐՁՐԱՑՄԱՆ ՈՒՂԻՆԵՐԸ ՀՀ ԳԱՐԵՋՐԻ ԱՐՏԱԴԻՈՒԹՅԱՆ ՈԼՈՐՏԻ ԿԱԶՄԱԿԵՐՊՈՒԹՅՈՒՆՆԵՐՈՒՄ

Վերջին տարիներին Հայաստանում գարեջրի արտադրության ծավալներն աճել են կայուն տեմպերով, զգալիորեն բարելավվել է գարեջրի որակը, ճյուղում ներդրվել են նոր՝ ժամանակակից տեխնոլոգիաներ, սակայն դեռևս ցածր է գարեջրի արտադրության ձեռնարկությունների մրցունակության մակարդակը:

Որակական հատկանիշներով և տեսական կազմով հայրենական արտադրության գարեջուրը զիջում է արտասահմանյան շատ ֆիրմաների:

Գարեջրի արտադրության կազմակերպությունների մրցունակության բարձրացման նպատակով մեր կարծիքով անհրաժեշտ է ներդնել մարքեթինգային նորամուծական նոր քաղաքականություն, փոփոխություններ կատարել իրականացվող ինչպես գովազդի ձևի և մեթոդների մեջ, այնպես էլ ուշադրություն դարձնել արտադրանքի արտաքին տեսքի վրա, ներդնել արտադրության կազմակերպման այնպիսի համակարգ, որը հնարավորություն կտա կրճատել ծախսերը և ձևավորել արտադրության կազմակերպման նոր մշակույթ, ընդլայնել իրացման աշխարհագրությունը:

Մրցունակության բարձրացման գործում կարևոր դերակատարություն կարող է ունենալ նաև պետությունը՝ ստեղծելով բարենպաստ պայմաններ:

Հանգուցային բառեր և արտահայտություններ. մրցունակություն, որակ, ինքնարժեք, տեխնոլոգիա, մրցակցային

միջավայր:

Հայաստանի ագրովերամշակող արդյունաբերությունը դեռևս խորհրդային տարիներից իր ուրույն տեղն է ունեցել և ներկայումս էլ համարվում է երկրի տնտեսության ռազմավարական նշանակություն ունեցող ճյուղերից մեկը, որը կարևոր նշանակություն ունի ինչպես երկրի պարենային անվտանգության, բնակչության զբաղվածության և սոցիալական, այնպես էլ ժողովրդավարական հիմնախնդիրների լուծման գործում: Ագրարային հետառնաֆորմայն տարիներին ագրովերամշակող կազմակերպությունները շրջափակման հետևանքով մատնվեցին անգործության և հիմնականում դադարեցրին իրենց գործունեությունը:

1990-ական թվականների կեսերից սկսված՝ ոլորտում նկատվեցին կայունացման միտումներ: Ներկայումս հանրապետության գյուղատնտեսական մթերքներ վերամշակող արդյունաբերության ոլորտում գործող կազմակերպություններն աստիճանաբար հարմարվում են շուկայական տնտեսության պայմաններին և նույնիսկ լուրջ բարեփոխումներ են իրականացնում և ձեռնարկում են միջոցներ բարձրացնելու աշխատանքի արդյունավետությունը և բարելավելու արտադրանքի որակը՝ ներկայացնելով ժամանակակից տեխնոլոգիաներ, սարքավորումներ և կառավարման արդյունավետ համակարգեր:

Որոշ ընկերություններ մրցունակ

են ոչ միայն ներքին, այլ նաև արտաքին շուկաներում: ՀՀ-ում գործում են սննդամթերքի արտադրության շուրջ 1600 ձեռնարկություններ, այդ թվում գարեջրի արտադրության 6 ձեռնարկություն, որոնցից 3-ը համեմատաբար խոշոր՝ «Երևան գարեջուր» ՓԲԸ, «Գյումրի գարեջուր» ՓԲԸ և «Կոտայքի գարեջրերի գործարան» ՍՊԸ:

Գարեջուրը թույլ ակոհոլային խմիչք է, որի պատմությունը 5000 և ավելի տարվա վաղեմություն ունի: Գարեջրի մասին ամենահին հիշատակումը հանդիպում է մ.թ.ա. 2800 թ-ին շումերական սեպագրության մեջ, որտեղ գրված է, որ մարդկանց սննդի օրաբաժինը կազմված է եղել հացից և գարեջրից:

Գարեջուրն իր գոյությունը պահպանել է հազարամյակներ շարունակ և շատ երկրներում դարձել է տեղի մշակույթի անբաժանելի մասը: Շատ երկրներում, նույնիսկ, այն համարվում է երրորդ խմիչքը՝ ջրից և թեյից հետո:

Գարեջուրը չափավոր օգտագործելու դեպքում օգտակար է. այն պարունակում է կարևոր վիտամիններ և հանքաին նյութեր:

Մ.թ.ա. դեռևս 3-րդ հազարամյակում գարեջուր օգտագործել են եգիպտացիները և բաբելոնցիները, որտեղ պատրաստում են գարեջրի 19 տարատեսակներ: Գարեջրագործությունն այս երկրներում կարգավորվում էր օրենքներով՝ սահմանվում էին գները և այլ պարամետրեր:

Օրենքը խախտելու դեպքում նախատեսվում էր մահապատիժ:

Եգիպտոսում գարեջուրը համարվում էր շատ սիրելի ըմպելիք: Այնուհետև գարեջրի տեխնոլոգիան տարածվեց նաև Եվրոպայում: Մեր թվարկության սկզբում հռոմեական պատմիչները նշել են, որ գարեջուրը տարածված ըմպելիք էր կելտերի, գերմանացիների և այլ ցեղերի շրջանում:

Միջնադարյան Եվրոպայում գարեջուրը սովորաբար պատրաստում էին

վանքերում: 19-րդ դարում տեղի ունեցած գիտատեխնիկական առաջընթացի շնորհիվ գարեջրագործությունը մեքենայացվեց, ինչը շրջադարձային նշանակություն ունեցավ այդ սիրված ըմպելիքի պատմության մեջ:

Գարեջրի տեխնոլոգիան կատարելագործվեց և դրանով ավելի շատ սկսեցին հետաքրքրվել քիմիկոսներն ու մանրէաբանները:

Գարեջրագործության պատմության մեջ դերակատարներից մեկը եղել է դանիացի բուսաբան Էմիլ Հանսենը: Նա իր կյանքի ողջ ընթացքում ուսումնասիրել և դասակարգել է խմորիչների տարբեր տեսակներ և հեղաշրջում է մտցրել գարեջրագործության մեջ: Այնուհետև մինչև մեր օրերը գարեջրի տեխնոլոգիան անընդհատ փոփոխվել է և կատարելագործվել [10]:

Հայաստանը հայտնի է որպես ածիկային նյութերից գարեջրի պատրաստման եղանակի օրրան:

Այդ են վկայում 1958թ. Կարմիր բլուրի վրա Թեյշիբանի պեղումների ժամանակ հայտնաբերված գարեջրի պատրաստման արհեստանոցը, որտեղից գտնվել են տուֆե մեծ տաշտ՝ գարին կամ կորեկը թրջելու, խողովակներ՝ օգտագործված ջուրը ամրոցից դուրս բերելու և ավելի քան 40 երկարավուն անոթներ՝ գարեջուր պահելու համար, կավե տարաներ, որոնցում հնագետները հայտնաբերել են գարու և կորեկի գարեջրի հետքեր: Հայտնաբերված գարու, ցորենի, վարսակի մնացորդները և ծղոտե գոհիչներով կավե անոթները, որոնք գործածվել են գարեջուր պատրաստելու համար, փաստում են գարեջրի տեղական արտադրության մասին:

Վերլուծելով այս ամենը՝ մենք գալիս ենք այն եզրակացության, որ ուրարտացիները մշակում էին նաև մեծ քանակությամբ գարի, ծանոթ էին գարեջուր պատրաստելու արհեստին, ընդ որում, որպես հումք օգտագործում էին ոչ միայն գարի, այլ նաև կորեկ:

Հայկական լեռնաշխարհում գարեջրի գոյության մասին վկայում են մի շարք պատմիչներ, որոնցից հույն պատմիչ Քսենեֆոնը մ.թ.ա. 5-4 դարերում Հայաստանում իր ճամփորդությունների ժամանակ պատկերավոր նկարագրել է հայի տունը՝ «... տներում էին գտնվում այծերը, ոչխարները, կովերը և թռչուններն իրենց ձագերով: Այնտեղ պահում էին ցորեն, գարի, բանջարեղեն, կավե կարասներում գարու գինի՝ երեսին լողացող գարու հատիկներով: Ծարավելիս այն խմում էին մեջը դրված եղեգնյա փողերով» [1]:

Վերջին ժամանակներս ճյուղում մեծածավալ աշխատանքներ են տարվում օրենսդրական և ինստիտուցիոնալ բարեփոխումների իրականացման ուղղությամբ՝ գործող օրենսդրությունն ու ստանդարտները Առևտրի համաշխարհային կազմակերպության և Եվրոմիության ընդունված չափանիշներին համապատասխանեցնելու համար, որը նույնպես կնպաստի Հայաստանում արտադրվող սննդամթերքների որակի և անվտանգության նկատմամբ վստահությունը բարձրացնելու համար:

2007թ-ից սկսված Հայաստանում գործում է «Սննդամթերքի անվտանգության մասին» ՀՀ նոր օրենքը:

Մրցունակությունն ապրանքի (ծառայության) հատկություն է, որը բնութագրվում է շուկայում ներկայացված այլ նմանատիպ ապրանքների համեմատությամբ կոնկրետ պահանջարկի իրական կամ հնարավոր բավարարման աստիճանով:

Մրցունակ արտադրանքն այն արտադրանքն է, որն ունի բարձր որակի հատկություններ մրցակիցների նմանատիպ արտադրանքի նկատմամբ և սպառողների շրջանում ունի բարձր պահանջարկ:

Տնտեսական մրցակցությունը խթանում է ձեռնարկատերերին հասնել մրցակցի նկատմամբ առավելության՝ կիրառելով բոլոր հնարավոր միջոցները:

Տնտեսվարող սուբյեկտներին մրցակ-

ցային պայքարի մեջ մղող գլխավոր ուժը հանդիսանում է մրցակիցներին գերազանցելու և հետևաբար առավելագույն շահույթ ստանալու ձգտումը: Առանց մրցակցության գոյություն չունի շուկա, քանի որ մրցակցությունը հանդիսանում է շուկայի կարևորագույն և անբաժանելի տարրերից մեկն ու շարժիչ ուժը: Ծնորհիվ մրցակցային պայքարի յուրաքանչյուր ձեռներեց ցանկանում է շուկա արտահանել որակյալ ապրանքներ, իր գլխավոր նպատակին՝ առավելագույն շահույթի հասնելու համար: Արդյունքում շուկան ապահովվում է լավագույն ապրանքներով:

Ազնիվ մրցակցությունը շուկայից դուրս է մղում ոչ մրցունակ և անորակ ապրանքներն ու ծառայությունները:

Մրցունակությունը չի կարող լինել մշտական: Ժամանակի ընթացքում մրցակիցների նկատմամբ առավելությունները կարող են վերանալ ինչպես ներքին, այնպես էլ՝ արտաքին մի շարք գործոնների փոփոխությունների պատճառով:

Մրցունակության արտաքին և ներքին գործոններն ըստ Արթուր Թոմսոնի և Ջոն Ստրիկլենդի հանդիսանում են՝

- պետության դրամավարկային, ներդրումային և հարկային քաղաքականությունը.
- շուկայի մրցունակության մակարդակը.
- վճարունակ պահանջարկի մեծությունը.
- շուկայի ենթակառուցվածքի զարգացման մակարդակը.
- պետական աջակցության մակարդակը (հայրենական ապրանք արտադրողների նկատմամբ հովանավորչության մակարդակը).
- արտադրանքի ստանդարտացումը և սերտիֆիկացումը.
- շուկայական իրավիճակի վերաբերյալ տեղեկացվածության մակարդակը.
- բնակլիմայական պայմանները և այլն:

Մրցունակության ներքին գործոնների թվին են պատկանում՝

- արտադրանքի մրցունակությունը.
- կազմակերպության ֆինանսական վիճակը.
- նորագույն տեխնոլոգիաների օգտագործումն արտադրության մեջ.
- կազմակերպության չափերը.
- անձնակազմի կրթական և մասնագիտական որակավորման մակարդակը.
- կազմակերպության վիճակը գործարար վիճակում և ապրանքների շրջանում և այլն [10]:

Հայաստանում սննդի արդյունաբերության մեջ գարեջրի և ոգելից խմիչքների արտադրությունը համարվում է զարգացող և հեռանկարային ձյուղ: Շուկայում հիմնական մասնաբաժինը բաժանված է մի քանի խոշոր արտադրողների միջև՝ «Երևան գարեջուր» ՓԲԸ, «Գյումրի գարեջուր» ՓԲԸ և «Կո-

տայքի գարեջրերի գործարան» ՍՊԸ-ի և ներմուծվող գարեջրերի (Baltika, և այլն) միջև:

ՀՀ-ում գարեջրի սպառման վերաբերյալ տվյալների հավաքագրման համար «Business stat» կազմակերպությունն անց է կացրել համահայկական ստանդարտացված հարցում 4200 սպառողների շրջում: Գարեջրի ընտրության վրա ազդող հիմնական գործոն հարցաթերթում նշված է եղել գինը, որակը և ավանդույթերը: Հարցվածների 18%-ը բավարարված են հայկական գարեջրի գների մակարդակից, իսկ 10%-ն ավելի շատ հայկական գարեջուր կօգտագործեր, եթե գներն ավելի ցածր լինեին: Գնորդներն արտասահմանյան գարեջուր նախընտրում են դրա բարձր որակի պատճառով:

Գարեջրի շուկայում հիմնական մրցակիցներին գնահատելու համար ներկայացնենք ձյուղում նրանց դիրքը:

Տեղեկություններ գարեջրի շուկայում հիմնական մրցակիցների մասին [3]

Մրցակիցներ	Մասնաբաժինը շուկայում, %	Գին	Որակ (1-10 բալ)
«Երևան գարեջուր» ՓԲԸ	60	ցածր	9
Գյումրիի գարեջրի գործարան	17	միջին	8
Կոտայքի գարեջրի գործարան	16	միջին	8
Ներմուծվող գարեջուր	7	բարձր	10

Ինչպես երևում է աղյուսակի տվյալներից, մրցակցային առավել բարենպաստ դիրքում գտնվում է «Երևան գարեջուր» ՓԲԸ-ն:

«Երևան գարեջուր» ՓԲԸ-ի արտադրանքը բոլոր ցուցանիշներով գերազանցում է մրցակիցներին, միայն որակի ցուցանիշով զիջում է ներմուծվող արտասահմանյան գարեջրին ընդամենը 1 միավորով:

Ընկերությունն ունի հնարավորություններ նոր տեխնոլոգիաների կիրառման և այլ միջոցառումների իրականացման շնորհիվ բարելավել արտադրանքի որակական ցուցանիշները և այդ ցուցանիշներով նույնպես գերազանցել մրցա-

կիցներին:

Գյումրիի և Կոտայքի գարեջրի գործարանների արտադրանքներն ունեն գրեթե համանման մրցակցային դիրք և՛ որակի, և՛ գնի, և՛ շուկայում ունեցած մասնաբաժնի տեսանկյունից:

Ներմուծվող գարեջրի հիմնական առավելությունը բարձր որակն է, սակայն գնի տեսանկյունից այն զիջում է բոլոր մրցակիցներին:

Տնտեսագետ-գիտնականներ Ա.Ա. Թոնփսոնն ու Ա.Զ.Սթրիկլենդը մրցունակության հիմնական և որոշիչ գործոններ են համարում՝

- ձեռնարկատիրոջ տեխնոլոգիական և գիտահետազոտական փորձը,

ընդունակությունը նոր արտադրատեսակների ստեղծման և դրանց կատարելագործման գործընթացում.

- արտադրանքի ցածր ինքնարժեքը.
- ծառայությունների մատուցման բարձր որակը և սպասարկման արագությունը.

• մարքեթինգային անձնակազմի որակավորման բարձր մակարդակը.

• արտադրանքի տեսականին և դրանց հաճախակի թարմացումը.

• որակի կառավարման ժամանակակից համակարգի և հայեցակարգի առկայությունը, շուկայի փոփոխություններին արագ արձագանքելու ունակությունները, այլ գործոնները՝ հեղինակությունը, արտոնագրային պաշտպանվածությունը և այլն:

Գիտնականներն առանձնացնում են արտադրանքի մրցունակության հինգ գործոններ՝

- շուկայի մասնաբաժինը.
- արտադրական հզորությունը.
- նորամուծական ներուժը.
- մատակարարման հնարավորությունները.
- նախորդ տարվա ցուցանիշները.
- կառավարման անձնակազմի ներուժը.
- կազմակերպության ռազմավարությունը:

Ընդհանրացնելով տարբեր գիտնականների մեկնաբանությունները՝ կարող ենք ասել, որ մրցունակությունը բնութագրող գործոնների համակարգը բաժանված է երկու խմբի՝

• կազմակերպության մրցակցային առավելությունները բնութագրող գործոններ.

- սոցիալ-տնտեսական միջավայր:

Առաջին խումբ գործոնների մեջ, որոնք համարվում են ներքին գործոնների, մտնում են շուկայական գործունեության տարբեր ոլորտները և ցուցանիշները, որոնք բնութագրում են արտադրվող արտադրանքի մրցունակության գործոնների մակարդակը: Իսկ

երկրորդ խումբը, որոնք համարվում են արտաքին գործոններ, ներառում են սոցիալ-տնտեսական միջավայրի տարրեր, որոնք գտնվում են անմիջական ազդեցության ոլորտից դուրս [9]:

Շուկայական տնտեսությունում ցանկացած ձեռնարկությունում գործում է բարդ, դաժան մրցակցության պայմաններ և, որպեսզի կարողանա գոյատևել, պետք է արտադրի և սպառողին ներկայացնի այնպիսի ապրանքատեսակներ, որոնք առավելագույն չափով կբավարարեն սպառողի պահանջունքներին: Նա պետք է մշտապես ուսումնասիրի շուկան, սպառողի նախասիրություններն ու ճաշակը և անընդհատ ձգտի կատարելագործել ապրանքներն ու ծառայությունները, որոնք կլիինեն մրցունակ ինչպես որակական հատկանիշներով, այնպես էլ գնային առումով:

Շատ կարևոր է, որ գարեջրի արտադրության ոլորտի ձեռնարկություններն իրենց կազմակերպության զարգացման ռազմավարությունը մշակելիս առաջին հերթին ուշադրություն դարձնեն ապրանքային և գնային ռազմավարությանը:

Ապրանքային քաղաքականության մշակման ժամանակ ձեռնարկությունը պետք է մեծ ուշադրություն դարձնի արտադրանքի որակական հատկանիշին, փաթեթավորմանը, ապրանքանիշին, տեսականու ձևավորմանը, կառավարմանը, սպասարկմանը և այլն:

Գնային քաղաքականությունը մշակելիս անհրաժեշտ է հաշվի առնել ֆիրմայի ռազմավարական նպատակները, ծախսերի մակարդակը, առաջարկի և պահանջարկի հարաբերակցությունը և գնային ձկունությունը:

Գարեջրի արտադրության ոլորտի ձեռնարկությունների մրցունակության բարձրացման գործում կարևոր դերակատարություն կարող է ունենալ ռիսկերի արդյունավետ կառավարումը:

Ուսումնասիրությունները ցույց են տալիս, որ ուսումնասիրվող ձեռնար-

կություններում ռիսկերի կառավարմանը լուրջ չեն վերաբերվում և կազմակերպություններում չի կատարվում հավանական ռիսկերի գնահատում, չկա ռիսկերի կանխարգելման ծրագիր և այլն:

Մեր կարծիքով՝ գարեջրի արտադրության ոլորտի ձեռնարկությունների մրցունակության բարձրացման հինական ուղիները կարող են լինել՝

- Կազմակերպության դիրքի ամրապնդումը շուկայի նոր հատվածներում:

- Գարեջրի վաճառքի ծավալների ավելացման նպատակով անհրաժեշտ է իրականացնել մարքեթինգային նորանուծական նոր քաղաքականություն՝ օգտագործելով շահավետ նոր առաջարկություններ: Մարքեթինգային նոր ռազմավարության նպատակը պետք է լինի բոլոր կատեգորիայի սպառողների պահանջների լրիվ բավարարումը, որոնք ցանկանում են ստանալ ոչ միայն որակյալ գարեջուր, այլ նաև այն որակը, որը համապատասխանում է արտադրանքի իմիջին և ընգծում է յուրահատուկ լինելը:

- Անհրաժեշտ է փոփոխություններ կատարել ինչպես իրականացվող գովազդի ձևի մեթոդների մեջ, այնպես էլ փաթեթի արտաքին տեսքի՝ դիզայնի վրա, ինչի շնորհիվ արտադրանքը (ապրանքը) կդառնա ավելի հետաքրքիր և ցանկալի սպառողների համար:

- Մրցունակության բարձրացման կարևոր պայման է նաև ծախսերի կրճատումը: Առաջին հերթին անհրաժեշտ է ներդնել արտադրության կազմակերպման այնպիսի համակարգ, որը հնարավորություն կտա բարձրացնելու արտադրության արդյունավետության մակարդակը և էականորեն կրճատել առաջին հերթին արտադրական ծախսերը՝ պահպանելով արտադրանքի բարձր որակը:

- Սպառողների հարաճուն պահանջումների բավարարման համար

շատ կարևոր պայման է նաև տեսակա՛նու անընդհատ թարմացումը և դրանց կատարելագործումը, որն իր որակական հատկանիշներով չի զիջի ներմուծվող գարեջրի որակին, քանի որ տեղական արտադրության գարեջուրն իր մրցակցային հատկանիշներով զիջում է ներկրվող գարեջրին միայն որակական հատկանիշներով:

- Ձեռնարկությունների մրցունակության բարձրացման գործում շատ կարևոր է իրացման աշխարհագրության ընդլայնումը էքսքլյուզիվ առևտրային ներկայացուցիչների միջոցով:

Գարեջրի արտադրության ոլորտի կազմակերպությունների մրցունակության բարձրացման գործում կարևոր դերակատարություն կարող է ունենալ պետությունը՝ աջակցման մեխանիզմների կատարելագործման և բարենպաստ գործարար միջավայրի ստեղծման միջոցով: Պետական աջակցության ուղղությունները մեր կարծիքով կարող են լինել՝

- արտաքին շուկաներ մուտք գործելու համար բիզնես տեղեկատվության և խորհրդատվության տրամադրում և արտահանման արտոնյալ մաքսատուրքերի սահմանում.

- մասնագիտական կադրերի վերապատրաստման և առաջադիմական տեխնոլոգիաների ներդրմանը տեխնիկական աջակցություն.

- ձկուն և շուկային արագ հարմարվող փոքր արտադրությունների ստեղծմանն աջակցություն, նրանց համար ներդրումային և հարկային բարենպաստ միջավայրի ստեղծման աջակցություն, նրանց համար ներդրումային և հարկային արտոնությունների տրամադրում.

- սեփական հումքի (գարու) արտադրության համար պետական պահուստային ֆոնդի հողերից վարձակալությամբ տրամադրում արտոնյալ կարգով՝ ցածր վարձավճարով:

ԳՐԱԿԱՆՈՒԹՅՈՒՆ

1. ՀՀ օրենքը «Մանդատների անվտանգության պետական վերահսկողության մասին»: Ընդունվել է 2014թ. հունիսին:
2. «Տնտեսական մրցակցության պաշտպանության մասին» ՀՀ օրենքը, ՀՕ-112, 2000թ.:
3. «Հայաստանի վիճակագրական տեղեկագիր» Երևան 2014թ.:
4. Ս. Բուլինիյան, « Կոմերցիայի հիմունքներ», Երևան 2003թ.:
5. Մ. Մելքունյան, «Ձեռնարկատիրական գործունեության կազմակերպում», Երևան 2014:
6. Մ. Միրաբեյան, «Տնտեսական մրցակցության և մենաշնորհների պետական կարգավորման հիմնահարցերը ՀՀ-ում» Նահապետ 2005թ.:
7. Ахматова М., Полов Е. «Теорические модели конкурентоспособности», Маркетинг 4, 2006г.
8. Стровский Л. «Внешнеэкономическая деятельность предприятия», Москва 2007г.
9. Мильгром Д. А. «Оценка конкурентоспособности экономических технологий» Москва, 1999г.
10. А. Томсон-мл., Дж. Стрикленд Стратегический менеджмент: концепции и ситуации для анализа, 12-е издание: Издательский дом «Вильямс», 2003.
11. www.kellers.am
12. www.Kilikia.am

ПУТИ ПОВЫШЕНИЯ КОНКУРЕНТОСПОСОБНОСТИ ОРГАНИЗАЦИЙ ПО ПРОИЗВОДСТВУ ПИВА В РЕСПУБЛИКЕ АРМЕНИЯ

ГАЙК КАЗАРЯН

*Армянский государственный аграрный университет, заведующий кафедрой
организации агробизнеса, кандидат экономических наук, доцент*

АСМИК ГЕВОРКЯН

*Армянский государственный аграрный университет,
кафедра организации агробизнеса, преподаватель*

ЭМИЛИЯ СУКИАСЯН

*Армянский государственный аграрный университет,
кафедра организации агробизнеса, соискатель*

В последние годы в Армении стабильно увеличиваются объёмы производства пива, улучшается его качество, а в отрасль активно внедряются современные технологии. Однако, несмотря на это, конкурентоспособность пивоваренных компаний в регионе остаётся на низком уровне.

Отечественный продукт уступает импортному как в качестве, так и разнообразии ассортимента. Для повышения конкурентоспособности отечественного продукта предлагаем провести инновационную маркетинговую и рекламную кампанию, сделать ставку на внешний вид продукции, а также разработать систему планирования производства, которая позволит сократить издержки, изменить принципы производства и расширить географию поставок конечной продукции.

В повышении конкурентоспособности продукта значительную роль играет также государство, создающее благоприятные условия для национального производителя.

WAYS OF IMPROVING COMPETITIVENESS OF BEER PRODUCING
ORGANIZATIONS IN THE REPUBLIC OF ARMENIA

HAYK GHAZARYAN

*Armenian National Agrarian University, Head of the Department of Organization of Agribusiness,
Candidate of Economic Sciences, Associate Professor*

HASMIK GEVORGYAN

Armenian National Agrarian University, Department of Organization of Agribusiness, Lecturer

EMILIA SUQIASYAN

Armenian National Agrarian University, Department of Organization of Agribusiness, Applicant

In recent years, beer production volumes are steadily increasing in Armenia, and along with the improvement of its quality modern technologies are actively introduced to the sector. Despite this, however, the competitiveness of breweries in the region remains low.

Domestic product either in quality or diversity can't compete with the imported one. To improve the competitiveness of the domestic product, we offer to carry out innovative marketing and advertising campaign betting on the appearance of the product, and develop the production planning system, which will reduce the cost, to change the production principles and expand the geography of final product deliveries.

Government plays a significant role in increasing the product competitiveness and in creating favorable conditions for domestic producers.

ПРОБЛЕМЫ АВТОТРАНСПОРТНОГО ОБЕСПЕЧЕНИЯ ТУРИСТСКИХ УСЛУГ В РЕСПУБЛИКЕ АРМЕНИЯ

В статье рассматривается состояние автотранспортного обеспечения туристских услуг в Республике Армения. Приведен анализ состояния дорожной инфраструктуры республики, проблемы, вызываемые неудовлетворительностью состояния дорожной сети, в особенности на туристских маршрутах. Приведены рекомендации к улучшению состояния дорог, а также дана оценка осуществляемым на сегодняшний день работам в этом направлении. Рассмотрено также состояние туристического автотранспортного парка в республике, дана оценка актуальным проблемам в этой сфере, а также политике государственного регулирования требований к туристскому автотранспорту, в частности, к обслуживающим туристские маршруты автобусам.

Ключевые слова и словосочетания: *туризм, транспорт, регулирование, автотранспортное обеспечение, туристская инфраструктура, автомобильные перевозки, автобусные перевозки, дорожная сеть, туристские маршруты.*

Актуальность проблемы, рассматриваемой в статье, выражается в необходимости осуществления скорейших реформ и повышения продуктивности автотранспортного обеспечения туризма в республике.

Целью статьи является рассмотрение сегодняшнего состояния на рынке транспортных услуг в Армении, а также выяв-

ление необходимых мероприятий для повышения уровня предоставляемых услуг.

Во всем мире, в том числе и в Республике Армения, развитие рынка транспортных услуг осуществляется в условиях непрерывной глобализации производства всех отраслей экономики. Транспорт и продукция отрасли – услуги по транспортировке грузов и пассажиров, играют важную роль в развитии экономических отношений, производства и сбыта продукции и услуг. Транспортная система является одной из важнейших составных частей материальной базы экономики любой страны.

Общеизвестно, что страны с переходной и развивающейся экономикой, в числе которых на сегодняшний день находится Республика Армения, значительно уступают странам с развитой экономикой по эффективности и качеству транспортных услуг. Проблемы развития транспорта имеют особую актуальность для РА, которая наряду с проблемами экономического развития имеет также нерешенные геополитические вопросы с соседними странами и фактически находится в экономической блокаде с запада и с востока. В результате более чем 70% грузопотока РА приходится на один транспортный коридор (Армения – грузинские порты Поти и Батуми), связывающий РА с внешними рынками, что является серьезной угрозой для экономической безопасности страны.

Автотуризм является одной из наиболее демократичных разновидностей туризма. Развитие автомобильного транспорта сегодня позволяет путешествовать на значительные расстояния с комфортом, неведомым ранее.

Неконкурентоспособность и проблемное состояние транспортной отрасли РА отражает отрицательный показатель чистого экспорта транспортных услуг РА, который к 2012г. составил 3,22 % от ВВП страны.

В условиях, когда слаборазвитая транспортная отрасль является одним из препятствующих факторов развития экономики РА (в том числе, туризма), а ее транспортные услуги неконкурентоспособны на мировых рынках, созрела необходимость внедрения эффективных методов управления в системе транспортных услуг РА. Именно в этом и заключается актуальность данной темы. Немаловажное значение транспортная инфраструктура имеет сегодня в развитии туристического бизнеса Армении.

Туризм в Армении на сегодняшний день является перспективной областью экономики страны, которая обусловлена интересом туристов к народу, истории, природным и культурным памятникам Армении. Следует отметить, что в Армении в настоящий момент сосредоточено восемь объектов из списка Всемирного наследия ЮНЕСКО.

Однако, если не будет обеспечена соответствующая транспортная инфраструктура, развитие этой отрасли в стране будет сильно затруднено, так как именно транспорт является одним из важнейших элементов, обеспечивающих функционирование рынка туристических услуг.

Дело в том, что на сегодняшний день для развития наземного транспортного обеспечения туристических услуг в стране слабо развита дорожная инфраструктура. Правда, за последнее десятилетие в этом направлении были предприняты неко-

торые шаги, благодаря которым удалось организовать дорожную инфраструктуру на наиболее популярных туристских маршрутах Армении, но в целом проблема актуальна и сегодня, так как многие туристские достопримечательности все еще остаются вне досягаемости туристов.

В другом случае дорожная инфраструктура есть в наличии, но требует срочного капитального ремонта и обновления, как, например, трасса Ереван–Гарни.

В соответствии с официальными данными министерства транспорта и связи Республики Армения, состояние дорожной сети республики в 2014 году имело следующий вид:

29% дорожной инфраструктуры находится в хорошем состоянии;

38% – в удовлетворительном состоянии;

22% автодорог находится в несоответствующем состоянии;

11% инфраструктуры – в плохом состоянии.

Сознавая, что дорожное строительство является довольно затратной частью для бюджета республики и требует весомых капиталовложений, заметим, однако, что следует все же уделять больше внимания такой важной отрасли, как строительство и содержание дорожного покрытия, являющейся как экономически, так и стратегически важным элементом для такой страны, как Армения. Хорошим решением в этом плане является привлечение частного заинтересованного капитала, а также траншей международных организаций.

В направлении развития дорожной инфраструктуры в республике в настоящее время предприняты довольно ощутимые шаги, выражением которых на сегодняшний день является строительство автодорожной магистрали «Север–Юг». Данная автомагистраль рассчитана на обеспечение бесперебойного транспортного потока по территории всей респуб-

лики с дорожным покрытием, соответствующим самым высоким требованиям дорожно-строительных норм. Под непосредственным контролем министерства транспорта и связи Армении в летние месяцы 2015 года интенсивно продолжались строительные работы на автомагистрали «Север – Юг». Работы на участках первого транша Ереван–Арташат и Ереван–Аштарак, а также на участке второго транша Аштарак–Талин продолжаются. На дорожном отрезке Ереван–Арташат, где уже завершены работы по бетонированию 19.5 км левой стороны дороги, проводятся работы по установлению водоотводных систем, а также асфальтированию мостовых строений. Проводятся работы по бетонированию правой стороны дороги, работы на участке длиной 2.7 км уже завершены. Важнейшей задачей в строительстве дороги Ереван–Арташат, имеющей для Армении государственное значение, является обеспечение высокого качества. На данном участке во второй половине октября планируется полностью завершить работы по бетонированию. А на участке дороги Аштарак–Талин проводятся земляные работы, археологические раскопки и отчуждение земли. Параллельно работам по строительству дорог в ближайшее время на всех указанных участках будут отремонтированы и восстановлены также мосты.

Исходя из вышеизложенного, можно смело предположить, что к завершению строительства автомагистрали в республике появится довольно развитая автотранспортная система, которую возможно будет использовать в целях развития автотуризма в Армении.

Определенного внимания и оперативного разрешения требуют также межмуниципальные дороги, состояние которых на сегодняшний день оставляет желать лучшего. В республике пока еще сохранились такие межмуниципальные дороги, которые в последний раз ремонтиро-

вались еще во времена СССР. Тем самым использование таких дорог практически лишает возможности организации автотранспортного туристского обеспечения по этим направлениям. С точки зрения обеспечения туристской инфраструктуры, обязательным является не только ремонтирование дорог к населенным пунктам, но и прокладывание новых, соответствующих международным стандартам дорог, ведущих к туристским достопримечательностям, природным заповедникам, историческим памятникам. Такой подход к вопросу обусловлен некоторой спецификой туристских достопримечательностей в Армении. Дело в том, что практическое большинство туристских достопримечательностей находятся в некотором отдалении от населенных пунктов (в лесном массиве, на возвышенности, в отдалении от дорог) и проход к ним, даже при наличии дорожной инфраструктуры, связывающей ближайший населенный пункт с центральными автотрассами, является довольно затрудненным. В этой связи следует отметить недавнее строительство дорог второстепенного значения, проведенных совместными вложениями правительства Республики Армения и Всемирного банка, таких как муниципальные дороги Вазашен–Паравакар, Талин–Катнахбюр, Бюракан–Кари лич, дорога на Амберд и другие.

Таким образом, следует обратить внимание на этот немаловажный фактор, так как большинство туристов (кроме любителей экстремальных видов туризма) предпочитают комфортную поездку на хорошем транспортном средстве продолжительной пешей экскурсии.

Немаловажным фактором для развития автотранспортного туризма является также состояние автопарка, обслуживающего туристские маршруты.

Следует отметить, что в последнее время ощущается некоторое развитие в этой сфере. Дело в том, что местные

туристские компании, ощутив нехватку туристских транспортных средств, стали интенсивным образом пополнять автопарк, модифицировать имеющиеся ранее автотранспортные средства. Если в недавнем прошлом основной туристский автопарк состоял из старых, выпущенных в соцлагере автобусов, то на сегодняшний день состояние в корне изменилось. К обслуживанию туристов привлекаются автобусы известных иностранных марок, которые намного более комфортабельны и безопасны. Правда, в основном эксплуатируемые в республике автобусы являются продуктами вторичного авторынka, но все же автобусный парк на сегодняшний день довольно надежен и имеет вполне приемлемый ресурс для использования в туристских целях. На рынке транспортных услуг появились довольно крупные организации, имеющие обширный автопарк, которые очень плодотворно сотрудничают с местными и иностранными туристскими компаниями, предоставляя транспортные услуги для въездного и выездного туризма. Есть также туристские фирмы, располагающие собственным довольно обширным автопарком, который активно используется при реализации различных туристских продуктов.

В этом смысле немаловажным фактором является государственное регулирование стандартов, применяемых для средств перемещения туристов. Совсем недавно – 30 июня 2015 года, постановлением правительства Армении N 864-Н были приняты условия эксплуатации туристических автобусов, правила получения разрешения на туристское обслуживание, а также минимальные требования, предъявляемые к туристским автобусам. В соответствии с вышеизложенным постановлением к обслуживанию туристов допускаются только те автобусы, у которых соответствующий внешний вид, хорошее состояние салона, есть обязательное кондиционирование и обогрев

(даже во время стоянки автобуса), холодильник, передвижные затемняющие занавески. Спинки сидений должны быть покрыты одноразовыми подголовниками. Между рядами сидений пассажиров должен быть минимальный просвет в 50–55 см, одно пассажирское сиденье должно быть не меньше 40–43 см в ширину. В туристском автобусе должны обязательно присутствовать подлокотники, а также подставки для ног. Для всех видов туристских автобусов обязательно наличие кармашков в спинке пассажирского кресла, а также рекомендуется иметь вмонтированные складные столики. Для багажа пассажиров в салоне обязательно должно быть предусмотрено место размером минимум в 15 см. Туристские автобусы в обязательном порядке должны быть оборудованы микрофоном для водителя и гида, высококачественной акустической системой. Для автобусов от 18 и больше мест обязательно наличие ЖК-мониторов, DVD – проигрывателя и санузла. Постановлением установлены также обязательные требования к водителю туристского автобуса. В соответствии с вышеизложенным водитель должен иметь соответствующее разрешение на вождение транспортного средства, а также соответствующий внешний вид.

Такое внимание по отношению к туристским средствам перемещения должно довольно плодотворно повлиять на состояние туристского рынка транспортных услуг в целом и является хорошим прецедентом для государственного регулирования отношений в других сферах туристской деятельности.

Стимулирующим фактором для развития автотуризма в Армении является также наличие и быстрое развитие автопрокатной сети в Армении. Такой вид сервиса в основном используют индивидуальными путешественники, которые любят сами планировать свою поездку и добираться до туристских достопримеча-

тельностью сами. На сегодняшний день в Армении довольно большой ассортимент автомобилей напрокат, а ценовой сегмент колеблется в пределах средневропейского уровня и даже порядком ниже.

Таким образом, для повышения качества автотранспортного обеспечения туристских услуг в Армении необходимо:

а) развитие и ремонт дорожной сети республики;

б) решение актуальных проблем финансирования отрасли дорожного строительства;

в) обновление туристского автопарка;
г) последовательная государственная регламентация автоперевозок в туристской индустрии.

В целом следует отметить, что автотранспортное обеспечение туристских услуг в Армении, несмотря на некоторые временные трудности, является вполне состоявшейся отраслью туристской инфраструктуры, в частности, и национальной экономики в целом и имеет все предпосылки для последующего развития и процветания.

ЛИТЕРАТУРА

1. Актуальные вопросы государственного регулирования туризма в Российской Федерации // Туризм: право и экономика. 2009. - № 2.- с. 8-18.
2. Александрова А.Ю. География туризма. М.: КНОРУС, 2008. 592 с.
3. Бабкин А.В. Специальные виды туризма. М.: Феникс, 2008. - 251 с.
4. Биржаков М.Б. Введение в туризм: Издание 9-е, переработанное и дополненное. СПб.: «Издательский дом Герда», 2007. — 576 с.
5. Биржаков М.Б. Документооборот туристского предприятия. Учебное пособие. // Под ред. М.Б. Биржакова — СПб.: Издательский дом ГЕРДА, 2009. — 240 с.49
6. Бутко И.И., Ситников В.А. Транспортное обслуживание туризма: Учебное пособие. М.: ИКЦ «МарТ», 2006. 336 с.
7. Голомолзин Е. Автобусный вояж: достоинства и недостатки/ Е.Голомолзин//Турбизнес.- 2007.- №6.- С. 24-25.
8. Гуляев В.Г., Селиванов Н.А. Туризм. Экономика, управление, устойчивое развитие. М.: Советский спорт, 2008.- 280 с.
9. Джаладян Ю.А., Кусков А.С. Основы туризма М.: КНОРУС, 2010. - 400 с.
10. Джаладян Ю.А., Кусков А.С. Транспортное обеспечение в туризме. М.: КНОРУС, 2008.-368 с.
11. Дурович А.П. Организация туризма. СПб: Питер, 2009. - 318 с.
12. Ильина Е.Н. Туроперейтинг: продвижение туристского продукта: учебник. - М.: Финансы и статистика, 2008. - 176 с.: ил.
13. Ильина Л.А. Туристское природопользование. М.: Издательский центр «Академия», 2009. - 192 с.
14. Киреева Ю.А. - Основы туризма: учеб.-практ.пособ.,/Ю.А. Киреева; Российская международная академия туризма.-М.: Советский спорт, 2008-108с.
15. Косолапов А.Б. Технология и организация туроператорской и турагентской деятельности. М.: КНОРУС, 2010. - 288 с.
16. Косолапов А.Б. Технология и организация туроператорской и турагентской деятельности. М.: КНОРУС, 2010. - 288 с.
17. Косолапов А.Б. Управление рисками в туристском бизнесе. М.: КНОРУС, 2009.-232 с.
18. Котлер Ф. и др. Привлечение инвесторов. Маркетинговый подход к поиску источников финансирования. М.: Издательский дом «Альпина Бизнес Букс», 2009.- 194 с.
19. Котлер Ф., Боуэн Дж., Мейкенз Дж. Маркетинг. Гостеприимство и туризм. -М.: ЮНИТИ, 2005. 1063 с.
20. Новиков В.С. Инновации в туризме.- М.: Издательский центр «Академия»,2010.-208 с.
21. Осипова О.Я. Транспортное обслуживание туристов: учеб. пособие / О.Я. Осипова. - М.: академия,2007.- 368с.
22. Попова Р.Ю. Государственное регулирование, становление и развитие туризма в России - М.:МГУ : 2007. - 120 с.
23. Садчиков П. И., «Как путешествовать по миру на автомобиле», УМИЦ «Граф-Пресс», М., 2008
24. Тамов А.И. Развитие караванинга в России. Уфа: Научная перспектива. 2010. № 3-4. - 0,5 п.л.

25. Тамов А.И. Современное состояние и проблемы развития автотуризма в России. М.: Вестник университета (ГУУ). 2009. № 35. – 0,5 п.л.
26. Туризм на пути в лучший мир // Туризм: практика, проблемы, перспективы. – 2009. – №5. – с. 14-17.
27. Ушаков Д., Малахова Н. Инновации в туризме и сервисе. М.: ИКЦ «МарТ», 2008.–238 с.
28. Ушаков Д.С. Прикладной туроперейтинг. М.: ИКЦ «МарТ»; Ростов н/Д: Издательский центр «МарТ», 2004. – 416 с.
29. Фатхутдинов Р.А. Конкурентоспособность: экономика, стратегия, управление.– М.: ИНФРА-М. 2008. – 312 с.
30. Фатхутдинов Р.А. Стратегический маркетинг: Учебник. М.: ЗАО «Бизнес- школа «Интел-Синтез», 2006. – 305 с.
31. Фатхутдинов Р.А. Управленческие решения: Учебник. 6-е изд., перераб. И доп. –М.: ИНФРА-М.–2005.–344 с.
32. Федцов В.Г. Культура гостинично-туристского сервиса. М.: Феникс, 2008. –504с.
33. Хлебович Д.И. Сфера услуг. Маркетинг. М.: КНОРУС, 2007. – 240 с.
34. Холловей Дж.-К. Туристический маркетинг. М.: Знания, 2008. – 576 с.51
35. Что знает и чего не знает среднестатистический турист // Туризм: практика, проблемы, перспективы. 2009.– № 6. – с. 34-36.
36. Чудновский А.Д., Жукова М.А. Менеджмент туризма: Учебник. М.: Финансы и статистика, 2004. – 456 с.
37. Чудновский А.Д., Жукова М.А., Сенин В.С. Управление индустрией туризма: Учебное пособие. М.: КНОРУС, 2004. – 448 с.
38. Экономика и организация туризма. Международный туризм / Е.И. Драчева, Ю.В. Забаев, Д.К.Исмаев и др.; под ред. И.А.Рябовой, Ю.В.Забаева, Е.Л.Драчевой. М.: КНОРУС, 2007. – 576 с.

НОРМАТИВНО-ПРАВОВЫЕ АКТЫ

1. ՀՀ ՕՐԵՆՔԸ ԶԲՈՍԱՇՐՋՈՒԹՅԱՆ ԵՎ ԶԲՈՍԱՇՐՋԱՅԻՆ ԳՈՐԾՈՒՆԵՈՒԹՅԱՆ ՄԱՍԻՆ. ՀՕ-11-Ն, 2003 թվական իդեկտեմբերի 17
2. ՀՀ ԿԱՌԱՎԱՐՈՒԹՅԱՆ ՈՐՈՇՈՒՄԸ ԶԲՈՍԱՇՐՋԱՅԻՆ ԱՎՏՈՌՈՒՍԻ ՈՐԱԿԱՎՈՐՄԱՆ ԿԱՐԳԸ, ԸՆԹԱՑԱԿԱՐԳԸ, ՉԱՓԱՆԻՇՆԵՐԸ, ՎԿԱՅԱԿԱՆԻ ԵՎ ՆՇԱՆԻ ՁԵՎԵՐԸ ՀԱՍՏԱՏԵԼՈՒ ՄԱՍԻՆ. N 864-Ն, 2015 թվականի հուլիսի 30

ՏՈՒՐԻՍՏԱԿԱՆ ԾԱՌԱՅՈՒԹՅՈՒՆՆԵՐԻ ԱՎՏՈՏՐԱՆՍՊՈՐՏԱՅԻՆ ԱՊԱՀՈՎՄԱՆ ՀԻՄՆԱՆԻԴԻՐՆԵՐԸ ՀԱՅԱՍՏԱՆԻ ՀԱՆՐԱՊԵՏՈՒԹՅՈՒՆՈՒՄ

ՖԼՈՐԱ ԳԱՅԱՅԱՆ

Ավագ դասախոս, Մոսկվայի սերվիսի և տուրիզմի պետական համալսարանի երևանի մասնաճյուղ

Հոդվածում անդրադարձ է կատարվում Հայաստանի Հանրապետությունում տուրիստական ծառայությունների ավտոտրանսպորտային ապահովման վիճակին: Ներկայացված է հանրապետության ճանապարհային ենթակառուցվածքների վերլուծությունը, ճանապարհային ցանցի անբավարար վիճակի հետևանքով առաջացող խնդիրները, առավելապես դրանց առկայությունը տուրիստական ուղիներում: Ներկայացված են ճանապարհների բարելավմանն ուղղված գործողությունների մասով առաջարկություններ, ինչպես նաև տրված է ներկայումս այդ ուղղությամբ կատարվող աշխատանքների գնահատականը: Անդրադարձ է կատարվել հանրապետությունում տուրիստական ավտոտրանսպորտային պարկի ներկա վիճակին, առկա հիմնախնդիրներին, ինչպես նաև տուրիստական ավտոտրանսպորտի, մասնավորապես տուրիստական ուղիները սպասարկող ավտոբուսների նկատմամբ, պետական կարգավորման քաղաքականությանը:

PROBLEMS OF ROAD TRANSPORTATION SUPPORT IN TOUR SERVICES IN THE RA

FLORA GAYAYAN

Yerevan branch of Russian State University of Tourism and Service, Senior Lecturer

The article deals with the problem of the road transportation support in the RA. An analysis of the state of road infrastructure of the republic, the problems caused by inadequacy of the road network, especially on tour-routes are presented here. Suggestions on improving the state of the roads, as well as an assessment of the work done in this direction are introduced.

A Reference was made to the current state of tourism road parking in the republic, current issues in this sphere were assessed. The policy of the governmental regulation requirements towards the tour traffic, particularly towards the buses serving tour routes were also referred to.

ԼԵԶՎԻ ԵՎ ԳՐԱԿԱՆՈՒԹՅԱՆ ՏԵՍՈՒԹՅՈՒՆ ՈՒ ՊԱՏՄՈՒԹՅՈՒՆ

ЗАРУИ АЙРЯН

*Национальная Академия Наук РА, институт литературы им.М. Абеяна,
старший научный сотрудник, кандидат филологических наук, доцент*

ПОЭТИЧЕСКАЯ ИНДИВИДУАЛЬНОСТЬ МИХАИЛА СИНЕЛЬНИКОВА

Данная статья посвящена творческому наследию Михаила Синельникова, который является представителем современной русской литературы. Он известен как талантливый поэт, переводчик, внесший неоценимый вклад в сближение и пропаганду литератур разных народов. В статье также представлены стихотворения М. Синельникова, посвященные Армении.

Ключевые слова и словосочетания: поэзия, эссе, переводчик, сборник стихов, поэтический язык, поэтическое воображение.

Михаил Исаакович Синельников является представителем современной русской литературы, который известен как талантливый поэт, эссеист, переводчик, внесший неоценимый вклад в сближение и пропаганду литератур разных народов. М. Синельников – переводчик персидской, таджикской, грузинской, армянской поэзии, которые на русском языке созвучны подлинникам.

Его перу принадлежат 14 стихотворных сборников, прочно утвердивших его имя в литературе. Среди них выделим такие, как “*Облака и птицы: Стихи*” (1976), “*Киргизская рапсодия*” (1976), “*Сон шелкопряда: Избранные произведения (1968–1989)*” (1990), “*Обморок: Стихотворения*” (1997), “*Под сенью кедра*” (2004), “*Сто*

стихотворений: 1968–2009” (2011) и многие другие, которые выделили поэтическую индивидуальность поэта, раскрыв при этом глубокие пласты его внутреннего мира, остро реагирующего на красоту бытия.

Характерной особенностью лирики М. Синельникова является точное изображение деталей природы, которая представлена в развитии и динамике. Его стихам присуща конкретность, где поэтически воссозданные пейзажи имеют свои реальные аналоги. В стихотворениях Синельникова мысли и чувства поэта сплетены с живым дыханием природы, звучит философское осмысление бытия.

Богатство поэтического языка, утонченный вкус, бесконечное разнообразие сюжетов, чувств, настроений являются неотъемлемой частью лирики поэта. В его поэзии слышатся вздох степи, движение и шепот травы, шум летящего табуна, которые воссозданы им с большим эмоциональным чувством.

Синельников – мастер пространства, где природа описана им во всей ее масштабности, представлена точными и тонкими красками. Его стихотворения насыщены светом, яркими красками жизни, в них ощущается гармония его души с внешним миром. Подчас его мысль достигает высот космоса, позволяя ему фи-

лософски осмыслить движение жизни, вечность бытия.

Свидетельством поэтического мастерства Синельникова являются, например, стихотворения из цикла *“Тюркская ночь”*, куда вошли стихи, посвященные Киргизии, где прошло детство поэта. В них он отразил образ самобытной киргизской природы, где слышны шелест шелковицы, пение жемчужно-зеленой птицы, где поутру пасется табун, где упругость свежего воздуха бодрит и радует человека. Глубоко одухотворенные пейзажи Средней Азии с первозданной чистотой красок воссозданы поэтом в стихотворениях *“Музыка Азии”*, *“Степное солнце”*, *“Ферганская долина”*, *“Старый Ташкент”*, *“Степная кровь”* и других, где ощущается благоговение и восторг поэта перед миром природы.

Поэзия Синельникова – непрерывное объяснение в любви к миру, людям. Образуя единение с природой, поэт верно чувствует ритмику ее дыхания и сердцебиения, в котором проглядывает пантеистическое чувство поэта. Поэзия М. Синельникова заключила в себе сокровенные ценности всего живого, где реализм бытия переплетается с романтическими чувствами поэта. Его стихи яркие, образны и выразительны, им свойственны естественность и гибкость, которые завораживают своей силой и непосредственностью, многообразием ритмов, оригинальными метафорами и эпитетами.

Общая тональность лирики Синельникова глубоко оптимистична и раскрывает его психологию, нравственные идеалы, а также эстетическую программу поэта, где его слова и мысли подчинены служению правде, доброте и красоте жизни, которые являются прочным фундаментом его поэзии.

В творчестве М. Синельникова особое место занимают стихотворения, посвященные Грузии, которые можно встретить почти во всех сборниках поэта.

В 1972 году М. Синельников впервые посетил Армению, которая своей древнейшей культурой, искусством и, в частности, литературой вызвала у поэта огромный интерес.

Знакомясь с сокровищами армянской культуры, Синельников раскрыл для себя новый, богатейший мир, под воздействием которого были написаны его стихотворения об Армении, свидетельствующие о том, что библейская земля нашла свое воплощение в душе поэта. Синельников реалистично отразил в них краски Армении, ее безмолвные серые камни, грохот реки, пение кузнечика. Так, в стихотворении *“Кузнечик”* прошлое и настоящее Армении сплетены поэтом в одно целое, благодаря чему он воссоздал полноценный образ этой древнейшей страны. Обилие метафор и эпитетов придают стихотворению особую яркость, в которой отразился колорит Армении: [2, с.28]

Кузнечик запел в Араратской долине,
Где слабое слово, чуть выше травы,
Ушло бы в слияние солнца и сини,
Но горы безмолвны, но камни мертвы.

О глубоком проникновении поэта в пласты армянской культуры свидетельствуют в стихотворении также некоторые имена армянских богов и царей, образы которых напоминают о великом прошлом Армении: [3, с.86]

Пока он поет, не тревожась нимало,
Живет ожиданьем высокой страны,
Рожденье Ваагна и гибель Ваала
Идут, как цветные короткие сны...

Могущество Армении с ее далеким прошлым и настоящим воплотилось также в стихотворении *“Хорвиран”*, где свое поэтическое олицетворение нашла величественная природа Армении с ее утесами и холмами, свидетелем которых был святой Григор Просветитель.

Смыкая концы и начала времен, Синельников воссоздал неповторимо яркий образный мир, раскрывающий внутренний мир поэта. Стихотворение динамично и выразительно, пронизано оптимизмом поэта, улавливающего сквозь темноту и пустоту окружающего песню замедленного хора, знаменующую собой новую жизнь:[3,с.115]

...Что за песня? Откуда ей взяться?
Проливается солнце на снег
Золотистой струей Арагаца,
Так и хочется в пропасть сорваться,
Прянуть в облачный легкий ковчег!

Все теперь превращается в эхо,
Возвращаясь в такие места,
Где звучнее и плача, и смеха
Высота, темнота, пустота.

Широта поэтического видения Синельникова позволила ему приблизиться к истокам Армении, породившим в его душе самые светлые и теплые чувства. Ярким подтверждением этому служит следующее высказывание поэта, звучащее подобно утонченной лирике: “...Руины Армении веют равнодушной вечностью. Храмы, полуразрушенные ударами таранов и работой веков, стали только сильнее и величественней. На дне стремительно-прозрачной реки среди бессчетной, безликой гальки вдруг разглядишь выгесанную, одушевленную глыбу. Ошеломляет Гегард, весь созданный из цельного камня. Это гора, из которой вынесли по песчинке все лишнее. Гора, в которой зодчие угадали душу и дали ей место обитания. Из того же единого камня извлечена и келья летописца. И стол его, и сиденье, и прорубленное окно, через которое то нежно-розоватый, то согревающий, желтый солнечный луч падал на тонкую руку с тростниковым пером”. [4,с.192]

Объектом внимания и изучения М. Си-

нельникова была также творческая судьба армянских поэтов, о чем свидетельствуют его стихотворения, посвященные Е. Чаренцу, Г. Матевосяну.

Так, в стихотворении “Пророк” поэт не только воссоздал психологический портрет Г. Матевосяна, но и уловил импульсы его светящейся души и ауры, распространяющей покой и умиротворение. В лице армянского писателя Синельников “*узрел с ораторскими устами пророка*”, вызвав в нем самые теплые и искренние чувства: [1,с.116]

...Ко мне он притронулся хилой рукой.

В глаза заглянул мне глубоко,
И в сердце вливается странный покой,
Глухая усталость пророка.

Незабываемое впечатление на М. Синельникова оставило посещение музея Егише Чаренца, где он, по собственному признанию, помимо портретов поэта, увидел “...лики Данте и Петрарки под ликом Иисуса”. [4,с.201]

Выражая свои чувства и впечатления об увиденном, Синельников отмечал, что одной из любимых тем большого поэта и страстного минеролога Леонида Мартынова была способность неодушевленной природы отзываться на события мира людей, который считал, что явления природы могут реагировать на некоторые события. Так, “...на смерть Пикассо французская природа ответила лесными пожарами... В тот же день в московском Музее изобразительных искусств было замечено, что картины Пикассо внезапно озарились каким-то небывало ярким светом...”, как бы прощаясь со своим создателем.

Необычные явления Синельников заметил и в музее Е. Чаренца: “В открывшемся музее Чаренца случилось нечто подобное: одна прикрепленная к стене тесаная плита вдруг изменила цвет. На

пресно-сером фоне появились темные пятна с очертаниями храмовых руин, одиноких колонн, гор, полей. Потянулись какие-то бредущие толпы – то ли беженские, то ли погребальные... Так отозвалась камня сердцевина, Такое обнаружилось родство...” [4, с.201]

Впоследствии ощущения и поэтическая пронизательность М. Синельникова отразились в стихотворении “Камень”, где поэт ассоциативно связал камень мемориальной плиты Е. Чаренца с кровавой судьбой армян. Мысленно перешагивая в Карс и Артвин, поэт сквозь полночные страхи разглядел погребальные толпы: [4,с.201]

...И на доске тесово-суховатой
Изобразилось вдруг падение статуй
Иль столпников, отталкивавших
столп,
Зигзаги молний под звездой хвостатой
Полночных страхов, погребальных
толп.

Как запустенье Карса и Артвина,
Вся в пограничной мгле была картина.
Так отозвалась камня сердцевина,
Такое обнаружилось родство.

Из приведенного фрагмента следует, что судьба и поэтическое наследие Е. Чаренца были глубоко прочувствованы поэтом, вызвав у него сострадание и грусть.

Стихотворения Синельникова глубоко лиричны, в них сквозь призму мироощущения поэта отразились природа, героическое прошлое и будущее Армении, образность которых была представлена со всей яркостью и живостью русского языка.

М. Синельников – поэт интеллектуальной мысли, проявивший глубокие знания в области истории, культуры, искусства армянского народа. Взглянув и оценив Армению глазами гуманиста и интернационалиста, поэт обогатил свою поэзию новыми, свежими красками жизни, которыми пропитаны его стихотворения. В них отразились также нравственные идеалы поэта, где ярко выражена его поэтическая индивидуальность. Сила его описаний и размышлений воодушевляет и волнует читателей, доставляя при этом эстетическое наслаждение.

В целом поэзия Синельникова – философское осмысление природы, ее взаимосвязи с человеком, где отразились зоркость глаза поэта, необычное чутье к слову, к ритму слова. Его поэзия – любовь к родной земле и людям, воспеванию которой поэт посвятил всю свою творческую жизнь.

Яркая самобытность поэтической индивидуальности Синельникова проявилась во всех его поэтических сборниках, где ощущается неразрывная гармония души поэта с внешним миром, в сплетении с самыми оптимистическими красками жизни. Многообразность и ассоциативность его поэзии свидетельствуют о жаждущей душе поэта, стремящегося осмыслить все радости и противоречия бытия.

Творческая установка Синельникова предполагает поиск нового, возвышенного, что является манерой его самовыражения, где присутствует нежное и лирическое обаяние поэта. Темы, воспетые им, актуальны и значимы, в них ощущается дух взаимопонимания между поэтом и читателем, их родства.

ЛИТЕРАТУРА

1. Синельников М. Киргизская рапсодия. М. 1979. 280 с.
2. Синельников М. Облака и птицы. Москва. 1976. 350 с.
3. Синельников М. Холодный ключ. Москва. Советский писатель. 1986. 410 с.
4. Чаренц Е. Поправший смерть, сотворивший твердь. Голос-Пресс. Москва. 2008. 450 с.

ՄԻԽԱՅԵԼ ՍԻՆԵԼՆԻԿՈՎԻ ԲԱՆԱՍՏԵՂԾԱԿԱՆ ԻՆՔՆԱՏԻՊՈՒԹՅՈՒՆԸ

ԶԱՐՈՒՀԻ ՀԱՅՐՅԱՆ

Բանասիրական գիտությունների թեկնածու, դոցենտ,

ՀՀ գիտությունների ազգային ակադեմիա,

Մ. Աբեղյանի գրականության ինստիտուտի ավագ գիտաշխատող

Սույն հոդվածը նվիրված է Միխայել Սինելնիկովի գեղարվեստական ժառանգության լուսաբանմանը, ով հանդիսանում է ժամանակակից ռուս գրականության ներկայացուցիչը: Նա հայտնի է որպես տաղանդավոր բանաստեղծ, թարգմանիչ, անգլահատելի ավանդ է ներդրել տարբեր ժողովուրդների գրականության տարածմանն ու մերձեցմանը: Հոդվածում նաև ներկայացված են Մ.Սինելնիկովի բանաստեղծությունները՝ նվիրված Հայաստանին:

POETIC INDIVIDUALITY OF MICHAIL SINELNIKOV

ZARUHI HAYRYAN

National Academy of Sciences of the RA

Institute of Literature after M. Abeghyan

Candidate of Philological Sciences, Associate Professor, Senior Research Assistant

This article is devoted to the artistic heritage of Mikhail Sinelnikov, who is a representative of modern Russian literature. He is known as a talented poet, translator, who made an invaluable contribution to the convergence and the promotion of literatures of different nations. The article also presents poem by Sinelnikov dedicated to Armenia.

METHODS OF GRAMMAR INSTRUCTION

The main reason we study grammar is that we, human beings are curious and want to learn more about ourselves. Curiosity about what we are and what kind of world we inhabit has led humans to study such fields as psychology, biology, history, and linguistics. In particular the discovery of how complex and yet elegant our grammars are will give us an appreciation of humanity's achievement in creating this marvelous instrument. Our language knowledge is mostly unconscious, not conscious, but the best way to become a good writer or speaker is to read widely and practise often.

Key words: *marvelous, conscious, enlightened choices, goals, diagrams, insight, instruction, teaching, discovery, high-school-age, adapt, material, theoretical grammar.*

Conscious grammatical knowledge can help us to understand what we are doing and allow us to make some enlightened choices. Knowledge of grammar can also give us a tool or analyzing our writing and a vocabulary for discussing it.

Another practical goal is to gain a background for teaching grammar in the schools. There is still one final reason for studying grammar, and that is that it can be a very exciting and even pleasurable activity.

There is no point in teaching grammar if students do not understand it or, even worse, if they detest it. Two primary goals of grammar teaching are for students to gain insight into the workings of the English language and to gain love for it as well. Grammar instruction that fails to accomplish these goals is worse than useless. This is the reason why teachers

1.should involve students in discovering

grammar. Grammar-as-discovery is the best teaching method in the schools as well as in college courses. Students should not simply be told about grammar; they should *do* grammar for themselves,

2. should make it clear. Analyses that is appropriate for college students would not always be clear to high-school-age or younger students. Teachers must keep grammatical analyses sufficiently simple so that they can be understood by their students.

3. should make it fun. The more the teachers involve students in making discoveries for themselves, the more likely they are to accomplish their goals.

4.should adapt and supplement the available materials. Mandated textbooks may include some of the worst features of traditional grammar. Good teachers can adapt those materials to worthwhile purposes, and they can provide their own supplementary exercises and discussions as well. They can also use many innovative and nontraditional strategies.

5. should not lose sight of real goals. The purpose of applied grammar study is to help students develop their language skills, and the purpose of direct instruction is to provide students with an understanding and appreciation of the English language. Training in advanced linguistics is not a goal of the schools. Primary and secondary students do not need a sophisticated command of theoretical grammar. Instead, they really need to understand the main principles about language and be familiar with the major grammatical constructions of our language.

This is the reason why we consider

diagrams a useful tool. They make the material clear and the students usually enjoy drawing them. If through their instruction students learn to speak, read and write with competence and confidence they gain an understanding and love of the English language, thus developing a curious and inquiring attitude toward language. Their schooling in this case serves them well. They will be well prepared for using language in everyday life, and will be prepared for whatever more advanced linguistic study they undertake in the future.

AGE

We most often talk about people's ages using the following structures.

① be +number

*She is thirty.
He is fourteen.*

② be +number+years old

He is fifty years old.

③ ★be +smb's age

When I was your age.

In other structures at is used before age.

④ at the age of+number

He could read at the age of five.

⑤ A woman of forty.

A boy of nine.

Note: The two boys are the same age.

At an early age.

How old are you?

LAST

It has proved to be very productive to introduce the word **last** as follows.

1.last as a regular verb

Last-~~lasted~~ lasted (վիճվել)

e.g.. The meeting lasted two hours.

2.last + a time word (աճյալ)

last week, last year, last month, last time, etc.

e.g. I met an old friend of mine last

week.

Note: Here last is used without a definite article.

3.THE last +noun (վերջին)

the last hope, the last time, the last week, the last day

e.g. We spent the last week of our holiday at a nice hotel.

4.a) Last+ ստորոգյալ (միջադաս է)

In the sentence before the predicate verb, last means վերջին անգամ and is equal to for the last time at the end of the sentence.

e.g. I last saw him two years ago=I saw him two years ago for the last time.

b)First-P.I=for the first time (առաջին անգամ)

Last can be contradicted to first in the middle of the sentence and for the first time at the end of the sentence.

e.g. I first met him two years ago=I met him two years ago for the first time.

Note: The past Indefinite tense is used in last=for the last time, and first=for the first time structures.

5. This is the last time is followed by the Present Indefinite, the Future indefinite or the Present Continuous tense forms.

DIAGRAM 1

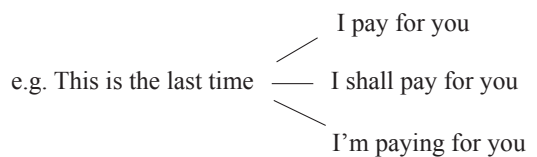

This can be compared with 'This is the first time' structure which, as a rule, is followed by the **Present Perfect** tense form.

e.g. This is *the first time I have driven* a car.

OTHER ANOTHER

When introducing these words great attention should be paid to the different meanings of the word **other**. On the one

hand it means **մյուս**, and on the other hand it means **նրիշ**. When meaning **մյուս** it is preceded by the definite article the and can be used without a noun.

When it means **նրիշ** it is preceded

by a zero article and is followed by a plural noun.

In this sense we use another (an=մի) for singular nouns.

DIAGRAM 2

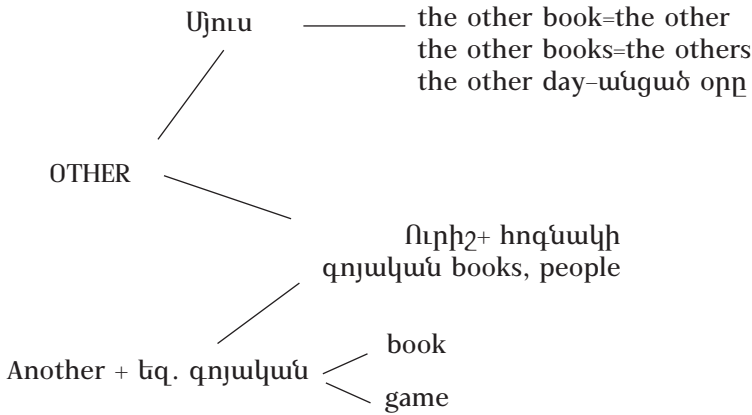

e.g. Some boys like football, others don't.

Some of the boys in our group like football, the others don't

*However we can use another before a plural noun in expressions with few or a number (1,2,3) which means **ևս մի**:

DIAGRAM 3

*But

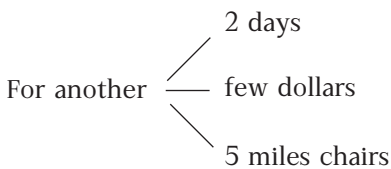

e.g. *I liked the place so much that I wanted to stay there for another 2 days.*

LIKE -AS

Non-native speakers often have difficulties when dealing with the choice of **like** and **as**.

Like is a preposition and can be followed by a noun, objective pronoun and an- ing form.

Like is used for similarities.

DIAGRAM 4

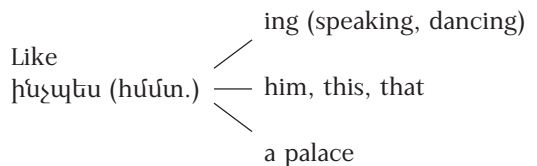

e.g.

- 1) It sounds like a child crying.
- 2) Do it like this
- 3) Our house is like a hospital, everyone is ill.

As on the one hand is a conjunction and is followed by a **subject+predicate**, and on the other hand it can be a preposition and is followed by a noun. The choice here depends on the lexical meaning of the words.

As is used to say what smb. or smth really is and means (որպես)

Like is used for comparison and means **ինչպես**. As a conjunction as means **ինչպես**:

DIAGRAM 5

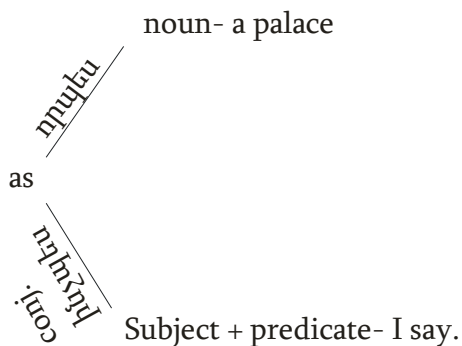

e.g.

1) This building was used as a hospital during the war.

2) Do as I say and everything will be all right.

After feel, look, smell, sound, taste
+like+ noun it means, ոնց որ:

feel	} like + noun
look	
smell	
sound	
taste	

e.g. *It feels like silk.*

It looks like rain.

It smells like a rose.

It tastes like a chicken.

It sounds like fun.

*regard.... I regard her as my best friend

*like smb/smth doing smth. It sounds like a baby crying.

*like=such as. Some sports, such as football, are popular all over the world.

BE LIKE-BE ALIKE

LOOK LIKE-LOOK ALIKE

1. Like is a preposition with different manifestations.

BE LIKE-ներքին նմանություն

LOOK LIKE-արտաքին նմանություն

BE ALIKE-միմյանց նման լինել ներքինով

LOOK ALIKE-միմյանց նման լինել արտաքինով

***Note** that a in alike corresponds to Armenian միմյանց. Consequently the subject in these structures should be in the plural

e.g. *I am like my mother but My mother and I are alike*

I look like my mother but My mother and I look alike.

2. Like is also used in questions.

We use what +be... like to ask for a description of smb's character.

e.g. *What is Tom like? He is pleasant and friendly.*

We use what +do...look like to ask for description of smb's physical appearance

e.g. *What does he look like? He is tall, with black hair and black eyes.*

When asking about the weather we use 'what+be +the weather like?'

e.g. *What was the weather like yesterday? It was cold yesterday.*

He is a clever boy. What is he like?

He is a tall boy. What does he look like?

BIBLIOGRAPHY

1. Borsley, Robert. Syntactic Theory: A unified Approach. London: Edward Arnold, 1991
2. Dooley J., Evans V. Grammarway 4. Student's book Express Publishing- 1999,- 276 p.
3. Murphy R., "English Grammar in Use", (3rd edition), Cambridge University Press 2004, -379 p.
4. Thomas A. J., Martinet A. V. "A Practical English Grammar" (4th edition) Oxford University Press, 1988-383 p.
5. Radford, Andrew. Syntax: A minimalist introduction. New York: Cambridge University Press, 1997
6. Swan M., Fully Revised "Practical English Usage" (3rd edition), Oxford University Press, 2009- 658 p.
7. Alexander L. G., "Longman English Grammar", Longman Group UK Limited, 1988, -374 p.
8. Oxford Advanced Learner's Dictionary of Current English (8th edition), Oxford University Press, -1796 p.
9. Haegman, Liliane. Introduction to Government and Binding Theory. 2nd ed. Cambridge, MA: Blackwell, 1994.

ՔԵՐԱԿԱՆՈՒԹՅԱՆ ՈՒՍՈՒՅՄԱՆ ՄԵԹՈԴՆԵՐ

ԳՈՀԱՐ ԳՐԻԳՈՐՅԱՆ

*ՀՀ գիտությունների ազգային ակադեմիա, գիտակրթական միջազգային կենտրոն,
օտար լեզուների ամբիոնի վարիչ, բանասիրական գիտությունների թեկնածու,
անգլերենի դասախոս*

Հոդվածում ներկայացվում են այն հիմնական պատճառները, թե ինչու են սխեմաներն օգտակար գործիք համարվում: Նրանք կոչվում ավելի հստակ են դարձնում, իսկ ուսանողներին սովորաբար դուր է գալիս սխեմաներ նկարել: Սխեմաները կօգնեն ուսանողներին ընկալել տարբեր քերականական երևույթներ և ուսումնասիրել լեզուն տարբեր փուլերում: Նրանք կկարողանան լեզուն առօրյա կյանքում գործածել և կլինեն ավելի առաջադեմ լեզվական ուսումնասիրություն կատարելիս:

МЕТОДЫ ОБУЧЕНИЯ ГРАММАТИКИ

ГОАР ГРИГОРЯН

*Национальная Академия Наук РА, Международный научно-образовательный центр,
заведующая кафедрой иностранных языков, кандидат филологических наук,
преподаватель английского языка*

В статье представлены основные причины того, почему диаграммы считаются полезным инструментом. Они делают материал понятным, и студентам обычно нравится их рисовать. Эти диаграммы помогут студентам понять различные грамматические явления на разных стадиях изучения языка. Их обучение в данном случае послужит им хорошую службу. Они будут хорошо подготовлены для использования языка в повседневной жизни и готовы к более продвинутому лингвистическому исследованию в будущем.

ՈՐՈՇՅԱԼԻ ԵՎ ԱՆՈՐՈՇԻ ՔԵՐԱԿԱՆԱԿԱՆ ԿԱՐԳԻ ԸՄԲՈՒՆՈՒՄԸ՝
ԸՍՏ ՀՈՒՆԱԲԱՆ ԵՎ ԼԱՏԻՆԱԲԱՆ ՔԵՐԱԿԱՆՆԵՐԻ

Հողվածը վերաբերում է հայ քերականական մտքում որոշյալի ու անորոշի ըմբռնման առանձնահատկությունների վերլուծությանը հունաբան և լատինաբան դպրոցների համատեքստում: Ուսումնասիրությունները ցույց են տալիս, որ հունաբան և լատինաբան դպրոցի հետևորդները միասնական չեն եղել գրաբարի հոդերի ըմբռնման հարցում: Որոշ քերականներ հիմնականում տարբերակում են հոդի երկու տեսակ՝ ստորադաս և նախադաս, որոնք իրենց հերթին լինում են հոլովվող և չհոլովվող: Նրանք որպես արդյունք չեն հանգել որոշյալի և անորոշի՝ որպես քերականական կարգի գիտական խորը ընկալմանը, սակայն նկատել են երևույթը՝ դրանով հիմք նախապատրաստելով հետագա ուսումնասիրությունների համար:

Հանգուցային բառեր և արտահայտություններ. որոշյալ և անորոշ հոդ, քերականություն, խոսքի մաս, դերանուն, հայերեն, հունարեն, լատիերեն, թարգմանություն:

Հայ քերականական միտքը հայերենի որոշյալի և անորոշի քերականական կարգի ուսումնասիրությամբ սկսել է զբաղվել դեռևս հինգերորդ դարից, երբ Դիոնիսիոս Թրակացու «Քերականական արվեստ» աշխատության թարգմանությամբ դրվեց հայոց լեզվի քերականության հիմնաքարը: Թարգմանությունը, ինչպես կարծում են, կատարվել է մեծ փիլիսոփա Դավիթ Անհաղթի կողմից և ունեցել իր բազմաթիվ մեկնությունները: Առաջին մեկնիչ-քերականները, լինելով հունարենի լավագույն գիտակներ և հաճախ վախենալով հեռանալ հունարեն բնագրից, շատ դեպքերում ոչ թե փոխում

էին Դ. Թրակացու քերականությունը հայերենի օրինաչափությունների համաձայն, այլ, ընդհակառակը, հայերենի իրողություններն էին հարմարեցնում դրան:

Դ. Թրակացին իր քերականության մեջ սահմանում է ութ խոսքի մաս. «Եւ բանի մասունք են ութ. անուն, բայ, ընդունելութիւն, յաւդ, դերանուն, նախադրութիւն, մակբայ, շաղկապ» [1, էջ 12]:

Դ. Թրակացու քերականության թե՛ թարգմանիչը և թե՛ բոլոր մեկնիչները հունարենի նմանողությամբ հայերենում նույնպես ընդունում են այս ութ խոսքի մասերը՝ ներառյալ և հոդը: «Յաղագս Յաւդի» հատվածում թարգմանիչը գրում է. «Յաւդ է մասն բանի հոլովական, նախադասեալ <եւ ստորադասեալ> ներխոնարիութեան անուանցն. եւ նախադասական է այս, որգոն ո. եւ ստորադասական է այս, որգան որ» [1, էջ 27]:

Թարգմանությունը ցույց է տալիս, որ մեկնիչները հիմնականում ճիշտ չեն ըմբռնել հայերենի հոդերի էությունը. հունարենի հոդը հայերենում նրանք փոխարինել են **այս, այդ, այն** ցուցականներով, որոնք ունեն թիվ, սեռ և հոլով:

Այսպես, ըստ Մովսես Քերդողի (նշենք, որ բնագրում *Քերդող*-ը գրված է **դ**-ով) և Անանուն մեկնիչի՝ հայերենի հոդը **այս**-ն է, որն ունի թիվ և հոլով. «Յաւդս յայլում լեզուի բազում ինչ ունի, այլ ի մերումս սակաւ, զի հոլովք եւ թիւք միայն լինին. բայց գսերոցն ոչինչ նշանակէ: Եւ է շրջաբերութիւն այսպէս. այս, այսմ, այսու, գայս, ո՛վ այս...» [1, էջ 175]:

Այսուհանդերձ, չի կարելի թերազնահատել նրանց կատարած դիտարկումների արժեքը, որոնցում դրսևորվել են նաև ինքնուրույն մոտեցումներ:

Դրանցից ամենագնահատելին, անտարակույս, Դավիթ Անհաղթի մեկնություններն են: Նա նկատել է, որ հունարենի հոդերը չեն համապատասխանում հայերենին, և թարգմանության մեջ հոդերի փոխարեն թյուրիմացաբար ցուցական դերանուններ են դրված:

Թարգմանչի կողմից հոդի հարցում ներմուծված արհեստականությունները Դավիթը բացատրում է որպես հունարեն բնագիրը հայերեն ամբողջական ներկայացնելու ցանկության արդյունք: Դավթին հայտնի է, որ հունարենում հոդը մեծ մասամբ դրվում է անունից առաջ, ունի սեռ և թիվ, իսկ հայերենում դրվում է բառավերջում, չունի սեռ և թիվ, գուրկ է նյութական իմաստից, կատարում է որոշիչ դեր. «Յաւոդ որպէս ի հոռոմին եւ ի մերունս ոչ եւս նշանակ է, այլ սուղ ինչ մասն: Եւ է յաւոդ որպէս սոսկ բան յաւոդեալ իմն բարդած, որ պատկանաւոր եւ յարդարուն գործիցէ: Եւ ունի ի հոռոմին ի սկզբան բանին, որպէս թե ո՛վ Պետրոս. եւ են զանազանեալք արականի եւ իգականի եւ չեզոքի, սոյնպէս եզականին եւ յոգնականին: Այլ եւ այս իսկ ի հայումս ի վախճանի ըստ երիցս այսոցիկ արինականս իբր թե **ձին**, կամ **ձիդ**, կամ **ձիս**, որ նշանակիչ յայտնի իրաց է. զի ասիցես՝ **ձի եկն**, ոչինչ նշանակեցեր, իսկ դնելով ի վերայ զաւոյն, իբր թե ասիցիս՝ **ձին եկն**, անդէն ծանուցեր» [1, էջ 115] (ընդգծումները մերն են՝ **Ի. Մելքոնյան**):

Այսպիսով՝ դժվար չէ նկատել, որ ըստ Դավթի՝ հոդը մասնիկ է և ոչ թե անկախ բառ: Սակայն նա չի անում հաջորդ քայլը. չի ճանաչում որոշյալի և անորոշի քերականական կարգը և հոդը համարում է հայերենի խոսքի մասերից մեկը:

Անանուն մեկնիչը հիմնականում կրկնում է Դավթին, միայն նշում է, որ հոդը կարող է դրվել բոլոր խոսքի մասերի վրա. բացառություն են կազմում նախադրությունը և շաղկապը. «Եւ ըստ համարականումն՝ միապէս ենն, եւ երկուրաբար դուն, եւ բազմաւորաբար դուքն, որ յամենայն մասունս գտանի, բաց ի նա-

խադրէ եւ ի շաղկապէ» [1, էջ 150]:

Ըստ Ստեփանոս Սյունեցու՝ հոդը գործածվում է ինչպես անունների, այնպես էլ բայի հետ՝ ցույց տալով նրա դեմքը. «Իսկ յաւոդ ասի պատուաստ ինչ յանուն կամ ի բայ: Եւ են սոքա գիր քննողաց յանգի անուանն կամ բայի առ ի ցուցական առնել զդէմս» [1, էջ 214]:

Գրիգոր Մագիստրոսն իր մեկնության մեջ հոդի առաջադաս կիրառությունը ընդունում է որպես հունարենին բնորոշ հատկություն և հավելում, որ հայերենում նույնպես այն երբեմն հանդիպում է. «Եւ ըստ մերս նախադասելով յաւոդ ոչ եմք սովորեալ բազմաւորական յաճախ զսա վարեցեալ, բայց միայն ասեմք ո՛վ Գէորգ, ո՛վ Գրիգոր, ո՛վ Տրդատ. եւ ասիս նախադասեալ եղև ովդ առանձին արական:

Իսկ ասեմք ո՛ Համունի, ո՛ Մանի, ո՛ Նունի եւ այս(քան) քանգի ովդ արական եւ երկարացեալ է յաւոդ, իսկ ո՛ փաղաքշական իմն եւ մանկական» [1, էջ 246]: Ուրեմն, ըստ քերականի, **ով**-ը կիրառվում է արական, իսկ **ո**-ն՝ իգական անունների հետ:

Հիշյալ բոլոր քերականներից Համամ Արևելցին տարբերվում է նրանով, որ հոդի բացատրությունը տալիս ելակետ է ընդունում առարկաների սեռը, տեսակը, ինչպես նաև տարածական ու քանակական հարաբերությունները՝ մոտն ու հեռուն, շատն ու քիչը. «Ջի յաւոդ ցուցանէ զմերձն եւ զհեռին, զշատն եւ զսակաւն. մերձ որպէս զսեռն եւ հեռի որպէս զընդհանրական կենդանին. շատն որպէս զբոլոր տեսակս, սակաւն որպէս զմասնաւորն կամ զոմն մարդ» [1, էջ 265]: Առհասարակ Հ. Արևելցին նոր դիտողություններ չի անում հայերենի քերականական իրողությունների, մասնավորապես՝ հոդերի վերաբերյալ: Եղածն էլ ըստ էության նախորդ մեկնիչների կրկնություններ են՝ ավելի շատ աստվածաբանական հիմնավորումներով:

Այսպիսով՝ Դ. Թրակացու «Քերականական արվեստ» աշխատության թարգմանիչն ու մեկնիչ-քերականները

զուտ թարգմանական աշխատանք չեն կատարել: Ճիշտ է, նրանց վրա մեծ է եղել հունարենի ազդեցությունը, շատ դեպքերում հայերենի իրողությունները համապատասխանեցրել են հունարենին, սակայն արձանագրվել են նաև ուշագրավ դիտողություններ հայերենի հոդերի վերաբերյալ՝ ելնելով բուն հայոց լեզվի օրինաչափություններից: Օրինակ՝ ի տարբերություն հունարենի՝ հայերենի հոդը չունի սեռ և թիվ, դրվում է բառավերջում, ցուցական դերանունների հետ ունի իմաստային ամօնակցություններ և այլն:

Արդարև, ճշմարիտ է ակադեմիկոս Գ. Ջահուկյանը, ով հայերենի քերականության հիմքը հանդիսացող սույն աշխատության թարգմանությունը համարում է ավելի շուտ փոխադրություն, քան թարգմանություն [8, էջ 61]:

Հոդի քերականական ըմբռնումը իր որոշակի զարգացումն է ապրել լատինաբան քերականների աշխատություններում: Եթե հունաբան դպրոցի ներկայացուցիչները հունարենի օրինաչափությունները կաղապարելով էին քննում հայերենի քերականական իրողությունները, ապա լատինաբան քերականները «առաջնորդվում են լատինական քերականության տրադիցիոն գաղափարներով ու տերմիններով, բայց հենց այդ բանը, լատիներենի քերականության զգալի մշակվածության պայմաններում, նրանց հնարավորություն է տալիս նշանակալից արդյունքների հասնելու» [7, էջ 12]:

Այս դպրոցի ներկայացուցիչներից ոմանք, չխախտելով ավանդույթը, հոդը համարում են ինքնուրույն խոսքի մաս, ոմանք էլ հակառակն են անում. խոսքի մասերի համակարգից հանում են այն և քննության ենթարկում դերանունների բաժնում:

Ֆրանչիսկոս Ռիվոլյան հայերենի **ս, դ, ն** հոդերը անվանում է «ածանցական տառեր» (*litterae affixae*), որոնք ունեն դիմորոշ և որոշիչ արժեք. վերջինը նշում

է հատկապես **ս** հոդի համար: «Հոդերի դիմորոշ արժեքի (իմա՝ և՛ անձնական, և՛ ցուցական, և՛ ստացական իմաստները) քննության կապակցությամբ նշվում է -, գրում է Գ. Ջահուկյանը, - որ նրանք կարող են հարել ոչ միայն անուններին, այլև հայերին, թեև այս հատկությունը չի մեկնաբանվում» [6, էջ 14] (Ֆ. Ռիվոլյայի քերականությունից մեր տեղեկությունները վերցված են Գ. Ջահուկյանի ստորև նշված գրքից, քանի որ սկզբնաղբյուրը բացակայում է):

Կ. Գալանտսը ընդունում է հոդը որպես խոսքի մաս, հետևելով լատիներենի քերականություններին՝ նաև ավելացնում միջարկությունը՝ հայերենի խոսքի մասերի թիվը դրանով դարձնելով ինը: Նա հոդը սահմանում է որպես «փոքր ինչ մասնիկ բանին, որ դիմօք գանձն նշանակէ եւ գմերձաւորն կամ զհեռաւորն» [2, էջ 105]: Առանձնացնում է դրանք երկու մասի՝ նախադաս և ստորադաս հոդեր՝ «մինն՝ նախադաս հոլովական. և միւսն՝ ստորադաս անհոլով» [2, էջ 104]: Նախադաս հոդերը իրենց հերթին բաժանում է երկու խմբի՝ հոլովվող և չհոլովվող: Հոլովվող հոդերը **այս, այդ, այն** ցուցական դերանուններն են, որոնք կարող են նաև հետադաս կիրառվել, իսկ չհոլովվող հոդերը **ո՛, ո՛վ, յա՛, ծո՛, քա՛** կոչական բառերն են: Ստորադաս հոդերն են՝ **ս, դ, ն**, որոնք չեն հոլովվում: Ինչպես տեսնում ենք, Կ. Գալանտսի մոտ ցուցական դերանունն ու հոդը միախառնված են հանդես գալիս:

Ս. Ջուղայեցին ևս հոդը համարում է առանձին խոսքի մաս՝ «մասն բանի հոլովական»՝ սրա մեջ ընդգրկելով նաև **այս, այդ, այն** ցուցական դերանունները: Կոչական հոդերին սեռի կարգ է վերագրում: Արական սեռի է **ծո** «հոդը», իգական՝ **քա**, հասարակ՝ **ո, ով, է, այ** [9, էջ 121-122]:

Ո. Երևանցին, ի տարբերություն նախորդների, հոդը չի համարում խոսքի մաս: Ըստ նրա՝ դրանք **այս, այդ, այն** ցուցականների կրճատ ձևեր են [4, էջ 65]:

Հ. Հոլովը (Հովհաննես Հոլով Կոստանդնուպոլսեցի) նույնպես **ս, դ, ն** հոդերը դնում է դերանունների մեջ՝ տարբերակելով որպես դրանց առանձին տեսակ՝ «դիմորոշականք» [5, էջ 30]:

Հոլանդացի նշանավոր հայագետ Յոհան Յոախիմ Շրյոդերը իր «Արամեան լեզուի գանձ» աշխատության մեջ անդրադարձել է գրաբարի **ս, դ, ն** հոդերին՝ դրանք համարելով «դիմորոշականք»: Հեղինակը տարբերակում է դերանունների երկու տեսակ՝ անջատվող և ածանց դերանուններ՝ վերջինի տակ հենց նկատի ունենալով վերոհիշյալ հոդերը:

Մխիթար Սեբաստացին Հ. Հոլովի և Յ. Շրյոդերի նման հոդերը դնում է դերանունների մեջ և ավելացնում, որ դրանք, անուններից բացի, կարող են դրվել բայերի և ուրիշ դերանունների վրա. «Դիմորոշականք թէպէտ համարին ընդ դերանուանս, բայց յատկապէս ոչ ասին դերանուանք, այլ յօդք, քանզի ոչ երբէք կարեն վարիլ փոխանակ անուանց, նաև հոլովիլ ոչ կարեն, այլ միայն յօդին և յարին անուանց և մանավանդ ընդունելութեանց և բացորոշեն զնոսին. նաև զդէմս որոշեն և առ այն դիմորոշականք կոչին» [10, էջ 297]:

Բաղդասար Դպիրը Ս. Ջուղայեցու և Կ. Գալանոսի նման հոդը համարում է խոսքի մաս, «փոքրիկ ինչ մասն բանի», որը, սակայն, կարևոր նշանակություն ունի. «Մասն այս՝ յօդ՝ թէպէտ քանակութեամբ փոքրիկ ինչ մասն է բանի, բայց մեծ է զորութեամբ, որ անդէմ մասանց դէմ շնորհէ և որոշէ յայլոց» [3, էջ 121-122]: Քերականը այս խոսքի մասի տակ դնում է **ս, դ, ն** հոդերը և **այս, այդ, այն, սոյն, դոյն, նոյն** ցուցական դերանունները: Առաջինները կոչում է «միատառք» (կամ «եզատառք»), որոնց բնորոշ է միայն դեմքի կարգը, իսկ մյուսները՝ «բազմատառք», և սրանք, դեմքից բացի, ունեն թիվ և հոլով [3, էջ 132]: Ըստ Բ. Դպիրի՝ **ս, դ, ն** հոդերը միշտ հետադաս են (կցվում են բառին), **սոյն-ը, դոյն-ը, նոյն-ը**՝ հիմնականում նախադաս, իսկ

ինչ վերաբերում է **այս, այդ, այն** «հոդերին», ապա դրանք կարող են կիրառվել թե՛ նախադաս և թե՛ վերջադաս:

ԵԶՐԱՀԱՆԳՈՒՄ

Այսպիսով, ամփոփելով կարող ենք ասել, որ՝

ա) Դ. Թրակացու «Քերականական արվեստ» աշխատության թարգմանիչն ու մեկնիչ-քերականները սուկ թարգմանական աշխատանք չեն կատարել: Ճիշտ է, նրանց վրա մեծ է եղել հունարենի ազդեցությունը, և շատ դեպքերում հայերենի իրողությունները համապատասխանեցրել են հունարենին, սակայն այդ քերականները արել են նաև ուշագրավ դիտողություններ հայերենի հոդերի վերաբերյալ՝ ելնելով բուն հայոց լեզվի օրինաչափություններից: Ինչպես, օրինակ՝ ի տարբերություն հունարենի՝ հայերենի հոդը չունի սեռ և թիվ, դրվում է բառավերջում, ցուցական դերանունների հետ ունի իմաստային առնչակցություններ և այլն:

բ) Լատինաբան դպրոցի հետևորդները միասնական չեն եղել գրաբարի հոդերի ըմբռնման հարցում. Կղեմես Գալանոսը, Սիմեոն Ջուղայեցին, Հովհաննես Ջուղայեցին (Մրքուզ), Բաղդասար Դպիրը, շարունակելով ավանդույթը, հոդը համարում են ինքնուրույն խոսքի մաս: Սակայն որոշ քերականներ, ինչպես՝ Ոսկան Երևանցին, Հովհաննես Հոլովը, Խաչատուր Կարնեցին (Էրզրումեցի), Յոհան Յոախիմ Շրյոդերը, Մխիթար Սեբաստացին և այլք, վարվում են հակառակ կերպ. խոսքի մասերի համակարգից հանում են այն և քննության ենթարկում դերանունների բաժնում:

գ) Կ. Գալանոսը, Ս. Ջուղայեցին և Բ. Դպիրը տարբերակում են հոդի երկու տեսակ՝ ստորադաս (ըստ Դպիրի՝ *միատառք*), որ են՝ **ս, դ, ն**, և նախադաս, որոնք լինում են հոլովվող և չհոլովվող: Հոլովվող են **այս, այդ, այն-ը**, Դպիրը ավելացնում է նաև **սոյն, դոյն, նոյն-ը**, որոնք ունեն դեմք, թիվ, հոլով: Կ. Գալանոսը և Ս. Ջուղայեցին առանձնացնում

են նախադաս չհոլովվող **ո, ով, յա, ծո, քա** կոչական հոդերը, որոնց Մ. Զուղայեցին վերագրում է սեռի հատկանիշ՝ արական, իգական, հասարակ:

դ) Հոդերի ուսումնասիրության հարցում առաջ գնալով՝ Ո. Երևանցին, Հ. Հոլովը, Յ. Շրյոդերը, Մ. Սեբաստացին, խոսքի մասերից դուրս թողնելով այն, **ս, դ, ն** հոդերը դնում են դերանունների մեջ՝ որպես «դիմորոշականք»: Ո. Երևանցին դրանք համարում է **այս, այդ, այն** դերանունների կրճատ ձևեր, Յ. Շրյոդերը՝ ածանց-դերանուններ: Մ. Սեբաստացին նշում է, որ **ս, դ, ն** հոդերը կարող

են դրվել ինչպես անունների, այնպես էլ բայերի ու այլ դերանունների վրա:

ե) Ճիշտ է, հին քերականները չեն հանգել որոշյալի և անորոշի՝ որպես քերականական կարգի, գիտական խորը ընկալմանը, սակայն նկատել են երևույթը, Բաղդասար Գպիրի պատկերավոր արտահայտությամբ՝ մեկնաբանել. «փոքրիկ ինչ մասն է բանի, բայց մեծ է զորութեամբ, որ անդէմ մասանց դէմ շնորհէ և որոշէ յայլոց»՝ դրանով պարարտ հող նախապատրաստելով հետագա քերականագիտական ուսումնասիրությունների համար:

ԳՐԱԿԱՆՈՒԹՅՈՒՆ

1. Ն. Ադոնց, Երկեր հինգ հատորով, Հայերենագիտական ուսումնասիրություններ, հ. Գ, ԵՊՀ հրատ., Եր., 2008թ.:
2. Կ. Գալանոս, Քերականական և տրամաբանական ներածություն առ յիմաստությունն շահելոյ, Հռոմ, 1645թ.:
3. Բ. Դպիր, Գիրք քերականութեան, Կ. Պոլիս, 1725թ.:
4. Ո. Երևանցի, Քերականութեան գիրք, համառոտիպ ծայրաքայլ արարեալ յաղագս մանկանց եւ նորաւարժից կրթութեան, ի տառս մատենից եւ ի գիտությունս մասանց բանի, ըստ քերթութեան արիեստի, Ամստերդամ, 1666թ.:
5. Հ. Հոլով, Զուտություն հայկաբանութեան կամ քերականություն հայկական, Հռոմ, 1674թ.:
6. Գ. Զահուկյան, Գրաբարի քերականության պատմություն, ԵՊՀ հրատ., Եր., 1974թ.:
7. Գ. Զահուկյան, Հին հայերենի հոլովման սիստեմը և նրա ծագումը, Եր., 1959թ.:
8. Գ. Զահուկյան, Քերականական և ուղղագրական աշխատությունները հին և միջնադարյան Հայաստանում, Եր., 1954թ.:
9. Ս. Զուղայեցի, Գիրք որ կոչի քերականություն, արարեալ և շարագրեցեալ ի Սիմէնէ վարդապետէ Զուղայեցոյ, Կ. Պոլիս, 1725թ.:
10. Մ. Սեբաստացի, Քերականություն գրաբարի լեզուի Հայկազան սեռի, Վենետիկ, 1730թ.:

ПОНИМАНИЕ ГРАММАТИЧЕСКОГО ПРАВИЛА ОПРЕДЕЛЕННОГО И НЕОПРЕДЕЛЕННОГО АРТИКЛЯ ПО ЛАТИНСКИМ И ГРЕЧЕСКИМ ГРАММАТИКАМ

ИРИНА МЕЛКОНЯН

Ереванский государственный университет, кафедра диаспоры, соискатель

В статье представлен анализ особенностей понимания определенного и неопределенного артикля в контексте греческих и латинских школ. Исследования показывают, что последователи греческих и латинских школ не были едины в вопросе понимания древнеармянского языка. Некоторые грамматики в основном отличают два вида артиклей – вторичный и первичный, которые, в свою очередь, бывают склоняемыми и несклоняемыми. В результате они пришли к глубокому научному пониманию грамматического правила определенного и неопределенного артикля, но заметили явление, тем самым подготовив основу для дальнейших исследований.

THE CONCEPT OF THE GRAMMATICAL RULE OF DEFINITE AND INDEFINITE
ARTICLES BY GREEK AND LATIN GRAMMARIANS

IRINA MELKONYAN

YSU, Department of Diaspora, Applicant

The article presents the analyses of the characteristic features of the concept of definite and indefinite articles in the context of Greek and Latin schools. The research shows that the followers of Greek and Latin schools have no single opinion about Old Armenian. Some grammarians mainly distinguish two types of articles: secondary and primary which in their turn are declinable and indeclinable. They did not come to the scientific understanding of the grammatical rules of definite and indefinite articles as a result, but they noticed the phenomenon, thus preparing the basis for further research.

ԱՆԳԼԵՐԵՆ ՀԱՏՈՒԿ ՆՊԱՏԱԿՆԵՐԻ ՀԱՄԱՐ (ESP). ԲՆՈՐՈՇ ԳԾԵՐԸ,
ՆՊԱՏԱԿՆԵՐԸ ԵՎ ՏԵՍԱԿԵՏՆԵՐԸ: ԶՈՒԳԱՀԵՈՒՆԵՐ ESP-Ի ԵՎ
ԸՆԴՀԱՆՈՒՐ ԱՆԳԼԵՐԵՆԻ ՄԻՋԵՎ

Անգլերենը հատուկ նպատակների համար կամ ինչպես որ այն հայտնի է միջազգայնորեն՝ ESP-ն անգլերեն լեզվի ուսուցման և դասավանդման մեջ համեմատաբար նոր դասընթաց է, հատկապես, Հայաստանում (**FLSP, Foreign Language for Special Purposes, Yerevan State University, p. 1-2**): Այն զարգացող ուղղություն է և շարունակվում է զարգանալ՝ գիտության և տախնիկայի առաջընթացին համընթաց: ESP-ն սկզբնավորվել է դեռևս 1960-կան թվականներից և այսօր արդեն իր հաստատուն տեղն է գրավել ամբողջ աշխարհում՝ անգլերենը որպես երկրորդ օտար լեզու (ESL-English as a second language) ուսուցման ոլորտում: Հետաքրքրությունը և պահանջարկն այսօր ESP-ի նկատմամբ գնալով աճում է: Աշխարհի մի շարք երկրների շատ համալսարաններ առաջարկում են ESP-ի մագիստրոսական դասընթացներ (օրինակ՝ Միացյալ Թագավորությունում՝ Բիրմինգեմի և Էսթոնի համալսարանները և այլն), ինչպես նաև ESP դասընթացներ՝ արտասահմանյան ուսանողների համար: Անգամ լույս են ընծայվում ամսագրեր՝ ESP-ի հետ կապված խնդիրներն ու պահանջները քննարկելու նպատակով: Նրանց մեջ առավել հայտնի է **“English for Specific Purposes: An international journal”** միջազգային ամսագիրը (www.laurenceanthony.net/.../ESParticle.html):

Հանգուցային բառեր և արտահայտություններ. անգլերեն հատուկ նպատակների համար (ESP), տեսակետներ, բնորոշումներ, բացարձակ և փոփոխական հատկանիշներ, ընդհանուր անգլե-

րեն, լեզվական կարիքներ, գործունեության ոլորտ, վերլուծություն:

Ընդհանրապես ESP-ն բնութագրելու համար գոյություն ունեն տարբեր տեսակետներ: Նրանց մեջ ամենատարածվածը հետևյալ բնութագրումն է. ESP-ն անգլերենի ուսուցման մի ուղղություն է, որն իր մեջ ներառում է այս կամ այն ոլորտը, օրինակ՝ բիզնես, գիտություն, տեխնիկա, զբոսաշրջություն, արվեստ, ավիացիա, բժշկագիտություն և այլ: Որոշ մասնագետներ առաջարկում են ESP-ի բնութագրման միանգամայն այլ տարբերակ: Օրինակ՝ ESP-ն իրենից ներկայացնում է սովորողների մոտ լեզվական այս կամ այն հմտությունների ձեռքբերման միջոց (կարդալու, գրելու, խոսելու, լսելու և այլն): Ունանք էլ, ESP ասելով, հասկանում են լեզվի այս կամ այն ոլորտին վերաբերող բառապաշարի ուսումնասիրում (օրինակ՝ քերականական, ժանրային, քննախոսական (discourse): Իսկ Հաթչինսոնն ու Վոթերսն էլ (**Hutchinson, Tom & Waters, Alan (1987). English for Specific Purposes: A learner-centered approach. Cambridge University Press**) ESP-ն դիտում են որպես մոտեցում, այլ ոչ թե լեզվական այս կամ այն կողմի, նյութի կամ մեթոդաբանության ուսուցում: Այստեղ առանցքային է հետևյալ հարցը. «Ինչու է սովորողը ցանկանում ուսումնասիրել անգլերեն լեզու»: Ըստ նրանց՝ անգլերեն սովորելու նպատակը առանցքային է: Ուշագրավ է Սթերվենսի (www.laurenceanthony.net/.../ESParticle.html) *բնութագրումը* ESP-ի վերաբերյալ՝ առանձնացնելով բնութագրական մի քանի հատկանիշներ.

1) Բացարձակ հատկանիշներ: – ESP-ն նախատեսված է սովորողի տվյալ մասնագիտության, զբաղմունքի կամ որոշակի գործունեության բովանդակության հետ կապված լեզվի այս կամ այն ոլորտի՝ շարահյուսական, խոսքային, իմաստաբանական, քննախոսական և այլն, նպատակադրված կարիքները հոգալու համար՝ ի տարբերություն ընդհանուր անգլերենի:

2) Երկու փոփոխական հատկանիշներ: – Սրանցից առաջինը սահմանափակվում է լեզվական այս կամ այն հմտությունների ձեռքբերմամբ, օրինակ՝ կարդալու հմտությունների: Երկրորդը վերաբերում է լեզվի ուսուցման հատուկ նախանշված այս կամ այն մեթոդաբանությանը:

Մեկ այլ մասնագետ էլ՝ ի դեմս Ռոբինսոնի (www.laurenceanthony.net/.../ESPparticle.html), ESP-ի բնութագրման համար առաջարկում է հետևյալ սկզբունքները՝

1) նպատակաուղորդված սկզբունք, այսինքն՝ այստեղ կարևորվում է սովորողների նպատակը, այսինքն՝ ինչ նպատակի է ծառայելու տվյալ դասընթացը.

2) Ըստ երկրորդ սկզբունքի՝ Ռոբինսոնը անհրաժեշտ է համարում ESP դասընթացը մշակել՝ ելնելով սովորողների լեզվական կարիքներից, որոնք բացահայտվում են լեզվական արդյունքների վերլուծության, քննարկումների (անհատական կամ խմբակային), տարբեր հարցաթերթիկներ լրացնելու միջոցով և այլն:

Սակայն, պարզելով ուսանողների լեզվական կարիքները, չի նշանակում, որ մասնագետը տվյալ դասընթացը մշակելիս պետք է անպայմանորեն ուղղորդվի ուսանողների կողմից ստացված արդյունքներով կամ տեղեկատվությամբ (**FLSP, Foreign Language for Special Purposes, Yerevan, p. 6-7**). Այլ նա պետք է հաշվի առնի նաև տվյալ դասընթացի համար սահմանած նպատակներն ու խնդիրները:

Ուրեմն, ESP, այսինքն՝ անգլերեն հատուկ նպատակների համար ուսուցման ծրագիրն իրականացնելու համար մասնագետին անհրաժեշտ է նախօրոք մշակել հատուկ ուսումնական ծրագիր՝ հստակ պատկերացնելով դասընթացի նպատակներն ու խնդիրները: Անհրաժեշտ է նկատել, որ մի շարք մասնագետներ նպատակահարմար են գտնում ESP դասընթացը կազմակերպել ավելի հասուն տարիքի սովորողների համար, օրինակ՝ բարձրագույն մասնագիտական կրթական ծրագրերի շրջանակներում (մագիստրատուրա, ասպիրանտուրա, մասնագիտական աշխատանքային դասընթացներ և այլն)՝ անգլերեն լեզվի իմացության միջին կամ ավելի բարձր մակարդակի առկայությամբ: Այլ խոսքով՝ նշված ESP ծրագրի իրականացման համար անհրաժեշտ է լեզվական գիտելիքների որոշակի պաշար: Այնուամենայնիվ, որոշ մասնագետներ հնարավոր են համարում նաև սկսնակ սովորողների հետ ESP դասընթաց իրականացնելը: Կարևոր է նշել, որ ինչպիսի ուղղվածություն էլ ունենա ESP դասընթացը, անհրաժեշտ է հաշվի առնել նաև սովորողների վերլուծական դիտարկումները, գնահատականները կամ էլ նկատողությունները:

Որքան էլ կարևորվեն վերը նշված Հաթչինսոնի և Վոթերսի բնութագրումները ESP-դասընթացի վերաբերյալ, այնուամենայնիվ, ըստ որոշ մասնագետների՝ նրանց բնութագրման մեջ կան որոշակի թերի կողմեր: Օրինակ՝ այնքան էլ հասկանալի չէ, թե որտեղ է ավարտվում ընդհանուր անգլերենի դասընթացը և որտեղ սկսվում ESP-ն, քանի որ շատ դասավանդողներ հաճախ իրենց դասընթացը կազմում են՝ գուտ հենվելով սովորողների լեզվական կարիքների և սեփական գիտելիքների վրա: Մյուս կողմից էլ՝ ESP-ի մասնագետը հիմնվում է ընդհանուր անգլերենի գիտելիքների վրա՝ տալով այդ գիտելիքներին որոշակի ուղղվածություն:

Որքան էլ բազմազան լինեն բնու-

թագրումները ESP -ի վերաբերյալ, այնուամենայնիվ, մեկ բան պարզ է. եթե ընդհանուր անգլերենի (General English) դասընթացը կազմակերպելիս մասնագետը հավասարաչափ ուշադրություն է դարձնում քերականության ուսումնասիրման, գրավոր և բանավոր խոսքի, կարդալու և լսելու ունակությունները զարգացնելու վրա, ապա ESP դասընթացը կազմակերպելիս մասնագետը պետք է անպայմանորեն հաշվի առնի մասնագիտական այս կամ այն բնագավառի կամ գործունեության բովանդակության հետ կապված սովորողների լեզվական պահանջները և լեզուն ուսունասիրելու նպատակները: Օրինակ՝ ապագա էքսկուրսավարների համար անգլերենի դասընթացը կազմակերպելիս ավելի նպատակահարմար է շեշտը դնել խոսակցական և հաղորդակցային հմտությունները զարգացնելու վրա: Մեկ այլ դեպքում էլ ուշադրությունը կենտրոնացնում են գործարար անգլերենի բառապաշարի վրա (Business English)՝ ելնելով սովորողների տվյալ խմբի գործունեության բնույթից և լեզվական կարիքներից: Նկատենք, որ մինչև այժմ ESP-ի բնութագրման վերաբերյալ քննարկումները դեռևս շարունակվում են: Մասնագետների որոշ խումբ ESP-ի կիրառումը տեսնում է ակադեմիական ուսուցման համակարգում, իսկ ոմանք էլ՝ մասնագիտական կան պրոֆեսիոնալ ոլորտում: Ելնելով այս տեսակետից՝ ESP-ն բաժանվում է հետևյալ երկու հիմնական ենթախմբերի՝

1). անգլերեն ակադեմիական նպատակների համար (**EAP - English for Academic Purposes**).

2). անգլերեն մասնագիտական նպատակների համար (**EOP - English for Occupational Purposes**):

EAP-ն (անգլերեն ակադեմիական նպատակների համար) վերաբերում է ակադեմիական / գիտական և տեխնոլոգիաների ոլորտներին, իսկ երկրորդը՝ EOP-ն (անգլերեն մասնագիտական նպատակների համար)՝ մասնագիտական (պրոֆեսիոնալ) ոլորտներին: EAP-ի շրջանակներում մենք կարող ենք առանձնացնել, օրինակ՝ EMP՝ անգլերեն բժշկագիտական նպատակների համար (English for Medical purposes), ELP՝ անգլերեն իրավաբանական նպատակներով (English for Legal Purposes): Նույն սկզբունքով կարող ենք առանձնացնել նաև անգլերեն կառավարման /management/, ֆինանսական (financial) կամ էլ տնտեսագիտական (economic) նպատակների համար և այլն:

Ինչպես արդեն վերը ասացինք՝ EOP-ն՝ English for Occupational Purposes (անգլերեն մասնագիտական նպատակների համար) վերաբերում է այս կամ այն պրոֆեսիային կամ մասնագիտությանը: Օրինակ՝ EBP (English for Business Purposes)՝ անգլերեն գործարար նպատակների համար: Վերջին տարիներին, այնուամենայնիվ, բավական լուրջ քննարկումներ են գնում այն մասին, արդյոք, EAP-ն դիտել որպես ESP-ի բաղկացուցիչ մաս, թե՛ ոչ: Այս առումով մասնագետների մի մասը ESP-ն համարում է անգլերենի ուսուցում՝ այս կամ այն նպատակին ծառայեցնելու համար, մինչդեռ մյուսները հակված են ընդունելու, որ այն (ESP-ն) ավելի շատ կիրառելի է ակադեմիական դասընթացներում կամ էլ մասնագիտական/ պրոֆեսիոնալ բնագավառներում (www.laurenceanthony.net/.../ESParticle.html):

Նկատենք, որ որքան էլ բազմազան լինեն ESP-ի վերաբերյալ բնորոշումները, մեկ բան պարզ է, որ այս թեման բավական ընդգրկուն է ու անսպառ և հետաքննարար դեռևս կարիք ունի վերանայման: Այդ է վկայում Ճապոնիայում ESP-ին նվիրված գիտաժողովը, որի մասնակիցների թվում էր ESP Journal-ի համահեղինակ Դադլի-Էվանսը: Նա իր մոտ մեկ ժամանոց ելույթի ժամանակ փորձեց փայ սեփական բնորոշումը՝ առաջ քաշելով ESP-ի «բացարձակ» և, միաժամանակ, «փոփոխական» լինելու բնույթը (Dudley -Evans, Tony (1998). Developments in English for Specific Purposes: A

multi-disciplinary approach Cambridge University Press). *Սրորև ներկայացնում ենք Դադլի-Էվանսի բնութագրումը.*

Բացարձակ հատկանիշներ (Absolute Characteristics):

1. *ESP-ն նախարեսված է բավարարելու սովորողների լեզվական հասուն կարիքները:*

2. *ESP-ն կիրառում է Կոմպլ օլորոհին ուղղված համապարասիսան մեթոդաբանություն կամ գործունեություն:*

3. *ESP-ն կենտրոնացած է Կոմպլ գործունեության համար անհրաժեշտ լեզվի վրա՝ ներառելով քերականություն, բառապաշար, ուսուցման հետ կապված հմտություններ, դիսկուրս, ժանր և այլն:*

Փոփոխական հատկանիշներ (Variable Characteristics)

1. *ESP-ն կարող է նախարեսված լինել որոշակի օլորոհների (դիսցիպլիններ) համար:*

2. *ESP-ն կարող է օգրագործել դասավանդման մի որոշակի իրադրությունում ընդհանուր անգլերեն լեզվից Կարբերվող մեթոդաբանություն:*

3. *ESP-ն կարող է նախարեսված լինել եռաստիճան ուսուցման հասարակություններում (tertiary level institutions) կամ էլ մասնագիտական աշխատանքային իրադրություններում (professional work situations):*

4. *ESP-ն սահմանված է միջին (intermediate) կամ էլ ավելի բարձր մակարդակի (advanced) ուսանողների համար:*

5. *ESP դասընթացների մեծամասնությունը ենթադրում է լեզվական համակարգերի հիմնարար գիտելիքներ:*

Չնայած այն փաստին, որ Դադլի-Էվանսի բնորոշումները ESP-ի վերաբերյալ որոշ չափով կրում են Սյրելվենսի ազդեցությունը (Stevens, P. (1988). **ESP after twenty years: A re-appraisal. In M. TICKOO (Ed.), ESP: State of the art (1-13). SEAMEO Regional Language Center**), այնուամենայնիվ, նրա առաջարկած բացարձակ և փոփոխական

հատկանիշներով ESP-ի բնութագրումն ավելի օգտակար է՝ ավելի հստակ պատկերացնելու ESP-ի բուն էությունը: Համաձայն Դադլի-Էվանսի՝ ESP-ն չի սահմանափակվում մի կոնկրետ ոլորտով (դիսցիպլինով) և ոչ էլ այն չի ենթադրում սովորողների մի որոշակի խմբի կամ կարողությունների սահմանափակում, այլ ESP-ն, ավելի շուտ, դասավանդման մոտեցում է, կամ, ինչպես որ ինքն է ասում՝ մտքի վերաբերմունք (attitude of mind): Իսկ ինչ վերաբերում է ESP-ի և ընդհանուր անգլերենի (General English) միջև եղած տարբերություններին, ապա ըստ Հաթչինսոնի՝ «իրականում տեսականորեն տարբերություններ չկան, իսկ գործնականորեն՝ շատ մեծ»: Այստեղ տեղին է նշել, որ եթե նախկինում ընդհանուր անգլերեն դասավանդող մասնագետները չէին կենտրոնանում սովորողների լեզվական կարիքների վերլուծության վրա, ապա այսօր դասավանդողներն ավելի շատ են ուշադրություն դարձնում լեզվական կարիքների և պահանջների վերլուծության վրա: Մյուս կողմից էլ՝ տվյալ դասագիրքը կազմող մասնագետը պետք է դասավանդվող նյութերն ընտրի՝ հաշվի առնելով սովորողների նպատակներն ու լեզվական պահանջները կամ կարիքները: Այսինքն՝ երկու դեպքում էլ ESP և ընդհանուր անգլերեն General English դասընթացներ կազմակերպելիս կարևորվում են սովորողների լեզվական կարիքներն ու պահանջները, նրանց առջև դրված խնդիրները:

Վերջում եզրակացնելով վերը ասվածը՝ նկատենք, որ օտար լեզու սովորելիս, իսկ տվյալ դեպքում ESP դասընթացն իրականացնելիս, առաջնայինը նպատակները և լեզվական կարիքները որոշելն է: Ուրեմն՝ ESP դասընթացը կազմակերպելիս անհրաժեշտ է նկատի ունենալ սովորողների լեզվական պահանջներն ու նպատակները, մասնագիտական գործունեության բնույթը կամ բովանդակությունը, որոնք կարող են բացահայտվել տվյալ խմբի սովորող-

ների հետ քննարկումներ կատարելիս, հարցաթերթիկներ լրացնելիս և այլն: Իսկ ինչ վերաբերում է բուն ESP դասընթացին, ապա այն շարունակաբար զար-

գացող ուղղություն է և, բնականաբար, նրա հետ կապված բնութագրումներն ու տեսակետները դեռևս կարիք ունեն կատարելագործման:

ՊԲԱԿԱՆՈՒԹՅՈՒՆ

1. FLSP, Foreign Language for Special Purposes, Yerevan State University.
2. Dudley –Evans, Tony (1998). Developments in English for Specific Purposes: A multi-disciplinary approach Cambridge University Press.
3. Hutchinson, Tom & Waters, Alan (1987). English for Specific Purposes: A learner-centered approach. Cambridge University Press.
4. Strevens, P. (1988). ESP after twenty years: A re-appraisal. In M. TICKOO (Ed.), ESP: State of the art (1-13). SEAMEO Regional Language Center.
5. www.laurenceanthony.net/.../ESParticle.html

АНГЛИЙСКИЙ ЯЗЫК ДЛЯ СПЕЦИАЛЬНЫХ ЦЕЛЕЙ (ESP). ХАРАКТЕРНЫЕ ОСОБЕННОСТИ, ЦЕЛИ И ЗАДАЧИ. ПАРАЛЛЕЛИ МЕЖДЫ ESP И ОБЩИМ АНГЛИЙСКИМ

АСМИК АБРААМЯН

*Национальная академия наук РА, Международный научно-образовательный центр,
преподаватель английского языка*

Роль ESP курса обучения английского языка растет во всем мире благодаря возрастающим требованиям более профессионального лингвистического подхода к той или иной сфере науки или профессиональной деятельности. Настоящий курс обучения английского языка сравнительно молод в Армении и он все еще развивается. Тем не менее обсуждения, касающиеся формулировки, целей и задач ESP курса, все еще продолжают и разные специалисты предлагают различные мнения относительно его формулировки. Для эффективной организации курса важно выделить первостепенные цели, задачи и требования учащихся к изучению английского языка. В статье также рассматриваются эффективные пути для раскрытия лингвистических нужд и требований учащихся. Приводятся параллели между курсами ESP и общего английского.

ENGLISH FOR SPECIFIC PURPOSE (ESP). CHARACTERISTIC FEATURES, GOALS AND TASKS. PARALLELS BETWEEN ESP AND GENERAL ENGLISH

HASMICK ABRAHAMYAN

*The International Scientific Educational Center of the National Academy
of Sciences of the RA, Lecturer of English*

The role of ESP course is growing worldwide due to the increasing demand for more professional linguistic approach to this or that area of science or professional activity. The given English learning course is relatively young in Armenia and is still developing. However, the discussions around the definitions, goals and tasks of ESP course still continue and different specialists offer a variety of views and characterizations regarding its definition. In order to organize the course effectively it's important to reveal learners' primary goals, tasks and requirements in studying English. The article also considers effective ways to discover learners' linguistic needs and requirements. Parallels are drawn between the ESP and General English courses.

**«ԽՈՍՔԻ ՄՇԱԿՈՒՅԹ» ԱՌԱՐԿԱՆ ՄԱԳԻՍՏՐՈՍԱԿԱՆ
ԿՐԹԱԿԱՆ ԾՐԱԳՐԵՐՈՒՄ ՆԵՐԱՌԵԼՈՒ ԵՎ ԴԱՍԱՎԱՆ ԴԵԼՈՒ
ՄԵԹՈԴԱԿԱՆ ՄԻ ՔԱՆԻ ՀԱՐՑ**

Հոդվածում քննարկվում են «Խոսքի մշակույթ» առարկան մագիստրոսական կրթական ծրագրերում ներառելու անհրաժեշտության, ինչպես նաև վերոնշյալ առարկայի դասավանդման ժամանակ ավանդական և ժամանակակից մեթոդների գույգահեռ կիրառման որոշ հարցեր: Հիմնավորված է, թե ինչու է հատկապես շեշտվում երկու մասնագիտական ծրագրերում («Լրագրություն» և «Մանկավարժություն») այն ներառելու անհրաժեշտությունը, ապա մանրամասն ներկայացված են «Խոսքի մշակույթ» առարկայի դասավանդման նպատակը, խնդիրները, վերջնարդյունքները, որոնց կտիրապետի ուսանողը, եթե բարեհաջող ուսումնասիրի տվյալ առարկան: Հոդվածի երկրորդ մասում քննված է «Խոսքի մշակույթ» առարկայի դասավանդման մեթոդի հարցը ներկայացված է ինչպես ավանդական՝ ուսուցչակենտրոն, այնպես էլ ժամանակակից՝ ուսանողակենտրոն մեթոդների էությունները, տարբերությունները, հիմնավորված է այն հանգամանքը, որ «Խոսքի մշակույթ» առարկայի դասավանդման ժամանակ անհրաժեշտ է համադրել, գույգակցել ավանդական մեթոդը ժամանակակիցի հետ:

Հանգուցային բառեր և արտահայտություններ. խոսքի մշակույթ, լեզվական նորմ, առարկայի նկարագիր, դասավանդման մեթոդ, ավանդական կամ ուսուցչակենտրոն մեթոդ, ժամանակակից կամ ուսանողակենտրոն մեթոդ

«Խոսքի մշակույթ» («Ոճագիտություն», «Խոսքի մշակույթի հիմունքներ») առարկան սովորաբար ընդգրկվում է

բանասիրական ուղղվածության կրթական ծրագրերում՝ բակալավրի կրթական աստիճանում: Մեր համոզմամբ՝ «Խոսքի մշակույթ» առարկան անհրաժեշտ է դասավանդել նաև մագիստրատուրայում, հատկապես՝ «Լրագրություն», «Մանկավարժություն» կրթական ծրագրերում: Բացատրենք, թե ինչու: Հատկապես մեր օրերում, երբ մագիստրատուրա կարող են ընդունվել և նույն կուրսում սովորել տարբեր, բայց հարակից մասնագիտությունների տեր մարդիկ, առավել շատ է կարևորվում որակյալ և գրագետ, բազմակողմանիորեն զարգացած, մասնագիտական խորը գիտելիքներ ունեցող, մայրենիի ընձեռած լայն հնարավորություններով խոսքը գեղեցիկ, գրագետ, արտահայտիչ կառուցել իմացող մասնագետների պատրաստման խնդիրը: Այս խնդիրն առավել արդիական է դառնում, երբ խոսքը վերաբերում է լրագրողներին և մանկավարժներին, որոնցից առաջինները կոչված են հասարակությանը ձիշտ, ճշգրիտ և օբյեկտիվ լրատվություն տրամադրել, իսկ երկրորդների ձեռքում է կենտրոնացած ապագա սերունդների կրթությունը, սակայն մագիստրատուրայում մեր դասավանդման բազմամյա փորձը ցույց է տալիս, որ հատկապես լրագրողներն ու մանկավարժները (հատկապես այն մագիստրանտները, ովքեր բակալավրում այլ մասնագիտություններով են սովորել) գրագետ խոսքի կառուցման տեխնիկայի, գրական լեզվի նորմերով խոսքի կառուցման, խոսքը պատկերավոր և արտահայտիչ տեղ հասցնելու խնդիր ունեն: Ժամանակա-

կից հայ լրագրող և մանկավարժ ուսանողների մեծամասնությունը, ցավոք, չի կարևորում մայրենի լեզվի պահպանության և անաղարտության հարցը: Խոսքիս վառ ապացույցն է մերօրյա հայկական ԶԼՄ-ների լեզուն և ոճը, որը լի է գրական նորմերի կոպիտ խախտումներով: Մաթերի կրթության, մայրենի լեզվի և խոսքի մշակույթին չտիրապետելու հետևանք է: Ուստի՝ մենք առաջարկում ենք, որպես պարտադիր դասընթաց «Լրագրություն» և «Մանկավարժություն» մագիստրոսական կրթական ծրագրերում ներառել «Խոսքի մշակույթ» դասընթացը, որի նպատակը կլինի դասընթացի շրջանակներում ուսումնասիրելով հայերեն խոսքը՝ ուսանողների գիտակցությանը հասցնել գրական խոսքի ընդհանուր օրինաչափությունները, նպաստել նշված թիրախ խմբերի շրջանում գրական խոսքի բարձր ձաշակի ձևավորմանը:

Խոսքի մշակույթը քաղաքակրթություն անցած լեզվի բնութագիրն է: Այս դասընթացի շրջանակներում խոսքի տեսության ուսումնասիրության գերակա նպատակն է գրական խոսքի ընդհանուր օրինաչափությունների, գրական լեզվի նորմերի (ուղղախոսական, ուղղագրական, բառային, ձևաբանական և շարահյուսական) և դրանց ձիշտ կիրարկության իմացությունը, խոսքի արժանիքների և թերությունների, ինչպես նաև ԶԼՄ-ների լեզվի և ոճի ուսումնասիրումը, խոսքի մշակույթի վարպետների թողած ժառանգության ծանոթացումը և այլն:

«Խոսքի մշակույթ» առարկան տեսական և գործնական հատվածաբաժին պարունակող դասընթաց է խոսքի մասին: Դասընթացն անդրադառնում է խոսքի մշակույթի հիմնախնդիրներին, լեզվական և խոսքային ոճերին, դրանց տեսակներին, դրանցից յուրաքանչյուրի դրսևորման ձևերին, կիրառության ոլորտներին և հնարավորություններին, ծանոթացնում է բառապաշարի ոճա-

կան շերտերին, դրանց կիրառության հնարավորություններին: Դասընթացի ընթացքում ուսանողը փաստացի օրինակների հիման վրա ուսումնասիրում է լեզվական և խոսքային ոճերն առանձին-առանձին, վերլուծում է գրական լեզվի նորմերից կատարվող շեղումները գործնականում, քննարկում դրանք, տիրապետում է խոսքը ձիշտ կառուցելու տեխնիկային:

Դասընթացի ավարտին ուսանողը ծանոթ կլինի խոսքի մշակույթի արդի հիմնախնդիրներին, կտիրապետի իրադրական, գործառական և անհատական ոճերին և կիմանա ինչպես և որտեղ կիրառել դրանցից յուրաքանչյուրը, կտիրապետի խոսքը գրական նորմերի շրջանակներում կառուցելու տեխնիկային, կիմանա խոսքի ձիշտ կառուցման ոճական հնարավորությունները:

Վերոնշյալով էլ, մեր կարծիքով, կարևորվում է այս առարկայի ուսումնասիրությունը մագիստրոսական կրթական ծրագրերի համակարգում:

Մեր օրերում այս առարկայի հանդեպ սեր սերմանելու գործում շատ կարևոր է նաև դասավանդման մեթոդական հարցերը:

Մասնագիտական գրականության մեջ սովորաբար ուսուցման մեթոդները պայմանականորեն բաժանվում են երկու խմբի՝ **ավանդական և ժամանակակից**: Ավանդական են համարվում ուսուցչականտրոն- բացատրական, ուսանողին պատրաստի գիտելիքներ փոխանցելու մեթոդները: Ժամանակակից է համարվում ուսանողակենտրոն, ուսանողի պահանջների, բարձրացրած հարցերի շուրջ դասը կառուցելու, դասի ընթացքում ուսանողներին խոսելու, արտահայտվելու, լայն հնարավորություններ տվող, խմբով աշխատելու մեթոդները, որը ներմուծվել է վերջերս՝ եվրոպական կրթական համակարգից: Մեր համոզմամբ՝ դասը միայն դասախոսություններով կառուցելու մեթոդն, իհարկե, հնացած է, և «Խոսքի մշակույթ» առարկայի

շրջանակներում նպատակահարմար է գուգակցել շաղկապել ավանդականը ժամանակակիցի հետ, յուրաքանչյուր դասի թեմայից էլնելով սահուն անցնել մի մեթոդից մյուսին՝ նայած, թե տվյալ դեպքում ուսանողների խմբային աշխատանքն ու ներկայացումն է կարևոր, թե դասախոսի կողմից, օրինակ, լեզվական նորմերի, խոսքային ոճերի դրսևորման ձևերը ճիշտ ներկայացումն ու ուղղորդումը: Այստեղ կարևոր և մեծ դեր ունի, անշուշտ, դասավանդողը, որի ճիշտ, գրագետ, գեղեցիկ խոսքը իր վարած առարկայի առհավատյան պետք է լինի: Մյուս կողմից՝ անընդունել է միայն քարացած դասախոսություններով, անհետաքրքիր, առանց ստեղծագործական ներշնչանքի ու երևակայության, միօրինակ դասը վարելու մշակույթը: Անշուշտ, դասախոսն ուղղորդող լինելուց գատ, նաև պիտի կարողանա հարուստ գիտելիքներ և տեղեկություններ փոխանցել լսարանին, լավ դասախոսի հետ կենդանի հաղորդակցումն ու շփումն ունեն վարակիչ ուժ, մանավանդ, երբ խոսքը գեղեցիկ, արտահայտիչ պատկերավոր արտահայտվելու մշակույթի մասին է: Բնականաբար, կարևոր է նաև դասերին ուսանողների ակտիվ մասնակցությունը, հատկապես լեզվական նորմերի և դրանցից կատարվող շեղումների վերլուծության ժամերին, որտեղ դասախոսի ուղղորդմամբ ուսանողներն իրենք պիտի կարողանան ժամանակակից լրատվամիջոցներից դուրս գրել լեզվական սխալները, դասակարգել դրանք և դասի ընթացքում վերլուծել, քննարկել: «Պատանիները իմաստություն պետք է քաղեն լավ դաստիարակությունից՝ սովորելով իրերի իսկական տարբերությունները և դրանց արժանիքը, որովհետև իրերի մասին ճշմարիտ դատողություններ անելը ամեն մի առաքիության ճշմարիտ հիմքն է»¹:

Ուսանողի ստացած գիտելիքները պետք է լինեն հաստատուն, մատուցվող նյութը՝ մատչելի, հստակ: Դասախոսի խոսքը շատ մեծ դեր ունի, պիտի կարողանա գրագետ հայերեն խոսքի հանդեպ շարժի ուսանողների հետաքրքրությունը, սերմանի գեղեցիկ խոսելու արվեստ, հոգեբանական այնպիսի մթնոլորտ պիտի ստեղծվի լսարանում, որ ուսանողներից յուրաքանչյուրն իր պարտքը համարի ապագա գործունեության բնագավառում տարածել միայն ու միայն գրական, լեզվական նորմերով կառուցվող արտահայտիչ ու պատկերավոր հայեցի խոսքը: Ինչպես նշում է Ս. Վ. Գյուլբուդադյանը, հոգեբանական տեսակետից շատ կարևոր է նաև աշակերտին գնահատելու պահը: Իհարկե, միշտ պետք է հիշել, որ ցանկալի է յուրաքանչյուր աշակերտի նկատմամբ անհատական մոտեցում ունենալ²: Անհատական մոտեցումը կարող է դրսևորվել ինչպես լսարանում ընդհանուր դասաժամերին ուսանողներին դասին ներգրավվելու միջոցով, այնպես էլ նախագծային, անհատական կամ խմբակային առաջադրանքների հանձնարարմամբ:

Այսպիսով՝ մենք կարծում ենք, որ «Խոսքի մշակույթ» առարկան դասավանդելիս կարելի է լավագույն կերպով գուգակցել դասավանդման ավանդական և ժամանակակից մեթոդները՝ դասաժամի մի հատվածը հատկացնելով տեղեկատվության, նոր դասի ներկայացմանը, որը կարող է արվել ժամանակակից մուլտիմեդիական միջոցների կիրառմամբ, ինչը առավել գրավիչ և տպավորիչ կդարձնի դասը, իսկ դասաժամի մյուս հատվածը լիովին տրամադրել ուսանողներին, որպեսզի վերջիններս հնարավորություն ունենան ներկայացնելու, քննարկելու հանձնարարություններն ու խմբակային աշխատանքները:

1 Յան Անու Կամենսկի, Մեծ դիդակտիկա, Եր., «Չանգակ», 2010, էջ 295:

2 Տեն Ս. Վ. Գյուլբուդադյան, Հայոց լեզվի դասավանդման մեթոդիկա, Ե., 1987, էջ 10:

К ВОПРОСУ О ВКЛЮЧЕНИИ ПРЕДМЕТА “КУЛЬТУРА РЕЧИ” В МАГИСТЕРСКИЕ ОБРАЗОВАТЕЛЬНЫЕ ПРОГРАММЫ И МЕТОДИКЕ ЕГО ПРЕПОДАВАНИЯ

НАРИНЕ ВАРДАНЯН

*Национальная академия наук РА, Международный научно-образовательный центр,
заведующая отделом обеспечения качества, кандидат филологических наук*

В статье демонстрируется необходимость включения в магистерские образовательные программы предмета “Культура речи”, рассматриваются вопросы параллельного использования традиционных и современных методов преподавания данного предмета. Аргументируется необходимость включения предмета “Культура речи”, в частности, в магистерские образовательные программы по “Журналистике” и “Педагогике”, подробно представляется цель и задачи преподавания, а также результативность успешного усвоения студентами указанного предмета. Вторая часть статьи посвящена методике преподавания предмета “Культура речи”, представлены суть и различие традиционного, пассивного, и современного, интерактивного, методов преподавания, обоснована необходимость синтеза, сочетания двух этих методов.

TO THE QUESTION OF THE INCLUSION OF THE SUBJECT OF “CULTURE OF SPEECH” IN THE MASTER EDUCATIONAL PROGRAMS AND METHODS OF ITS TEACHING

NARINE VARDANYAN

*International Scientific-Educational Center of the National Academy of Sciences of the RA,
Head of the QA Department, Candidate of Philological Sciences*

The article demonstrates the necessity of the inclusion of the subject “Culture of speech” in the master educational programs, discusses the concurrent use of both traditional and modern methods of teaching the subject. It discusses the necessity of including the subject “Culture of speech”, particularly in master’s educational programs of “Journalism” and “Pedagogy” detailing the purpose and objectives of teaching, as well as the students’ impact of the successful mastering of this subject.

The second part of the article is devoted to the methods of teaching the subject “Culture of speech”, it presents the essence and the distinction of the traditional, passive and modern, interactive teaching methods, it justifies the necessity of the synthesis, the combination of these two methods.

ԳԻՏՈՒԹՅՈՒՆՆԵՐԻ ԱԶԳԱՅԻՆ ԱԿԱԴԵՄԻԱ
НАЦИОНАЛЬНАЯ АКАДЕМИЯ НАУК РЕСПУБЛИКИ АРМЕНИЯ
THE NATIONAL ACADEMY OF SCIENCES OF THE REPUBLIC OF ARMENIA

ԳԻՏԱԿՐԹԱԿԱՆ ՄԻՋԱԶԳԱՅԻՆ ԿԵՆՏՐՈՆ
МЕЖДУНАРОДНЫЙ НАУЧНО-ОБРАЗОВАТЕЛЬНЫЙ ЦЕНТР
INTERNATIONAL SCIENTIFIC-EDUCATIONAL CENTER

ԳԻՏԱԿԱՆ ՀՈՒՎԱԾՆԵՐԻ ԺՈՂՈՎԱԾՈՒ
СБОРНИК НАУЧНЫХ СТАТЕЙ
COLLECTION OF SCIENTIFIC ARTICLES

Հրատարակչության րնօրեն՝
ԷՄԻՆ ՄԿՐՏՉՅԱՆ

Համարի թողարկման պատասխանատու և
գլխավոր խմբագիր՝
ՆԱԻՐԱ ՀԱԿՈԲՅԱՆ

Սրբագրիչ՝
ՕՖԵԼՅԱ ԱՎԱԳՅԱՆ

Համակարգչային ձևավորումը՝
ԱՇՈՏ ԲԱԳՐԱՏՅԱՆԻ

Տպագրությունը՝ օֆսեթ: Չափեր՝ 70 × 100 1/16
Թուղթը՝ օֆսեթ: Ծավալը՝ 21,5 տպ. մամուլ
Տպաքանակը՝ 150



ԶԱՆԳԱԿ
ՀԻՄՆԱԿԱՆ ԿԵՆՏՐՈՆ

ՀՀ, 0051, Երևան, Կոմիտասի 49/2
Հեռ.՝ (+37410) 23 25 28
Էլ կայքեր՝ www.zangak.am, www.book.am
Էլ փոստ՝ info@zangak.am
<https://www.facebook.com/zangak>