



ԳԻՏՈՒԹՅՈՒՆՆԵՐԻ ԱԶԳԱՅԻՆ ԱԿԱԴԵՄԻԱ
НАЦИОНАЛЬНАЯ АКАДЕМИЯ НАУК РЕСПУБЛИКИ АРМЕНИЯ
THE NATIONAL ACADEMY OF SCIENCES OF THE REPUBLIC OF
ARMENIA

ԳԻՏԱԿՐԹԱԿԱՆ ՄԻՋԱԶԳԱՅԻՆ ԿԵՆՏՐՈՆ
МЕЖДУНАРОДНЫЙ НАУЧНО-ОБРАЗОВАТЕЛЬНЫЙ ЦЕНТР
INTERNATIONAL SCIENTIFIC-EDUCATIONAL CENTER



**ԻՆՆՈՎԱՑԻՈՆ ՆԱԴՐԱՎՈՐՈՒԹՅՈՒՆՆԵՐԸ ԵՎ
ՄԱՐՏԱՀՐԱՎԵՐՆԵՐԸ ԺԱՄԱՆԱԿԱԿԻՑ
ԱՇԽԱՐՀՈՒՄ**

ՄԻՋԱԶԳԱՅԻՆ ԳԻՏԱԺՈՂՈՎԻ ՆՅՈՒԹԵՐ

•

**ИННОВАЦИОННЫЕ ВОЗМОЖНОСТИ И
ВЫЗОВЫ В СОВРЕМЕННОМ МИРЕ**

МАТЕРИАЛЫ МЕЖДУНАРОДНОЙ КОНФЕРЕНЦИИ

•

**PROCEEDINGS OF THE INTERNATIONAL
CONFERENCE**

**INNOVATIVE OPPORTUNITIES AND CHALLENGES IN
THE MODERN WORLD**

ԵՐԵՎԱՆ 2018
YEREVAN 2018
ЕРЕВАН 2018

Երաշխավորվել է տպագրության ՀՀ գիտությունների ազգային ակադեմիայի
գիտակրթական միջազգային կենտրոնի գիտական խորհրդի կողմից

Рекомендовано к печати Ученым советом Международного научно-
образовательного центра Национальной Академии наук РА

Recommended by the Scientific Council of the International
Scientific-Educational Center of NAS RA

ՀՏԴ
ԳՄԴ
Գ

Գ Իննովացիոն հնարավորությունները և մարտահրավերները
ժամանակակից աշխարհում. Գիտական հոդվածների ժողովածու.- Եր.:
Նաիրի, 2018.- 544 էջ:

ՀՏԴ
ԳՄԴ

ISBN 978-5-550-

© ՀՀ գիտությունների ազգային ակադեմիա
Գիտակրթական միջազգային կենտրոն, 2018
© «Նաիրի» հրատարակչություն ՓԲԸ, 2018

Խմբագրական խորհրդի նախագահ՝

Ալբերտ Սարգսյան – ՀՀ գիտությունների ազգային ակադեմիայի գիտակրթական միջազգային կենտրոնի տնօրեն, ֆիզիկամաթեմատիկական գիտությունների դոկտոր, պրոֆեսոր

Գլխավոր խմբագիր՝

Նաիրա Հակոբյան – ՀՀ գիտությունների ազգային ակադեմիայի գիտակրթական միջազգային կենտրոնի ղեկավար, հոգեբանական գիտությունների դոկտոր, պրոֆեսոր

Պատասխանատու քարտուղար՝

Մելինե Սարգսյան – ՀՀ գիտությունների ազգային ակադեմիայի գիտակրթական միջազգային կենտրոնի գիտքարտուղար

Խմբագրական կոլեգիա՝

Յուրի Շուբուրյան – ՀՀ գիտությունների ազգային ակադեմիայի փոխնախագահ, ակադեմիկոս

Աշոտ Խաչատրյան – ՀՀ Սահմանադրական դատարանի անդամ, ՀՀ ԳԱԱ գիտակրթական միջազգային կենտրոնի իրավագիտության ամբիոնի պրոֆեսոր, իրավագիտության դոկտոր

Տիգրան Քոչարյան – ՀՀ գիտությունների ազգային ակադեմիայի գիտակրթական միջազգային կենտրոնի քաղաքագիտության ամբիոնի վարիչ, քաղաքական գիտությունների դոկտոր, պրոֆեսոր

Մանուկ Հարությունյան – ՀՀ գիտությունների ազգային ակադեմիայի փիլիսոփայության ամբիոնի վարիչ, փիլիսոփայության գիտությունների դոկտոր

Հայկ Պետրոսյան – ՀՀ գիտությունների ազգային ակադեմիայի գիտակրթական միջազգային կենտրոնի սոցիալական մանկավարժության ամբիոնի վարիչ, մանկավարժական գիտությունների դոկտոր

Նաիրա Այվազյան – ՀՀ գիտությունների ազգային ակադեմիայի Լ. Օրբելու անվան ֆիզիոլոգիայի ինստիտուտ ՊՈԱԿ-ի տնօրեն, կենսաբանական գիտությունների դոկտոր, պրոֆեսոր

Գոհար Գրիգորյան – ՀՀ գիտությունների ազգային ակադեմիայի գիտակրթական միջազգային կենտրոնի օտար լեզուների ամբիոնի վարիչ, բանասիրական գիտությունների թեկնածու, դոցենտ

Նարինե Վարդանյան – ՀՀ գիտությունների ազգային ակադեմիայի գիտակրթական միջազգային կենտրոնի որակի ապահովման բաժնի պետ, բանասիրական գիտությունների թեկնածու, դոցենտ

Ժակլին Մեսժեն – Ֆրանսիայի Լիոնի Ժան-Մուլեն 3 համալսարանի պրոֆեսոր, միջազգային հոգեբանական ասոցիացիայի անդամ

Հերբերտ Քերիխ – Բելգիայի Գենտի համալսարանի պրոֆեսոր, միջազգային սոցիոլոգիական ասոցիացիայի անդամ

Օլեսյա Ցիգուլևա – Նովոսիբիրսկի պետական մանկավարժական համալսարանի օտար լեզուների ամբիոնի դոցենտ, մանկավարժական գիտությունների թեկնածու

Գալինա Չեսնոկովա – Նովոսիբիրսկի պետական մանկավարժական համալսարանի դաստիարակչական գործողությունների ինստիտուտի փոխտնօրեն, մանկավարժական գիտությունների թեկնածու, դոցենտ

Իրինա Բուշուևա – Ռուսաստանի Դաշնության զբոսաշրջության, հյուրընկալության և դիզայնի բարձրագույն դպրոցի տնօրեն, տնտեսագիտության դոկտոր, պրոֆեսոր

Ալեքսանդր Ֆեդուլին – Ռուսաստանի տուրիզմի և սերվիսի պետական համալսարանի ռեկտոր, պատմական գիտությունների դոկտոր, պրոֆեսոր

Լիլիթ Տեր-Վարդանյան – Հայաստանի Հանրապետության գիտությունների ազգային ակադեմիայի գիտակրթական միջազգային կենտրոնի դասախոս

Председатель редакционного совета

Альберт Саргсян - директор Международного научно-образовательного центра Национальной Академии Наук РА, доктор физико-математических наук, профессор

Главный редактор

Наира Акопян - декан Международного научно-образовательного центра Национальной Академии Наук РА, доктор психологических наук, профессор

Ответственный секретарь

Мелинэ Саркисян – ученый секретарь Международного научно-образовательного центра Национальной Академии Наук РА

Редакционная коллегия

Юрий Шукурян – вице-президент Национальной Академии Наук РА, академик

Ашот Хачатрян – член конституционного суда РА, профессор кафедры юриспруденции Международного научно – образовательного центра Национальной Академии Наук РА, доктор юридических наук

Тигран Кочарян – заведующий кафедрой политологии Международного научно-образовательного центра Национальной Академии Наук РА, доктор политических наук, профессор

Манук Арутюнян – заведующий кафедрой философии Международного научно-образовательного центра Национальной Академии Наук РА, доктор философских наук

Гайк Петросян – заведующий кафедрой социальной педагогики Международного научно-образовательного центра Национальной Академии Наук РА, доктор психологических наук, профессор

Наира Айвазян - директор Института физиологии им. Л. А. Орбели Национальной Академии Наук РА, доктор биологических наук, профессор

Гоар Григорян – заведующая кафедрой иностранных языков Международного научно-образовательного центра Национальной Академии Наук РА, кандидат филологических наук, доцент

Нарине Варданян – заведующая отделом обеспечения качества образования Международного научно-образовательного центра Национальной Академии Наук РА, кандидат филологических наук, доцент

Жаклин Месжен – профессор университета Жан-Мулен 3 (Лион), член международной социологической ассоциации, Франция

Герберт Керих - профессор Гентского Университета, член международной социологической ассоциации, Бельгия

Олеся Цигулева – Новосибирский государственный педагогический университет, кафедра иностранных языков, кандидат педагогических наук, доцент

Галина Чеснокова – заместитель директора Института детства по воспитательной работе, Новосибирский государственный педагогический университет, кандидат педагогических наук, доцент

Ирина Бушуева – директор Высшей школы туризма, индустрии гостеприимства и дизайна "РГУТИС", доктор экономических наук, профессор, Российская Федерация

Александр Федулин - ректор Российского государственного университета туризма и сервиса, доктор исторических наук, профессор

Лилит Тер-Варданян - Международный научно-образовательный центр Национальной Академии Наук РА, преподаватель

Chief of the Editorial Board

Albert Sargsyan – Director of the International Scientific–Educational Center of the National Academy of Sciences of the Republic of Armenia, Doctor of Physical-Mathematical Sciences, Professor

Editor-in-Chief

Naira Hakobyan – Dean of the International Scientific–Educational Center of the National Academy of Sciences of the Republic of Armenia, Doctor of Psychological Sciences, Professor

Executive Secretary

Meline Sargsyan -

Scientific Secretary of the International Scientific–Educational Center of the National Academy of Sciences of the Republic of Armenia

Editorial Board

Yuri Shoukourian - Vice–President of the National Academy of Sciences of the Republic of Armenia, Member of the Presidium of NAS RA, Academician

Ashot Khachatryan – Member of the Constitutional Court of the RA, Doctor of Law, Professor

Tigran Kocharyan – Head of the Chair of Political Science of the International Scientific–Educational Center of the National Academy of Sciences of the Republic of Armenia, Doctor of Political Sciences, Professor

Manuk Harutyunyan - Head of the Chair of Philosophy of the International Scientific–Educational Center of the National Academy of Sciences of the Republic of Armenia, Doctor of Philosophical Sciences

Hayk Petrosyan – Head of the Chair of Social Pedagogy of the International Scientific–Educational Center of the National Academy of Sciences, Doctor of Pedagogical Sciences, Professor

Naira Ajvazyan- Director of the Institute of Physiology after L. A. Orbeli of the National Academy of Sciences of the Republic of Armenia, Doctor of Sciences, Professor

Gohar Grigoyan – Head of the Chair of Foreign Languages of the International Scientific–Educational Center of the National Academy of Sciences of the Republic of Armenia, Candidate of Philological Sciences, Associate Professor

Narine Vardanyan - Head of the Quality Assurance Department of the International Scientific- Educational Center of the National Academy of Sciences of the Republic of Armenia, Candidate of Philological Sciences, Associate Professor

Jerich Herbert - Belgium Ghent University Professor, International Sociological Association Member

Jacqueline Mesjen- Jan Mullen 3 University Professor, Lion, France, International Psychological Association Member

Olesya Tsiguleva – Novosibirsk State Pedagogical University, Department of Foreign Languages, Candidate of Pedagogical Sciences, Associate Professor

Galina Chesnokova – Deputy Director of educational work of the Institute of Childhood, of Novosibirsk State Pedagogical University, Candidate of Pedagogical Sciences, Associate Professor

Irina Bushueva – Head of High School of Tourism, Industry of Design and Hospitality of the Russian Federation, Doctor of Economic Sciences, Professor

Aleksander Fedulin – Rector of the State University of Tourism and Service, RF, Doctor of Historical Sciences, Professor

Lilit Ter-Vardanyan - International Scientific–Educational Center of the National Academy of Sciences of the Republic of Armenia, lecturer

ԲՈՎԱՆՆԱԿՈՒԹՅՈՒՆ

Կրթություն և մանկավարժություն

Ռուբեն Աղավեյան, Գալինա Չենտկովա
Բարձրագույն դպրոցի մանկավարժի մասնագիտական զարգացումը կրթության արդիականացման համատեքստում.....17

Ռուբեն Աղզաշյան, Գևորգ Մարգարով
Տեղեկատվական տեխնոլոգիաները նոր սերնդի ուսանողների նորարարական կրթության մեջ.....25

Մարինե Իսկանդարյան, Նանա Գրիգորյան, Գոհարիկ Պետրոսյան
Ժամանակակից S2S-ի կիրառմամբ որոշ մաթեմատիկական ֆունկցիաների ուսուցման էլեկտրոնային դասընթացի մասին.....39

Օլեսյա Ցիգուլևա
Մարդկային ներուժի կառավարման մոդելները ռուսաստանյան և արտասահմանյան կրթական համակարգերում.....53

Նարինե Վարդանյան
Բենչմարքինգ կրթության որակի ապահովման գործընթացը և գործող ընթացակարգերը հայաստանյան բուհերի օրինակով.....60

Յուլիա Ռոտինևա
Ավագ նախադպրոցական տարիքի երեխաների մտավոր հիմնությունների և կարողությունների ձևավորումը օտար լեզուների միջոցով.....70

Հայարվի Աղախանյան
Արդի աշխարհի մարտահրավերները դպրոցին.....78

Մարգարիտա Պետրոսյան
Անհատի մեդիաիրազեկության ձևավորումը.....86

Մարգարիտա Անանինա, Եկատերինա Վոլկովիչ, Ռուբեն Աղավեյան, Օլեսյա Ցիգուլևա
Լսողության խնդիրներ ունեցող երեխաներին անզլերեն ուսուցանելու առանձնահատկությունները.....91

Մազդա Արսենյան
Մեծահասակների քաղաքացիական կրթության ապահովման հիմնախնդիրները ՀՀ-ում.....99

Անի Շահինյան
ՀՀ բուհերում կրթության կազմակերպման օրենսդրական հիմքերը մտավոր սեփականության համատեքստում.....109

Անաստասիա Չենիշովա, Լիա Խաչատրյան, Պոլինա Մրչևա
Գիտահետազոտական կարողությունների ձևավորման մեթոդաբանական հիմքերը օտար լեզուների դասավանդման միջոցով՝ Նովոսիբիրսկի պետական մանկավարժական համալսարանի ցածր կուրսերի ուսանողների շրջանում.....120

Մանիա Բակիրովա, Ալինա Դոռոզյինա, Օլեսյա Ցիգուլևա
Օտար լեզուն, իբրև ուսանողների մասնագիտական շարժունության զարգացման հիմնային պայման, Նովոսիբիրսկի պետական մանկավարժական համալսարանի մանկության ինստիտուտում.....126

Ալինա Շելյուկ, Վերոնիկա Ֆոգել, Օլեսյա Ցիգուլևա
Ակադեմիական շարժունակության զարգացման առանձնահատկությունները՝ անզլերենի դասավանդման բազմամակարդակ մոտեցման փորձի կիրառմամբ (Նովոսիբիրսկի պետական մանկավարժական համալսարանի օրինակով).....133

Շուշանիկ Գասպարյան
Ֆիզիկայի գործնական աշխատանքների կազմակերպումն ու իրականացումը դպրոցում.....141

Գոհար Գրիգորյան, Անի Հունանյան

Միրիահայերի ներգաղթը Հայաստան: Միջմշակութային առանձնահատկությունները և ինտեգրման հիմնախնդիրները.....153

Փլիլսոփայություն

Մանուկ Հարությունյան

Գիտելիքը, տեղեկատվությունն ու կրթության նոր փիլիսոփայությունը.....160

Հասմիկ Հովհաննիսյան, Ռոբերտ Ջիջյան

Պրակտիկ տրամաբանություն.....164

Քաղաքագիտություն, պատմություն, իրավագիտություն

Տիգրան Քոչարյան

Բանակ-հասարակություն գործակցության հայեցակարգային խնդիրների շուրջ.....177

Էմիլ Օրդուխանյան

Կոնսոցիատիվ ժողովրդավարության հնարավորությունը հարավկովկասյան պետություններ քաղաքական մշակույթում.....188

Հայկ Սուքիասյան

Հարավային Կովկասի կոնսոցիատիվ անվտանգության հեռանկարը.....201

Լիլիթ Ստեփանյան, Աշոտ Ալեքսանյան

Հայաստանի Հանրապետությունում հասարակական կազմակերպությունների գործունեության առանձնահատկությունների մասին..... 213

Արեն Սարգսյան

Պաշտպանության ոլորտի ռազմավարական որոշումների ընդունման համակարգը Հայաստանի խորհրդարանական հանրապետության մոդելին անցնելու պայմաններում.....229

Լիլիթ Պողոսյան

Մեծ հայրենադարձության ջատագովներն ու «ընդդիմադիրները» Խորհրդային Հայաստանում և Սփյուռքում՝ ի դեմս հայ եկեղեցու և որոշ քաղաքական ուժերի.....237

Լիլիթ Ասոյան

Հայաստանի հասարակական կազմակերպությունները. ժամանակակից մարտահրավերներն ու իրողությունները.....250

Ալեքսանդր Խաչատրյան

Ուլդուրական գործոնը՝ իբրև հայ-չինական հարաբերությունների բանալի.....257

Միկիչ Փարսադանյան

XVI-XVII դարերի թուրք-պարսկական պատերազմները և դրանց հետևանքները Հայաստանի համար.....262

Արմեն Ասատրյան

Խորհրդարանական կառավարման ձևի առանձնահատկությունները Հայաստանի Հանրապետությունում.....271

Լիլիթ Ղազանյան

Անձի իրավական դրության առանձնահատկությունները սահմանադրական բարեփոխումների համատեքստում.....277

Արտակ Գևորգյան

Կոնսախրավագիտություն և մարդու սոմատիկ իրավունքներ.....284

Գևորգ Զովուրյան

Մարդու թրաֆիկինգ և շահագործում.....290

Գևորգ Նազարյան

Թուրքական կողմի ճիգերը խեղելու հայկական հարցի հանգուցալուծումը Մուդրուսի զինադադարի կնքման ժամանակ..... 294

Հոգեբանություն

Ռուբեն Նաղդյան
Տրանսցենդենտալ հոգեբանության հայկանան դպրոցի ստեղծման հնարավորությունը.....302

Նաիրա Հակոբյան, Արշալույս Մուշկամբարյան
Փոխակերպումների դարաշրջանը և մարդու վախերը.....307

Մյուզան Սարգսյան
Մեկնաբանման հիմնախնդիրն արտ-թերապիայում.....317

Մարիաննա Ավետիսյան, Էմմա Սարգսյան
Մտքի և մտածողության դերը և ազդեցությունը ներդաշնակ և առողջ ապրելակերպի վրա.....322

Արմինե Խաչատրյան, Անժելա Սարգսյան
«Շախմատի» ուսումնական առարկան, դասավանդող ուսուցիչների հուզական ինտելեկտի մակարդակի ուսումնասիրություններ.....327

Գոռ Եսայան
Հոգեթերապիայում արգասիքային մոտեցման հաղթահարման ուղիները (հոգեթերապիայի երեք հիմնական ուղղությունների օրինակով).....332

Մարիա Թնայան
Անձնային առանձնահատկությունների համեմատական վերլուծությունը՝ ըստ գործունեության տեսակի.....340

Աննա Խաչատրյան, Գայանե Գրիգորյան, Անահիտ Մողոմոնյան
Իննովացիոն վարքագծի բնութագրումը անձի արժեհամակարգում.....349

Ժոզեֆինա Եսայան
Տեղեկատվական պատերազմներ. գործունեության ոլորտը և հիմնական բաղադրիչները.....354

Արմինե Մուրադյան
Լիակազմ և ամուսնալուծված ընտանիքներում մեծացող երեխաների պատկերացումներն ընտանիքի մասին.....358

Շովինար Աերսիսյան
Ընտանեկան հոգեբանի դերն ընտանեկան կոնֆլիկտների հարթման և ընտանեկան ներդաշնակության հասնելու գործում.....368

Կառլեն Ոսկանյան
Տնտեսավարող սուբյեկտների հոգեբանական առանձնահատկությունները՝ որպես տնտեսության զարգացման և կառավարման գործընթացների վրա ազդող գործոններ.....373

Արայիկ Ֆիրյան
Սահմանամերձ գոտու բնակչության հոգեկան վիճակների բնութագրումը.....379

Տնտեսագիտություն, սուրբիզմի կառավարում

Կարեն Սարգսյան
Պետական հակաձգնաժամանային քաղաքականության վերլուծությունը և արդյունավետության գնահատումը ՀՀ-ում.....386

Նարինե Մանուկյան
Ժամանակակից տեղեկատվական հասարակության և տեղեկատվական տնտեսության ձևավորման առանձնահատկությունները.....395

Զատա Մկրտչյան
Նորարարությունների դիֆուզիայի կառավարումը և դրա առանձնահատկությունները.....402

Շովինար Կարապետյան
Իննովացիոն աճի մակրոտնտեսական կարգավորման հիմնահարցեր.....411

| | |
|--|-----|
| Վանինե Երանոսյան | |
| Պետական պարտքի կառավարման վարկային ռիսկի գնահատման անհրաժեշտությունը..... | 418 |
| Անահիտ Ոսկանյան | |
| Վերագրային կորպորացիաների գործունեության արդի միտումները..... | 423 |
| Լևոն Քոչարյան | |
| Եվրասիական տնտեսական միության գաղափարը, կառուցվածքը, առավելությունները, նպատակները և խնդիրները..... | 431 |
| Հայկ Մխիթարյան | |
| Ներդրումային ռիսկերի առաջացման հիմնական գործոնները ՀՀ-ում..... | 436 |
| Հովհաննես Երիցյան | |
| Միջազգային մարքեթինգային համակցումը..... | 446 |
| Գայանե Թովմասյան | |
| Նորամուծությունների կիրառումը ՀՀ զբոսաշրջության ոլորտում..... | 454 |
| Տլորա Գայայան | |
| Տուրիստական ձեռնարկությունների գործունեության առանձնահատկությունների ուսումնասիրություն..... | 464 |
| Լալա Մկրտչյան | |
| Մանկական սոցիալական զբոսաշրջության զարգացման հիմնախնդիրները ՀՀ-ում..... | 471 |
| Ամայա Նավասարդյան | |
| Զբոսաշրջային դեստինացիաների ձևավորման նախադրյալները..... | 476 |
| Արման Վարդանյան | |
| Աշխատանքի շուկան ֆրիլանսի դարաշրջանում..... | 480 |
| Լեզվաբանություն և գրականագիտություն | |
| Զարուհի Հայրյան | |
| Մաքսիմ Գորկին հայ գրողների ընկալմամբ..... | 494 |
| Ֆիզիկա, ինֆորմատիկա, քիմիա, կենսաբանություն | |
| Աշոտ Մելտոնյան, Արմեն Պողոսյան, Հրանտ Ղարաբեկյան, Հրայր Ասցատրյան | |
| Բարձր արտադրողականության համակարգերի կիրառությունը բնագիտության բնագավառում..... | 504 |
| Ժոզեֆ Փանոսյան, Ալեքսանդր Դոնոյան | |
| Փոքր մակերեսով արևային ֆոտոէլեմենտներից մեծ արդյունավետությամբ էլեկտրաէներգիայի արտադրություն..... | 507 |
| Տիգրան Ղևոնդյան, Հակոբ Ղևոնդյան | |
| Նոր հնարավորություն. գլխուղեղի կեղևի ակտիվությունը գլխի ինֆրակարմիր ճառագայթման տեսագրման միջոցով հնարավոր է տեսանելի դարձնել..... | 517 |
| Բորիս Աթայան, Տաթևիկ Բաղդասարյան, Արտակ Խեմչյան | |
| Մեծաքանակ տվյալներին ամպային պահուստավորման մեթոդ..... | 523 |
| Գոհարիկ Պետրոսյան, Լիլիթ Տեր-Վարդանյան, Արմեն Գաբուչյան | |
| Օդոնտոմետրիկ մեթոդով ստացված տվյալների մաթեմատիկական մշակում..... | 530 |
| Նինա Ստեփանյան-Ղանդիլյան | |
| Բույսերի որոշման նոր մեթոդ. եռաքայլ որոշում..... | 536 |

СОДЕРЖАНИЕ

Образование и педагогика

| | |
|--|-----|
| Рубен Агавелян, Галина Чеснокова Профессиональное развитие педагога высшей школы в контексте модернизации образования..... | 17 |
| Рубен Агташян, Геворг Маргаров Информационные технологии в инновационном образовании для нового поколения студентов..... | 25 |
| Марине Искандарян, Нана Григорян, Гоарик Петросян Об элективном курсе обучения некоторым математическим функциям с применением современных информационно-коммуникативных технологий..... | 39 |
| Олеся Цигулева Модели управления человеческим капиталом в образовательных системах в России и за рубежом..... | 53 |
| Нарине Варданян Бенчмаркинг: Процесс обеспечения качества образования и действующие процедуры на примере вузов Армении..... | 60 |
| Юлия Руднева Формирование интеллектуальных умений и навыков детей старшего дошкольного возраста средствами иностранного языка..... | 70 |
| Айарпи Агаханян Вызовы современного мира школе..... | 78 |
| Маргарита Петросян Развитие медиакомпетентности личности..... | 86 |
| Маргарита Ананина, Екатерина Волкович, Рубен Агавелян, Олеся Цигулова Специфика преподавания английского языка детям с проблемами слуха..... | 91 |
| Магда Арсенян Проблемы обеспечения гражданского образования для людей пожилого возраста в Республике Армения..... | 99 |
| Ани Шагинян Законодательные основы организации образования в контексте интеллектуальной собственности в высших учебных заведениях республики Армения..... | 109 |
| Анастасия Чернышова, Лиана Хачатрян, Полина Сычева Методологические основы формирования научно-исследовательской компетенции средствами иностранного языка студентов младших курсов НГПУ..... | 120 |
| Сания Бакирова, Алина Дорощина, Олеся Цигулева Иностранный язык как базовое условие развития профессиональной мобильности студентов Института детства Новосибирского государственного педагогического университета..... | 126 |
| Алина Шевчук, Вероника Фогель, Олеся Цигулева Особенности развития академической мобильности с учетом опыта реализации разноуровневого подхода в обучении английскому языку (на примере Новосибирского государственного педагогического университета)..... | 133 |
| Шушаник Гаспарян Организация и осуществление практических работ по физике в школе..... | 141 |
| Гоар Григорян, Ани Унанян Иммиграция сирийских армян в Армению. Межкультурные особенности и проблемы интеграции..... | 153 |

Философия

| | |
|---|-----|
| Манук Арутюнян | |
| Знание, информация и новая философия образования..... | 160 |
| Асмик Ованнисян, Роберт Джиджян | |
| Практическая логика..... | 164 |

Политология, история, юриспруденция

| | |
|--|-----|
| Тигран Кочарян | |
| К вопросу о концептуальных проблемах сотрудничества армии и общества..... | 177 |
| Эмиль Ордуханиян | |
| Возможность консоциативной демократии в политической культуре государств Южного Кавказа..... | 188 |
| Айк Сукиасян | |
| Перспективы консоциативной безопасности Южного Кавказа..... | 201 |
| Лилит Степанян, Ашот Алексанян | |
| Об особенностях деятельности общественных организаций в РА..... | 213 |
| Арен Саргсян | |
| Система принятия стратегических решений в сфере обороны в условиях перехода к модели парламентарной Республики Армении..... | 229 |
| Лилит Погосян | |
| Поборники и «противники» великой репатриации в Советской Армении и диаспоре в лице Армянской Церкви и некоторых политических сил..... | 237 |
| Лилит Асоян | |
| Общественные организации Армении: современные вызовы и реалии..... | 250 |
| Александр Хачатрян | |
| Уйгурский фактор – ключ к Армяно-Китайским отношениям..... | 257 |
| Микич Парсаданиян | |
| Турецко-персидские войны XVI-XVII веков и их последствия для Армении..... | 262 |
| Армен Асатрян | |
| Особенности парламентской формы правления в Республике Армении..... | 271 |
| Лилит Казанчян | |
| Особенности правового положения личности в контексте конституционных реформ Республики Армения..... | 277 |
| Артаг Геворгян | |
| Биоюриспруденция и соматические права человека | 284 |
| Геворг Чопуриян | |
| Торговля людьми и трафикинг..... | 290 |
| Геворг Назарян | |
| Попытка турецкой стороны препятствовать решению армянского вопроса при заключении Мудросского перемирия..... | 294 |

Психология

| | |
|---|-----|
| Рубен Нагдян | |
| О возможности создания армянской школы трансцендентальной психологии..... | 302 |
| Наира Акопян, Аршалуйс Мушкамбарян | |
| Эпоха трансформаций и страхи человека..... | 307 |
| Сюзан Саргсян | |
| Проблема интерпретации в арт-терапии..... | 317 |
| Марианна Аветисян, Эмма Саргсян | |
| Влияние мысли и мышления на здоровый образ жизни..... | 322 |

| | |
|---|-----|
| Армине Хачатрян, Анжела Саргсян | |
| Исследования уровня эмоционального интеллекта преподавателей учебного предмета “ШАХМАТЫ” | 327 |
| Гор Есаян | |
| Пути преодоления продуктного подхода в психотерапии (на примере трех основных направлений психотерапии)..... | 332 |
| Мария Тевосян | |
| Сравнительный анализ личностных особенностей в зависимости от вида деятельности..... | 340 |
| Анна Хачатрян, Гаяне Григорян, Анаит Согомонян | |
| Характеристика инновационного поведения в системе ценностей личности..... | 349 |
| Жозефина Есаян | |
| Информационные войны: сфера деятельности и основные компоненты..... | 354 |
| Армине Мурадян | |
| Представления о семье у детей, подрастающих в полных и неполных семьях..... | 358 |
| Цовинар Нерсисян | |
| Роль семейной психологии в сглаживании семейных конфликтов и достижения семейной гармонии..... | 368 |
| Карлен Восканян | |
| Психологические особенности хозяйствующих субъектов как факторы, влияющие на процессы развития и управления экономикой..... | 373 |
| Араик Фирян | |
| Характеристика психических состояний населения приграничных зон..... | 379 |
| <i>Экономика, управление туризмом</i> | |
| Карен Саркисян | |
| Анализ и оценка эффективности государственной антикризисной политики в РА..... | 386 |
| Нарине Манукян | |
| Особенности становления современного информационного общества и информационной экономики..... | 395 |
| Зара Мкртчян | |
| Управление диффузией инноваций и его особенности..... | 402 |
| Цовинар Карапетян | |
| Проблемы макроэкономического регулирования инновационного роста..... | 411 |
| Ванине Ераносян | |
| Необходимость оценки валютного риска в процессе управления государственным долгом..... | 418 |
| Анаит Восканян | |
| Современные тенденции деятельности наднациональных корпораций..... | 423 |
| Левон Кочарян | |
| Идея евразийского экономического союза, его структура, преимущества, цели и задачи..... | 431 |
| Айк Мхитарян | |
| Основные факторы возникновения инвестиционного риска в Республике Армения.... | 436 |
| Ованнес Ерицян | |
| Международный маркетинговый микс..... | 446 |
| Гаяне Товмасян | |
| Применение инноваций в туристической сфере РА..... | 454 |
| Флора Гаяян | |
| Исследование особенностей деятельности туристских предприятий города Еревана Республики Армения..... | 464 |

| | | |
|--------------------------|--|-----|
| Лала Мкртчян | Проблемы развития детского социального туризма в РА..... | 471 |
| Амалия Навасардян | Предпосылки формирования туристических дестинаций..... | 476 |
| Арман Варданян | Рынок труда в эпоху фрилансинга..... | 480 |

Лингвистика и литературоведение

| | | |
|--------------------|---|-----|
| Заруи Айрян | Максим Горький в рецепциях армянских писателей..... | 494 |
|--------------------|---|-----|

Физика, информатика, химия, биология

| | | |
|--|--|-----|
| Ашот Мелтоян, Армен Погосян, Грант Гарабекян, Грачья Асцатрян | Применение систем высокой производительности в области естественных наук..... | 504 |
| Жозеф Паносян, Александр Дрноюн | Выработка электроэнергии высокой эффективности с помощью солнечных фотоэлементов с малой поверхностью..... | 507 |
| Тигран Гевондян, Акоп Гевондян | О новой возможности визуализации корковой активности головного мозга путем регистрации инфракрасного излучения головы..... | 517 |
| Борис Атаян, Татевик Багдасарян, Артак Хемчян | Метод облачного резервного копирования большого количества данных..... | 523 |
| Гоарик Петросян, Лилиит Тер-Варданян, Армен Габучян | Математическая обработка данных, полученных при помощи одонтометрического метода..... | 530 |
| Нина Степанян-Гандилян | Новый метод определения растений: трехчастный определитель..... | 536 |

CONTENTS

Education and Pedagogy

| | | |
|--|--|----|
| Ruben Aghavelyan, Galina Chesnokova | Professional Development of the High School Teacher in the Context of Educational Modernization..... | 17 |
| Ruben Aggashyan, Gevorg Margarov | Information Technologies in Innovative Education for New Generation of Students..... | 25 |
| Marine Iskandaryan, Nana Grigoryan, Goharik Petrosyan | On the Elective Course of Teaching some Mathematical Functions by Using Modern ICT..... | 39 |
| Olesya Tsyiguleva | Models of Human Capital Management in Educational Systems in Russia and Abroad..... | 53 |
| Narine Vardanyan | Benchmarking: Provision Process of Education Quality Assurance and Current Procedures (on the Example of the RA HEIs)..... | 60 |
| Yulia Rudneva | Formation of Intellectual Competences and Skills of Senior Preschool Children by Means of Foreign Languages..... | 70 |

| | | |
|--|--|-----|
| Hayarpi Aghakhanyan | Challenges of the Modern World to School..... | 78 |
| Margarita Petrosyan | Development of the Media Competence of the Personality..... | 86 |
| Margarita Anania, Ekaterina Volkovich, Ruben Aghavelyan, Olesya Tsiguleva | Peculiarities of Teaching English Language to Children with Hearing Impairment..... | 91 |
| Magda Arsenyan | Problems of providing Civic Education to the Elderly in the RA..... | 99 |
| Ani Shahinyan | Legislative Basis for the Organization of Intellectual Property Education at Higher Education Institutions of the RA..... | 109 |
| Anastasia Chernyshova, Lia Khachatryan, Polina Sycheva | Methodological Bases for Formation of Scientific Research Competence by Means of a Foreign Language for Undergraduate Students of NSPU..... | 120 |
| Saniya Bakirova, Alina Doroshina, Olesya Tsiguleva | Foreign Language as a Basic Condition for the Development of Students' Professional Mobility at the Institute of Childhood of Novosibirsk State Pedagogical University..... | 126 |
| Alina Shevchuk, Veronika Fogel, Olesya Tsiguleva | Peculiarities of Academic Mobility Development with an Emphasis on the Experience of Multi-Level Approach Implementation when Teaching English (on the Example of NSPU)..... | 133 |
| Shushanik Gasparyan | Organization and Implementation of Practical Work of Physics at School..... | 141 |
| Gohar Grigoryan, Ani Hunanyan | Immigration of Syrian-Armenians to Armenia: Intercultural Peculiarities and Integration Issues..... | 153 |

Philosophy

| | | |
|--|---|-----|
| Manuk Harutyunyan | Knowledge, Information and the New Philosophy of Education..... | 160 |
| Hasmik Hovhannisyán, Robert Djijyan | Practical Logic..... | 164 |

Political Science, History, Jurisprudence

| | | |
|--|---|-----|
| Tigran Kocharyan | On Conceptual Issues of Army-Society Cooperation..... | 177 |
| Emil Ordukhanyan | The Possibilities of Consociational Democracy in the Political Culture of South Caucasus States..... | 188 |
| Hayk Sukiasyan | The Prospects of Consociational Security in the South Caucasus..... | 201 |
| Lilit Stepanyan, Ashot Aleksanyan | On Peculiarities of Public Organizations Activities in the RA..... | 213 |
| Aren Sargsyan | System of Adopting of Strategic Decisions in the Defense Sphere under Conditions of Transition to the Model of the Parliamentary Republic of Armenia..... | 229 |
| Lilit Poghosyan | The Appraisers and Opposers of Great Repatriation in the Soviet Armenia and Diaspora in the Face of the Armenian Church and Some Political Forces..... | 237 |
| Lilit Asoyan | Public Organizations of Armenia: Modern Challenges and Realities..... | 250 |

| | | |
|------------------------------|--|-----|
| Aleksandr Khachatryan | The Uyghur Factor a Key to Armenian-Chinese Relations..... | 257 |
| Mikich Parsadanayan | Turkish-Persian Wars of the 16th-17th Centuries and Their Consequences for Armenia..... | 262 |
| Armen Asatryan | The Peculiarities of the Parliamentary Form of Government in the Republic of Armenia..... | 271 |
| Lilit Kazanchyan | The Features of Individual's Legal Status in the Context of Constitutional Reforms of the Republic of Armenia..... | 277 |
| Artak Gevorgyan | Biojurisprudence and Somatic Rights of Person..... | 284 |
| Gevorg Chopuryan | Human Trafficking and Exploitation..... | 290 |
| Gevorg Nazaryan | Turkish Efforts to Curtail the Armenian Question During the Armistice of Mudros..... | 294 |

Psychology

| | | |
|---|--|-----|
| Rouben Naghdyan | On the Possibility of Creating an Armenian School of Transcendental Psychology..... | 302 |
| Naira Hakobyan, Arshaluys Mushkabaryan | The Transformation Era and Human Fears..... | 307 |
| Syuzan Sargsyan | Interpretation Problem in Art Therapy..... | 317 |
| Marianna Avetisyan, Emma Sargsyan | The Impact of Thought and Mentality on Healthy Lifestyle..... | 322 |
| Armine Khachatryan, Anzhela Sargsyan | Research on the Emotional Intelligence Level of Teachers of School Subject "Chess".... | 327 |
| Gor Esayan | Ways to Overcome the Productive Approach in Psychotherapy (on the Example of Three Main Areas of Psychotherapy)..... | 332 |
| Maria Tevosyan | Comparative Analysis of Personal Characteristics Based on Activity Type..... | 340 |
| Anna Khachatryan, Gayane Grigoryan, Anahit Soghomonyan | Definition of Innovative Behavior in Person's Value System..... | 349 |
| Zhozefina Yesayan | Information Wars: Activity and Key Components..... | 354 |
| Armine Muradyan | The Family Notion for Children Growing up in Complete and Single-Parent Families..... | 358 |
| Tsovinar Nersisyan | The Role of Family Psychology in the Solution of Family Conflicts and Achievement of Family Harmony..... | 368 |
| Karlen Voskanyan | Psychological Features of Economic Subjects as Factors Affecting the Processes of Economic Development and Management..... | 373 |
| Araik Firyan | The Characteristics of Mental State of Border Communities..... | 379 |

Economics, Tourism Management

| | | |
|----------------------------|--|-----|
| Karen Sargsyan | State Anti-Crisis Policy Analysis and Efficiency Assessment in the RA..... | 386 |
| Narine Manukyan | Features of Establishing Modern Information Society and Information Economy..... | 395 |
| Zara Mkrtchyan | Management of Innovation Diffusion and its Peculiarities..... | 402 |
| Tsovinar Karapetyan | Problems of Macroeconomic Regulation of Innovative Growth..... | 411 |
| Vanine Yerosyan | Necessity of Currency Risk Assessment in the Management of State Debt..... | 418 |
| Anahit Voskanyan | Current Trends of Supranational Corporations Activities..... | 423 |
| Levon Kocharyan | The Idea of the Eurasian Economic Union, its Structure, Advantages, Objectives and Issues..... | 431 |
| Hayk Mkhitarayan | The Main Factors of the Investment Risk in the Republic of Armenia..... | 436 |
| Hovhannes Yeritsyan | The International Marketing Mix..... | 446 |
| Gayane Tovmasyan | Use of Innovations in the Tourism Sector of the RA..... | 454 |
| Flora Gayayan | The Study of Peculiarities of Tourist Enterprise Activities in the RA, Yerevan..... | 464 |
| Lala Mkrtchyan | Development Problems of Children's Social Tourism in the RA..... | 471 |
| Amalya Navasardyan | Prerequisites for the Formation of Tourist Destinations..... | 476 |
| Arman Vardanyan | Labor Market in the Era of Freelancing..... | 480 |

Armenian Language and Literature

| | | |
|-----------------------|---|-----|
| Zaruhi Hayryan | Maksim Gorky in the Perception of Armenian Writers..... | 494 |
|-----------------------|---|-----|

Physics, Chemistry, Biology

| | | |
|--|---|-----|
| Ashot Meltonyan, Armen Poghosyan, Hrant Gharabekyan, Hrachya Astsatryan | The Usage of High Performance Computing Systems in the Field of Natural Sciences.. | 504 |
| Jozef Panosyan, Aleksandr Drnoyan | Power Generation of High Efficiency by Using Low Surface Solar Photocells..... | 507 |
| Tigran Ghevondyan, Hakob Ghevondyan | On New Visualisation Opportunities of Cortex Activity of the Centrum by Registering Infrared Radiation of the Head..... | 517 |
| Boris Atayan, Tatevik Baghdasaryan, Artak Khemchyan | Cloud Backup Method for Large Amounts of Data..... | 523 |
| Goharik Petrosyan, Lilit Ter-Vardanian, Armen Gaboutchian | Mathematical Processing of Data Obtained by the Odonometric Method..... | 530 |
| Nina Stepanyan-Ghandilyan | A New Method of the Plant Identification: A Three-Step Key..... | 536 |

РУБЕН АГАВЕЛЯН

Новосибирский государственный педагогический университет,
профессор кафедры коррекционной педагогики и психологии,
доктор психологических наук

ГАЛИНА ЧЕСНОКОВА

Новосибирский государственный педагогический университет,
доцент кафедры теории и методики дошкольного образования,
кандидат педагогических наук

ПРОФЕССИОНАЛЬНОЕ РАЗВИТИЕ ПЕДАГОГА ВЫСШЕЙ ШКОЛЫ В КОНТЕКСТЕ МОДЕРНИЗАЦИИ ОБРАЗОВАНИЯ

В статье рассмотрен процесс профессионального развития педагога в контексте модернизации образования. Перечислены вызовы времени, которые предъявляют особые требования к педагогу. Отмечено, что только сформированная готовность работать в ситуации повышенной трудности позволит преподавателю развиваться как профессионалу и как личности. Дана развёрнутая характеристика составляющих такой готовности: информационной, организационно-педагогической и эмоционально-психологической. Подчёркивается, что вместе с позитивным влиянием инновационных факторов настоящего, возможен и негативный исход, в связи с чем важно выстраивать в учреждении образования систему мероприятий особого типа. Приводятся варианты форм, методов и технологий, входящих в такую систему.

Ключевые слова: модернизация образования, профессиональное развитие педагога, профессиональный опыт, профессиональная готовность.

В настоящее время образование становится одним из важнейших факторов экономического роста, а достижение нового качества является одной из главных задач развития российской системы образования. Ключевой фигурой в решении обозначенных задач является педагог. Главное условие успешной реализации его миссии – качество его профессиональной работы со студентами в учебной и внеучебной сферах, способность к саморазвитию, самореализации, к продуктивной творческой и инновационной деятельности.

Современное общество предъявляет к образованию ряд серьезных вызовов, ответом на которые является кардинальная перестройка образовательного процесса и новые компетенции педагога. К таким вызовам мы относим:

1) **глобализацию**, которая влечёт за собой развитие сетевого взаимодействия и академической мобильности, интернационализацию образования, единые

стандарты, необходимость формирования кросскультурных и коммуникативных компетенций и др.;

2) **цифровизацию** образовательного контента, тотальность интернета, образовательные навигаторы, преподаватели-симуляторы, «облака», on-line обучение, нейроинтерфейсы, массовые виртуальные миры, автоматизацию рутинных операций и т.д., и как следствие, необходимость формирования информационно-коммуникационных компетенций у педагогов и обучающихся, а также активное использование в образовательном процессе цифрового контента и технологий электронного обучения;

3) **индивидуализацию** образования, предполагающую индивидуальные образовательные траектории, развитие тьюторства и, в перспективе, развитие альтернативных классно-урочной системы форм обучения;

4) **прагматизацию** образования, которая в основе своей имеет практикоориентированный и компетентностный подходы, а значит и более прагматичное содержание и организацию учебного процесса, построенного в проектной парадигме [2].

Современный педагог должен быть способен ответить на эти вызовы и обеспечить формирование у обучающегося таких компетенций, которые позволят ему успешно социализироваться в условиях быстроразвивающейся цивилизации, и это является, на наш взгляд, главной целью модернизации педагогического образования.

Данные изменения уже нашли своё отражение в ряде государственных нормативных документов различного уровня:

– Стратегия инновационного развития Российской Федерации на период до 2020 года «Инновационная Россия – 2020» (распоряжение Правительства Российской Федерации от 8 декабря 2011 года № 2227-р);

– ФЗ «Об образовании в РФ» (№ 273-ФЗ от 29.12.2012);

– Дорожная карта «Изменения в отраслях социальной сферы, направленные на повышение эффективности образования и науки» (распоряжение Правительства Российской Федерации от 30.04.14 №722-р);

– Приказ Минтруда России от 18.10.2013 N 544н "Об утверждении профессионального стандарта «Педагог (педагогическая деятельность в сфере дошкольного, начального общего, основного общего, среднего общего образования) (воспитатель, учитель)»;

– ФГОС ВО 3+, проект ФГОС ВО 3++ для УГН «Образование и педагогические науки»;

– ФГОС ПОО и ФГОС ООО;

– Национальная образовательная инициатива "Наша новая школа" (утв. Президентом РФ от 4 февраля 2010 г. № Пр-271);

– Региональные программы по модернизации систем общего образования и др.

На данный момент ключевым нормативным ориентиром в деятельности педагога является Профессиональный стандарт "Педагог (педагогическая

деятельность в сфере дошкольного, начального общего, основного общего, среднего общего образования) (воспитатель, учитель)", в котором обозначены педагогические функции и трудовые действия различных категорий педагогов. Так, стандарт "требует" новых педагогических компетенций и трудовых действий, к выполнению которых раньше педагогов никто не готовил, например:

а) обеспечивать формирование навыков, связанных с информационно-коммуникационными технологиями (далее - ИКТ);

б) владеть ИКТ-компетентностями: общепользовательская ИКТ-компетентность; общепедагогическая ИКТ-компетентность; предметно-педагогическая ИКТ-компетентность (отражающая профессиональную ИКТ-компетентность соответствующей области человеческой деятельности);

в) разрабатывать (осваивать) и применять современные психолого-педагогические технологии, основанные на знании законов развития личности и поведения в реальной и виртуальной среде;

г) использовать и апробировать специальные подходы к обучению в целях включения в образовательный процесс всех обучающихся, в том числе с особыми потребностями в образовании: обучающихся, проявивших выдающиеся способности; обучающихся, для которых русский язык не является родным; обучающихся с ограниченными возможностями здоровья и др.

В связи с этим перед педагогом стоит сегодня непростая задача: ему необходимо не только соответствовать современным требованиям, но и обеспечить собственное профессиональное развитие, которое позволит осуществлять инновационное развитие образовательного процесса. Труд преподавателей в высшем учебном заведении многогранен и сложен. Каждый из них должен обладать высокой педагогической и психологической культурой, владеть современными технологиями обучения. Это требование времени, большая ответственность высшего учебного заведения, которое работает на субъектно-личностное развитие студента – будущего специалиста [8].

История развития педагогической науки и практики показывает, что организация учебно-внеучебной работы со студентами в процессе их профессиональной подготовки в вузе становится всё более эффективным инструментом влияния на качество подготовки квалифицированных кадров и её непрерывного совершенствования в том случае, если она является системной и всеохватывающей.

В педагогической науке высшей школы за последние десятилетия накоплен интересный и полезный исследовательский материал по различным аспектам совершенствования учебно-внеучебного процесса.

Ю. К. Бабанский, В. В. Краевский, И. Я. Лернер, М. Н. Скаткин и др. много сделали для того, чтобы учреждения образования, работая над объёмом, содержанием и качеством учебной информации для студентов высших учебных заведений, постоянно внимание уделяли оптимизации образовательного процесса.

Л. М. Митина, М. К. Тутушкина, Е. П. Кораблина, Ю. Л. Львова и др. большое внимание уделяют элементам психотерапии в работе преподавателя со студентами – будущими специалистами.

Рассмотрим процесс профессионального развития педагога-преподавателя под углом соответствия современным требованиям к высшему образованию. Несомненно, соответствовать этим требованиям, отвечать на вызовы времени очень непросто. Профессиональное развитие педагога в настоящее время сопряжено с профессиональными трудностями, от преодоления которых зависит его успешность, качество воспитательно-образовательной деятельности всего педагогического коллектива.

Взаимосвязь эмоциональных состояний и способов преодоления трудностей профессионального развития неоднозначна [1]. В психологическом плане негативные состояния сопряжены с ростом неудовлетворённости профессиональной деятельностью, её результатами. В предметно-педагогическом отношении негативные состояния чаще всего сопровождаются накоплением нерешённых проблем и трудностей и, как следствие, возникновением кризиса профессионального развития, что приводит к невозможности работать с содержанием деятельности прежними методами и способами.

Сегодня, как никогда ранее, важно обеспечить непрерывное профессиональное развитие педагога, сформировать у него способность к профессиональному самовосстановлению, подготовить его к работе в непрерывно обновляющейся педагогической действительности. Многое зависит от качества организации такой работы в учреждениях высшего образования [5].

Такую работу мы рассматриваем как особого рода систему педагогически ориентированных мероприятий, направленных на формирование у педагога готовности противостоять закономерно возникающим трудностям профессионального развития. Педагогическая профилактика, на наш взгляд, сегодня особо востребованное направление исследовательско-педагогической деятельности, придающее новое качество складывающейся системе непрерывного профессионального образования педагога.

Самое важное – формирование готовности к работе в режиме профессиональных трудностей. Как правило, такая готовность включает три компонента: информационный, методико-технологический и эмоционально-психологический. Так можно представить вопрос теоретически. На практике трудно разделить профилактические действия столь однозначно. Чаще всего они тесно переплетены. Тем не менее информированность преподавателя о тенденциях современного образования способствует, при наличии мотивации к профессиональной деятельности, овладению им информационно-коммуникационными технологиями, инновационными методами обучения и воспитания студентов и формированию собственных рефлексивных компетенций. В этом случае сыграют большую роль все формы и виды научной работы, повышения квалификации в учреждении высшего образования: активное участие преподавателя в научно-исследовательской деятельности, работа над

научной темой учреждения и преподавателя, участие в работе научных школ, методологических и научно-информационных семинаров, дискуссионных и образовательных площадок и т.д. Из опыта работы преподавателей Института детства НГПУ отметим и стимулирующее профессиональное развитие участие педагогов в грантовой и проектной деятельности. Преподаватель, являющийся участником конкурсов, аттестационных процедур или включённый в инновационные проекты, должен быть предупреждён о развивающем факторе и возможном stagnирующем профессиональное развитие эффекте. Только сформированная в этой плоскости профессиональная готовность позволит педагогу сохранить психическое здоровье и расширить сферу профессионального опыта, перейти в профессиональном развитии на более высокую его ступень. Учреждениям образования, в частности, представителям администрации, важно помочь педагогу с выбором форм профессионального самовыражения. Так, ряд преподавателей в силу сформированной готовности и индивидуальных особенностей не испытывают влияния провоцирующих факторов. В других случаях нужно принимать во внимание особенность конкурсов, конференций, заключающуюся в их публичности. Не всякий педагог, даже очень хороший специалист, хорошо себя ощущающий в студенческой аудитории, на сцене, в ситуациях необходимости быстрого реагирования на содержание выдерживает натиск ситуации и др.

Важное значение имеет и владение преподавателем навыками педагогического менеджмента. Педагог, обеспечивающий своё профессиональное развитие, умеет организовать рабочее и личное время, умеет выстраивать приоритеты, концентрироваться на первоочередных задачах, прогнозировать актуальные и перспективные цели, организовывать свою профессиональную деятельность так, чтобы не допустить накопления нерешённых задач, производственных «авралов», стремиться все дела делать адекватно выделенному времени [4]. В случае непредвиденных ситуаций напряжения, когда появляются дела, на которые не планировались время и другие ресурсы (физические силы, материальные ресурсы и др.), педагог умеет пересмотреть свои планы и скорректировать уже сложившиеся и устоявшиеся позиции. Здесь будут уместны известные в образовании формы и методы работы: наставничество, учительские клубы, творческие лаборатории др. Преподавательская деятельность требует общения с носителями опыта. И это необходимо как начинающим педагогам, так и педагогам-стажистам. Начинающие преподаватели в этом случае осваивают опыт творчески работающих педагогов [3]: принимают (или отвергают), формируя свой неповторимый стиль педагогической деятельности. А для преподавателей-стажистов участие в различных презентациях своего опыта, проведение открытых занятий, публичных лекций, мастер-классов, творческих площадок, сам процесс наставничества позволяют самореализоваться, поделиться наработанным педагогическим богатством. Профессиональное развитие не терпит остановки и складирования опыта в «педагогические сундуки». Только постоянное его

наращивание, большой педагогический совет с коллегами позволяют преподавателю обновлять свой опыт. А значит и быть профессионально востребованным.

На наш взгляд, самым важным явлением в стимулировании профессионального развития является сформированная эмоционально-психологическая готовность к профессиональной деятельности, сопряжённой с постоянным решением профессиональных задач. Как правило, у педагогов, которые сознательно выбрали свою профессию, она сформирована. Очень большую работу по этому вопросу необходимо проводить и с преподавателями, которые владеют содержанием предмета, имеют большой опыт практической деятельности, но не владеют методами и технологиями обучения и воспитания студентов. Нередко такие преподаватели сами психологически не готовы к часто меняющимся требованиям, нестандартности педагогических ситуаций, требующих принятия решений, нахождению ответов, алгоритмов которых не существует, выстраиванию отношений. В конечном счёте (опять же не будем категоричны) они не готовы к реагированию на возникающие проблемы и трудности. Работая или обучаясь (вуз, система дополнительного образования), преподаватель должен иметь возможность обращаться к психологу за психологической консультацией. Большую роль в формировании эмоциональной готовности играют психологические тренинги: уверенности, ассертивности, педагогического общения, тренинги решения конфликтов и т. д. В конечном счёте, подобная работа приводит к овладению навыками педагогической рефлексии, без которых профессиональное развитие педагога невозможно.

Есть и другие способы укрепления личностных ресурсов человека. Как правило, это: смена деятельности, чтение, общение с представителями других профессий и просто межличностное общение, общение с природой, художественно-эстетическая деятельность, путешествия и др. Больше ресурсов для решения проблем, для устойчивости против вызовов времени имеет человек, у которого есть увлечения вне профессиональной деятельности (хобби). Хотя опыт показывает, что все свои увлечения педагог всё равно ставит на службу профессии. Учебная и внеучебная работа такого преподавателя особенно привлекает студентов. Нельзя забывать о физическом здоровье. Занятия физкультурой, спортом, здоровый образ жизни, соблюдение гигиены и режимных моментов позволяют преподавателю надолго сохранить физическую форму, что также является ресурсом его профессионального развития.

Исторически всё чрезмерно новое и неизвестное всегда вызывало у людей тревогу и страх. В силу возникающих отрицательных чувств, спровоцированных наличием стереотипов индивидуального и массового сознания, внедряемые в вузе инновации затрагивают образ жизни, сложившиеся привычки профессиональных людей. Кризисные явления в этом случае обусловлены блокированием жизненно важной потребности в безопасности, защищённости, комфорте и т. д. Факторами, детерминирующими кризис, могут стать: чрезмерно

быстро вводимые инновации, неоправданно часто меняемые инновации, слишком крупномасштабные программы, безальтернативные способы внедрения инновации и т.д. Особенно много ошибок подобного рода допускают руководители образовательных учреждений, внедряя инновации в области воспитательной работы [2; 8].

Как показали выполненные нами исследования [6; 7], негативные эмоциональные состояния могут быть сопряжены с отсутствием мотивационной готовности к творческому поиску и решению задач, локализованных за пределами сложившихся в школе воспитательных традиций; возможным сопротивлением нововведениям со стороны педагогического коллектива и отдельных педагогов; отсутствием методических и организационных условий для творческого поиска и т.д.

Результатом участия педагога в инновационной деятельности является более активное влияние нового наработанного опыта на социокультурную среду, кооперирование деятельности учреждений высшего образования, учреждений дополнительного образования и других социальных институтов, возникновение социально-педагогических комплексов, организация деятельности различных образовательных сообществ. В своём развитии педагог получает мощную поддержку для личностного и профессионального роста [1].

ЛИТЕРАТУРА

1. **Агавелян О. К., Агавелян Р. О.** Эмпатия как фактор готовности к профессионально-педагогической деятельности // Гуманизация образования. 1995. – № 4. – С. 47–53.
2. **Алтыникова Н. В., Чеснокова Г. С.** Роль инновационной деятельности педагога в совершенствовании его профессионального опыта // Вестник Костромского государственного университета им. Н. А. Некрасова. Серия: Педагогика. Психология. Социальная работа. Ювенология. Социокинетика. – 2016. – Т. 22. – № 4. – С. 19–23.
3. **Кузьмина Н. В.** Способности, одарённость, талант учителя. – Л.: изд-во Ленингр. ун-та, 1985. – 32 с.
4. **Митина Л. М.** Психология профессионального развития учителя. – М.: Флинта: Московский психолого — социальный институт, 1998. – 200 с.
5. **Сластёнин В. А., Подьмова Л. С.** Педагогика инновационной деятельности. – Москва, «Издательство Магистр», 1997. – 224 с.
6. **Чеснокова Г. С., Морозова О. П.** Профилактика кризисов профессионального развития учителя в условиях инновационной деятельности // Педагогический журнал Башкортостана – 2014. – № 4. – С. 92–96.
7. **Чеснокова Г. С.** Психолого-педагогическая компетентность современного преподавателя высшего учебного заведения // Интеллект. Культура. Образование: сборник материалов V Международной научной конференции с элементами научной школы для молодёжи. – Новосибирск, Новосибирский государственный педагогический университет, 2012. – С. 41–43.
8. **Чеснокова Г. С., Чесноков В. А.** Проблема исследования субъектности личности в педагогике высшей школы // Вестник Костромского государственного университета им.

ՌՈՒԲԵՆ ԱՂԱՎԵԼՅԱՆ

Նովոսիբիրսկի պետական մանկավարժական համալսարան,
Շտկող մանկավարժության և հոգեբանության ամբիոնի պրոֆեսոր,
հոգեբանական գիտությունների դոկտոր

ԳԱԼԻՆԱ ՉԵՍՆՈԿՈՎԱ

Նովոսիբիրսկի պետական մանկավարժական համալսարան,
նախադպրոցական կրթության տեսության և մեթոդիկայի ամբիոնի դոցենտ,
մանկավարժական գիտությունների թեկնածու

**ԲԱՐՁՐԱԳՈՒՅՆ ԴՊՐՈՑԻ ՄԱՆԿԱՎԱՐԺԻ ՄԱՍՆԱԳԻՏԱԿԱՆ ԶԱՐԳԱՑՈՒՄԸ
ԿՐԹՈՒԹՅԱՆ ԱՐԴԻՎԱՆԱՑՄԱՆ ՀԱՄԱՏԵՔՍՏՈՒՄ**

Հոդվածում ներկայացվում են բարձրագույն դպրոցի մանկավարժի մասնագիտական զարգացմանը նպաստող գործոնները՝ կրթության բարեփոխումների համատեքստում: Թվարկված են ժամանակակից մարտահրավերները, որոնք հատուկ պահանջներ են ներկայացնում մանկավարժին: Նշվում է, որ միայն բարդ իրավիճակներում աշխատելու պատրաստվածությունն է հնարավորություն ընձեռում դասավանդողին զարգանալ թե՛ իբրև արհեստավարժ մասնագետ, թե՛ որպես անձ:

RUBEN AGHAVELYAN

Novosibirsk State Pedagogical University, Russia
Department of Correctional Pedagogy and Psychology
Doctor of Psychological Sciences, Professor

GALINA CHESNOKOVA

Novosibirsk State Pedagogical University, Russia
Department of Theory and Methodology of Preschool Education,
PhD of Pedagogical Sciences, Associate professor

**PROFESSIONAL DEVELOPMENT OF THE HIGH SCHOOL TEACHER
IN THE CONTEXT OF EDUCATIONAL MODERNIZATION**

The article describes the process of teacher's professional development in the context of educational modernization. Time challenges that make special demands on a teacher are listed above. It should be noted that only readiness to work in a situation of increased difficulty will allow the teacher to develop both as a professional and as an individual.

A detailed description of the aforementioned readiness is given: informational, organizational, pedagogical and emotional-psychological.

It stresses that, along with the positive impact of the present innovative factors, possible negative outcomes might also emerge, and therefore it is important to build a system of special events in the educational institution. Versions of the forms, methods and technologies included in such a system are introduced.

РУБЕН АГТАШЯН

кандидат технических наук, доцент

ГЕВОРГ МАРГАРОВ

кандидат технических наук, профессор

ИНФОРМАЦИОННЫЕ ТЕХНОЛОГИИ В ИННОВАЦИОННОМ ОБРАЗОВАНИИ ДЛЯ НОВОГО ПОКОЛЕНИЯ СТУДЕНТОВ

Обсуждаются вопросы применения информационных технологий в инновационном образовании для нового поколения студентов (поколения Z). Рассматриваются следующие инновационные методы преподавания: командное обучение, модульное обучение, междисциплинарное обучение, контентное обучение, проблемное обучение, ситуационное обучение, обучение на основе опыта, проектное обучение, игровое обучение, индивидуальное обучение и перевернутое обучение. Отмечается, что информационные технологии являются важнейшей основой инновационного образования для нового поколения студентов и их дальнейшее совершенствование с расширением номенклатуры доступных инструментов будет неуклонно вести к повышению эффективности и продуктивности инноваций в образовании.

***Ключевые слова:** стратегия образования, информационные технологии, инновационное образование, инновационные методы преподавания.*

За последние десятилетия наметившиеся тенденции глобализации и международного сотрудничества, основанные на общей образовательной среде, связаны с существенными изменениями в принципах организации систем образования. Традиционная система образования была ориентирована в основном на получение знаний с целью формирования общей и профессиональной эрудиции, в то время как современная система образования должна быть ориентирована прежде всего на создание индивидуального алгоритма познания с целью формирования критического понимания, исследовательских навыков оперирования информацией и готовности к инновациям. Одновременно на передний план выдвигаются интерактивное и вовлекающее образование как основа формирования образовательной среды для нового поколения студентов.

Вообще говоря, необходимость сосредоточения на развитии образовательной среды получила широкое распространение в современных образовательных политиках и реформах во всем мире. В частности, в рамках Европейского пространства высшего образования Исполнительное агентство по образованию, аудиовизуальным средствам и культуре (EACEA) отмечает, что образовательные учреждения, включая университеты, всегда должны быть сосредоточены на совершенствовании образовательной среды¹. В США Национальный центр статистики образования (NCES) также обозначил совершенствование образовательной среды как важную проблему, которой

¹Abualrub I., Karseth B., Stensaker B., The various understandings of learning environment in higher education and its quality implications //Quality in Higher Education, V. 19, № 1, 2013, p. 90–110.

должно уделяться основное внимание при разработке планов развития всех высших учебных заведений². В настоящее время исследования в области совершенствования образовательной среды университета особенно важны для высших учебных заведений, которые готовятся к встрече с новым поколением обучаемых. Представители разных поколений студентов имеют свои особенности, и их нужно обучать в полном соответствии с их характеристиками и различиями³.

Современные студенты в большинстве своем являются представителями так называемого поколения Z (рожд. в 1995-2010 гг.), которые выросли в окружении множества преимущественно мобильных технических устройств, связанных с виртуальной реальностью, всевозможными источниками информации и социальными сетями, такими как Google, Facebook, Twitter и другие. К наиболее типичным характеристикам поколения Z, связанным с их образовательными особенностями, можно отнести⁴:

- быстрое восприятие информации, быстрая реакция, быстрый отклик на стимулы;
- приоритет отдается графическому представлению информации, а не текстовому;
- предпочитают печатать на клавиатуре, а не писать вручную;
- получение информации посредством гиперссылок, а не линейно;
- индуктивное умозаключение на основе перехода от частного к общему, готовность пробовать новое;
- способность быстро менять темы, но и свобода принятия решения, на какие темы обратить внимание;
- предпочитают сетевые задачи, работу в группе и быть всегда онлайн;
- компьютер воспринимается не только как технология, но и как элементарная часть жизни;
- многозадачность является основной формой восприятия жизни.

Именно эти характеристики и особенности определяют вектор инноваций в образовании, направленный на повышение степени интерактивности студента, то есть на такую форму организации познавательной деятельности, которая подразумевает вполне конкретные и прогнозируемые цели. Вместе с тем при активном участии студента для него создаются комфортные условия обучения, при которых он чувствует свою успешность и интеллектуальную состоятельность, что, несомненно, делает сам процесс обучения значительно более эффективным и результативным. Можно заметить, что в своем развитии применяемые модели обучения целенаправленно шли в

² **Brown M., Long P.**, Trends in learning space design. //Learning spaces, 2006, p. 9.1–9.11

³ **Smith J.**, Motivating the Generations: Implications for the Higher Education Workplace, University of Southern Maine, 2015, 61 p.

⁴ **K. Worley**, Educating college students of the net generation, //Adult Learning, V. 22, № 3, 2011, p. 31–39

сторону повышения роли студента, пройдя при этом последовательно через три основных этапа:

- пассивное обучение, при котором студент выступает в роли “объекта” обучения, слушая и записывая мысли преподавателя в расчете на то, что потом в процессе относительно самостоятельной подготовки он поймет и запомнит их;
- активное обучение, направленное на утверждение роли студента в качестве “субъекта” обучения и включающее в себя достаточный объем самостоятельной работы, творческих заданий и т.д.;
- интерактивное обучение, при котором студент взаимодействует с другими студентами и преподавателем, активно участвуя в процессе обучения, по сути создавая свою собственную образовательную траекторию. При этом для максимальной эффективности важно практическое исключение доминирования какого-либо участника образовательного процесса, в том числе преподавателя, или какой-либо из фигурирующих идей.

Внедрение интерактивных форм обучения является одним из важнейших направлений совершенствования образовательного процесса в современном университете⁵. Основные методические инновации связаны сегодня с применением именно интерактивных методов обучения, базой для которых является преобладание творческого подхода. Инновационность при этом можно охарактеризовать следующими отличительными признаками:

- поощрение продуктивных и творческих подходов получения новых знаний;
- самостоятельный поиск студентом путей и вариантов решения поставленной учебной задачи, подразумевающий выбор одного из предложенных вариантов или нахождение собственного варианта решения с его аргументированным обоснованием;
- создание и поддержание регулярно меняющихся необычных условий работы и нетрадиционных форм обучения;
- активное применение и воспроизведение ранее полученных знаний, умений и навыков в новых незнакомых условиях.

Инновационное интерактивное обучение должно быть организовано с учетом включенности в процесс познания всех студентов группы без исключения. В таких условиях каждый может и должен вносить свой особый индивидуальный вклад за счет активного обмена знаниями, идеями и способами деятельности. Продуктивность взаимодействия при этом может обеспечиваться за счет активности студентов, опоры на групповой опыт и обеспечения своего рода обратной связи. По существу, создается открытая среда общения на основе взаимодействия, равенства аргументов, накопления совместного знания,

⁵ McLeskey J. L., Rosenberg M. S., Westling D. L., Inclusion: Effective practices for all students, Pearson, 2017, 480 p.

взаимной оценки и контроля со стороны всех участников образовательного процесса.

При такой организации образовательного процесса существенно трансформируется роль преподавателя. Активность преподавателя уступает место активности студентов, а его задачей становится создание условий для развития творческой и познавательной инициативы студентов. Преподаватель при этом должен отказаться от роли своеобразного фильтра, пропускающего через себя образовательный контент, и выполнять функцию помощника в работе или всего лишь одного из источников информации. Таким образом преподаватель вместе с освоением новых знаний ведет студентов к самостоятельному поиску и формированию востребованных умений и навыков.

Интерес к инновационным методам активного обучения обусловлен тем, что перед системой образования встали новые задачи, связанные с тем, что студентам нужно не только дать знания, но и обеспечить формирование и развитие у них познавательных интересов и способностей, творческого мышления, умений и навыков самостоятельного умственного труда. Во многом возникновение этих задач обусловлено бурным развитием информационных технологий и массовым их использованием практически во всех сферах человеческой деятельности. Если раньше знания, полученные на различных уровнях формального образования, могли служить человеку долго, иногда в течение всей его активной жизни, то в век информационного бума их необходимо постоянно обновлять, что может быть достигнуто в основном путем самообразования, что, в свою очередь, требует от человека развитой познавательной активности и самостоятельности.

В качестве наиболее эффективных инновационных методов преподавания можно выделить:

- командное обучение;
- модульное обучение;
- междисциплинарное обучение;
- контентное обучение;
- проблемное обучение;
- ситуационное обучение;
- обучение на основе опыта;
- проектное обучение;
- игровое обучение;
- индивидуальное обучение;
- перевернутое обучение.

Командное обучение⁶ является формой организации учебной и познавательной деятельности, которая предполагает функционирование разных малых команд, работающих как над общими, так и над специфическими

⁶Тажно А., Team teaching and team learning in the language classroom: Collaboration for innovation in ELT, Routledge, 2015, 196 p.

заданиями преподавателя. При этом стимулируется согласованное взаимодействие между студентами, а также отношения взаимной ответственности и сотрудничества. Для организации командной работы учебная группа делится на несколько небольших команд (3-6 студентов), каждая из которых в зависимости от учебных целей получает свое уникальное задание или все команды получают одно и то же задание. Внутри каждой команды между ее участниками распределяются специфичные роли, которые в процессе выполнения задания могут трансформироваться и обмениваться, обеспечивая работу в команде на основе обмена мнениями и открытой взаимной оценки.

При комплектовании команд необходимо учитывать как уровень образовательных достижений студентов, так и характер их межличностных отношений. При этом студентов можно объединить в команды или по однородности (гомогенная команда), или по разнородности (гетерогенная команда) образовательных достижений. Целесообразнее в команду подбирать студентов, между которыми сложились позитивные и доброжелательные отношения, в результате чего в команде возникает психологическая атмосфера взаимопонимания и взаимопомощи, которая может существенно снизить тревожность и страх по поводу предложенной задачи.

Организуя обучение в команде, преподаватель должен выполнять ряд специфичных функций, к которым относятся:

- объяснение цели предстоящей работы;
- разделение студентов на команды;
- раздача заданий для команд;
- текущий контроль за ходом командной работы;
- попеременное участие в работе команд, но без навязывания своей точки зрения, а побуждая к активному поиску;
- обсуждение отчетов команд о выполненном задании, подведение итогов.

Данный метод преподавания имеет ряд несомненных преимуществ:

- каждый участник команды может увидеть себя и свои проблемы с точки зрения других;
- каждый участник формирует свое привычное жизненное пространство отношений с другими, а увидев и осознав их ограниченность и неэффективность, может попытаться поменять свой способ взаимоотношений;
- в нормально функционирующей команде можно не только всесторонне увидеть себя, но и моделировать свое поведение, а также, что очень важно, получить поддержку при опробовании новых способов поведения;
- у студентов формируются навыки живого обмена опытом постановки и решения проблем.

Модульное обучение⁷ подразумевает разделение учебной программы на несколько функционально полных структурных частей (модулей), которые изучаются в определенной последовательности и включают в себя не только образовательный контент, но и средства оценки, а иногда и самооценки уровня полученных знаний, умений и навыков. При этом активная роль студента и его ориентация на конкретную деятельность поддерживается за счет постоянной обратной связи преподавателя и студентов. Для обеспечения функциональной полноты каждый модуль должен включать в себя ориентировочную часть (цели, ресурсы), содержательную часть, диагностическую часть (как будет осуществляться проверка полученных результатов), рефлексивную часть (самооценка результатов работы с учебными материалами). Метод модульного обучения особо актуален в связи с присоединением к Болонской декларации, так как позволяет существенно упростить и конкретизировать разработку кредитной системы оценки образовательных достижений студентов.

Междисциплинарное обучение⁸ подразумевает использование знаний из разных областей, их группировку и концентрацию в контексте решаемой задачи с обеспечением получения следующих образовательных результатов:

- развитие системного мышления и целостного миропонимания в контексте приобретаемой специальности;
- развитие способности комбинирования творческого, критического, абстрактного и логического мышления для решения актуальных проблем;
- формирование умения и навыков самостоятельного обучения и исследовательской работы;
- формирование умения работать совместно с представителями разных областей, проводить совместную исследовательскую работу, вести диалог и дискуссию;
- развитие способности к саморегуляции и самопознанию в процессе обучения и профессиональной деятельности.

Контентное обучение⁹ представляет собой форму активного обучения, ориентированную на профессиональную подготовку студентов и реализуемую посредством системного использования профессионального контента с постепенным насыщением учебного процесса элементами профессиональной деятельности, а также мотивирующую студентов к усвоению знаний путем выявления связей между конкретным знанием и его применением. При этом студенту, как правило, представляется специальный контент, который обеспечивает профессиональную компетентность специалиста, и социальный контент, обеспечивающий способность работать в коллективе, а также

⁷ Jenkins A., Walker L. (ed.), Developing student capability through modular courses, Routledge, 2014, 160 p.

⁸ Lansiquot R. D., MacDonald S. P., Introduction: A Model for Interdisciplinary Place-Based Learning // Interdisciplinary Place-Based Learning in Urban Education, Palgrave Macmillan, Cham, 2018, p. 1-15

⁹ Lightbown P., Focus on Content-Based Language Teaching, OUP Oxford, 2013, 144 p.

формирование мировоззренческих и социальных качеств специалиста. Особое внимание обращается на реализацию постепенного, поэтапного перехода студентов к базовым формам деятельности более высокого ранга, от учебной деятельности академического типа через квазипрофессиональную деятельность (рефераты, курсовые проекты и т.д.) к учебно-профессиональной деятельности (научно-исследовательская работа студента, практики, стажировки и т.д.).

С точки зрения эффективности обучения должны быть удовлетворены следующие требования:

- обеспечение контентного отражения профессиональной деятельности специалиста в формах учебной деятельности студента;
- сочетание разнообразных форм и методов обучения с учетом дидактических принципов и психологических условий;
- использование модульности построения системы и ее адаптивности к конкретным условиям обучения и контингенту студентов;
- обеспечение нарастающей сложности контента от начала к концу целостного учебного процесса.

Проблемное обучение¹⁰ представляет собой такую организацию учебных занятий, которая предполагает создание под руководством преподавателя проблемных ситуаций и активную самостоятельную деятельность студентов по их разрешению. В результате происходит творческое овладение профессиональными знаниями, умениями и навыками при активном развитии мыслительных способностей. Альтернативой проблемному обучению выступает эвристическое (традиционное) обучение.

Основой технологии является понимание проблемной ситуации, то есть противоречия, выявившегося в форме вопроса, заданного самому себе, и способов ее разрешения. Именно в результате разрешения системы таких ситуаций студенты открывают для себя новые знания и способы их применения при овладении общими принципами решения практических задач. Основным критерием выделения тех или иных типов проблемных ситуаций является принцип противоречий в структуре имеющихся на данном этапе обучения у студентов представлений, знаний, умений и навыков. Именно через разрешение различного рода противоречий происходит глубокое и прочное усвоение знаний и именно разрешение противоречий способствует умственному развитию.

Для обеспечения качества и продуктивности образовательного процесса преподаватель должен спровоцировать интерес к содержанию проблемы, обеспечить посильность работы с возникающими проблемами, а также акцентировать значимость и важность в учебном и профессиональном плане информации, получаемой при решении проблемы. При этом обучение может

¹⁰ Walker A., Leary H., Hmelo-Silver C., Ertmer P. A., Essential readings in problem-based learning, Purdue University Press, 2015, 398 p.

быть продуктивным только при определенном стиле общения, когда возможна свобода выражения мыслей и взглядов студентами при пристальном внимании преподавателя к мыслительному процессу студента. В результате такое общение в виде активного диалога направляется на поддержание познавательной и мыслительной активности студентов.

К основным целям проблемного обучения можно отнести развитие мыслительных способностей и творческих умений студентов с воспитанием активной, творческой личности студента, умеющего видеть и решать нестандартные профессиональные проблемы. В процессе активного поиска и самостоятельного решения проблем усвоенные студентами добытые знания, умения и навыки будут более прочными, чем при традиционном обучении. Вместе с тем последовательное погружение в проблему должно осуществляться в три этапа:

- проблемное изложение, когда преподаватель ставит проблемы и сам их решает, сопровождая подробными комментариями;
- подготовительная поисковая деятельность с постепенным приобщением к решению проблем;
- самостоятельная исследовательская деятельность, при которой студенты самостоятельно формулируют проблему и решают ее под контролем преподавателя.

Ситуационное обучение¹¹ является эффективным методом активизации познавательной деятельности студентов на основе анализа конкретных ситуаций, представляющих собой всестороннее описание реального положения дел или отражение действительности на данный момент. С дидактической точки зрения можно выделить следующие основные виды ситуаций:

- ситуация-проблема представляет собой описание реальной проблемной ситуации. Цель студентов: найти решение ситуации или прийти к выводу о ее невозможности;
- ситуация-оценка описывает положение, выход из которого уже найден. Цель студентов: провести критический анализ принятых решений, а также дать мотивированное заключение по поводу представленной ситуации и ее решения;
- ситуация-иллюстрация представляет ситуацию с пояснением причины ее возникновения и описывает процедуру ее решения. Цель студентов: оценить ситуацию в целом, провести анализ ее решения, сформулировать вопросы и выразить отношение к ситуации (согласие-несогласие);
- ситуация-упреждение описывает применение уже принятых ранее решений, в связи с чем ситуация носит тренировочный характер и служит в основном иллюстрацией к той или иной теме.

¹¹ Singh V. K., Jain R., Situation Modeling //Situation Recognition Using EventShop, Springer, Cham, 2016, p. 47-55

Цель студентов: проанализировать данные ситуации и найденные решения, используя при этом приобретенные теоретические знания.

Разбираемые на занятиях ситуации должны удовлетворять следующим требованиям:

- соответствовать четко поставленной цели создания;
- иметь соответствующий уровень трудности;
- иллюстрировать несколько типичных аспектов реальной жизни;
- развивать аналитическое мышление;
- провоцировать дискуссию.

Методологически оправдано акцентирование следующих основных свойств ситуации:

- ситуации могут быть представлены в различной форме, от нескольких предложений на одной странице до множества страниц;
- объемные ситуации могут вызывать у студентов определенные затруднения по сравнению с малыми, особенно на начальном этапе обучения;
- ситуация может содержать описание одного события или историю развития связанных событий;
- разбор ситуации в отличие от традиционной лекции ассоциируется, прежде всего, с открытой направляемой преподавателем дискуссией;
- сами ситуации могут быть представлены студентам в самых различных видах: печатном, видео, аудио, мультимедиа и т.д.

Обучение на основе опыта¹² представляет собой активизацию познавательной деятельности студентов за счет ассоциации их собственного опыта с предметом изучения. Основная идея при этом заключается в том, что обучение представляется как циклический и кумулятивный процесс постоянной трансформации личности на основе обновления и расширения знаний, умений и навыков. При этом важно отметить, что традиционное обучение носит ярко выраженный осознанный характер и представляется, как правило, более успешным и лучше развивающим способности, так как предоставляет больше возможностей для контроля над процессом. Обучение на основе опыта по сути является неосознанным и, как правило, носит циклический характер, но при этом открывает широкие перспективы для инноваций, так как при этом опыт приобретает через деятельность или действия, которые формируют принципиально новые знания, умения и навыки. Этот метод обучения, основанный на вовлечении студентов в реальные действия,

¹² Caniglia G., John B., Kohler M., Bellina L., Wiek A., Rojas C., Lang D., An experience-based learning framework: Activities for the initial development of sustainability competencies //International Journal of Sustainability in Higher Education, 2016, V. 17, №. 6, p. 827-852

способствует максимальному запоминанию материала, так как согласно исследованиям¹³, обычно запоминается 10% прочитанного, 20% услышанного, 30% увиденного, 50% увиденного и услышанного, 70% рассказанного и 90% сделанного.

Можно выделить следующие основные фазы цикла обучения на основе опыта:

- приобретение опыта в практической деятельности на основе целенаправленных действий;
- восприятие приобретенного опыта и его обдумывание (рефлексия), связанное с анализом и оценкой прошлых событий и действий. По существу, обучение происходит в процессе проб и ошибок путем ответа на вопросы: Как это происходило? Что пошло не так? Как теперь это воспринимать?;
- формирование выводов на основе приобретенного опыта с попыткой понять его на основе анализа и конструирования понятий;
- перевод впечатлений от опыта в знания, то есть правила, гипотезы, модели, теории, чтобы делать выводы в аналогичных ситуациях;
- проверка полученных знаний в экспериментах посредством опробования новых способов действий в новых ситуациях;
- принятие на этой основе решения о новых действиях для получения нового опыта.

Проектное обучение¹⁴ представляет собой совокупность таких современных приемов и способов обучения, при которых студенты с помощью коллективной или индивидуальной деятельности по отбору, распределению и систематизации материала по определенной теме составляет проект. В данном контексте проект является самостоятельной, оригинальной работой, выполняемой студентами в соответствии с избранной/заданной темой и включающей в себя отбор, переработку и визуализацию материала. Результатом этой деятельности всегда должен быть какой-то продукт: опытный экземпляр, программа, статья, брошюра, плакат (инфографика), презентация и т.д.

В данном случае студенты, как правило, самостоятельно и с желанием получают знания из разных источников, учатся пользоваться этими знаниями для решения новых познавательных и практических задач, приобретают коммуникативные навыки, работая в разных командах, развивают свои исследовательские навыки, решая проблемы сбора информации, наблюдения, выполнения эксперимента, анализа, построения гипотез, обобщения и т.д. и, наконец, развивают аналитическое мышление. При этом задача преподавателя

¹³ Griffith J. R., To Synchronize or Not to Synchronize? That is the Question //Journal of Applied Communications, V. 60, № 3, 1977, p. 13–21

¹⁴ Larmer J., Mergendoller J., Boss S., Setting the standard for project based learning, ASCD, 2015, 240 p.

состоит в том, чтоб с учетом возрастных и индивидуальных особенностей студентов, их интересов, потребностей и планов на будущее, создать такую рабочую атмосферу, которая бы стимулировала их мыслительную, коммуникативную и творческую деятельность. Точнее функции преподавателя в зависимости от этапа проектного обучения распределяются следующим образом:

- на подготовительном этапе преподаватель инициирует идеи проекта или создает условия для появления идеи проекта, а также оказывает помощь в первоначальном планировании;
- на этапе реализации проекта преподаватель выступает в роли помощника, консультанта по отдельным вопросам и источника дополнительной информации, а также координатора действий между отдельными командами и участниками проекта;
- на заключительном этапе преподаватель подводит итоги и оценивает работы в качестве независимого эксперта.

Игровое обучение¹⁵ на основе разыгрывания ролей (деловая игра) представляет собой имитационный игровой метод активного обучения, характеризующийся наличием конкретной задачи (проблемы) и распределением ролей между участниками ее решения. С помощью данного метода может быть, например, имитировано производственное совещание, которое может включать в себя следующие этапы:

- взаимодействие участников занятия (деловой игры), при котором каждый из студентов в соответствии со своей ролью может соглашаться или не соглашаться с мнением других, высказывать свое мнение и т.д.;
- ввод преподавателем в процесс занятия корректирующих условий, то есть прерывание обсуждения и представление некоторых новых сведений, которые нужно учесть при решении поставленной задачи, направление обсуждения в другое русло и т.д.;
- оценка результатов обсуждения и подведение итогов игры преподавателем и студентами.

По сути деловая игра позволяет воссоздать предметное и социальное содержание будущей профессиональной деятельности специалиста на основе моделирования таких взаимоотношений, которые характерны для этой деятельности в целом. При этом с помощью знаковых средств (язык, речь, графики, таблицы, документы) воспроизводится профессиональная обстановка, сходная по основным сущностным характеристикам с реальной. Вместе с тем в деловой игре воспроизводятся лишь типичные, обобщенные ситуации в сжатом масштабе времени.

¹⁵ Tsai M. J., Huang L. J., Hou H. T., Hsu C. Y., Chiou G. L., Visual behavior, flow and achievement in game-based learning //Computers & Education, 2016, V. 98, p. 115-129

Индивидуальное обучение¹⁶ связано с выстраиванием студентом собственной образовательной траектории на основе формирования индивидуальных учебных программ с учетом поставленных целей, интересов и предпочтений. Это, по существу, основа и объединение всех форм и процессов обучения, так как без него продуктивное формальное обучение практически невозможно. При помощи индивидуального обучения студенты учатся и одновременно изменяют свой образовательный алгоритм.

Перевернутое обучение¹⁷ основано на опережающей самостоятельной работе студентов с изучением нового материала до его изложения преподавателем на лекции и других аудиторных занятиях. При этом возможны две основные формы перевернутого обучения: опережающие задания практического характера и опережающие работы теоретического характера. В первом случае до начала изучения новой темы студентам предлагается провести наблюдение на практике, что позволяет преподавателю опереться на опыт студентов, а у студентов вызывает интерес к теоретическому материалу. Во втором случае студенты самостоятельно изучают отдельные темы, отдельные вопросы и дополнительную литературу до изучения теоретического материала. Например, анализ источников информации, подготовка сообщений по теме, изучение методических разработок и рекомендаций по предстоящей профессиональной деятельности и др.

Необходимо заметить, что студенты первых курсов, как правило, психологически не готовы к самостоятельной учебной работе, так как вследствие отсутствия достаточных навыков не всегда получают желаемый результат. Естественно, что опережающая самостоятельная работа эффективна тогда, когда студентам доступна в достаточном объеме специальная литература или предпочтительнее специально подготовленный образовательный контент. Если студенты не имеют доступа к подобному контенту или не могут свободно работать с источниками, то может возникнуть чувство неудовлетворенности и нежелание выполнять работу. Вообще говоря, эффективность использования самостоятельной работы в решающей степени зависит от определенных личностных качеств студента и, следовательно, большое место должно отводиться формированию у студентов умений и навыков, способствующих общественной активности, а также помогающих найти пути ускорения личного и профессионального роста. Как показывает анализ теории и практики профессионального образования, возрастание роли самостоятельной работы студентов в последние годы становится устойчивой тенденцией, характерной для большинства университетов. В процессе самостоятельной работы вырабатывается значительный объем знаний, умений и навыков, в частности, способность анализировать, осмысливать и оценивать современные события,

¹⁶ Gee J. P., *Gaming lives in the twenty-first century: Literate connections*, Springer, 2016, 273 p.

¹⁷ Bergmann J., Sams A., *Flipped learning: Gateway to student engagement*, International Society for Technology in Education, 2014, 182 p.

решать профессиональные задачи на основе единства теории и практики, что гарантирует успешное освоение современной профессии.

Необходимо отметить, что эффективность приведенных инновационных методов преподавания может быть существенно повышена за счет широкого использования инструментов информационных технологий при их реализации. По сути информационные технологии имеют двуединую роль в инновационном образовании, с одной стороны, являясь мотивационной основой образовательных инноваций, а с другой стороны- инструментом обеспечения их эффективности и продуктивности.

При этом в инновационном образовании активно используются как аппаратные, так и программные инструменты информационных технологий. Что касается аппаратных инструментов, можно заметить, что использование компьютеров, ноутбуков и прочих настольных устройств является основой электронного обучения (e-Learning), которое используется не только для обеспечения дистанционного обучения, но и для технологической поддержки традиционных форм аудиторных занятий. В последние годы существенно расширяется использование в образовании планшетов, смартфонов и других мобильных устройств, знаменуя собой переход на мобильное образование (m-Learning)¹⁸, призванное значительно расширить горизонты образовательной инфраструктуры за счет обеспечения доступа к образовательным ресурсам в любое время и из любого места.

Программные инструменты информационных технологий традиционно подразделяются на: локальное программное обеспечение (Offline), устанавливаемое локально на компьютеры и прочие устройства и доступные для индивидуального использования, и сетевое программное обеспечение (Online), устанавливаемое на серверах локальных сетей или глобальной сети Интернет и доступное для коллективного пользования. При этом сетевые инструменты, в частности, облачные инструменты, в основном более предпочтительны, особенно в образовательных применениях, в силу ряда существенных преимуществ, среди которых, в первую очередь, следует выделить¹⁹:

- низкую удельную стоимость владения необходимыми функциями, которые зачастую, особенно для образовательных учреждений, предоставляются бесплатно;
- отсутствие необходимости следить за обновлением программного обеспечения, которое относится к компетенции соответствующего поставщика сетевых услуг;
- практическое отсутствие требований к минимальным характеристикам персонального компьютера или другого используемого устройства.

¹⁸ Garcia-Cabot A., de-Marcos L., Garcia-Lopez E., An empirical study on m-learning adaptation: Learning performance and learning contexts //Computers & Education, 2015, V. 82, p. 450-459

¹⁹ Маргаров Г.И., Инструментарий информационных технологий в образовании, Чартарагет, Ереван, 2014, 268 с.

Таким образом, можно отметить, что информационные технологии являются важнейшей основой инновационного образования для нового поколения студентов и их дальнейшее совершенствование с расширением номенклатуры доступных инструментов будет неуклонно вести к повышению эффективности и продуктивности инноваций в образовании.

ՌՈՒԲԵՆ ԱՂԳԱՇՅԱՆ

տեխնիկական գիտությունների թեկնածու, դոցենտ

ԳԵՎՈՐԳ ՄԱՐԿԱՐՈՎ

տեխնիկական գիտությունների թեկնածու, պրոֆեսոր

**ՏԵՂԵԿԱՏՎԱԿԱՆ ՏԵԽՆՈԼՈԳԻԱՆԵՐԸ ՆՈՐ ՄԵՐՆՈՒ ՈՒՍԱՆՈՂՆԵՐԻ
ՆՈՐԱՐԱՐԱԿԱՆ ԿՐԹՈՒԹՅԱՆ ՄԵՁ**

Քննարկվում են նոր սերնդի ուսանողների (սերունդ՝ Z) նորարարական կրթության մեջ տեղեկատվական տեխնոլոգիաների կիրառման հարցերը: Դիտարկվում են ուսուցման հետևյալ նորարարական մեթոդները թիմային ուսուցում, մոդուլային ուսուցում, միջառարկայական ուսուցում, բովանդակային ուսուցում, խնդրային ուսուցում, իրավիճակային ուսուցում, փորձառական ուսուցում, նախագծային ուսուցում, խաղային ուսուցում, անհատական ուսուցում և շրջված ուսուցում: Նշվում է, որ տեղեկատվական տեխնոլոգիաները նոր սերնդի ուսանողների նորարարական կրթության համար կարևորագույն, հիմնային դեր ունեն, և դրանց հետագա բարելավումը, առկա գործիքների ընդլայնման հետ, կշարունակեն հանգեցնել կրթության մեջ նորարարությունների արդյունավետության և արտադրողականության բարձրացմանը:

**INFORMATION TECHNOLOGIES IN INNOVATIVE EDUCATION
FOR NEW GENERATION OF STUDENTS**

RUBEN AGGASHYAN

PhD of Technical Sciences, Associate professor

GEVORG MARGAROV

PhD of Technical Sciences , Professor

The article discusses the use of information technologies in innovative education for a new generation of students (Z generation). The following innovative methods of teaching are considered: Team Learning, Modular Learning, Interdisciplinary Learning, Content-Based Learning, Problem-Based Learning, Situation-Based Learning, Experience-Based Learning, Project-Based Learning, Game-Based Learning, Individual Learning and Flipped Learning. It is noted that information technology is the most important basis for innovative education for a new generation of students and its further improvement with the expansion of the range of available tools will steadily lead to an efficiency and productivity increase of innovations in education.

ՄԱՐԻՆԵ ԻՍԿԱՆԴԱՐՅԱՆ

№ 119 ավագ դպրոցի մաթեմատիկայի ուսուցչուհի,
առաջատար մասնագետ

ՆԱՆԱ ԳՐԻԳՈՐՅԱՆ

Խ. Աբովյանի անվ. ՀՊՄՀ ինֆորմատիկայի և դրա դասավանդման մեթոդիկայի
ամբիոնի դոցենտ, մանկ. գիտ. թեկնածու

ԳՈՀԱՐԻԿ ՊԵՏՐՈՍՅԱՆ

Խ. Աբովյանի անվ. ՀՊՄՀ ինֆորմատիկայի և դրա դասավանդման մեթոդիկայի
ամբիոնի դոցենտ, ֆիզմաթ. գիտ. թեկնածու

**ԺԱՄԱՆԱԿԱԿԻՑ ՏՀՏ-ՆԵՐԻ ԿԻՐԱՌՄԱՍԲ ՈՐՈՇ ՄԱԹԵՄԱՏԻԿԱԿԱՆ
ՖՈՒՆԿՑԻԱՆԵՐԻ ՈՒՍՈՒՑՄԱՆ ԷԼԵԿՏԻՎ ԴԱՍԸՆԹԱՑԻ ՄԱՍԻՆ**

Հոդվածը նվիրված է ՏՀՏ-ների կիրառմամբ որոշ մաթեմատիկական ֆունկցիաների գրաֆիկների կառուցման առանձնահատկությունների նկարագրության համար նախատեսված էլեկտիվ դասընթացի ներկայացմանը: Հոդվածի նպատակն է՝ ուղղորդել դասավանդողին աշխատել այնպես, որ իր շուրջը կարողանա համախմբել ոչ միայն ակտիվ, այլ նաև պասիվ սովորողներին, աստիճանաբար ակտիվացնի նրանց, ներգրավի ուսումնական գործընթացում, ինչպես նաև կարողանա ընդլայնել սովորողների աշխատանքը լրացուցիչ վարժություններով, որոնք կզարգացնեն նրանց ալգորիթմական մտածողությունը՝ կիրառելով ժամանակակից տեղեկատվական տեխնոլոգիաները: Սա հատկապես կարևոր է, երբ խոսքը մաթեմատիկական խնդիրների լուծման մասին է:

***Բանալի բառերը՝** ՏՀՏ, էլեկտիվ դասընթաց, ուսումնական գործընթաց, Mathematica ծրագրային փաթեթ:*

Դասավանդողի գործունեության մեջ համակարգչի կիրառության ընդհանուր նպատակը ալգորիթմական նոր տիպի մտածողությամբ սովորողների ուսուցման արդյունավետության կտրուկ բարձրացումն է: Հետևաբար, դասավանդողը պետք է աշխատի այնպես, որ իր շուրջը համախմբի ոչ միայն ակտիվ, այլ նաև պասիվ սովորողներին և աստիճանաբար ակտիվացնի նրանց, ինչպես նաև կարողանա ընդլայնել սովորողների աշխատանքը լրացուցիչ վարժություններով, որոնք կզարգացնեն նրանց ալգորիթմական մտածողությունը՝ կիրառելով ժամանակակից տեղեկատվական տեխնոլոգիաները, հատկապես, երբ խոսքը մաթեմատիկական խնդիրների լուծման մասին է:

Դպրոցական դասընթացի «Մաթեմատիկա» առարկայի կարևորագույն բաժիններից մեկն է «Ֆունկցիա» թեման, որը հնարավորինս ներկայանալի և առավել ըմբռնելի դարձնելու համար ցանկալի է դիմել համակարգչի օգնությանը: Այս թեմայի լավ յուրացումը կնպաստի սովորողների մասնագիտական հետագա հմտությունների զարգացմանը՝ կանխագուշակման, վիճակագրական վերլուծությունների խնդիրների լուծման ժամանակ:

Նշված թեմայով դպրոցական դասընթացը հագեցած է հետևյալ բովանդակային մեկնաբանություններով՝ բազմություն, դիագրամ, գրաֆիկ,

ֆունկցիա, ֆունկցիայի տրման եղանակներ, հասկություններ, որի մեջ մտնում են.

ա) ֆունկցիայի որոշման տիրույթը՝ $D(f)$, բ) արժեքների բազմությունը՝ $E(f)$, գ) ֆունկցիայի զույգությունն ու կենտությունը, դ) աճման և նվազման միջակայքերը, ե) ֆունկցիայի մեծագույն և փոքրագույն արժեքները, զ) ֆունկցիան՝ ամբողջ թվային առանցքի վրա՝ (աճող, թե նվազող), է) նշանապահականման միջակայքի առկայությունը կամ բացակայությունը, ը) ֆունկցիայի սահմանափակությունը և այլն:

$y = f(x)$ ֆունկցիա են անվանում մի փոփոխականի կախվածությունը մյուսից, որոնց դեպքում անկախ փոփոխականի յուրաքանչյուր արժեքին համապատասխանում է y կախյալ փոփոխականի մեկ արժեք: Անկախ փոփոխականին անվանում են **ֆունկցիայի արգումենտ**, իսկ կախյալ փոփոխականին՝ **ֆունկցիա**²⁰:

Քանի որ ֆունկցիաներից ամենապարզը գծային ֆունկցիաների դասն է, և այդ դասի խորը յուրացումը կտա հիմնային գիտելիքներ հետագայում առավել բարդ ֆունկցիաների ուսումնասիրման համար, ներկայացնենք որոշ գծային ֆունկցիաների տեսակներ և փորձենք առաջարկել ֆունկցիաների ներկայացման նոր մոտեցում՝ հիմնված ավանդական և ժամանակակից (համակարգչի, մասնավորապես՝ որոշ համակարգչային կիրառական փաթեթների կիրառմամբ) ուսուցման համատեղման վրա:

Դիտարկենք գծային ֆունկցիաների ուսումնասիրման ավանդական տարբերակը:

Գծային ֆունկցիա: $y = kx + b$ բանաձևով տրված ֆունկցիան կոչվում է գծային ֆունկցիա, որտեղ x -ն անկախ փոփոխական է, իսկ k -ն և b -ն որոշակի հաստատուններ են: Գծային ֆունկցիան որոշված է $(-\infty; +\infty)$ միջակայքում և գրվում է $D(y) = (-\infty; +\infty)$: Այս ֆունկցիայի գրաֆիկն ուղիղ գիծ է, այն կառուցելու համար բավական է հաշվել գրաֆիկի 2 կետերի կոորդինատները: Այստեղ աշակերտը վերհիշում է հետևյալ աքսիոմը. երկու կետով կարելի է տանել ուղիղ, և այն էլ միայն մեկը, ցանկալի է այդ կետերը լինեն կոորդինատային առանցքի հետ հատման կետերը՝ $(0; y)$; $(x; 0)$: k -ն կոչվում է ուղղի անկյունային գործակից և համապատասխանաբար գրաֆիկներն ունենում են հետևյալ տեսքը, որտեղ k -ն հավասար է ուղղի և աբսցիսների առանցքի դրական ուղղությամբ կազմած անկյան տանգենսին՝ $k = tg\alpha$ (նկար 1.):

²⁰ Աղեկյան Գ.Վ., Ֆունկցիա, ուս. ձեռնարկ, Եր., «Զանգակ-97» հրատ., 2007թ.:

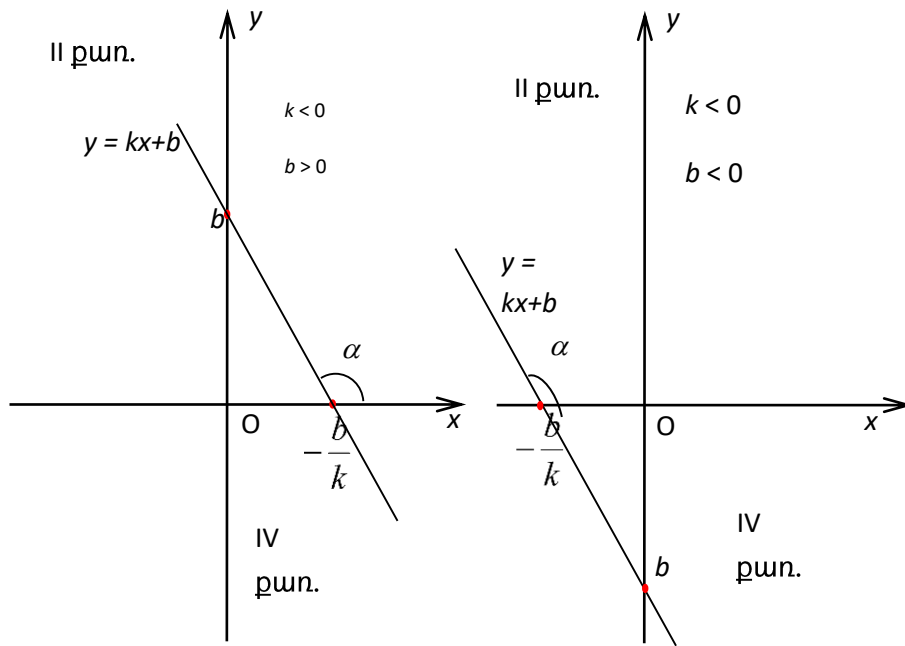

Նկար 1. $y = kx + b$ ֆունկցիայի գրաֆիկները

Ինչպես նկատվեց, $k > 0$ դեպքում ուղիղ գծի ճյուղերը գտնվում են *I* և *III* քառորդներում, իսկ $k < 0$ դեպքում՝ *II* և *IV* քառորդներում:

Այս ֆունկցիաներն ունեն իրենց բնորոշ հատկությունները.

1. $D(f) = (-\infty; +\infty)$ 2. $E(f) = (-\infty; +\infty)$ 3. ֆունկցիան ոչ զույգ է, ոչ կենս:

Հիշենք: f ֆունկցիան կոչվում է զույգ (կենս), եթե նրա որոշման տիրույթի ցանկացած x -ի համար տեղի ունեն հետևյալ երկու պայմանները²¹:

1. $-x \in D(y)$ (որոշման տիրույթը սիմետրիկ է կոորդինատների սկզբնակետի նկատմամբ)

2. $f(-x) = f(x)$ ($f(-x) = -f(x)$), 3. ֆունկցիան աճող է, երբ $k > 0$, 4. ֆունկցիան նվազող է, երբ $k < 0$:

Սովորաբար աճող և նվազող ֆունկցիաները համարվում են մոնոտոն ֆունկցիաներ: Քանի որ խոսքը գծային ֆունկցիայի մասին է, մեկնաբանենք նրա մոնոտոնության հարցը: Այս հարցն իրականացվում է ուսումնասիրության ենթարկելով 2 ցանկացած արժեքներ՝ x_1 և x_2 , երբ $x_1 > x_2$:

²¹ Чернецов М.М., Карбачинская Н.Б., Лебедева Е.С., Харитоновна Е.Е. Математика., Учебное пособие / Под ред. М. М. Чернецова.- 2-е изд., испр. и доп. — М.: РГУП, 2016. — 342 с.

Փորձենք գտնել $f(x_1) - f(x_2)$ -ը:

$$\text{Ունենք՝ } f(x_1) - f(x_2) = kx_1 + b - kx_2 - b = kx_1 - kx_2 = k(x_1 - x_2):$$

Եթե պայմանում $x_1 > x_2$, ապա $x_1 - x_2 > 0 \Rightarrow f(x_1) - f(x_2) > 0$, այս դեպքում, երբ $k > 0$, ֆունկցիան մոնոտոն աճող է: Եթե $f(x_1) - f(x_2) < 0$, երբ $k < 0$, ֆունկցիան մոնոտոն նվազող է, իսկ երբ $k = 0$, ֆունկցիան հաստատուն է: Միջանկյալ նշենք նաև, որ կան ֆունկցիայի գրաֆիկներ, որոնց մոնոտոնությունը պետք է հետազոտել՝ ըստ համապատասխան միջակայքերի, օրինակ (նկար 2.).

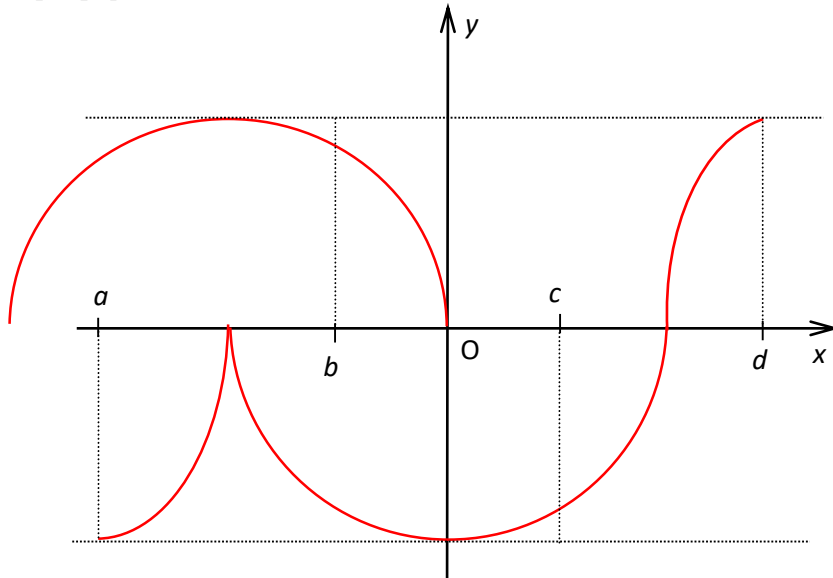

Նկար 2. Մոնոտոնության հետազոտումն՝ ըստ միջակայքերի

Սա ոչ մոնոտոն ֆունկցիայի գրաֆիկ է.

1. այն աճող է $[a; b]$ միջակայքում, 2. նվազող է $[b; c]$ միջակայքում, 3. աճող է $[c; d]$ միջակայքում: Գծային ֆունկցիան ունի մասնավոր դեպքեր (նկար 3.): Եթե $k = 0$, ապա $y = b$, ստացվում է հաստատուն ֆունկցիա, այն y -երի առանցքը հատում է b և $-b$ կետերում, կոորդինատներն են՝ $(0; b)$ և $(0; -b)$, երկուսն էլ x -երի առանցքին զուգահեռ գծեր են: Եթե $k \neq 0$; $b = 0$, ապա բանաձևը ստանում է հետևյալ տեսքը՝ $y = kx$ և կոչվում է ուղիղ համեմատականության ֆունկցիա:

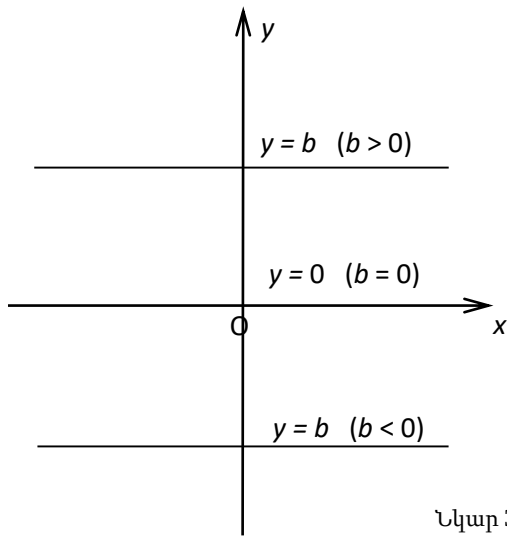

Նկար 3. Հաստատուն ֆունկցիա

k -ն կարող է ընդունել ն՛ դրական, ն՛ բացասական արժեքներ (նկար 4):

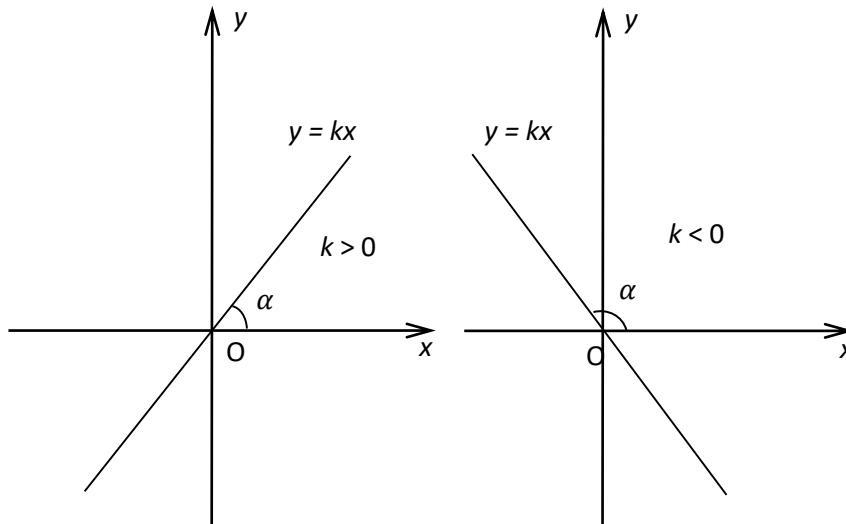

Նկար 4. Ուղիղ համեմատականության ֆունկցիայի տեսքը k -ի տարբեր արժեքների դեպքում

Ներկայացված ֆունկցիայի հատկություններն են.

ա) $D(f) = (-\infty; +\infty)$, բ) $E(f) = (-\infty; +\infty)$, գ) ֆունկցիան կենս է՝ $f(-x) = k(-x) = -kx = -f(x)$, դ) ֆունկցիան աճող է, երբ $k > 0$, նվազող է, երբ $k < 0$, ե) մեծագույն և փոքրագույն արժեքներ չունի:

Բերենք մի քանի օրինակներ և փորձենք բխեցնել նոր գաղափարներ, հետևյալ օրինակներում կհանդիպենք ֆունկցիաների տեղափոխությունների և համապատասխան վերլուծությունների (նկար 5.):

Օրինակ 1. $y = x$

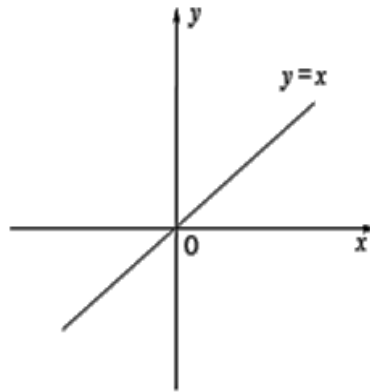

Օրինակ 2. $y = -x$

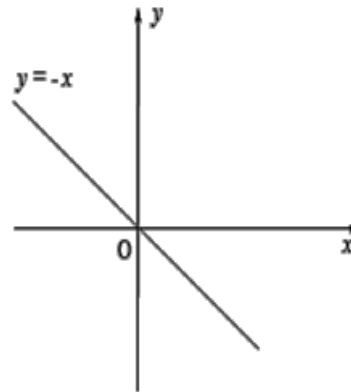

Օրինակ 3. $y = 5x$

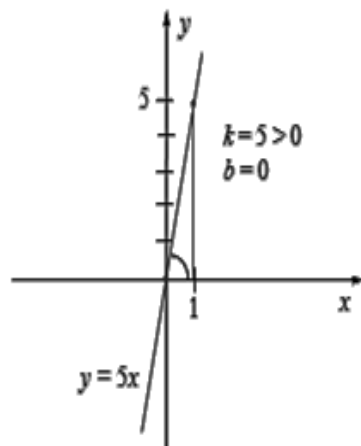

Օրինակ 4. $y = \frac{1}{5}x$

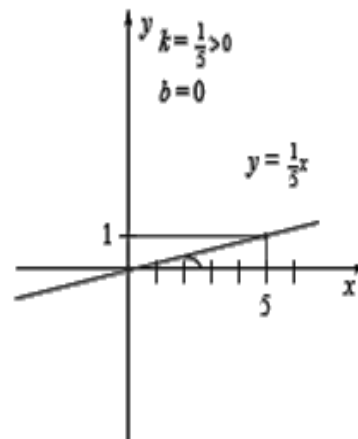

k -ի արժեքից կախված՝ փոփոխվում է արագիսների և զրաֆիկի հետ կազմած անկյան մեծությունը:

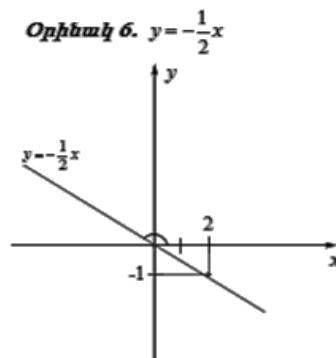
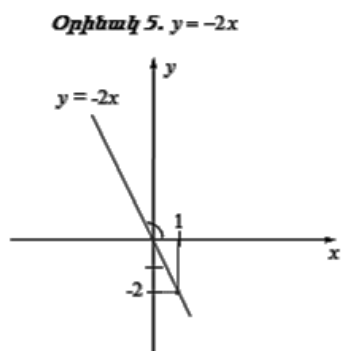

Նկար 5. Ուղիղ համեմատականության ֆունկցիայի տեսքը k -ի տարբեր արժեքների դեպքում

Օրինակ 7.

| | | | |
|--|-------------|---|--------------|
| | $y = 3x$ | և | $y = 3x + 9$ |
| | $k = 3 > 0$ | | $k = 3$ |
| | $b = 0$ | | $b = 9$ |

I եղանակ

Նախ կառուցենք $y = 3x$ ֆունկցիայի գրաֆիկը, ապա այդ ուղիղը զուգահեռ տեղափոխելով դեպի վեր 9 միավորով, ստանանք $y = 3x + 9$ ֆունկցիայի գրաֆիկը, բացի այդ, ուղիղը y -ի առանցքը հատում է $(0;9)$ կետում, համոզվելը հեշտ է (նկար 6.):

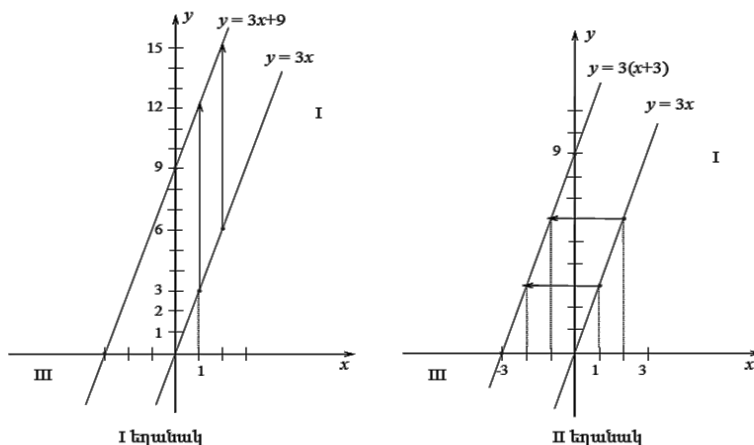

Նկար 6. $y = kx + b$ զծային ֆունկցիայի կառուցումը տարբեր եղանակներով

II եղանակ

$y = 3x + 9$ ֆունկցիայի գրաֆիկը կարելի է կառուցել նաև հետևյալ կերպ.
 $3x + 9 = 3(x + 3)$:
 Ֆունկցիան ներկայացնենք հետևյալ բանաձևով՝ $y = 3(x + 3)$:

Ֆունկցիայի գրաֆիկը կառուցելու համար կրկին պետք է կառուցել $y = 3x$ ֆունկցիայի գրաֆիկը, եթե այդ ուղիղը 3 միավոր տեղափոխենք ձախ, ապա կստանանք $y = 3(x + 3)$ ֆունկցիայի գրաֆիկը:

Բերենք գծային ֆունկցիայի կառուցման օրինակներ k -ի բացասական արժեքների դեպքում (նկար 7.):

Օրինակ 8. $y = -3x$ և $y = -3x + 9$

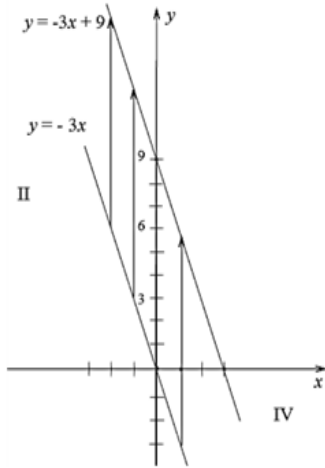

$k < 0$ (II և IV քառորդ)

$b > 0$

զուգահեռ տեղաշարժ դեպի վեր

Օրինակ 9. $y = -3x$ և $y = -3x - 9$

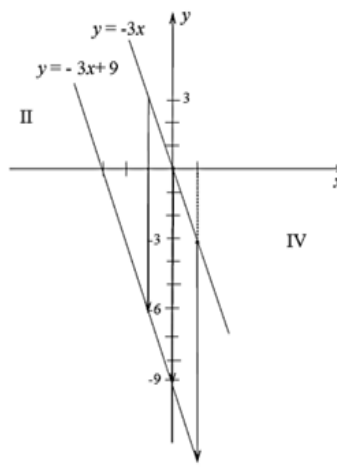

$k < 0$ (II և IV քառորդ)

$b < 0$

զուգահեռ տեղաշարժ դեպի վար

Նկար 7. $y = kx + b$ գծային ֆունկցիայի կառուցման օրինակներ k -ի բացասական արժեքների դեպքում:

Դիտարկենք $y = |x|$ ֆունկցիան:

$$|x| = \begin{cases} x, & x \geq 0 \\ -x, & x \leq 0 \end{cases}$$

$y = |x|$ ֆունկցիան համընկնում է $y = x$ ֆունկցիայի հետ,

$y = |x|$ ֆունկցիան համընկնում է $y = -x$ ֆունկցիայի հետ:

Նշենք, որ x -ի ցանկացած արժեքի դեպքում y -ը միշտ պետք է լինի դրական թիվ: $y(-x) = |-x| = |x| = y(x)$, հետևաբար $y = |x|$ ֆունկցիան զույգ է, նաև գրաֆիկը սիմետրիկ է y -ի առանցքի նկատմամբ:

$y = |x|$ ֆունկցիայի հատկությունները.

ա) $D(y) = (-\infty; +\infty)$,

բ) $E(y) = [0; +\infty)$,

գ) ֆունկցիայի համար 0 արժեքը մեկն է՝ $x = 0$,

դ) զույգ ֆունկցիա է՝ $f(-x) = f(x)$,

ե) նվազում է $(-\infty; 0]$, աճում է $[0; +\infty)$,

զ) փոքրագույն արժեքը՝ 0, մեծագույնը՝ չկա:

Բերենք գրաֆիկների կառուցման մի քանի օրինակներ (նկար 8,9):

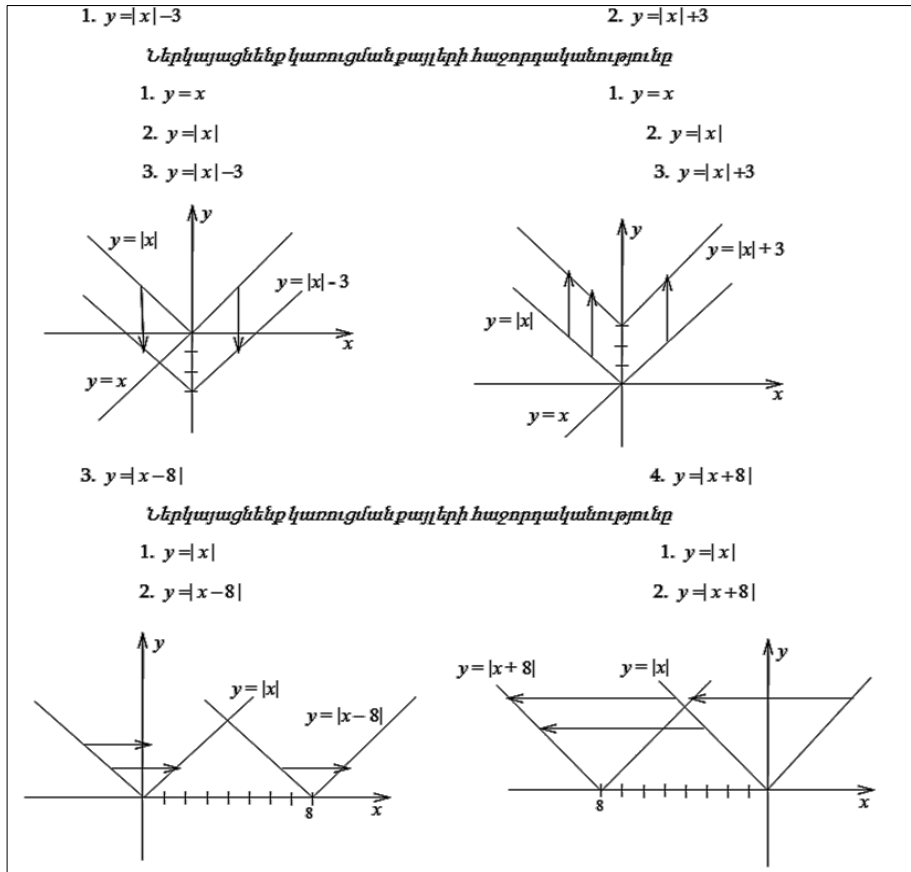

Նկար 8. $y = |x + a|$ և $y = |x| + a$ զծային ֆունկցիաների գրաֆիկները

Բացի ֆունկցիաների ուսումնասիրման ավանդական եղանակից, առաջարկում ենք աշակերտների հետ դիտարկել որոշ համակարգչային կիրառական փաթեթներ, հատկապես մաթեմատիկական ուղղվածությամբ, որոնք լայն հնարավորություններ են ընձեռում կառուցել ցանկացած բարդության ֆունկցիաների գրաֆիկներ:

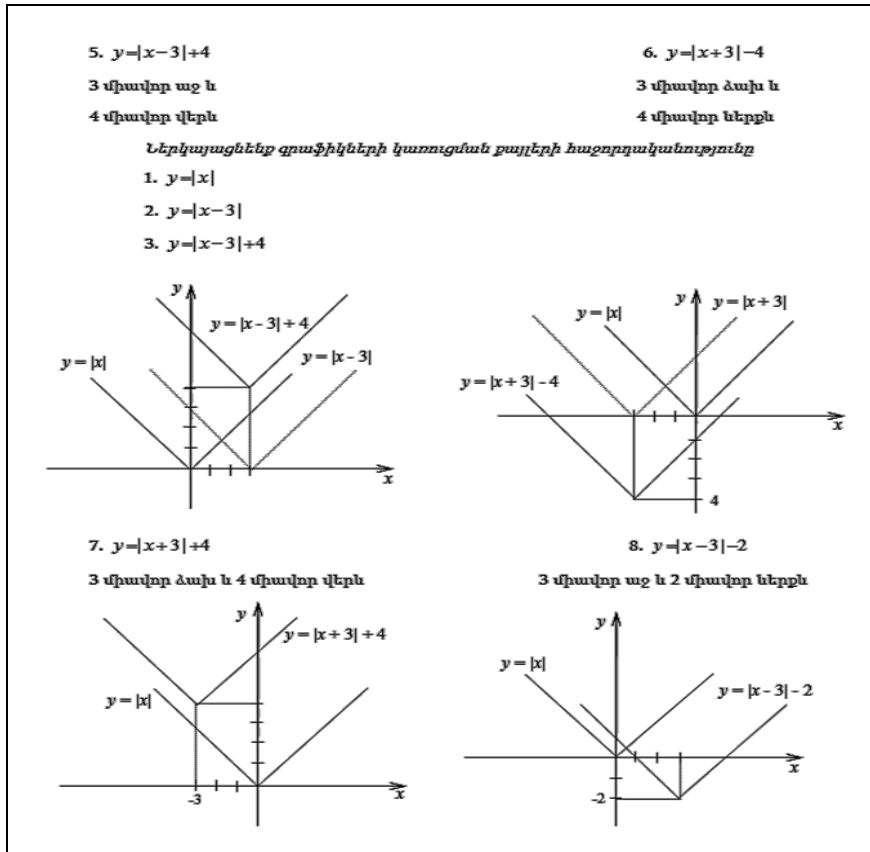

Նկար 9. $y = |x + a| + b$ գծային ֆունկցիայի գրաֆիկը

Այդպիսի ծրագրերից են.

1. FNGraph

Ծրագիրը նախատեսված է դեկարտյան կոորդինատային համակարգում գրաֆիկների կառուցման համար: Այն պարունակում է կոորդինատային համակարգի x առանցքի հետ հատման կետերի փնտրման, նշված կետում ֆունկցիայի արժեքի որոշման գործիքներ: Ծրագիրը թույլ է տալիս մեկ կոորդինատային հարթության վրա կառուցել մի քանի գրաֆիկներ, նաև կառուցել հիմնական ներառելով եռանկյունաչափական, հսկադարձ եռանկյունաչափական և հիպերբոլիկ ֆունկցիաներ:

2. Advanced Grapher

Հզոր ծրագրային փաթեթ է, որը հնարավորություն է ընձեռում կառուցել գրաֆիկներ բևեռային և դեկարտյան կոորդինատային համակարգերում: Ծրագիրը նաև պարունակում է կառուցվածքային հաշվիչ, գործիքներ ֆունկցիայի էքստրեմումների, գրոնների, շոշափողների ներկայացման համար և այլն:

3. Master Function

Պարզ ծրագրային փաթեթ է, շատ հարմար է դեկարտյան կոորդինատային համակարգում կառուցել գիծ՝ ըստ տրված երկու կետերի, և կառուցել պարաբոլ՝ ըստ տրված երեք կետերի, լուծել քառակուսային հավասարումներ:

4. Wise Calculator

Անվճար մաթեմատիկական փաթեթ է, որը նախատեսված է բևեռային և դեկարտյան կոորդինատային համակարգերում գրաֆիկների կառուցման և հավասարումների լուծման համար:

Ֆունկցիաների գրաֆիկները շատ հարմար է կառուցել նաև *Microsoft Excel* ծրագրում: Նշված ծրագրով ֆունկցիաների գրաֆիկներ կառուցելու գործընթացը մանրամասն ներկայացված է²²:

Ֆունկցիաների գրաֆիկների կառուցման համար շատ հարմար և պարզ ծրագրային փաթեթ է նաև *Wolfram Mathematica* փաթեթը, որը նպատակահարմար է դպրոցական դասընթացում «Ֆունկցիաներ» թեմայի բազային գիտելիքների ուսումնասիրման և յուրացման համար: *Wolfram Mathematica* փաթեթը ծրագրային ապահովում է ոչ միայն մաթեմատիկական հաշվարկների, այլև մոդելավորման, վիզուալացման, WEB-կայքերի ստեղծման համար: Փաթեթը հնարավորություն ունի կանչել ֆունկցիաներ, ինչպես նաև ընդունել կանչեր C, NET, Java և այլ ծրագրերից, ստեղծել C կոդ, կոմպիլյացիա անել ինքնավար գրադարաններ և կատարվող ֆայլեր:

Wolfram Mathematica փաթեթում ֆունկցիաների գրաֆիկների կառուցման համար օգտագործվում է *Plot* օպերատորը: Գրելաձևը հետևյալն է. $Plot[f[x], \{x, a, b\}]$, որտեղ $f[x]$ -ը տրված ֆունկցիան է, իսկ a -ն և b -ն միջակայքի սկիզբն ու վերջը: Վերը նշված ֆունկցիաներն արագ և հեշտ կառուցելու համար, ինչպես նաև դիդակտիկ տեսանկյունից ելնելով՝ դիտարկենք ֆունկցիաների կառուցման գործընթացը *Mathematica* փաթեթի օգնությամբ (նկար 10,11): Մի գրաֆիկի վրա 2 և ավելի ֆունկցիաներ կառուցելու համար՝ $Plot[\{f[x], g[x], h[x] \dots\}, \{x, a, b\}]$:

Այսպիսով՝ արդի ժամանակաշրջանում ցանկացած առարկայի որևէ թեմա դասավանդելիս անհրաժեշտ է ավանդական ուսուցմանը զուգահեռ կիրառել ժամանակակից տեղեկատվական հեռահաղորդակցական տեխնոլոգիաներ՝ թեմայի ուսուցումն առավել դյուրըմբռնելի, մատչելի և հետաքրքիր դարձնելու նպատակով: Կարծում ենք, որ ցանկալի կլինի դպրոցական դասընթացի **Մաթեմատիկա** առարկայի «Ֆունկցիա» բաժինը դասավանդելիս՝ դպրոցական դասընթացում ներառել նաև ժամանակակից S2S-ների կիրառմամբ մեր առաջարկված էլեկտիվ դասընթացը, որը կնպաստի սովորողների ճանաչողական գործունեության, ինչպես նաև ստեղծագործական և գործնական մտածողության զարգացմանը, կօգնի նրանց մասնագիտական կողմնորոշման գործում և, որ ամենակարևորն է, ցույց կտա, որ համակարգիչը

²² **Իսկանդարյան Ս., Գրիգորյան Ն., Պետրոսյան Գ.**, Մաթեմատիկայի որոշ թեմաների դասավանդումը միջին դասարաններում ժամանակակից տեղեկատվական տեխնոլոգիաների կիրառմամբ, Մանկավարժական Միտք, № 3-4, էջ 160-170, Երևան, 2013:

ոչ միայն զվարճանքի միջոց է, այլև տարբեր բարդության մաթեմատիկական խնդիրներ լուծելու համար նախատեսված հզոր գործիք: Ուսումնասիրելով S2S-ների դերը կրթական համակարգում, հաշվի առնելով արագ փոփոխվող հասարակության նոր պահանջները՝ մենք պարզապես չենք կարող կառչած մնալ ավանդական ուսուցման եղանակներին: Վստահ կարող ենք ասել, որ պետք չէ խուսափել նորամուծություններից, այլ օգտագործել դրանք կրթական համակարգում նպատակային ուղղվածությամբ: Այս նոր մեթոդները աշակերտին զինում են ինքնուրույն աշխատելու կարողությամբ, որն ամենահզոր զենքն է առաջընթացի և ապագայում նորանոր հաջողությունների հասնելու ճանապարհին:

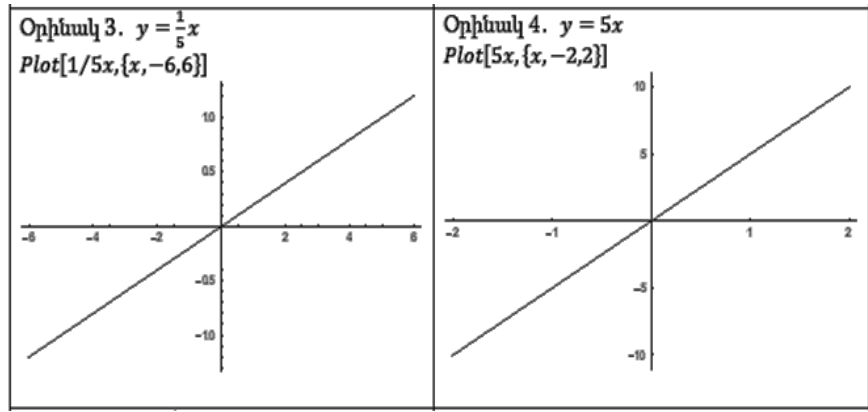
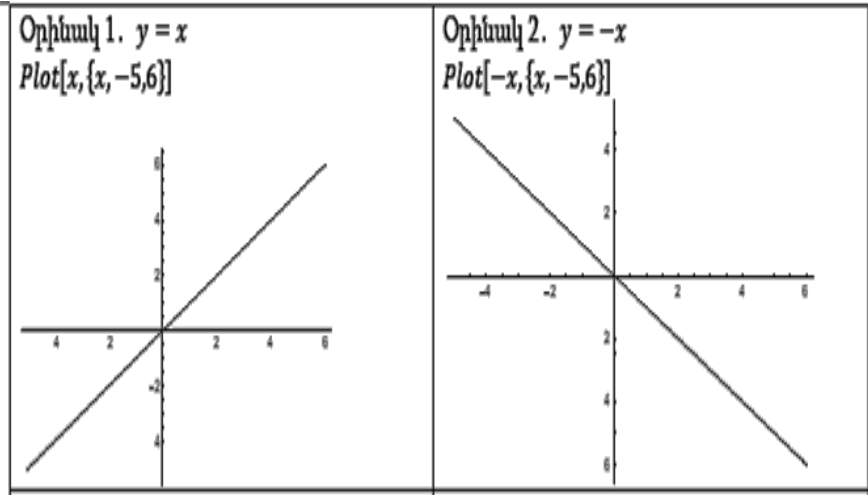

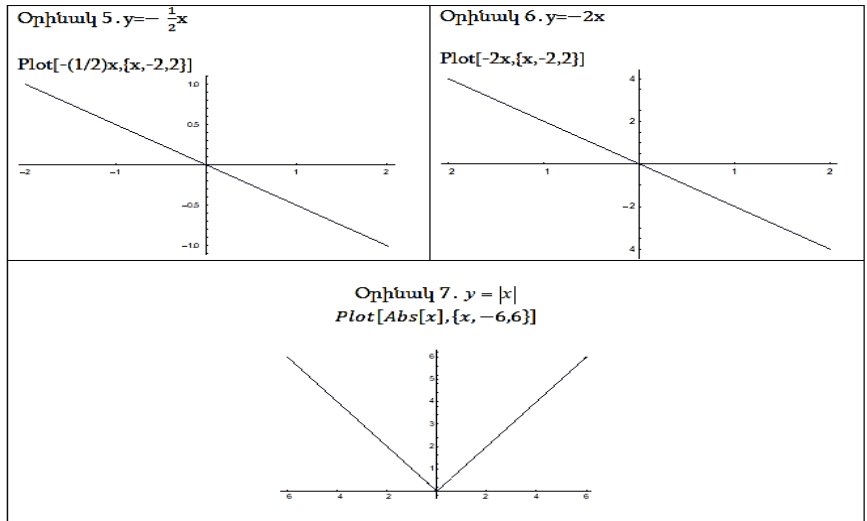

Նկար 10. Քննարկված ֆունկցիաների գրաֆիկների ներկայացումը *Mathematica* փաթեթի օգնությամբ

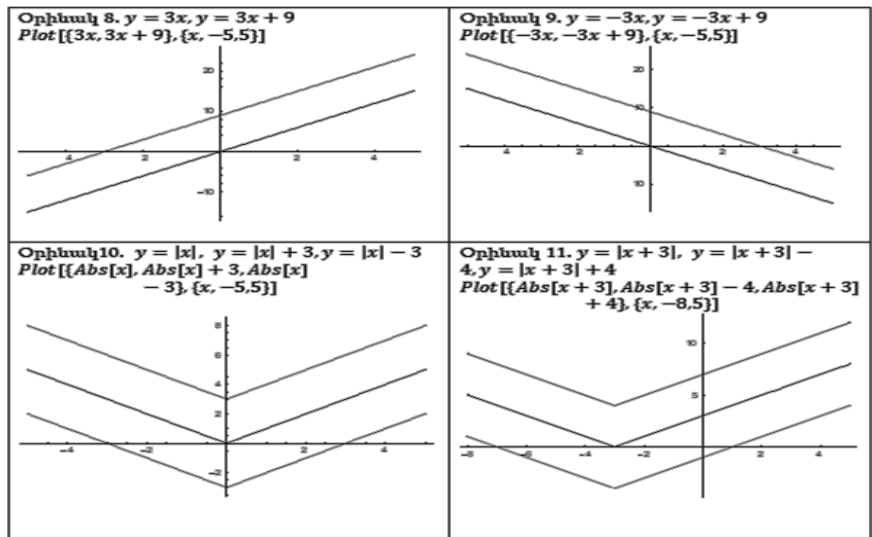

Նկար 11. Քննարկված ֆունկցիաների գրաֆիկների ներկայացումը մեկ կոորդինատային համակարգում *Mathematica* փաթեթի օգնությամբ

ԳՐԱԿԱՆՈՒԹՅՈՒՆ

1. Աղեկյան Գ.Վ., 2007 թ., Ֆունկցիա: Ուս. ձեռնարկ, Եր.: «Զանգակ-97» հրատ.:

2. **Чернецов М.М., Карбачинская Н.Б., Лебедева Е.С., Харитонов Е.Е.,** Математика, Учебное пособие / Под ред. М. М. Чернецова. 2-е изд., испр. и доп. — М.: РГУП, 2016. — 342 с.

3. **Դսևանդարյան Մ., Գրիգորյան Ն., Պետրոսյան Գ.,** Մաթեմատիկայի որոշ թեմաների դասավանդումը միջին դասարաններում ժամանակակից տեղեկատվական տեխնոլոգիաների կիրառմամբ, Մանկավարժական Միություն, № 3-4, էջ160-170, Երևան, 2013թ.:

МАРИНЕ ИСКАНДАРЯН

преподаватель математики старшей школы N119, ведущий специалист

НАНА ГРИГОРЯН

Армянский государственный педагогический университет им. Х. Абовяна, доцент кафедры информатики и методики ее преподавания, кандидат педагогических наук

ԳՕԱՐԻԿ ՍԵՏՐՕՍՅԱՆ

Армянский государственный педагогический университет им. Х. Абовяна, доцент кафедры информатики и методики ее преподавания, кандидат физико-математических наук

ОБ ЭЛЕКТИВНОМ КУРСЕ ОБУЧЕНИЯ НЕКОТОРЫМ МАТЕМАТИЧЕСКИМ ФУНКЦИЯМИ С ПРИМЕНЕНИЕМ СОВРЕМЕННЫХ ИНФОРМАЦИОННО-КОММУНИКАТИВНЫХ ТЕХНОЛОГИЙ

Статья посвящена описанию элективного курса, предназначенного для представления особенностей построения графиков некоторых математических функций с применением ИКТ. Цель статьи сориентировать на объединение вокруг себя не только активных, но и пассивных учащихся, постепенно активизировать их, вовлечь в учебный процесс, а также с помощью дополнительных заданий с применением информационно-коммуникационных технологий, направленных на развитие у учащихся алгоритмического мышления, расширить поле их деятельности. Это особенно важно, когда речь идет о решении математических задач.

MARINE ISKANDARYAN

Teacher of Mathematics at High School N119, Leading specialist

NANA GRIGORYAN

Armenian State Pedagogical University after Khachatur Abovyan, Department of Informatics and its Teaching Methods, Associate professor

GOHARIK PETROSYAN

Armenian State Pedagogical University after Khachatur Abovyan, Department of Informatics and its Teaching Methods, PhD of Physical and Mathematical sciences, Associate professor

ON THE ELECTIVE COURSE OF TEACHING SOME MATHEMATICAL FUNCTIONS BY USING MODERN ICT

The article is devoted to the description of an elective course designed for representing the features of plotting graphs of some mathematical functions by using ICT. The aim of the article is to direct the tutor to work in such a manner as to unite around her not only the active students, but also the passive ones, to gradually activate them, involve them in the educational process, as well as develop students' algorithmic thinking and expand their work with the help of additional tasks by using information and communication technologies. Especially, it is important when it comes to solve mathematical tasks.

МОДЕЛИ УПРАВЛЕНИЯ ЧЕЛОВЕЧЕСКИМ КАПИТАЛОМ В ОБРАЗОВАТЕЛЬНЫХ СИСТЕМАХ В РОССИИ И ЗА РУБЕЖОМ

Статья посвящена сравнительному анализу моделей управления человеческим капиталом в России и за рубежом. Автором показана ведущая роль образования в развитии человеческого капитала. Исследуя данную проблему, автор отмечает, что такие страны, как Швеция, Финляндия, Норвегия, Швейцария, Великобритания, Нидерланды, США являются лидирующими в развитии экономики знаний. Опыт таких стран как Гонконг, Сингапур и Южная Корея подтверждает, что ставка на инвестиции в создании конкурентоспособного человеческого капитала является наиболее эффективной стратегией экономического развития государства.

Ключевые слова: *человеческий капитал, высшее образование, образовательные реформы, инновации, инвестиции.*

Человеческий капитал сегодня рассматривается как наиболее ценный ресурс любого общества, имея гораздо более важное значение, чем природные ресурсы или накопленное богатство. В современном постиндустриальном обществе на передний план выдвигается не материальное производство, а сам человек и его интеллектуальный потенциал. Использование достижений научной мысли в рамках теории человеческого капитала применительно к современным условиям, позволяет оценить реальные последствия рыночных преобразований и в области образования. Ведущие страны мира достигли успехов в области научно-технического прогресса за счет интенсивного развития сферы образования. Наукоемкое производство и социальный прогресс во все большей степени определяются качественными характеристиками национальной системы образования, уровнем подготовки научных кадров и высококвалифицированных специалистов для реформируемой экономики.

Теория человеческого капитала возникла на основе предшествующего развития экономической мысли. Одним из первых, давшим сущностную характеристику понятия «человеческий капитал» в «Политической арифметике», был У. Петти. Позднее данная дефиниция находит свое отражение в трудах А. Смита «Богатство народов», А. Маршалла «Принципы». В середине XX века теория человеческого капитала получила свое развитие в работах таких ученых, как Б. Вейсброд, Дж. Минцер, Б. Л. Хансен и др. Основной причиной выделения данной теории в самостоятельную научную отрасль явилось то, что в центре внимания оказался человеческий капитал в его качественно новом виде (т.е. способность человеческого капитала конвертироваться в совокупность нематериальных благ, оцениваемых в денежном эквиваленте).

Основополагающую роль образования в развитии человеческого капитала определила теория, выдвинутая американским экономистом Т. Шульцом в конце 1950-х гг. Согласно данной теории, если образование влияет на производство и имеет значение для экономики, то оно является формой капитала.

Актуальность роли образования в развитии человеческого капитала подтверждается и тем фактом, что в настоящее время именно этот компонент считается одним из самых прибыльных видов инвестиций [6, с. 127]. По мнению большинства ученых, из множества инвестиций в человеческий капитал наиболее важными являются вложения в здоровье и образование [2,3]. Как показывает анализ литературы, доминирующее место в системе национального богатства страны занимает человеческий капитал. Так, например, физический капитал или накопленные материальные блага составляют лишь 16 % от общего богатства в мире, природные богатства или природный капитал оценивается в 20 %; человеческий капитал – накопленные вложения в человека, составляет 64 % от мирового богатства.

Сегодня человеческий капитал во всех странах предопределяет темпы экономического развития и научно-технического прогресса. Соответственно усиливается и интерес общества к системе образования как основе производства этого капитала. В современной теории и практике человеческого капитала совершенствуется парадигма развития ведущих стран мира. Так, например, на основе теории человеческого капитала Швеция не только модернизировала свою экономику, но и вернула в начале 2000-х годов лидерские позиции в мировой экономике. Финляндия также смогла перейти к инновационной экономике и выйти на первое место в мире в рейтинге по конкурентоспособности. По расчетам Всемирного банка, в составе национального богатства США основные производственные фонды составляют всего 19%; природные ресурсы – 5 %; человеческий капитал – 76 %. В Западной Европе соответствующие показатели – 23,2 и 74%; в России – 10,4 и 50%.

Таким образом, экономический рост и развитие государства напрямую зависят от воспроизводства «человека знаний». Опыт таких стран, как Гонконг, Сингапур и Южная Корея, подтверждает, что ставка на инвестиции в создание конкурентоспособного человеческого капитала является наиболее эффективной стратегией экономического развития государства.

Согласно Индексу экономики знаний Всемирного банка (данные 2012 г.) и Глобальному инновационному индексу (данные 2013г.), лидирующими странами в развитии экономики знаний являются Швеция, Финляндия, Дания, Норвегия, Новая Зеландия, Швейцария, Великобритания, Нидерланды, США. Доклад «Глобальный инновационный индекс» за 2016 г., опубликованный Корнельским университетом показывает, что помимо вышеперечисленных стран, возглавлявших рейтинг на протяжении многих лет, Китай сегодня также вошел в число 25 ведущих стран-новаторов в мире.

В плане «качества инноваций», важного индикатора, отражающего уровень развития высшего образования и число научных публикаций, в 2016г. были выделены четыре страны (Япония, США, Соединенное Королевство и Германия). Так, например, в США на протяжении последнего десятилетия нормы отдачи высшего образования располагались в интервале 8-12%, тогда как средняя норма прибыли реального капитала составила около 4%.

В последние годы отмечаются все более глубокие исследования человеческого капитала в развитых странах, о чем свидетельствуют изменения методологии, используемой странами ОЭСР при ежегодных отчетах в сфере образования. Важным показателем возрастающей роли высшего образования становится его непосредственная связь с успешностью профессионального развития индивида [6, с. 127]. Как показывают результаты теоретического анализа литературы, процент занятости в большинстве стран ОЭСР повышается с ростом уровня образования, выпускники вузов зарабатывают намного больше, чем имеющие полное среднее образование. По данным аналитического доклада «Взгляд на образование 2016. Индикаторы ОЭСР», отмечается, что страны ОЭСР расходуют в среднем 5,2 % своего ВВП на финансирование образовательных институтов разного уровня, включая государственные и частные институты [7]. Около одной трети всех расходов выделяется на третичное образование — направление, в котором расходы на одного учащегося наиболее высоки.

Анализ содержания реформ образования, проводившихся в последние годы в зарубежных странах, показал, что основные тенденции в реализации образовательных реформ в большинстве зарубежных стран суть децентрализация и демократизация управления; расширение автономии высших учебных заведений с одновременным усилением их подотчетности перед обществом; движение в сторону рыночных моделей организации, управления и финансирования образования.

В некоторых странах Европы предпринимались меры по разграничению в законодательном порядке функций и ответственности между различными уровнями управления образованием: общегосударственным, региональным, муниципальным и институциональным. Такие страны, как Великобритания, Австралия, Норвегия и др., в связи с проводимыми реформами отказались от бинарных структур. Практически во всех странах была введена многоуровневая структура высшего образования. Страны, не имеющие ступенчатой структуры (Германия, Италия, Швеция) или имевшие ее в другом формате (Бельгия, Франция), также перешли на многоуровневую систему обучения. Такие страны, как Республика Корея, Япония, Китай переняли англоамериканскую модель высшего образования. В неуниверситетском секторе высшего образования были введены программы профессионального бакалавриата.

Компаративный анализ расходов на образование как организационной составляющей развития человеческого капитала в ВВП в европейских странах показал (см. табл. 1), что наиболее высок процент в странах Восточной и Центральной Европы (Венгрии и Польше - 9,1%, Болгарии 11,2%) [6, с. 128].

**Расходы
на образование и здравоохранение СОЗ в отдельных странах ЕС (% ВВП)**

Таблица 1

| Страна | Образование | Здравоохранение | Всего |
|----------------|-------------|-----------------|-------|
| Австрия | 5,1 | 10,1 | 15,2 |
| Бельгия | 5,6 | 10,3 | 15,9 |
| Болгария | 11,2 | 7,2 | 18,4 |
| Великобритания | 4,7 | 8,5 | 13,2 |
| Венгрия | 9,1 | 8,3 | 17,4 |
| Дания | 5,8 | 10,6 | 16,4 |
| Испания | 4,7 | 9,4 | 14,1 |
| Италия | 4,6 | 9,0 | 13,6 |
| Люксембург | 3,0 | 7,3 | 10,3 |
| Нидерланды | 5,1 | 9,7 | 14,8 |
| Польша | 9,1 | 6,2 | 15,3 |
| Португалия | 6,5 | 10,2 | 16,7 |
| Финляндия | 5,3 | 8,2 | 13,5 |
| Франция | 5,0 | 11,0 | 16,0 |
| ФРГ | 4,3 | 10,6 | 14,9 |

Существенное обновление содержания высшего образования выразилось в стандартизации учебных планов образовательных программ, введении системы образовательных кредитов (зачетных единиц) с целью обеспечения академической мобильности. Смещение акцента произошло в деятельности управленческих структур всех уровней образования с административно-организационных вопросов на вопросы качества обучения и научно-исследовательской работы. Расширяется практика привлечения к управлению образованием общественных и профессиональных организаций (попечительские советы вузов, консультативные советы при центральных и региональных органах управления).

Концепция «Обучение в течение всей жизни» (LifeLongLearning) активно реализуется во многих странах Европы. Разработаны специальные правительственные программы, предусматривающие целевое инвестирование в непрерывное профессиональное образование:

- снижение налогов с предприятий, работники которых повышают профессиональную квалификацию;

- сохранение за обучающимися в университетах предыдущей заработной платы в течение трех лет;
- выплата социальных пособий на образование;
- переобучение за счет государства работников предприятий конверсии или ликвидируемого предприятия.

В России сегодня действуют 896 высших учебных заведений, это практически в 2 раза больше, чем во времена Советского Союза. По данным показателям наша страна опережает многие развитые страны, имея значительный человеческий потенциал в развитии экономики государства. Проведенный автором анализ состояния человеческого капитала в России показал, что главный ресурс развития – человеческий капитал, расходуется неэффективно, происходит его истощение и деградация. Существенной проблемой нашей страны является отсутствие действенных механизмов перевода экономики знаний в прикладные результаты.

В последнее время в России прослеживается тенденция ориентации отечественного образования на зарубежные стандарты. Однако унификация образовательных систем путем введения зачетных единиц, двухуровневой системы высшего образования, разработки приложения к дипломам были лишь частично воплощены на практике. Анализ образовательных систем в России и за рубежом (см. табл. 2) показал, что в первую очередь, различаются общий срок обучения, количество дисциплин, изучаемых в семестр, и возможность выбора образовательной траектории самим студентом[5]. Ни в Евросоюзе в целом, ни в какой-либо из стран в отдельности нет единого общенационального учебного плана или образовательного стандарта (какой есть в России). Более того, там до 50 % предметов студенты выбирают в индивидуальном порядке. Также не следует забывать и о различных культурно-исторических парадигмах, существующих в Европе и России.

Анализ системы высшего образования в России и за рубежом

Таблица 2

| Базовые организационные механизмы | Европейская система образования | Отечественная система образования |
|-----------------------------------|---|--|
| Система квалификационных степеней | бакалавр 3-4 года, магистр (1-2 года). Докторантура | Бакалавр 4 года. Специалист 5 лет. Магистр 2 года. Аспирантура 3 года. Докторантура до 3-х лет |
| Общий срок обучения | 7-8 лет | До 12 лет |
| Система оценки трудоемкости | На основе выполненной студентом работы (кредиты). Система оценки открытая, прозрачная | По затраченным часам по пятибалльной системе. Система оценки субъективизированная |

| | | |
|---------------------------------------|--|--|
| Организация обучения | Междисциплинарность. Модульное обучение. До 5 модулей в семестре | До 10 разных предметов в семестр |
| Схема обучения | Нелинейная схема обучения. Возможность выбора образовательных траекторий | Жесткая линейная схема обучения. Отсутствие возможности выбора |
| Процедуры оценки качества | Внешняя (надгосударственная) и развитая внутренняя оценка качества образования | Внешняя (со стороны государства) и формальная внутренняя оценка качества образования |
| Подходы к оценке качества образования | Клиентоориентированный подход в оценке качества образования. Вовлеченность всех групп потребителей | При оценке качества образования акцент смещен на выполнение нормативов. Отстраненность потребителей от оценки качества |
| Организация управления | Современные технологии в управлении и учебном процессе | Традиционные технологии в управлении и обучении (на уровне середины XX века) |
| Финансовое обеспечение | Льготные кредиты на образование | Отсутствие льготной кредитной политики |

Несмотря на то, что государственные власти признают значимость человеческого капитала, в России нет четкой стратегии развития человеческого капитала. Однако, несмотря на вышесказанное, правительство РФ предпринимают определенные меры для развития человеческого капитала в стране. Так, Указом Президента от 7 мая 2012г. «О долгосрочной государственной экономической политике» определены следующие целевые показатели социально-экономического развития государства:

- создание и модернизация 25 млн. высокопроизводительных рабочих мест к 2020 году;
- увеличение объема инвестиций не менее, чем до 27% – к 2018 году;
- увеличение доли продукции высокотехнологичных и наукоемких отраслей экономики в валовом внутреннем продукте к 2018г. в 1,3 раза относительно уровня 2011 года;
- увеличение производительности труда к 2018г. в 1,5 раза относительно уровня 2011 года;
- повышение позиции Российской Федерации в рейтинге Всемирного банка по условиям ведения бизнеса со 120-й в 2011г. до 20-й – в 2018 году[4].

Резюмируя вышесказанное, хотелось бы подчеркнуть, что образование – это сегодня единственный, реальный капитал. Чем больше знаний, умений и навыков накоплено человеком в процессе обучения и профессионального развития, тем выше качественный уровень человеческого капитала, тем больше вероятность получения более высокого дохода и высокого уровня

жизни индивида, а следовательно, возрастает и конкурентоспособность государства.

ЛИТЕРАТУРА

1. **Викторова Е.В.** Высшее образование и человеческий капитал в инновационной экономике // Инновации. – 2011. – № 6 (152). – С. 100-107.
2. **Добрынин А.И** и др. Человеческий капитал в транзитивной экономике. М.: Наука, 1999. – 312 с.
3. **Каражакова Д.А.** Человеческий капитал и его роль в формировании инновационной экономики: автореф. дис. к. э. н. – СПб, 2007. 18 с.
4. Указ Президента РФ от 7.05.2012 № 596 «О долгосрочной государственной экономической политике» [Электронный ресурс] – URL: // <http://graph.document.kremlin.ru/page.aspx?1;1610833>.
5. **Цигулева О.В.** Образовательные модели высшей школы в странах Западной Европы и России в рамках Болонского процесса. – Вестник Томского государственного университета. – № 388. – 2014. – С. 227-231.
6. **Цигулева О.В., Малкова И.Ю.** Высшее образование и человеческий капитал: сравнительный контекст // Сибирский педагогический журнал. - № 5. – 2015. – С.126-132.
7. [Электронный ресурс] – URL: // <http://www.euroosvita.net/index.php/?category=1&id=4932>.

ՕԼԵՍՅԱ ՑԻԳՈՒԼԵՎԱ

Նովոսիբիրսկի պետական մանկավարժական համալսարանի օտար լեզուների ամբիոնի դոցենտ, մանկավարժական գիտությունների թեկնածու

ՄԱՐԴԱՅՑԻՆ ՆԵՐՈՒԺԻ ԿԱՌԱՎԱՐՄԱՆ ՍՈՂԵԼՆԵՐԸ ՌՈՒՍԱՍՏԱՆՅԱՆ ԵՎ ԱՐՏԱՍՆՆԱԿԱՆ ԿՐԹԱԿԱՆ ՀԱՄԱԿԱՐԳԵՐՈՒՄ

Հոդվածը նվիրված է արտերկրի մարդկային ներուժի կառավարման մոդելների համեմատական վերլուծությանը, կրթության առաջատար դերին՝ մարդկային կապիտալի զարգացման համատեքստում: Հեղինակը ներկայացնում է Շվեդիայի, Ֆինլանդիայի, Նորվեգիայի, Մեծ Բրիտանիայի, Նիդերլանդների, ԱՄՆ-ի փորձը որպես գիտելիքի տնտեսության առաջատարներ: Այնպիսի երկրների փորձը, ինչպիսիք են Հոնկոնգը, Սինգապուրը, Հարավային Կորեան, հավաստում են, որ մարդկային ներուժի մրցունակության ապահովումը պետության տնտեսության զարգացման առավել արդյունավետ ռազմավարությունն է:

OLESYA TSIGULEVA

Novosibirsk State Pedagogical University, Russia

Department of Foreign Languages PhD of Pedagogical Sciences, Associate professor

MODELS OF HUMAN CAPITAL MANAGEMENT IN THE EDUCATIONAL SYSTEMS OF RUSSIA AND ABROAD

The article is devoted to a comparative analysis of models of human capital management in Russia and abroad. The author highlights the leading role of education in the development of human capital.

Studying this problem, the author notes that countries such as Sweden, Finland, Norway, Switzerland, the UK, the Netherlands, the USA are leading in the development of the knowledge economy.

The experience of such countries as Hong Kong, Singapore and South Korea confirms that the rate of investment in the creation of competitive human capital is the most effective strategy for the economic development of the state.

ՆԱԴԻՆԵ ՎԱՐԴԱՆՑԱՆ

ՀՀ ԳԱԱ գիտակրթական միջազգային կենտրոնի դոցենտ,
բանասիրական գիտությունների թեկնածու,
ԳԿՄԿ կրթության որակի ապահովման բաժնի պետ

**ԲԵՆՉՄԱՐՔԻՆԳ. ԿՐԹՈՒԹՅԱՆ ՈՐԱԿԻ ԱՊԱՀՈՎՄԱՆ ԳՈՐԾԼՆԹԱՑԸ ԵՎ
ԳՈՐԾՈՂ ԸՆԹԱՑԱՎԱՐԳԵՐԸ ՀԱՅԱՍՏԱՆՑԱՆ ԲՈՒՇԵՐԻ ՕՐԻՆԱԿՈՎ**

Հողվածում քննության է առնված կրթության որակի ապահովման գործընթացը Հայաստանյան չորս բուհերի օրինակով (ԵՊՀ, ՀՊՏՀ, ՀՊՃՀ, ԳԿՄԿ): Գոյություն ունեն որակի ապահովման ընդհանուր դրույթներ՝ սահմանված ինչպես միջազգային կառույցների կողմից, որոնց անդամակցում է Հայաստանի Հանրապետությունը, այնպես էլ ազգային: Որակի ապահովման ազգային կենտրոնը (ANQA) առանձնացրել է որակը գնահատելու և ճանաչելու յոթ հիմնական տիրույթ: Դիտարկվել են այս դրույթները և հետազոտվել, թե հայաստանյան չորս բուհերում որքանով և ինչպես են կյանքի կոչվում կրթության որակի գնահատման մեխանիզմներն ու ընթացակարգերը:

Բանալի բառեր՝ կրթության որակ, որակի ապահովման գործընթաց, որակի ապահովման մեխանիզմներ և ընթացակարգեր, որակի գնահատում, որակի կառավարում, հարցումներ, շահակիցներ

Կրթությունը, կապված լինելով անձի զարգացման և ինքնաիրացման պահանջմունքների հետ, որպես սոցիալական ինստիտուտ, միտված է բավարարելու անձի կրթական պահանջմունքները, որոնք սերտորեն կապված են ինչպես անձի հիմնարար, այնպես էլ այլ սոցիալական պահանջմունքների հետ:

Կրթական պահանջմունքի բավարարումը շահառուների շրջանում ձևավորում է ակնկալիքների համակարգ և՛ բուհի գործունեության վերջնարդյունքի, և՛ գործընթացի նկատմամբ: Մյուս կողմից, ինչպես ցանկացած ինստիտուտի, այնպես էլ կրթական ինստիտուտի գործունեության վերաբերյալ շահառուներն ունեն որոշակի պատկերացումներ: Հենց այս պատկերացումների և ակնկալիքների հիման վրա էլ ձևավորում են շահառուների (այդ թվում՝ ուսանողների) գնահատականները և գոհունակությունը:

Այսօր կրթության բնագավառի գերխնդիրներից մեկը կրթության որակն է. «Հայաստանի Հանրապետության կրթության զարգացման 2016-2025թթ. պետական ծրագրով» սահմանվում է, որ մասնագիտական կրթության ոլորտում հիմնական գերակայությունը կրթության որակի բարձրացումն է: Որպես նպատակ և վերջնարդյունք սահմանվում է, որ անհրաժեշտ է «մինչև 2025 թվականը զգալիորեն ավելացնել մասնագիտական կարողություններ ունեցող երիտասարդների և մեծահասակների թիվը՝ վերջիններիս համար արժանապատիվ աշխատանք գտնելու, գործազրկությունը նվազեցնելու և գործարարությունը խթանելու նպատակով»²³:

²³ Հայաստանի Հանրապետության կրթության զարգացման 2016-2025 թվականների պետական ծրագիր, էջ 11:

Կրթությունը կապված է հասարակական կյանքի բոլոր ոլորտների հետ: Ըստ այդմ՝ կրթության ինստիտուտի իրականացրած գործառնությունները ծառայում են հասարակությանը: Այս համատեքստում մեծապես կարևորվում է բարձրագույն կրթության որակը, որն անմիջականորեն կապված է և իր ազդեցություն է թողնում ինչպես կրթական ինստիտուտի, այնպես էլ հասարակության կենսագործունեության համար կարևոր նշանակություն ունեցող այլ ինստիտուտների, այդ թվում՝ տնտեսության, առողջապահության, արդյունաբերության, գյուղատնտեսության զարգացման վրա: Այսինքն՝ մասնագիտական կրթության որակը պետության զարգացման կարևոր ցուցիչներից մեկն է: Կրթական համակարգի բարելավումն ու զարգացումը կրթության որակի ապահովման համակարգի կարևորագույն բաղադրիչներից են: Բարելավումների համար նպատակային է ընդգրկել այդ գործընթացին մասնակից բոլոր կողմերին՝ լայն առումով ողջ հասարակությանը, քանի որ հենց կրթությամբ է պայմանավորված հասարակության զարգացումը: Այս ամենը հիմք է հանդիսանում կրթության որակի բարելավմանն ուղղված ռազմավարական ծրագրերի մշակման և իրականացման, ինչն էլ իրականացնում են համալսարանները: Եթե դիտարկենք որակի պարզ սահմանումներից մեկը, որը հետևյալն է՝ **որակը որպես համարժեքություն դրված նպատակին**, ապա դժվար չէ նկատել, որ բնդիանուր այս սահմանման տակ յուրաքանչյուր կրթական հաստատություն պետք է կյանքի կոչի սեփական ռազմավարությամբ սահմանված նպատակը՝ այն համարժեք դարձնելով որակի համընդհանուր չափանիշներին: Գոյություն ունեն որակի ապահովման ընդհանուր դրույթներ՝ սահմանված ինչպես միջազգային կառույցների կողմից, որոնց անդամակցում է Հայաստանի Հանրապետությունը, այնպես էլ ազգային: Որակի ապահովման ազգային կենտրոնը (ANQA) առանձնացրել է որակը գնահատելու և ճանաչելու յոթ հիմնական տիրույթ.

1. Ինստիտուցիոնալ կարողություն (ուսանողներին բարձրորակ ծառայություն մատուցելը):
2. Կրթական ծրագրեր (կրթական ծրագրերի համապատասխանությունը ժամանակակից շուկայի պահանջներին):
3. Գիտելիքի կառավարում (գիտահետազոտական աշխատանքների և ուսումնական ծրագրերի հետ կապը, գիտելիքի կիրառելիությունը):
4. Ուսանողակենտրոն մոտեցում (ուսանողի և դասախոսի ներդաշնակ համագործակցային աշխատանքային մթնոլորտի ստեղծում, դասախոսի ուղղորդողի դեր կատարելը):
5. Տեղեկատվության կառավարում (ներբուհական, միջազգային և ազգային ինֆորմացիայի հավաքագրում և համակարգում):
6. Ֆինանսների կառավարում (ֆինանսավորման մեխանիզմների կապը որակյալ կրթության ապահովման հետ):
7. Որակի մշակույթ (կրթական հաստատության մշակույթ):

Սրանցից յուրաքանչյուրի համար կան սահմանված որոշակի չափանիշներ և չափորոշիչներ, որոնք կիրառվում են բուհերի կողմից որպես

ուղենիշեր սեփական ռազմավարության մշակման համար: Որակի ապահովման քաղաքականությունը մշակելու և բարելավելու պատասխանատվությունը թողնվում է համալսարանի վրա: Այն տարածվում է բուհի հետևյալ գործառնությունների և գործողությունների վրա. դասավանդում, հետազոտական աշխատանքներ, ուսումնառությանն աջակցելու ծառայություններ, կառույցներ, կացարաններ, կահավորում և սարքավորում, համայնքային ծառայություններ և այլն:

ՀՀ ԳԱԱ Գիտակրթական միջազգային կենտրոնի որակի ապահովման բաժնի կողմից բենչմարքինգ է իրականացվել ՀՀ չորս բուհի մակարդակով՝ ԵՊՀ, ՀՊՏՀ, ՀՊՃՀ, ԳԱԱ ԳԿՄԿ: Ուսումնասիրությունն իրականացվել է 2017թ. նոյեմբեր-դեկտեմբեր ամիսներին: Նպատակն էր՝ հետազոտել որակի ապահովման քաղաքականության ձևաչափերն ու ընթացակարգերը, հանել վերլավագույն փորձը:

Հիմնական խնդիրներն էին՝

- Ուսումնասիրել բուհերի որակի ապահովման գործընթացի իրականացումը:
- Ծանոթանալ որակի հետազոտման կիրառական գործիքներին:
- Ուսումնասիրել, թե որակի ապահովման և վերահսկման ինչ մեխանիզմներ և ընթացակարգեր կան ՀՀ չորս բուհերում:
- Ինչ ընդհանրություններ և տարբերություններ կան որակի ապահովման գործընթացի հետ կապված:

Բենչմարքինգը հնարավորություն է տալիս բազմակողմանիորեն ու լայն դիտարկել ոլորտը, ուսումնասիրել դաշտը, լավագույն փորձի հիման վրա ստեղծել որակի ապահովման ուրույն համակարգ՝ հաշվի առնելով այն դրական կողմերը և ձեռքբերումները, որոնք արդեն առկա են մյուս բուհերում:

Եվ այսպես՝ **Երևանի պետական համալսարան**

Դասավանդման որակի և արդյունավետության վերաբերյալ ուսանողական հարցումը ներքին գնահատման հիմնական գործիքներից մեկն է այստեղ: Ուսանողների շրջանում հարցումն իրականացվում է երկու հիմնական ուղղությամբ՝ շրջանավարտների հարցում կրթական գործընթացի ավարտից հետո՝ մեկնագամյա իրականացմամբ, և կիսամյակային հարցում՝ ըստ ֆակուլտետների: Սրա վերլուծությամբ կազմվում է նաև դասախոսների վարկանիշային սանդղակը: Այսօր այն արդեն ամբողջովին էլեկտրոնային ձևաչափով է, որի անցկացման համար տրվում է հստակ ժամանակահատված, և այն իրականացվում է դեկանատի աջակցությամբ:

Շրջանավարտների հարցաթերթը կազմված է մի քանի հիմնական բաժիններից, առաջարկությունների և մեկնաբանությունների հատվածից, մեկնաբանության և ցուցումների հատվածից, գնահատման սանդղակի ներկայացման հատվածից /օր. 0-5 միավոր/: Դրանք են.

- Ընդհանուր տեղեկություններ՝ ֆակուլտետի անվանում, սեռ, ուսուցման համակարգը, կրթական աստիճանը, ուսուցման շարունակության ճշտման դաշտ, ՄՈԳ-ի ցուցանիշ, տեղեկություն աշխատանքի վերաբերյալ:

- Կրթական ծրագրերի բովանդակության, ուսուցման մեթոդաբանության և ուումնական գործընթացի կազմակերպման գոհունակության վերաբերյալ տեղեկության բաժին, որտեղ տեղեկություն է հավաքվում համալսարանի գործունեության վերաբերյալ, որքանով է այն նպաստում մասնագիտական կարողությունների ձեռքբերմանը, օգտակար դառնում, տալիս գործնական գիտելիքներ, օբյեկտիվ գնահատում ապահովում և այլն:

- Համալսարանի ուսումնառության ռեսուրսներից և օժանդակ ծառայություններից բավարարվածության ճշտման հատվածից՝ լսարանների ընդհանուր վիճակը, համակարգչային սենյակը, համացանցի մատչելիությունը, գրադարանի և ընթերցասրահի վիճակը և կահավորանքը և այլն:

- Համալսարանական միջավայրից բավարարվածության ուսումնասիրության հատվածից՝ համալսարանի, ֆակուլտետի դեկանարությունից, պրոֆեսորադասախոսական կազմից գոհունակության գնահատում:

- Կոռուպցիայի դրսևորման վերաբերյալ կարծիքի ուսումնասիրության բաժին:

- Համալսարանում ստացած կրթության ընդհանուր գնահատման բաժնից և բաց դաշտից՝ մեկնաբանությունների և առաջարկությունների համար:

Հաջորդ հետազոտական գործիքը ֆակուլտետային գնահատման հարցաթերթիկն է, որում առկա են ֆակուլտետի դասախոսների անունները և նրանց մասնագիտական և անձնային որակների բացահայտմանն ուղղված հարցեր՝ համապատասխան միավորային սանդղակով: Ինչպես նախորդ հարցաթերթիկը, սա ևս կազմված է տեղեկատվական և հիմնական բաժիններից:

Հիմնական բաժնում ներառված են դասախոսի կողմից նյութի պարզ ու մատչելի մատուցելու, լսարանի արձագանքին հետևելու, ժամանակը լսարանում արդյունավետ օգտագործելու, ուսանողների ինքնուրույնությունը խրախուսելու, կարգապահությունը լսարանում պատշաճ մակարդակի վրա պահելու, անկողմնակալ գնահատելու, բարյացկամ և հարգալից վերաբերվելու և այլ գործոնների պարզաբանմանն ուղղված հարցեր: Հարցաթերթիկն ունի կարծիքի և առաջարկության հատված, որտեղ ուսանողները հնարավորություն ունեն լրացնելու սեփական կարծիքը և անելու առաջարկություններ:

Հայաստանի պետական տնտեսագիտական համալսարան (ՀՊՏՀ)

ՀՊՏՀ-ում կրթության որակի վրա ազդող էական գործոնները, որոնք Համալսարանի կողմից կառավարման կարիք ունեն, ներկայացված են ստորև.

Կրթական ծրագրերը և դրանց իրականացման որակը՝

- կրթական ծրագրերի չափորոշիչները և մասնագիտության որակավորման բնութագրիչները,

- ուսումնական պլանները և առարկայական ծրագրերը,
- ուսումնառության, դասավանդման և գնահատման մեթոդները,
- ուսանողական համակարգի որակական բնութագրերը,
- ուսումնական գործընթացի կազմակերպումը և կառավարումը:

Դասախոսական կազմի որակը՝

- դասախոսական կազմի որակավորման մակարդակը, դասավանդման հմտությունները:

Ուսումնառության ռեսուրսները և օժանդակ ծառայությունները՝

- ուսումնական և մեթոդական գրականությունը, տեղեկատվական ռեսուրսները և տեխնոլոգիաները, ուսումնառության աջակցման ծառայությունները:

Կրթական ծրագրերի կապը աշխատաշուկայի և գործատուների հետ՝

- ծրագրի (մասնագիտության) և համապատասխան որակավորման պահանջվածությունը աշխատաշուկայում, պոտենցիալ գործատուների ներգրավվածությունը ծրագրի մշակման և/կամ իրականացման գործընթացներում:

Որակի ներքին ապահովման համակարգը և կիրառվող մեխանիզմները՝

- Որակի ապահովման քաղաքականությունը և ռազմավարությունը,
- Որակի գնահատման և ապահովման ընթացակարգերը:

Որակի ներբուհական գնահատման հիմնական օբյեկտները ՀՊՏՀ-ում՝

- կրթական ծրագրերը և դրանց առանձին բաղադրիչները,
- ուսանողների ձեռք բերած կրթական վերջնարդյունքները,
- պրոֆեսորադասախոսական կազմի որակը,
- դասավանդման, ուսումնառության և գնահատման որակը,
- ուսումնառության ռեսուրսները և ուսանողական օժանդակ ծառայությունները,
- տեղեկատվության ներքին և արտաքին համակարգերը,
- որակի ապահովման ընթացակարգերի և մեխանիզմների արդյունավետությունը:

Հայաստանի պետական ճարտարագիտական համալսարան

Այս ուսումնական հաստատության փորձը որակի ապահովման ներքին համակարգի ստեղծման և բարելավման աշխատանքների իրականացման շրջանակներում առավել վաղ պատմություն ունի և արդեն բավականին կայուն հիմքերի վրա է դրված:

Այս բուհում որակի գնահատումը իրականանում է երեք հիմնական ուղղությամբ.

- **Ինքնագնահատմամբ**, որում ներառված է դասախոսների գործունեության Սսպարեզները, ուսումնամեթոդական, գիտամանկավարժական,

գիտահետազոտական, արտահամալսարանային և ներհամալսարանական ծառայությունները և այլն:

• **Փոխադարձ գնահատմամբ**, որը ամբիոնի վարիչի, ինչպես նաև գործընկերների կողմից իրականացվող դասալսումներն են ու փոխ-գնահատումները:

• **Ուսանողների գնահատմամբ**, որի համար հիմք են ծառայում նախապես մշակված հարցաթերթերը, որոնցով ուսանողների շրջանում անցկացվում են հարցումներ: Դրանց հիմնական նպատակը շահակիցների կարծիքի ուսումնասիրումն է՝ կապված դասախոսների մասնագիտական գիտելիքների և հմտությունների, մանկավարժական ձիրքի կամ դասավանդման մեթոդաբանության, ինչպես նաև մարդկային որակների /դասախոսի կերպարի/ վերաբերյալ:

Առաջին բաղադրիչին համապատասխանող հետազոտման գործիքը հնարավորություն է տալիս.

1. Ընդհանուր տվյալներ հավաքել դասախոսի վերաբերյալ: Ի դեպ, այս գնահատմանը տրվում է մեծ կարևորություն: Այն պարունակում է հետևյալ բաժինները՝ դասախոսի գիտական աստիճանը, կոչումը, պաշտոնը, օտար լեզուներին իմացությունը, աշխատանքային փորձը, այդ թվում՝ մանկավարժական, գիտահետազոտական, վարչական, ապա նաև՝ ուսանողների գոհունակության վերլուծությունը /միջին ցուցանիշը/, վերապատրաստման կրեդիտների քանակը:

2. Տեղեկություն ստանալ ուսումնական, ուսումնամեթոդական և ուսումնակազմակերպչական գործունեության մասին՝ դասախոսություն, կուրսային աշխատանքներ, գործնական և լաբորատոր պարապմունքներ, ավարտական և մագիստրոսական աշխատանքների ղեկավարում և այլն:

3. Տպագրված ուսումնամեթոդական աշխատանքներ՝ դասագրքեր, հոդվածներ, ձեռնարկներ և այլն:

4. Էլեկտրոնային միջոցների կիրառում:

5. Կրթական կամ առարկայական ծրագրերի մշակում:

6. Ուսումնակազմակերպչական գործունեության իրականացում՝ ամբիոնի վարիչ, ծրագրային հանձնաժողովի նախագահ կամ անդամ, ակադեմիական խմբի ղեկավար և այլն:

Փոխադարձ գնահատումը հիմնականում կյանքի է կոչվում դասալսման ձևաթղթով, որում առկա են որոշակի հստակ բաժիններ.

- Նախաբան և կողմնորոշում
- Գիտելիք
- Ուսանողների ներգրավվածություն
- Վերաբերմունք
- Տեխնիկա
- Ամփոփում
- Ճշտապահություն

- Աշխատանք խմբի հետ
- Լրացուցիչ մեկնաբանություններ

Ուսանողների կողմից գնահատումն իրականանում է ըստ կարիքի: Որպես կանոն այն դիտարկվում է ավելի սուբյեկտիվ, բայց միևնույն ժամանակ ամբողջական պատկեր ստանալու համար շատ կարևոր է: Հետազոտության այս գործիքը ևս ունի հստակ կառուցվածք. նկարագրական բաժին, միավորային սանդղակի ներկայացում և հիմնական բաժիններ:

Հարցաթերթիկի հիմնական նպատակը դասախոսի վարկանիշային սանդղակի կազման համար տեղեկություն հավաքելն է: Այն ունի մասնագիտական հմտություններին, կարողություններին վերաբերող հատված, մանկավարժական ձիրքին կամ դասավանդման մեթոդաբանությանը վերաբերող և մարդկային որակներին /դասախոսի կերպարին/ վերաբերող բաժին:

Նշանակալի է նաև Որակի ապահովման կենտրոնի կապը մասնաճյուղերի կենտրոնների հետ: Ողջ իրականացրած աշխատանքի տվյալները հավաքվում են մասնաճյուղերի կենտրոնների պատասխանատուների կողմից ապա ուղղարկվում համապատասխան կենտրոն: Բացի այդ բուհում իրականացվում է նաև ներքին աուդիտ՝ անկախ փորձագետների մասնակցությամբ:

Հայաստանի Հանրապետության գիտությունների ազգային ակադեմիայի գիտակրթական միջազգային կենտրոն

Հայաստանի Հանրապետության գիտությունների ազգային ակադեմիայի գիտակրթական միջազգային կենտրոնում 2013թ. ստեղծվել է կրթության որակի ապահովման բաժինը, այս տարիների ընթացքում մշակվել և ներդրվել են մի շարք հիմնարար փաստաթղթեր և ընթացակարգեր, այդ թվում՝

1. ՀՀ ԳԱԱ Գիտակրթական միջազգային կենտրոնի շրջանավարտների կողմից կրթական ծրագրի հարցում-գնահատման կանոնակարգ:

Այս հարցումը անց է կացվում մագիստրատուրայի ավարտական տարվա վերջում՝ մագիստրոսական թեզի պաշտպանությունից հետո, և դրա նպատակը կրթական ծրագրերի գնահատումն է շրջանավարտների կողմից: Հարցման շրջանակներում առաջադրվել են մի քանի խնդիրներ, մասնավորապես՝ պարզել, թե արդյոք

- կրթական ծրագրերը և մեթոդները հնարավորություն տալի՞ս են ձեռք բերել տեսական և գործնական գիտելիքներ և հմտություններ,
- կենտրոնը ապահովված է մասնագիտական պատրաստվածությամբ դասախոսական կազմով,
- ուսանողների գնահատման համակարգը օբյեկտիվ է,
- հազեցած է ուսումնամեթոդական նյութերով
- գիտական ղեկավարի հետ աշխատանքը արդյունավետ է եղել,
- պրակտիկան ընձեռում է մասնագիտական հմտություններ և այլն:

2. ՀՀ ԳԱԱ Գիտակրթական միջազգային կենտրոնում դասավանդման որակի և արդյունավետության վերաբերյալ ուսանողական հարցման կանոնակարգ:

Հարցման նպատակը ուսանողների կողմից դասընթացների և դասավանդող դասախոսների վերաբերյալ կարծիքի հավաքումն ու գնահատումն է: Հարցումն ընդգրկում է.

- ուսումնական գործընթացի կազմակերպչական հարցեր,
- դասընթացին ներկայացվող պահանջների վերաբերյալ հարցեր՝ ինտերակտիվ բնույթը, հազեցվածությունը ուսումնամեթոդական նյութերով, տեխնիկական հազեցվածությունը և այլն,
- դասախոսի մասնագիտական պատրաստվածությունը և մասնագիտական որակները,
- դասախոսի հաղորդակցությունը ուսանողների հետ:

Նշյալ երկու հարցումներն էլ անց են կացվում ինչպես առկա, այնպես էլ հեռակա ուսուցմամբ սովորող շահակիցների շրջանում:

3. ՀՀ ԳԱԱ Գիտակրթական միջազգային կենտրոնի գործատուների կողմից շրջանավարտների վերաբերյալ գոհունակության հարցման կարգ:

Հարցումն իրականացվում է մագիստրատուրայի ավարտական ուսումնական տարվա վերջում, որի նպատակը գործատուների կողմից գոհունակության գնահատումն է շրջանավարտներից և շրջանավարտներին առաջադրվող պահանջների և առաջարկությունների ներկայացումը: Հարցումն ընդգրկում է.

- շրջանավարտների տեսական և գործնական գիտելիքների համապատասխանությունը աշխատաշուկայի պահանջներին,
- շրջանավարտների համակարգչային կիրառական ծրագրերի և օտար լեզուների տիրապետման հմտությունների մակարդակը,
- շրջանավարտների կազմակերպչական և ստեղծագործական հմտությունների առկայությունը,
- առաջարկություններ՝ կրթական ծրագրերում փոփոխություններ իրականացնելու և դրանց աշխատաշուկայի պահանջներին համապատասխանեցնելու վերաբերյալ:

Այս կարգերում 2017թ-ին իրականացվել են որոշակի փոփոխություններ՝ ելնելով Կենտրոնի առջև դրված նպատակներից և Ռազմավարական ծրագրի առաջնահերթություններից, ինչպես նաև մշակվել են նոր ընթացակարգեր և մեխանիզմներ, այդ թվում՝

4. Ուսանողների կրթական կարիքների բացահայտմանն ուղղված ԳԿՄԿ քաղաքականություն և ընթացակարգ:

Այս ընթացակարգի սահմանման և գործիքի կազմման համար հիմք են ծառայել կրթական կարիքների ուսումնասիրության կարևորության գիտակցումը, դրանց արդյունքներին համապատասխան փոփոխությունների իրականացումը: Հարցումը ներառում է.

- ամբիոնների իրականացրած կազմակերպչական աշխատանքների գնահատում,
- լսարանային ֆոնդի տեխնիկական հազեցվածության և ռեսուրսների առկայության գնահատում,

- գիտական ղեկավարի հետ իրականացվող աշխատանքի գնահատում,
- կենտրոնի կողմից տրամադրվող համակարգչային և օտար լեզվի գիտելիքների մակարդակի ստուգում,
- մասնակցությունը գիտական կյանքին՝ Կենտրոնում և դրանից դուրս
- ԳԿՄԿ ուսանողական խորհրդի և ԳԿՄԿ շրջանավարտների հետ կապի և կարիերայի կենտրոնի իրականացրած աշխատանքների գնահատում:

5. ՀՀ ԳԱԱ ԳԿՄԿ մատուցվող լրացուցիչ կրթական և խորհրդատվական ծառայությունների գնահատման ընթացակարգ:

Կենտրոնի մատուցած լրացուցիչ ծառայությունների գնահատման հիմնական ուղղություններն են՝

- Տրամադրվող լրացուցիչ ծառայության մասին տեղեկացվածության աղբյուրի ներկայացում,
- Ծառայությունների ուսումնամեթոդական հազեցվածության գնահատում,
- դասախոս-ուսումնառող փոխհարաբերությունների գնահատում,
- լսարանային պայմանների և ուսումնական նյութերի տրամադրման գնահատում,
- դասընթացի արդյունավետության գնահատում:

Վերոնշյալ ընթացակարգերից յուրաքանչյուրն ունի համապատասխան գործիք՝ հարցաթերթ կամ հարցաշար, որի օգնությամբ իրականացվում է Կենտրոնի գործունեության գնահատումը:

Բացի նշված ընթացակարգերից, ԳԿՄԿ-ում մշակվել են նաև որոշակի գործընթացների գնահատման գործիքներ, ինչպիսիք են՝

6. «Դասախոսների կողմից կառավարման և վարչարարության արդյունավետության գնահատման վերաբերյալ հարցում», որի մեջ ներառված տեղեկույթը կարելի է բաժանել հետևյալ մասերի՝

- դասախոսների տեղեկացվածությունը ռազմավարական պլանի նպատակներից և Կենտրոնում իրականացվող հիմնական գործընթացներից, դրանց իրականացման թափանցիկության գնահատում,
- դասախոսների տեղեկացվածությունը ամբիոնի իրականացրած աշխատանքներից,
- Կենտրոնի ռեսուրսների գնահատում՝ մարդկային, նյութական, ֆինանսական,
- Կենտրոնի վարչական մասի գնահատում,
- Կենտրոնի կայացրած որոշումներից տեղեկացվածության գնահատում և դրանց մասնակցելու ուղղությունների ներկայացում,

- Կենտրոնի՝ երկրում և տարածաշրջանում առաջատար և մրցունակ լինելու վերաբերյալ կարծիքների հավաքում,
- Կենտրոնի ուժեղ և թույլ կողմերի ներկայացում:

7. **ԳԿՄԿ մագիստրանտների կողմից պրակտիկայի որակի գնահատում:** Այս հարցման նպատակը գիտահետազոտական և գիտամանկավարժական պրակտիկաների գնահատումն է: Հարցումը ներառում է.

- պրակտիկայի նպատակների հստակության ստուգում,
- պրակտիկայի համապատասխանությունը մագիստրանտի ակնկալիքներին,
- պրակտիկայի արդյունքում ձեռք բերած փորձի կիրառման հնարավորությունների գնահատում,
- պրակտիկայի ուսումնական նյութերով հագեցվածության և կազմակերպվածության աստիճանի գնահատում,
- պրակտիկայի մատուցման որակի և ժամանակային տևողության համապատասխանության գնահատում,
- Առաջարկություններ՝ պրակտիկայի կազմակերպման, անցկացման մեջ փոփոխություններ կատարելու վերաբերյալ:

Որակի ապահովման և վերահսկման ներբուհական այս մեխանիզմները բխում են ԳԿՄԿ բարելավման պլանի պահանջներից, և դրանք արդեն իսկ նախնական կիրառումից հետո ենթարկվել են որոշակի բարելավումների՝ համաձայն Կենտրոնի առաքելությանը և նպատակներին:

Այսպիսով՝ կարելի է արձանագրել, որ որակի ապահովման ներբուհական համակարգը կայացած է ուսումնասիրված չորս բուհերում, և վերջիններս ունեն որակի ապահովման և վերահսկման որոշակի մշակված մեխանիզմներ և ընթացակարգեր:

ԳՐԱԿԱՆՈՒԹՅՈՒՆ

1. Հայաստանի Հանրապետության կրթության զարգացման 2016-2025 թվականների պետական ծրագիր
2. Բարձրագույն կրթությունը Հայաստանում այսօր. առկա խնդիրների վերլուծություն (http://www.osf.am/wp-content/uploads/2013/10/OSF_HE_report_ARM.pdf էջ 28)
3. Հայաստանի Հանրապետության կառավարության որոշում, 2011թ. 30 հունիսի, N959, Հայաստանի Հանրապետության մասնագիտական կրթության հավատարմագրման չափանիշները հաստատելու մասին
4. ՀՀ մասնագիտական կրթության փորձաքննության անցկացման ձեռնարկ, 2015, Մասնագիտական կրթության որակի ապահովման կենտրոն հիմնադրամ (<http://www.anqa.am>)
5. **Beerkens M., Udam M.** (2017). Stakeholders in Higher Education Quality Assurance: Richness in Diversity Resource document. Higher Education Policy, ըստ՝ <https://doi.org/10.1057/s41307-016-0032-6>. Accessed 25 December 2017 կայքի:
6. **Clarkson, M.** (1995). A stakeholder framework for analysing and evaluating corporate social performance. Academy of Management Review, 20 (1), 92-117.

7. **Pucciarelli, F., Kaplan, A.** (2016). Competition and strategy in higher education: Managing complexity and uncertainty. Resource document. Business Horizons, <https://doi.org/10.1016/j.bushor.2016.01.003>. Accessed 25 December 2017 կայքի:

8. **Pucciarelli, F., Kaplan, A.** (2016). Competition and strategy in higher education: Managing complexity and uncertainty. Resource document. Business Horizons, <https://doi.org/10.1016/j.bushor.2016.01.003>. Accessed 25 December 2017 կայքի:

НАРИНЕ ВАРДАНЯН

Национальная академия наук РА, Международный научно-образовательный центр,
заведующая отделом обеспечения качества образования,
кандидат филологических наук, доцент

БЕНЧМАРКИНГ: ПРОЦЕСС ОБЕСПЕЧЕНИЯ КАЧЕСТВА ОБРАЗОВАНИЯ И ДЕЙСТВУЮЩИЕ ПРОЦЕДУРЫ НА ПРИМЕРЕ ВУЗОВ АРМЕНИИ

Анализируется процесс обеспечения качества образования на примере четырех вузов Армении – ЕГУ, АГЭУ, АГПУ, МНОЦ. Общие положения обеспечения качества сформулированы как международными структурами, в которых членствует Республика Армения, так и национальными. Национальный центр обеспечения качества (ANQA) выделил семь основных областей оценки и признания качества. Основываясь на указанных положениях, исследуется в какой мере и каким образом применяются механизмы и процедуры оценки качества в четырех вузах Армении.

NARINE VARDANYAN

International Scientific-Educational Center of the National Academy of Sciences of the RA,
Head of the Quality Assurance Department,
PhD of Philological Sciences, Associate professor

BENCHMARKING: PROVISION PROCESS OF EDUCATION QUALITY ASSURANCE AND CURRENT PROCEDURES ON THE EXAMPLE OF THE RA HEIs

The article examines the education quality assurance process on the example of four Armenian universities (YSU, ASUE, SEUA, ISEC).

There are general provisions for quality assurance that are defined both by international organizations, to which the RA is a member, and national.

The National Center for Quality Assurance (ANQA) identified seven key domains of quality assessment and recognition. The provisions are reviewed and studied as to whether or not and how the four Armenian universities implement education quality assurance mechanisms and procedures.

ЮЛИЯ РУДНЕВА

Студентка 5 курса Института детства ФГБОУ ВО «Новосибирский государственный педагогически университет»

ФОРМИРОВАНИЕ ИНТЕЛЛЕКТУАЛЬНЫХ УМЕНИЙ И НАВЫКОВ ДЕТЕЙ СТАРШЕГО ДОШКОЛЬНОГО ВОЗРАСТА СРЕДСТВАМИ ИНОСТРАННОГО ЯЗЫКА

В статье рассматриваются особенности и условия формирования интеллектуальных умений и навыков в период дошкольного детства. А также

предлагается практический пример коррекции данных компонентов развития у детей старшего дошкольного возраста при широком использовании в работе иностранного языка. Обучающий эксперимент проводится в три этапа с использованием диагностических методик в качестве контрольного аспекта в работе, что и позволяет сделать вывод о ее эффективности.

Ключевые слова: интеллектуальные умения и навыки, условия формирования интеллектуальных умений и навыков, иностранный язык, дети старшего дошкольного возраста.

В настоящее время проблема формирования интеллектуальных умений и навыков у детей старшего дошкольного возраста средствами иностранного языка интенсивно разрабатывается как российскими, так и зарубежными учеными.

И. С. Сергеев предлагает следующую структуру формирования интеллектуальных умений и навыков детей старшего дошкольного возраста:

- умение устанавливать имеющееся существенное сходство;
- умение сознательно применять такие логические приемы мышления, как анализ, синтез, сравнение;
- умение выбирать признак как основание для классификации;
- умение производить классификацию предметов, явлений, самостоятельно формулируя основание для классификации [1].

Мы полагаем, что специфика интеллектуальных умений и навыков детей старшего дошкольного возраста тесно связана с особенностями их мышления.

В старшем дошкольном возрасте детское мышление переходит на качественно новый уровень. Ребенок уже может решать задачи не только в процессе практических действий с предметами, но и в уме, опираясь на свои образные представления о предметах. Возможность решать многие задачи в образном плане обусловлена такими свойствами образов, как подвижность, то есть умение комбинировать и сочетать в уме различные части и детали предметов, а также их структурная организованность, а именно умение выделять и связывать между собой те признаки предмета, которые важны для решения этой задачи.

Важным итогом интеллектуального развития дошкольника является овладение общей структурой интеллектуальной деятельности – мыслительными операциями и умственными действиями, необходимыми для решения мыслительных задач.

В нашей статье мы будем понимать интеллектуальные умения и навыки как способность решать мыслительные задачи, опираясь на знания и сформированные действия.

Установлено, что хотя в старшем дошкольном возрасте ребенок уже в состоянии овладеть на элементарном уровне такими приемами логического мышления, как сравнение, обобщение, классификация, систематизация и смысловое соотнесение, делает он это, как правило, на основе всего нескольких признаков. Кроме того, выделение этих признаков часто носит случайный характер и не опирается на разносторонний анализ объекта.

Овладеть приемами сравнения и классификации в полном объеме старший дошкольник пока не в состоянии. Ему еще трудно в этом возрасте освоить необходимые для этого элементы формальной логики. Однако некоторым умениям, необходимым для овладения этими приемами, научить его можно.

Так, по мнению И.А. Барташникова и Л.А. Барташниковой формирование интеллектуальных умений и навыков у детей старшего дошкольного возраста сводится к следующему(в данном случае в качестве примера мы рассмотрим поэтапное обучение приему сравнения):

- анализ предмета с разных сторон, сопоставление его с другим предметом, обладающим иными свойствами;
- выявление в предметах таких свойств, которые ранее были скрыты от ребенка;
- определение общих и отличительных признаков предметов:
- сравнительный анализ выделенных свойств и нахождение их отличия;
- сравнительный анализ общих свойств;
- различение существенных и несущественных свойств [2].

К числу важных условий формирования интеллектуальных умений и навыков у детей старшего дошкольного возраста мы можем отнести следующие:

- установление последовательности (этапности) формирования интеллектуальных умений;
- обеспечение максимальной самостоятельности ребенка при выполнении заданий;
- широкое использование дидактических игр, сгруппированных по логическим приемам, на развитие которых они направлены.

Мы полагаем, что главным механизмом формирования интеллектуальных умений и навыков в данном случае может стать обучающий эксперимент. Педагогический механизм развития интеллектуальных умений и навыков должен включать как обязательные следующие элементы: самостоятельное выполнение задания, выполнение задания с помощью взрослого, а также перенос усвоенных навыков в новые условия. Кроме того, огромную роль в формировании и развитии интеллектуальных умений и навыков играет изучение иностранного языка, способствуя самосовершенствованию ребенка-дошкольника.

При этом в работе по формированию интеллектуальных умений и навыков большое значение придается общедидактическим принципам: воспитывающего характера обучения, научности, систематичности и последовательности, доступности, наглядности, сознательности и активности, прочности, индивидуального подхода.

Наряду с принципами в процессе формирования интеллектуальных умений и навыков у детей старшего дошкольного возраста используются также и методы. Возрастным особенностям и возможностям детей данной группы соответствует классификация, разработанная Е.Я. Голант и С.И. Петровским [3], по которой

методы подразделяются по источникам передачи и характеру восприятия информации:

- наглядные – наблюдение, демонстрация;
- словесные – дидактические упражнения, объяснение, рассказ, беседа;
- практические – упражнение, элементарные опыты, моделирование;
- игровые методы – дидактические игры, игры-драматизации, подвижные игры, эпизодические игровые приемы (загадки, упражнения-имитации, игровые действия).

Этапы организации обучающего эксперимента по формированию интеллектуальных умений и навыков, представленные нами в статье, требуют апробации и последовательного внедрения в практическую учебную деятельность [4].

Обучающий эксперимент по формированию интеллектуальных умений и навыков проводился на базе МКДОУ «Детского сада № 458 комбинированного вида» города Новосибирска в течение 4 месяцев. К исследованию было привлечено две группы детей, по 10 человек в каждой. Средний возраст детей составил 6-7 лет. Все дети посещали дошкольное учреждение на протяжении 4 месяцев. Экспериментальная работа проходила в три этапа.

На первом этапе нами был исследован исходный уровень сформированности интеллектуальных умений и навыков детей старшего дошкольного возраста. Обследование включало три диагностические методики и проводилось методом фронтального эксперимента. Использовали методики:

- «Лабиринт», автор А.Л. Венгер.
- «Методика исследования словесно-логического мышления», автор Й. Ерасек.
- «Сапожки», автор Н.И. Гуткина.

Данный этап исследования выявил у испытуемых обеих групп одинаково низкий и очень низкий уровень сформированности интеллектуальных умений и навыков. Важно отметить, что в процессе исследования дошкольники были невнимательны, малоактивны, совершали большое количество ошибок, педагогу требовалось несколько повторений инструкции для правильного выполнения заданий. Также было замечено, что дети пытались копировать друг друга и постоянно отвлекались.

Итоги первого этапа исследования уровня сформированности интеллектуальных умений и навыков детей старшего дошкольного возраста можно проследить на рисунке 1.



Рис. 1 – Диаграмма уровня сформированности интеллектуальных умений и навыков детей старшего дошкольного возраста.

Из вышеизложенного мы можем сделать вывод о необходимости разработки комплекса мероприятий по повышению уровня сформированности интеллектуальных умений и навыков у детей данной возрастной группы. Также мы полагаем, что именно использование иностранного языка в работе поможет повысить уровень развития интеллектуальных умений и навыков у детей.

Повышение уровня развития интеллектуальных умений и навыков у детей старшего дошкольного возраста может осуществляться в разных видах деятельности детей: на занятиях по ознакомлению с окружающим миром, по формированию элементарных математических представлений, по ознакомлению с художественной литературой и так далее, а также вне их – игровой и художественной деятельности, в повседневной жизни. Однако повышение уровня сформированности интеллектуальных умений и навыков посредством использования иностранного языка является одной из главных задач.

Предлагаемый комплекс занятий поможет педагогам выстроить работу с детьми системно, в определенном логическом порядке. Однако использование предложенного материала предполагает, что педагоги-практики могут вносить в него свои изменения, ориентируясь на детей, с которыми они работают, и исходя из собственных интересов и уровня подготовки.

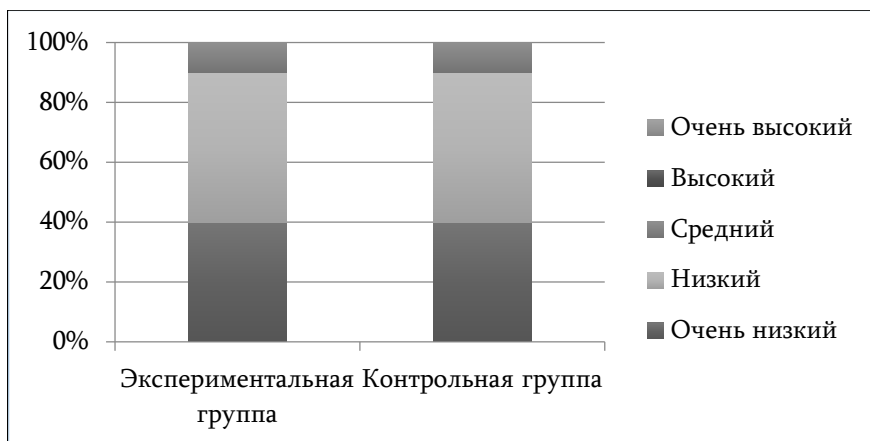
На втором этапе исследования нами был реализован комплекс мероприятий по формированию интеллектуальных умений и навыков у детей старшего дошкольного возраста средствами иностранного языка, а именно английского. Система работы реализовывалась поэтапно.

Первый этап работы (подготовительный). Его целью являлось налаживание социальных связей детей, установление эмоциональных контактов.

Задачи подготовительного этапа:

1. Создание комфортной окружающей обстановки, способствующей раскрепощению детей.

2. Организация разнообразных игр, которые создают основу для совместных радостных переживаний и для установления игрового и речевого взаимодействия.

Важную роль в установлении контакта играет организация пространства общения. Подбор мебели и ее расстановка позволяют общаться в свободной непринужденной обстановке, создают предпосылки для проявления непосредственности и раскрепощенности.

Эффективным приемом на данном этапе было проведение с детьми подвижных игр с речевым сопровождением, где снималось напряжение, появлялась доверчивость, желание общаться («Guess, whogotcaught.», «Twofrosts»). Еще один прием налаживания эмоциональных контактов это игры с предметами, в которых требуется образовать общий круг, следить за последовательностью передачи игровых предметов (мяча, игрушки), соблюдать общий ритм и темп движений, очередность. Это такие игры, как «Mousetrap», «We'refunguys» и так далее.

Второй этап работы (основной). Цель – формирование интеллектуальных умений и навыков в специально организованной деятельности. В основу планирования были заложены задачи по интеллектуальному развитию детей. Большинство занятий построено по тематическому принципу. Со многими темами дети знакомятся сначала на занятиях по расширению представлений об окружающей жизни, по ознакомлению с художественной литературой, а затем на занятиях по изобразительной деятельности (рисование, лепка, аппликация, бумагопластика) закрепляют полученные знания и учатся выражать свои впечатления и отношение к окружающему в рисунках, аппликациях и так далее.

На данном этапе работы в экспериментальной группе наряду с традиционными методами обучения использовался метод с включением элементов развивающего обучения (с целью формирования интеллектуальных умений и навыков дошкольников). Его применение было обусловлено задачей не только повысить эффективность формирования интеллектуальных умений и навыков детей старшего дошкольного возраста за счет нового вида деятельности в процессе изучения иностранного языка, но и с целью выявления особенности и условия формирования интеллектуальных умений и навыков детей.

В контрольной же группе преподавание осуществлялось в основном традиционными методами, только эпизодически применялись творческие виды заданий, предполагающие совместную деятельность старших дошкольников. В соответствии с экспериментальной методикой в этой группе не была проведена основательная, системная, подготовительная работа по овладению необходимыми навыками и умениями (интеллектуальными), целенаправленная активизация самостоятельной познавательной деятельности детей, не формировалась направленность на осознанное овладение интеллектуальными

умениями и навыками. Организация учебного процесса осуществлялась в рамках традиционной модели [5].

Во время экспериментального обучения использовались разработанные нами задания, направленные на формирование интеллектуальных умений и навыков.

Так, например, нами проводились дидактические и сюжетно-ролевые игры («Journeythroughthemapoftheforest», «Mapofprofessions»), направленные на формирование интеллектуальных умений и навыков, основным средством развития в которых послужил иностранный язык.

Третий этап работы (заключительный). Его цель – включение приобретенных навыков во все виды деятельности ребенка.

Задачи третьего этапа работы:

1. Оснащение игровых зон группы для самостоятельной деятельности детей.
2. Проведение разнообразных игр на развитие основных когнитивных процессов.

Для полноценной самостоятельной деятельности старших дошкольников организованы центры познавательной активности «Intheworldoffairytales», «Howcast» и другие, в которых в коммуникативной обстановке дети, общаясь и играя, закрепляют полученные навыки. Также вместе с детьми была создана дидактическая игра «Whatdoweknowguysflowers».

Проводятся различные игры, направленные на развитие памяти, внимания, воображения, мышления, такие как «Helpthekitten», «A walkintheclouds» и так далее.

Контрольный срез на заключительном этапе исследования был необходим для того, чтобы выявить, произошли ли какие-либо изменения после проведения комплекса занятий по повышению уровня сформированности интеллектуальных умений и навыков у детей при активном использовании иностранного языка.

Чтобы оценить результативность и эффективность нашей работы с детьми, мы использовали те же задания, что и при изучении исходного уровня сформированности интеллектуальных умений и навыков у детей старшего дошкольного возраста.

Детям предлагались три диагностические методики, направленные на выявление состояния интеллектуальных умений и навыков у дошкольников. Оценка результатов проходила с использованием тех же критериев, что и на начальном этапе экспериментального исследования.

Анализ количественного соотношения данных заданий внутри каждой группы выявил следующие тенденции.

Участники экспериментальной группы справились со всеми предложенными им диагностическими методиками, исследуемые же контрольной группы остались на том же уровне и совершали идентичные предыдущим ошибки.

Итоги третьего этапа исследования уровня сформированности интеллектуальных умений и навыков детей старшего дошкольного возраста можно проследить на рисунке 2.



Рис. 2 – Диаграмма уровня сформированности интеллектуальных умений и навыков детей старшего дошкольного возраста.

В результате, при использовании предложенного комплекса мероприятий некоторым интеллектуальным умениям и навыкам научить ребенка можно, например, таким действиям, как разлагать объекты на составные части, выделять отдельные существенные стороны объекта, изучать каждую часть (сторону) в отдельности как элемент единого целого, соединять части объекта в единое целое.

ЛИТЕРАТУРА

1. **Барташникова И.А., Барташников А.А.** Учись играя. – Харьков: Фолио, 1997. - 145с.
2. **Цигулева О.В.** Организация учебного процесса по формированию интеллектуальных умений и навыков (на материале преподавания иностранного языка): дисс. к.п.н. – Томск: ГОУ ВПО «ТГУ», 2006. -79с.
3. **Харламов И.Ф.** Педагогика. – М.: Гардарики, 2003. -182с.
4. **Цигулева О.В.** Организация учебного процесса по формированию интеллектуальных умений и навыков (на материале преподавания иностранного языка) //Дисс. к.п.н. – Томск: ГОУ ВПО «ТГУ», 2006. -83с.

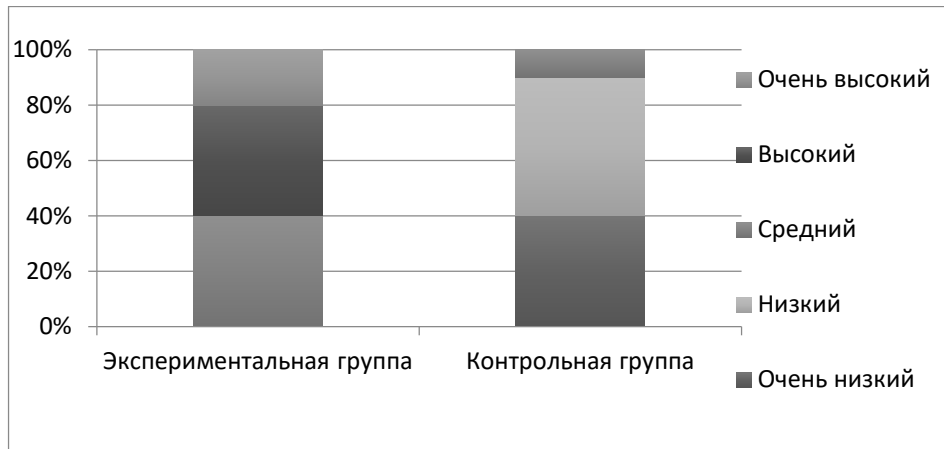
ՅՈՒՆԻՅԱ ՈՈՒՂՆԵՎԱ

Նովոսիբիրսկի պետական մանկավարժական համալսարան,
 «Մանկության» ինստիտուտ, «Մանկավարժական կրթություն» ուղղվածություն,
 ուսանողուհի

ԱՎԱԳ ՆԱԽԱԴՊՐՈՑԱԿԱՆ ՏԱՐԻՔԻ ԵՐԵՄԱՆԵՐԻ ՄՏԱՎՈՐ ՀՄՏՈՒԹՅՈՒՆՆԵՐԻ ԵՎ ԿԱՐՈՂՈՒԹՅՈՒՆՆԵՐԻ ՁԵՎԱՎՈՐՈՒՄԸ ՕՏԱՐ ԼԵԶՈՒՆԵՐԻ ՄԻՋՈՑՈՎ

Հոդվածում դիտարկվում են ավագ նախադպրոցական տարիքի երեխաների մտավոր հմտությունների և կարողությունների ձևավորման առանձնահատկությունները և պայմանները: Առաջարկվում է վերոնշյալ առանձնահատկությունների

շտկման գործնական օրինակ՝ օտար լեզուների կիրառմամբ: Ուսուցանող այս փորձն անց է կացվում երեք փուլով՝ համապատասխան ախտորոշիչ մեթոդներով: Մտուզիչ փուլը հնարավորություն է ընձեռում կատարել աշխատանքի արդյունավետության վերաբերյալ որոշակի եզրակացություններ:

YULIA RUDNEVA

Institute of Childhood, FSBEI HPE,
Novosibirsk State Pedagogical University,
Russia Department of “Pedagogical Education” 5th year student

**FORMATION OF INTELLECTUAL COMPETENCES AND SKILLS OF SENIOR
PRESCHOOL CHILDREN BY MEANS OF FOREIGN LANGUAGES**

The article discusses the formation of specifics and conditions of intellectual competencies and skills of senior preschool children. A practical example of correction of the above-mentioned development components is suggested by the extensive use of a foreign language. The teaching experiment is carried out in three stages, using diagnostic techniques as a control aspect in the work, which leads to the conclusion about its effectiveness.

ՀԱՅԱՐՓԻ ԱՂԱՄԱՆՅԱՆ

Փիլիսոփայական գիտությունների թեկնածու

ԱՐԴԻ ԱՇԽԱՐՀԻ ՄԱՐՏԱՀՐԱՎԵՐՆԵՐԸ ԴՊՐՈՑԻՆ

Հոդվածում փորձ է արվում առանձնացնելու արագ փոփոխվող աշխարհի այնպիսի մարտահրավերներ ժամանակակից դպրոցին, ինչպիսիք են գիտելիքների, տեղեկատվության ծավալի մեծացումը, տեղեկատվական տեխնոլոգիաներից կախվածության աճը, մասնագիտությունների արագ հնացումը, արժեքային հստակ կողմնորոշիչներ ունենալու անհրաժեշտությունը: Եվ որպես ստեղծված իրավիճակի լուծում՝ շեշտադրվում են երկու առանցքային մոտեցումներ: Առաջին՝ ժամանակակից տեխնիկական միջոցների, ուսուցման ժամանակակից մեթոդների կիրառմամբ անհրաժեշտ է զարգացնել սովորողների քննադատորեն և ստեղծագործաբար մտածելու, ինքնուրույն վերլուծելու և համադրելու, ինքնակրթության, ինքնուրույն գործելու կարողությունները, և երկրորդ՝ ազգային ու համամարդկային արժեքների համադրությամբ նպաստել սովորողի արժեքային համակարգի, ազգային-հոգևոր նկարագրի ձևավորմանը:

Բանալի բառեր՝ Ուսուցում, ինքնակրթություն, քննադատական ու ստեղծագործական մտածողություն, համամարդկային և ազգային արժեքներ:

Հատկապես վերջին տասնամյակներում գիտությունն ու տեխնիկական աննախընթաց զարգանում են, արագանում է գիտելիքների և տեղեկատվության ավելացումը, նկատվում է համընդհանուր մեքենայացման միտում: Այս ամենի հետևանքով անհրաժեշտ է հիմնովին վերանայելու ավանդական դպրոցի, ուսուցման հիմնական սկզբունքների և նպատակների մասին պատկերացումները, ուսուցման կազմակերպման գործընթացները:

Ուսուցման գործընթացն առավել արդյունավետ կազմակերպելու համար այսօր առավել քան երբևէ հարկ է հաշվի առնել ժամանակակից աշխարհի առաջընթացին առանձնահատուկ մարտահրավերները: Առանձնացնենք մի քանիսը: Նախ, գիտելիքը սկսել է շատ արագ հնանալ: Ինչպես ասում է ամերիկացի հայտնի մարդաբան Սարգարիտ Միդը, մինչտեղեկատվական դարաշրջանի սկիզբը «Փոփոխություններն այնքան դանդաղ էին ընթանում, որ պապիկները, գրկելով նորածին թոռնիկներին, չէին կարող նրանց համար պատկերացնել իրենց անցյալից տարբերվող ապագա»²⁴: Այսինքն, եթե նախկինում հնարավոր էր ստանալ որոշակի գիտելիք, ունենալ որևէ մասնագիտություն և կիրառել այն գրեթե ողջ կյանքի ընթացքում, ապա այսօր սովորողը որոշակի տարիների ընթացքում մասնագիտական գիտելիքներ ձեռքբերելով չի կարող իր տեղը գտնել աշխատաշուկայում, քանի որ մի քանի տարի առաջ ստացած գիտելիքը, եթե չի լրացվում, թարմացվում ու նորացվում, համարվում է հնացած ու ոչ պիտանի: Եվ այս իմաստով սովորողն անընդհատ կրթության, ինքնակրթության, զարգացման կարիք ունի: ՀՀ կառավարության 2017-2022թթ. ծրագրով «զարգացման այս հրամայականի ներքո կրթության ոլորտում բարեփոխումները պետք է ոչ միայն անդրադառնան այսօրվա խնդիրներին, այլև ապահովեն, որ մենք ունենանք մրցունակ և ստեղծագործ մարդկային ռեսուրս թե՛ ներկայի, թե՛ ապագայի համար»²⁵: Սա նշանակում է, որ խիստ կարևորվում է ապագայի միտումները հաշվի առնելու, ապագան կանխատեսելու և նոր իրավիճակներում կողմնորոշվելու կարողություն ունենալու հանգամանքը, ուստի ուսուցումը պետք չէ սահմանափակել գիտելիքի մեջ որոշակի հանրագումար հաղորդելով և ինչ-ինչ հմտություններ ձևավորելով: Եվ դպրոցի խնդիրն էլ, հետևապես, դառնում է աշակերտի՝ շարունակական կրթության հնարավորությունն ապահովող անձնային և ինտելեկտուալ որակների ձևավորումը: Ինչ վերաբերում է գիտելիքների պաշարին, ապա դպրոցի խնդիրը դառնում է սովորողներին հիմնարար որոշակի գիտելիքներ տալը: Եթե սովորողը տիրապետում է տվյալ գիտության հիմունքներին և ընդունակ է սովորելու, ապա նոր իրավիճակներում նա կարող է գիտելիքի պակասը լրացնել ինքնուսուցմամբ:

Երկրորդ, տեխնիկայի աննախադեպ զարգացման արդյունքում մասնագիտությունների ցանկն անընդհատ նորոգվում է. շատ մասնագիտություններ սկսել են հնանալ, դառնալ ավելորդ, քանի որ այդ մասնագետների աշխատանքն առավել արագ և էժան կատարում են համապատասխան մեքենայացված սարքերը: Ըստ այդմ՝ որոշ մասնագետներ, հետագոտական կենտրոններ կանխատեսումներ են փորձում կատարել այն մասին, թե մասնագիտությունների ինչպիսի փոփոխություններ կարող են սպասվել առաջիկա տասնամյակների ընթացքում: Օրինակ, 2017թ. վերջին Ռուսաստանի ռազմավարական նախաձեռնությունների կենտրոնը և «Սկոլկոլո» կառավարման

²⁴ **Խաչատրյան Ս.**, Կամուրջներ պատերի փոխարեն, Եր., 2014, էջ 21:

²⁵ Տե՛ս Հայաստանի Հանրապետության կառավարության ծրագիր, 2017-2022թթ., Տեղեկագիր, Երևան, 2017, հունիս, էջ 7:

դպրոցը հրապարակեցին մինչև 2030թ. վերացող 57 մասնագիտությունների ցանկ (31 մտավոր, 26 ոչ մտավոր), որոնց փոխարինելու են 186 նոր մասնագիտություններ²⁶: Անշուշտ, չի կարելի այս կանխատեսումը համարել բացարձակ ճշմարիտ, բայց միևնույն ժամանակ հարկադրում է կրթության կազմակերպման սկզբունքների և մեթոդների հարցում արմատական փոփոխություններ կատարել՝ կրթությունն այնպես կազմակերպել, որ մարդն զարգացնի այնպիսի կարողություններ ու հմտություններ, որոնք չեն կարող մեքենայացվել: Իսկ այդպիսիք են, օրինակ, ստեղծագործականությունը, քննադատական մտածողությունը, թիմային աշխատանքը, բանակցելու կարողությունը, տոկունությունը և այլն: Դրանց զարգացման միջոցով է միայն հնարավոր երեխաների համար ապագայում ապահովել աշխատատեղեր և նրանց փրկել ավտոմատացման կամ մարդ-մեքենա դառնալու վտանգից²⁷: Աշակերտների շրջանում վերոնշյալ կարողությունները զարգացնելու ուղիներից մեկը ուսուցման ավանդական սկզբունքները, ձևերն ու եղանակները վերանայելն է, նոր, ժամանակի պահանջներին համահունչ սկզբունքների, մեթոդների ու հնարների մշակումը: Եթե ավանդական ուսուցման նպատակը գիտելիքների հաղորդումն է նոր նյութի ուսուցում-ամրապնդում – ստուգում – գնահատում ձևաչափով, ապա ժամանակակից ուսուցման զանազան տեխնոլոգիաներն ու մեթոդները²⁸ նպատակ ունեն խթանելու անհատականության, քննադատական ու ստեղծագործական մտքի ձևավորմանը: Եթե ավանդական ուսուցման գործընթացում ուսուցիչը կարգավորում և վերահսկելի է դարձնում սովորողների ուսումնական գործընթացը, ապա ուսուցման ժամանակակից (ինտերակտիվ) մոդելներում փոխվում է նաև փոխգործակցությունն ուսուցչի հետ. նրա ակտիվությունն իր տեղն է զիջում սովորողների ակտիվությանը, ուսուցչի խնդիրն է դառնում ստեղծել պայմաններ նրանց նախաձեռնության համար: Ուսուցիչը գլխավորապես սկսում է ներկայանալ որպես իրազեկիչ-փորձագետ, կազմակերպիչ-ֆասիլիտատոր ու խորհրդատու²⁹:

Չնայած ուսուցման նման մոդելը ենթադրում է, որ ուսուցչի համար ավանդական ուսուցման համեմատ դասին նախապատրաստվելն ավելի ժամանակատար և աշխատատար է, սակայն այն աշակերտներին ինքնադրսևորվելու, քննադատական ու ստեղծագործական մտածողություն զարգացնելու առավել մեծ հնարավորություն է տալիս:

Երրորդ, տեղեկատվական տեխնոլոգիաների աննախադեպ զարգացման արդյունքում մեծացել էին ֆորմացիայի ծավալը և կեղծ կամ անցանկալի հետևանքներ առաջացնող տեղեկատվություն ստանալու հավանականությունը: Դյուրըմբռնելի և հրապուրիչ մատուցման եղանակ լինելով՝ աստիճանաբար մեծանում է տեղեկատվական տեխնոլոգիաներից կախվածությունը:

²⁶<http://atlas100.ru/>

²⁷Այդ մասին տե՛ս **Խաչատրյան Ս.**, նշվ. աշխ., էջ 12:

²⁸Այդ մասին տե՛ս, օրինակ, **Արնաուդյան Ա., Գյուլբուդադյան Ա., Խաչատրյան Ս., Խրիմյան Ս., Պետրոսյան Ս.**, Մասնագիտական զարգացման ձեռնարկ ուսուցիչների համար, Եր., 2004:

²⁹<http://dpir.mskh.am/ru/node/529>, Ուսուցման ինտերակտիվ տեխնոլոգիաները:

Ուստի՝ այսօր մեծ է վտանգը, որ այդ կախվածության հետևանքով աշակերտները, դասարանից ու դասապրոցեսից կտրվելով, կտեղափոխվեն վիրտուալ տարածքներ՝ «ուսուցիչներին միայնակ թողնելով դասարանում»³⁰: Այս մարտահրավերին ի պատասխան ուսուցման ժամանակակից մեթոդների շարքում առանձնակի կարևորություն են ստանում այնպիսի հնարներ, մեթոդներ, որոնց կիրառումը որևէ կերպ առընչվում է ժամանակակից տեխնիկայի կիրառման հետ: Մա նաև պարտավորեցնում է ուսուցիչներին սովորողների շրջանում ձևավորել տեղեկատվական մտահասության (կոմպետենտության) պատշաճ մակարդակ: Տեղեկատվական մտահասությունը ենթադրում է ինֆորմացիայի տարբեր աղբյուրների (գրքեր, տեղեկատուներ, հանրագիտարաններ, բառարաններ, քարտեզներ), տեղեկատվական սարքերի (հեռուստացույց, համակարգիչ, տպիչ, մոդեմ) և տեղեկատվական տեխնոլոգիաների (ձայնագրություն, տեսագրություն, էլեկտրոնային փոստ) օգնությամբ անհրաժեշտ տեղեկատվություն ընտրելու, մշակելու, պահպանելու և հաղորդելու կարողություններ: Առանձնակի ուշադրություն պետք է հատկացնել ստացված ինֆորմացիան քննադատորեն վերլուծելու, գնահատելու կարողությունների զարգացմանը: Ուսուցիչ խնդիրն է այստեղ համակարգիչը դարձնել սովորողների ուսումնական գործունեության կարևոր միջոց:

Չորրորդ, դպրոցի ու դասապրոցեսի նկատմամբ հետաքրքրասիրության պակասի, անտարբերության իրավիճակի հանգելու կարևորագույն պատճառներից մեկն էլ այն է, որ այսօրվա մեր կրթական համակարգում ըստ էության քիչ են հաշվի առնվում սովորողի տարիքային հոգեբանական առանձնահատկությունները: Այն ենթադրում է կրթական միջավայրի համապատասխանություն երեխայի հնարավորություններին՝ սկսած նստարաններից և դասասենյակի կահավորանքից, վերջացրած մանկավարժական մոտեցումներով:

Մինչդեռ ուսուցիչները հաճախ երեխայի զարգացման հոգեբանական առանձնահատկությունների մասին շատ մշուշոտ պատկերացում ունեն: Երեխան ուզում է ակնառու պատկերացնել, ուսուցիչը, դասագիրքը նրան տեսություն են մատուցում, երեխան ուզում է պրակտիկ գործունեություն, բնության հետ կենդանի շփում, բայց ստիպված է պասիվ հայեցողական վիճակ ընդունել, լուր ու անշարժ նստել փակ դասարաններում: Երեխան ուզում է իրեն մատուցվող գիտելիքների իմաստը հասկանալ, բայց հաճախ ուսուցիչը հազիվ է հասցնում աշակերտին փոխանցել ծրագրով նախատեսված տեղեկատվական հեղեղը՝ բարդ սահմանումներ, անհամար տերմիններ ու հասկացություններ, վերացական դատողություններ ու փաստեր: Մա նշանակում է, որ ուսուցման գործընթացում պակաս կարևորություն չունի նաև սովորողի տարիքային առանձնահատկությունների մասին հիմնարար գիտելիքներ ունենալը:

Այսպիսով՝ ընդհանրացնելով վերոնշյալ մարտահրավերները կրթության համակարգին՝ մասնավորապես դպրոցին, որպես սովորողի մտածողության

³⁰Այդ մասին տե՛ս **Խաչատրյան Ս.**, նշվ. աշխ., էջ 11:

ձևավորման ու զարգացման հիմնարար օղակի, ակնհայտ է դառնում կողմնորոշումը դեպի սովորողի պահանջմունքները, մտավոր, ստեղծագործական ու քննադատական մտածողության զարգացումը, գիտելիքների կիրառական կողմի կարևորումը, ինչն էլ իր հերթին նախանշում է կրթության զարգացման նոր առաջնահերթությունները: Այս իմաստով այսօր առավել տարածված է խոսել կրթության նկատմամբ կոմպետենտային մոտեցման մասին³¹: Կոմպետենտային մոտեցմամբ³² դպրոցի նպատակը ոչ միայն և ոչ այնքան գիտելիքների որոշակի ծավալի հաղորդումն է աշակերտներին, որքան այնպիսի կարողությունների ուսուցանումը, որոնցով աշակերտը կկարողանա ապրել բազմամշակութային աշխարհում, իր առջև նպատակներ դնել և հասնել դրանց իրականացմանը, գիտակցված ընտրություն կատարել, հիմնախնդիրներ լուծել, կառավարել, վերահսկել իր գործունեությունն ու պատասխանատվություն կրել դրա համար: Այսինքն՝ որպես կրթության վերջնարդյունք դիտարկվում են ոչ միայն անձի կողմից յուրացված տեղեկատվության ծավալը, այլև տարբեր իրավիճակներում գործելու կարողությունը, պատասխանատվությունը և ինքնավարությունը:

Նման մոտեցումը, բնականաբար, պահանջում է նաև մանկավարժական նոր մտածողություն ունեցող ֆասիլիտատոր ուսուցիչ, ով պատրաստ է ինքնակրթության, ուսուցման այնպիսի մեթոդների ու հնարների կիրառման, որոնք կօգնեն ոչ թե պատրաստի գիտելիքներ հաղորդել, այլ աշակերտին կտվորեցնեն սովորել, ոչ թե խնդիրների լուծման եղանակներ կներկայացնեն, այլ կօգնեն աշակերտին՝ զարգացնել քննադատական ու ստեղծագործական կարողությունները, կօգնեն առաջադրել խնդիրներ, համագործակցել, բանավիճել, հարցեր տալ, խմբային աշխատանքներ իրականացնել, պատասխանատվություն ստանձնել խմբի հաջողության ու արդյունքների համար, զարգացնել ինքնագնահատման ու խմբային աշխատանքի գնահատման կարողություններ և այլն:

Հինգերորդ, գիտելիքներ, կարողություններ և հմտություններ ձեռք բերելուն զուգընթաց դպրոցը ևս մեկ կարևորագույն գործառույթ է իրականացնում՝ ձևավորում է մեր երկրի ապագա քաղաքացու արժեքային համակարգը, նրա հոգևոր նկարագիրը: Զուտ գիտելիքներն առանց համապատասխան արժեքային համակարգի կարող են անգամ վտանգավոր լինել: Ահա՛, պատկերավորության համար, համակենտրոնացման ճամբարի նախկին մի ռազմագերու նամակը՝ գրված դպրոցի մի տնօրենի.

Միրելի՛ ուսուցիչ,

Ես ապրել եմ համակենտրոնացման ճամբարի մղձավանջները: Իմ աչքերի տեսածը մարդ չպիտի տեսնի. ուսյալ ինձեներների ստեղծած գազախցիկներ,

³¹ Լայն իմաստով կոմպետենտությունն ընկալվում է որպես բովանդակային և գործընթացային բաղադրիչների միասնություն, որպես գիտելիքների տիրապետում և դրանց կիրառման կարողությունների դրսևորում:

³² Այդ մասին մանրամասն տե՛ս **Հակոբյան Գ.**, Կոմպետենտային մոտեցումը՝ որպես ժամանակակից աշխարհում կրթության առաջնահերթություն, Կրթության հիմնահարցերը 21-րդ դարում, Միջազգային գիտաժողովի նյութերի ժողովածու, Ե., 2017, էջ 415-423:

երեխաներ, որոնց թունավորում են կրթված բժիշկները, մանուկներ, որոնց սպանում են մասնագետ բուժքույրերը, կանայք ու նորածիններ, որոնց գնդակահարում են դպրոց և համալսարանավարտ անձինք: Այնպես որ, ես չեմ հավատում կրթությանը:

Ես մի խնդրանք ունեմ. օգնե՛ք, որ ձեր աշակերտները մարդ դառնան: Ձեր ջանքերով չպետք է ուսյալ ճիվաղներ կամ հմուտ մոլագարներ ստեղծվեն: Կարդալը, գրելը, հաշվելը կկարևորվեն, եթե դրանց շնորհիվ մեր երեխաներն ավելի բարի դառնան³³:

Դաստիարակության, արժեքների ուսուցանման կարևորությունն առավել քան արդիական է այսօր: Ժամանակակից գլոբալացվող աշխարհում, ուր արագ ու հեշտ մատուցվողին ֆորմացիայի շնորհիվ հեղհեղուկ ու շատ փոփոխական են դարձել մարդկանց վարքն ու գործունեությունը ուղենշող սկզբունքները, համամարդկային այնպիսի արժեքներ, ինչպիսիք են հանդուրժողականությունը, համերաշխությունը, ազատությունն ու պատասխանատվությունը, սերը առանձնակի կարևորությամբ ուսուցանելու, աշակերտի հոգևոր նկարագրի բաղկացուցիչը դարձնելու անհրաժեշտություն կա: Վերոնշյալ արժեքները աշակերտներին փոխանցելու մի քանի ուղիներ կան: Առաջին և կարևորագույն փոխանցողը ուսուցիչն է իր կեցվածքով, իր իմաստնությամբ ու վարքով: Բացի այդ, հանրակրթական դպրոցի բոլոր ուսումնական բնագավառների առարկաներն, ըստ էության, ունեն աշակերտների մոտ բարոյական արժեքներ ձևավորելու ներուժ³⁴, սակայն այս հարցում առանձնակի կարևորություն ունի «Հասարակագիտություն» առարկայի ուսուցումը, որի հիմնական նպատակը մտածող և արժեքային հստակ կողմնորոշումներ ունեցող քաղաքացու ձևավորումն է³⁵:

Մյուս կողմից՝ գլոբալացվող աշխարհում, ի թիվս այլ ոլորտների, կրթական համակարգերում ևս այս կամ այն չափով դիմագրկման գործընթաց կա: Մինչդեռ միայն սեփական դիմագիծը պահպանելով է հնարավոր դառնալ միասնական կրթական տարածության լիարժեք անդամ: Դիմագրկման այս մարտահրավերին ի պատասխան՝ ՀՀ կրթության մինչև 2030թ. զարգացման պետական ծրագրով որպես Կրթության զարգացման գլխավոր նպատակ է սահմանվում ապագային միտված կրթական այնպիսի համակարգի ձևավորումը, որը... լիարժեք ծառայում է ազգային շահերին³⁶: Սա նշանակում է, որ դպրոցի գերխնդիրներից է ոչ միայն և գուցե ոչ այնքան համամարդկային արժեքների առանձին ուսուցանումը, որքան համամարդկային հիման վրա աշակերտների, որպես մեր երկրի ապագա քաղաքացիների, ազգային-հոգևոր նկարագրի ձևավորումը,

³³ Մեջբերումն ըստ՝ «Դաստիարակչական աշխատանքը դպրոցում», /խմբ. Ղանդիյան Վ./, Եր., 2012, էջ 7:

³⁴ Այդ մասին տե՛ս, օրինակ, Միքայելյան Հ. Ս., Մաթեմատիկայի կրթական ներուժը և բարոյական արժեքները. պարտք կամ պարտականություն, Մաթեմատիկական դպրոցում, 2010, թիվ 5, էջ 3-27:

³⁵ Այդ մասին տե՛ս Խաչատրյան Ս., Հակոբյան Ս., Արևաուրյան Ա. և այլոք, Հասարակագիտության ուսուցման արդի հիմնահարցեր, Եր., 2005, էջ 234:

³⁶ «Հայաստանի Հանրապետության կրթության մինչև 2030 թվականը զարգացման պետական ծրագիր», <https://www.e-draft.am/projects/>

ազգային և համամարդկային արժեքների համադրումը, հայ քաղաքակրթական ժառանգության վրա հիմնված արժեհամակարգի ամրապնդումը³⁷: Այսինքն՝ արժեքները ոչ միայն պետք է պահպանել, այլև դրանք յուրացնել ներքնայնացնելով՝ անընդհատ հարստացնել ու արդիականացնել: Ընդհանրապես հայոց հոգեկերտվածքին որքան բնորոշ է պահպանողականությունը, այնքան էլ՝ ձգտումը դեպի նորը: Եթե շեշտը դրվում է միայն ավանդույթների պահպանման և նորի (հիարկե, խոսքը վերաբերում է ոչ ամեն մի, այլ արժեքավոր նորին) անտեսման ու չընդունման վրա, ապա ինքնությունը դադարում է մրցունակ լինել³⁸:

Ահա՛ թե ինչու հայ դպրոցում դասավանդվող առարկաների շարքում իր ուրույն տեղը պետք է ունենա ինչպես համամարդկային արժեքներ, այնպես էլ մեր ազգային-հոգևոր արժեքներն ուսուցանող, հոգևոր մարդու նկարագիրը կերտող առարկաների դասավանդումը: Այս իմաստով «Հասարակագիտությունը» լրացնում է «Հայոց եկեղեցու պատմության» ուսումնասիրությունը, ինչը ՀՀ հանրակրթական դպրոցներում ներդրվել է ազգային մշակույթի զարգացման և ազգային ինքնության պահպանման մտահոգությունից դրդված³⁹: Մի կողմից՝ քրիստոնեությունը, քրիստոնեական եկեղեցին առհասարակ համամարդկային արժեքներ կրող կարևորագույն ինստիտուտ է: Հետևաբար՝ դասընթացն իր կարևոր նպաստն է բերում սովորողների ընդհանուր աշխարհայացքի, հոգեբանության և բարոյական ըմբռնումների ներդաշնակ ձևավորմանը: Մյուս կողմից էլ՝ հայոց պատմության մեջ բացառիկ է Հայ Առաքելական եկեղեցու դերը հայոց հոգևոր, կրթամշակութային արժեքների ձևավորման և պահպանման, հայոց պետականության ամրապնդման և զարգացման, ազգապահպանության գործում: Հայոց եկեղեցու շնորհիվ քրիստոնեությունը դարձել է հայ ժողովրդի ազգային նկարագրի անբաժանելի մասը⁴⁰: Հետևապես «Հայոց եկեղեցու պատմության» դասավանդման նկատմամբ ոչ միայն չափորոշիչների ու ծրագրերի մակարդակում, այլև դասավանդող յուրաքանչյուր ուսուցչի կողմից պետք է առանձնակի հոգածություն դրսևորվի: Համամարդկային և ազգային արժեքների ուսուցանումը պետք է կազմակերպվի ուսուցման ժամանակակից սկզբունքներով, ուսուցման ժամանակակից մեթոդների ու հնարների կիրառմամբ, այնպես, որ սովորողները իրենք հանգեն այն մտքին, որ հանրագիտարանային գիտելիքներ ունենալուց շատ ավելի կարևոր է համամարդկային և հատկապես ազգային-հոգևոր արժեքների կրող լինելը:

³⁷Նույն տեղում:

³⁸Այդ մասին տե՛ս **Զաքարյան Ս.**, Հայոց ինքնության քրիստոնեական հարացույցի կառուցարկման ու գործառնման պատմափիլիսոփայական տեսանկյունները, Հայ փիլիսոփայությունը ազգային ինքնության հարացույցների կառուցարկման ու արդիականացման համատեքստում, Հայոց ինքնության հարցեր, Եր., 2017, էջ 26:

³⁹Տե՛ս **Տ. Շահելարդապետ Անանյան**, «Եկեղեցի-պետություն փոխհարաբերությունը Հայաստանի Հանրապետությունում», Հայաստանյայց Առաքելական Ս. Եկեղեցին և ՀՀ օրենսդրությունը (Քննարկման նյութեր), Էջմիածին, 2013, էջ 15:

⁴⁰ Տե՛ս Հանրակրթական հիմնական դպրոցի «Հայոց եկեղեցու պատմություն» առարկայի չափորոշիչ և ծրագիր, Եր., 2013:

Այսպիսով՝ ինչպես պատմական ամեն մի ժամանակաշրջանում, այնպես էլ մեր օրերի կրթական համակարգն ունի իրեն բնորոշ առանձնահատկություններ, հիմնախնդիրներ, որոնք մեծապես պայմանավորված են արդի ժամանակների զարգացման միտումներով ու մարտահրավերներով: Այդ մարտահրավերներին ի պատասխան՝ փորձեր են արվում գտնելու լուծումներ, որպեսզի ունենանք ինքնուրույն, ստեղծագործաբար ու քննադատաբար մտածելու, գործելու և համագործակցելու, տոկունության կարողություններով օժտված քաղաքացիներ: Իսկ նման արդյունքի հասնելու համար անրաժեշտ է մի քանի կողմերի սերտ համագործակցություն: Առաջին՝ կրթության զարգացման պետական և իրագործելի ծրագրերի, պետական չափորոշիչների, ուսուցման ժամանակակից զանազան մեթոդների ու հնարների առկայություն, երկրորդ՝ ուսուցիչներ, ովքեր գիտակցում են, որ արժեքներ ուսուցանելու, քննադատական ու ստեղծագործական կարողություններ զարգացնելու, ինքնակրթության չափորոշային պահանջները վերաբերում են առաջին հերթին հենց իրենց ուսուցիչներին, և երրորդ՝ արդյունավետ ընտանեկան միջավայրում ապրող և ուսուցչի հետ համագործակցելու պատրաստակամություն ունեցող աշակերտներ: Այս երեքի մշտական տրնաջան ու համահունչ աշխատանքի առկայությամբ է միայն հնարավոր խոսել կրթական համակարգին ուղղված մարտահրավերների հաղթահարման փորձի մասին:

АЙАРПИ АГАХАНИЯ

Кандидат философских наук

ВЫЗОВЫ СОВРЕМЕННОГО МИРА ШКОЛЕ

В статье делается попытка определить некоторые вызовы быстро меняющегося мира современной школе (рост объёма знаний и информации, усиление зависимости от информационных технологий, быстрое сокращение ранее востребованных профессий, необходимость иметь четкое определение ценностей). И в качестве попытки разрешения данной ситуации делается акцент на двух ключевых подходах. Первое - с помощью современных технологий, современных методов обучения необходимо развивать у ученика способности критического и творческого мышления, самостоятельного анализа, взаимосвязи самообразования и независимого действия. Второе - с помощью взаимодействия национальных и общечеловеческих приоритетов способствовать развитию ценностной системы ученика.

HAYARPI AGHAKHANYAN

PhD of Philosophical Sciences

CHALLENGES OF THE MODERN WORLD TO SCHOOL

The article attempts at identifying some of the challenges of a rapidly changing world towards modern school (the growth of knowledge and information, the increasing dependence on information technology, the rapid reduction of previously claimed professions, the need for a clear definition of values). And in an attempt to resolve this situation, two key points are emphasized. First, with the help of modern technologies, modern methods of teaching, it is necessary to develop the students' ability of critical and creative thinking, independent analysis, the relationship between self-education and independent action. Second, through the interaction of national and common priorities, to promote the development of the student's value system.

Երևանի պետական համալսարան, ռումանագերմանական ֆակուլտետ,
անգլերեն լեզվի և գրականության ամբիոն, հայցորդ

ԱՆՀԱՏԻ ՄԵԴԻԱԻՐԱԶԵԿՈՒԹՅԱՆ ԶԵՎԱՎՈՐՈՒՄԸ

Ժամանակակից տեղեկատվական հանրության մեջ ցանկացած ոլորտի մասնագետի համար տեղեկատվական տեխնոլոգիաների կիրառման և մեդիաոլորտի նշանակության մասին գիտելիքները դրվում են միևնույն շարքում այնպիսի հատկանիշների հետ, ինչպիսիք են գրելն ու կարդալը: Ժամանակակից հանրության զարգացման փուլը բնութագրվում է որպես անընդհատ տեխնիկայի և տեխնոլոգիաների զարգացում, որը հիմք է հանդիսանում որակավորման պահանջների աճին:

Բանալի բառեր՝ մեդիաիրազեկություն, մեդիակրթություն, անհատի մեդիաիրազեկություն, էլեկտրոնային կրթություն (E-Learning).

Ինչպե՞ս սովորական դասը դարձնել անսովոր, ինչպե՞ս անհետաքրքիր նյութը դարձնել հետաքրքիր, ինչպե՞ս ժամանակակից ուսանողների հետ խոսել (շփվել) իրենց լեզվով: Նմանատիպ հարցեր ունենում է ցանկացած ուսուցիչ, սակայն յուրաքանչյուրը յուրովի է փորձում գտնել պատասխանը, այդ իսկ պատճառով ժամանակակից աշխարհում բավարար չէ նյութը ներկայացնել ավանդական ձևերով, այլ անհրաժեշտ է ներկայացնել որպես որոշակի տեղեկատվական բաժին:

Առաջին. որքան շատ է իրական աշխարհի և մեդիա նյութի հետ աշխատելու կարողությունը, այնքան ավելի մեծ է կարողությունն անցնելու ավելի բարձր մեդիաիրազեկության մակարդակի:

Երկրորդ. մեդիայի ոլորտում կարողությունների ակտիվ ներդրումը:

Երրորդ. ինքնակրթության պատրաստակամություն և սեփական ինքնակրթությունը՝ համապատասխան ոլորտում:

Այսպիսով՝ ժամանակակից մարդու համար ակնհայտորեն անհրաժեշտ է տեղեկատվության ընկալման հմտությունները, կարողությունները ճիշտ հասկանալու նշանակությունը, աուդիո տեսողական ձևերի, տեղեկատվական հոսքի հետ վարժ աշխատելն ու կողմնորոշվելը: Այս ամենը կոչված է ապահովելու մեդիակրթությունը: Մեդիակրթության մեթոդների կիրառումը առօրյա պրակտիկայում թույլ է տալիս մասնակիցներին լինել մեդիաիրազեկված: Մեդիաիրազեկության ձևավորման համար կարելի է օգտագործել այնպիսի մեթոդներ, ինչպիսիք են՝ բառային (բացատրություններ, երկխոսություն, դասախոսություն, պատմվածք, բանավեճ), դիտողական (տեսանյութերի ցուցադրում), պրակտիկ, բացատրական-ցուցադրական (տեղեկատվության հայտնում մեդիանյութի մասին), վերարտադրողական (դասավանդողի կողմից մշակված տարատեսակ մեդիավարժությունների և առաջադրանքների կիրառում), ինդրահարույց (խնդրի վերլուծություն, որոշակի իրավիճակների կամ մեդիատեքստի կրիտիկական մտածողության նպատակով), մասնակի-փնտրման և այլն:

Այսպիսով՝ ուսուցման ամբողջ գործընթացի, իսկ հետագայում՝ նաև աշխատանքային գործունեության ժամանակ, անհրաժեշտ է ստեղծել և մշակել (փնտրել, ընկալել, վերլուծել, վերարտադրել) մեդիատեղեկատվություն տարբեր աղբյուրներից, կիրառել աշխատանքային գործունեության մեջ մեդիատեխնիկական ծրագրային համադրմամբ նախատեսված մուլտիմեդիոն բովանդակության ստացման համար (փնտրել, խմբագրել, վերակրթել): Մեդիակրթության գլխավոր նպատակը մեդիախրագեկ անհատի ձևավորումն է, ով տիրապետելով մեդիադաշտում հաղորդակցական- տեղեկատվական շփման ձևերին՝ ունակ կլինի լուծելու պրակտիկ առաջադրանքներ տեղեկատվական հասարակության մեջ, ունակ կլինի օգտագործելու տեղեկատվությունը դրա պատկերացման տարբեր ձևերով:

Մեդիախրագեկ անհատի ձևավորումը մեծապես նպաստում է կրթական ընթացքում համակարգերի և էլեկտրոնային տեխնոլոգիաների կիրառմանը: Լայնորեն կիրառվում է «էլեկտրոնային կրթություն» տերմինը՝ «Electronic Learning կամ E-learning», որը հաջողությամբ ընդգրկում է մի շարք հասկացություններ ժամանակակից կրթության ոլորտում՝ հիմնված տեղեկատվական հաղորդակցական տեխնոլոգիաների և նորագույն կրթական տեխնոլոգիաների վրա: «էլեկտրոնային կրթությունը» հեշտությամբ փոխարինում է «հեռավար կրթությանը», որը փաստացիորեն արտացոլում է մուտքի տեխնոլոգիան դեպի կրթական ռեսուրսներ: Էլեկտրոնային կրթությունը նաև արտացոլում է մեդիայի կրթական տեխնոլոգիաների հեռակա, գիշերային և առկա կրթության ընթացքի կազմակերպման լայն և բազմակողմանի կիրառում: Այն նախատեսում է մուլտի և հիպեր մեդիայի լայն կիրառություն, հեռակա մուտք առանձնացված կրթական ռեսուրսների, web- տեխնոլոգիաների հիման վրա, տարատեսակ ցանցային միջոցների կիրառում, փոխգործակցություն կրթվողների և կրթողների միջև:

Էլեկտրոնային կրթության կիրառումը կրթական գործընթացում բերում է մեդիախրագեկ անհատի մակարդակի բարձրացմանը. այն օգնում է ինչպես դասախոսին, ով կիրառում է նոր կրթական տեխնոլոգիաներ, այսպես էլ կրթվողին, ով կիրառում է նոր տեղեկատվական կրթական տեխնոլոգիաները: Այդ առումով էլեկտրոնային կրթական համակարգը տեղեկատվական- հաղորդակցական ծրագրային միջավայր է և համարվում է դասավանդման գործիք, որը նպաստում է կրթվողի հմտությունների ձևավորմանը և դառնում հետազոտության առարկա: Օգտագործելով էլեկտրոնային կրթական համակարգն անկախ ուսումնասիրվող ուսումնական համակարգից՝ կրթվողը ձեռք է բերում և կատարելագործում գիտելիքներ, կարողություններ, ինչպես նաև մեդիա-տեխնոլոգիաների կիրառման հմտություններ:

Էլեկտրոնային կրթական համակարգերը թույլ են տալիս կրթվողին ներկայացնել կրթամեթոդական տեղեկատվությունը դրա կիրառման մեդիատվյալների լավ կառուցված և սխեմային կազմությամբ՝ տեսողական և ձայնային տեղեկատվություն: Ժամանակակից տեղեկատվական հաղորդակցական տեխնոլոգիաները թույլ են տալիս կապել մեկ տեղեկատվական նյութում հի-

պերտքստը, գրաֆիկան, տեսասանիմացիան և ձայնային տվյալները՝ ներկայացնելով օգտատիրոջը մուլտիմեդիական ինտերակտիվ կրթական բովանդակություն:

Էլեկտրոնային կրթության ժամանակակից համակարգերը ներկայացվում են ինչպես արդյունավետ մուլտիմեդիական գործիք ավանդական կրթական դասընթացների համար, այնպես էլ՝ ուսանողների ինքնուրույն աշխատանքի համար: Դրանք նպաստում են միջհայեցակարգային առցանց գիտելիքի ձևավորմանը, որը բարձրացնում է մեդիատեխնոլոգիաների կիրառումը կրթության մեջ:

Էլեկտրոնային կրթության ժամանակակից համակարգերը ապահովում են մուլտիմեդիայի տվյալների հետ աշխատանք, իրականացնում են ինտերակտիվ երկխոսություններ, ֆորումներ, էլեկտրոնային նամակներ, հայտարարության փեդկեր, թույլ են տալիս մաքսիմալ արդյունավետ անցկացնել սեմինարներ, հարցեր տալ դասընթացի մասին, անցկացնել երկխոսություններ և քննարկումներ:

Էլեկտրոնային կրթության ընթացքում (տեխնոլոգիաների կիրառմամբ) առաջացող խնդիրները զգալի չափով պայմանավորված են անհատի ոչ բավարար մեդիաիրազեկությամբ:

Առաջին, եթե օգտատերը տեխնոլոգիապես ընկալում է աշխատանքի հիմնական ձևերը ինտերնետում, այսինքն՝ շփումը սոց. կայքերում, փոստի ստացում և ուղղարկում՝ օգտագործելով հիմնականում փոստային սերվերներ, web-կայքի բովանդակային դիտում, ապա նշանակում է, որ նա բավականաչափ տիրապետում է հաղորդակցական տեխնոլոգիաներին:

Երկրորդ, սովորելով համակարգչով խաղալ, այդ թվում՝ համակարգչային խաղեր, շփվել սոցիալական կայքերում և լուսանկարներ հրապարակել. այս օգտատերերը կարծում են, որ տիրապետում են տեղեկատվական տեխնոլոգիաներին: Այդ ամենով հանդերձ նրանք չունեն չնչին պատկերացում այն մասին, ինչպես ժամանակակից ծրագրերի միջոցով լուծել անգամ հեշտագույն առաջադրանքներ, կապված տեքստային փաստատոյթի նախանշված պահանջների ճիշտ ձևավորման հետ, անց կացնել արդյունավետ փնտրում և մշակում արդի տեղեկատվության որևէ կոնկրետ ոլորտում՝ օգտագործելով մեդիատարածության տեղեկատվական ռեսուրսները:

Ինտերնետի հետ աշխատելու մեթոդներից մեկը համարվում է վեբ-քվեստ (Quest – փնտրում, արկած) աղբյուրը: Web-Quest-ը մշակվել է ԱՄՆ-ում՝ Ման-Դիեգոյի համալսարանում, 90-ական թվականների կեսերին պրոֆեսոր Բ. Դոջենի (Dodge, 1997) և Ս.Մարչի (March, 1998) կողմից: Այստեղ տեղադրված են մեթոդաբանական առաջարկներ, բազմաթիվ օրինակներ և օգնող ձևանմուշներ, որոնք կարող են օգնել դասավանդողներին՝ ինքնուրույն ստեղծելու Web-Quest: Նոր տեխնոլոգիան արագ տեմպերով ոչ միայն ճանաչվածություն էր ձեռք բերում ամերիկացիների, այլ նաև Եվրոպայի դասավանդողների շրջանում, իսկ 90-ականների վերջին տարածում ստացավ նաև Ռուսաստանում:

Web-Quest –ը կրթական կայք է, միտված մասնակիցների ինքնուրույն հետազոտական աշխատանքին, որոնք որոշակի թեմայի շուրջ հիպերլինքերով ուղղված են տարբեր վեբ-կայքերի: Web-quest-ի կառուցվածքը կազմված է մի քանի պարտադիր բաժիններից.

Ներածություն (որտեղ ներկայացված է ծրագրի թեման, հիմնավորված է ծրագրի նշանակությունը),

Առաջադրանքներ (նպատակ, պայմաններ, խնդիրներ և օպտիմալ լուծումներ),

Ընթացք (աշխատանքի ընթացքի փուլային նկարագրություն, դերերի բաշխում, յուրաքանչյուր մասնակցի պարտավորությունների նկարագրում, Ինտերնետ աղբյուրներ, լինքեր, վերջնական արդյունք),

Գնահատական (կարող է ընդգրկել ինչպես ինքնագնահատականի սանդղակը, կոլեգաների աշխատանքների գնահատականները, այնպես էլ գնահատականների քննադատությունների նկարագրությունն դասավանդողի կողմից),

Եզրակացություն (արդյունքների հրապարակում, ընդհանրացում՝ ինչ են սովորել, ինչ հմտություններ են ձեռք բերել, հնարավոր է հռետորական հարցեր կամ հետագա մոտիվացիոն հարցեր):

Web-quest –ի պահանջարկը բոլոր առարկաներից աստիճանաբար աճում է: Մինչդեռ այն փաստը, որ ներկայումս այս կայքում չկա առանձին կատեգորիա՝ «Մեդիակրթություն», «Մեդիագրագիտություն» կամ «Մեդիաիրազեկություն» (Media Education, Media Literacy, Media Competency), խոսում է այն մասին, որ մեդիաուսուցիչների համար գոյություն ունի գործունեության տարածք:

Նշենք նաև, 2005 թվականին Մեդիակրթության կենտրոնը Տոլյատի քաղաքում կայքի ստեղծման համար հրավիրել է կրթական հաստատություններում սովորողների (հիմնականում բարձր դասարանցիների) մասնակցելու «XXI դարի մեդիակրթություն» խաղին: (<http://www.mec.tgl.ru/index.php?module=subjects&func=listpages&subid=57>):

Չնայած «Վիրտուալ էքսկուրսիա մեդիայով» կայքն ամբողջությամբ չէր համապատասխանում web-quest ուսումնական կայքի ֆորմատին, այնուամենայնիվ այն իրականացնում է գլխավոր առաջադրանքներից մեկը՝ ցանցում խթանում է ինքնուրույն հետազոտությունը:

Խաղի կորդինատորներ Ս. Ա. Օդեգովան և Ն. Ի. Տորգաշինան առաջարկեցին մասնակիցներին տեղեկատվական տեխնոլոգիաներին տիրապետող իրենց խորհրդատու - ուսուցիչների հետ միասին ստեղծել 5-7 հոգուց բաղկացած խմբեր, էլ.փոստով ուղղարկել «XXI դարի մեդիակրթություն» խաղի մասնակցության հայտ և մեկ ամսվա ընթացքում անցնել հետևյալ փուլերը.

- Առաջին շաբաթ – ՄԵԴԻԱ աշխարհում գրանցվել (յուրաքանչյուր մասնակից պետք է պատրաստի իր վիրտուալ «այցեքարտը», ինչպես նաև ողջունի ՄԵԴԻԱ աշխարհի մասնակիցներին և այլ թիմերին):

- Երկրորդ շաբաթ – վիրտուալ էքսկուրսիա ՄԵԴԻԱ աշխարհով (այն է՝ այցելել հիմնական ռուսական ինտերնետ կայքեր, որոնք ունեն

մեդիակրթական ուղղվածություն, <http://edu.of.ru/mediaeducation>,
<http://www.medialiteracy.boom.ru> և այլն):

Այնուհետև թիմերը պետք է քննարկեին մի շարք հարցեր՝ մեդիակրթության վերաբերյալ: Ո՞ր թեորիական հայեցակարգն է առավել գրավիչ: Ի՞նչը զարմացրեց, հետաքրքրեց մեդիակրթության պատմության մեջ: Ո՞վ է ռուս հայտնի մասնագետներից զգալի ավանդ ունեցել մեդիակրթության զարգացման գործում:

Այցելելով ՄԵԴԻԱ (այսինքն՝ պրոֆեսոր Ա.Պ.Կորոչենցկիմի կողմից ստեղծված կայք) առաջարկվում են մի շարք արդի հարցեր՝ կապված ժամանակակից աշխարհում մեդիայի դերի և մեդիակրթության մասին:

Յուրաքանչյուր մեդիակրթական կայքի ծանոթագրությունից հետո թիմերին առաջարկվում է անց կացնել գիտաժողով և ներկայացել ստացած գիտելիքներն ու տպավորությունները: Տպավորություններն անհրաժեշտ էր ներկայացնել էսսեյի տեսքով՝ «Ի՞նչ է տալիս ժամանակակից մեդիակրթությունը» վերնագրով և ուղղարկել նախագծի կազմակերպիչներին էլ.փոստով:

• Երրորդ շաբաթ – նախատեսված էր, որ յուրաքանչյուր թիմ հանդես գա որպես կազմակերպության հիմնադիր, որը կյանքի է կոչում մեդիակրթության գաղափարներն ու առաջադրանքները:

• Չորրորդ շաբաթ – ստեղծագործ պատասխան «Իմ տպավորությունները ՄԵԴԻԱ աշխարհի մասին: Ի՞նչ տվեց ինձ այցելությունն այս աշխարհ»:

Հրապարակված էսսեների վերլուծությունը թույլ է տալիս եզրակացնել, որ մասնակիցները կարողացել էին ցուցադրել՝ (մոտիվացիոն, կոնտակտային, տեղեկատվական, ընկալողական, վերարտադրողական, պրակտիկ/ստեղծագործ) ահատի մեդիաիրազեկության բավականաչափ բարձր մակարդակ:

ԳՐԱԿԱՆՈՒԹՅՈՒՆ

1. **Федотова О.В.** О профессионально значимых компетенциях переводчика
2. **Мяцникова Т.И.** Медиаобразование в России- Перспективы развития медиакомпетентности студентов университета, Вестник КГУ им. Н.А. Некрасова 2009, 15
3. **Тархов С.В.** Медиакомпетентность и электронное обучение: проблемы, задачи, пути решения. Медиаобразование. MediaEducation. 2016. N4
4. **Goncherova T.M.** Pedagogical principles of higher school student`s Media Competence Forming, УДК 75.041, ББК 659, Вестник ЧГПУ 2011,6
5. **Masterman L.** A rational for media education. Media literacy in the information age. New Brunswick (USA), London (U.K.), 1997
6. <http://docplayer.ru/55004340-Interaktivnoe-razvitie-mediakompetentnosti-v-web-quest-i-delovoy-internet-igre.html>

МАРГАРИТА ПЕТРОСЯН

Ереванский государственный университет,
романо-германский факультет,
кафедра английского языка и литературы, соискатель

РАЗВИТИЕ МЕДИАКОМПЕТЕНТНОСТИ ЛИЧНОСТИ

В современном информационном обществе знания коммуникационных технологий и значимость медиакомпетентности для профессионалов в любой области находятся в одном и том же диапазоне с такими функциями, как написание и чтение. Стадия развития современного общества характеризуется как непрерывная разработка техники и технологий, что является основой для повышения квалификационных требований.

MARGARITA PETROSYAN

Yerevan State University,
Faculty of Romance and Germanic Philology,
Chair of the English language and Literature, Applicant

DEVELOPMENT OF THE MEDIA COMPETENCE OF THE PERSONALITY

In the modern information society, the knowledge of communication technologies and the importance of media competence for professionals of any field are in the same range with functions such as writing and reading.

Modern society development stage is characterized as a continuous development of techniques and technology, which is the basis for increasing qualification requirements.

MARGARITA ANANINA

EKATERINA VOLKOVICH

Institute of Childhood, FSBEI HPE,
Novosibirsk State Pedagogical University, Russia
Students of the “Pedagogical Education” Department
Profile “Pre-School Education and Foreign Language(English)”

RUBEN AGHAVELYAN

Novosibirsk State Pedagogical University, Russia
Doctor of Psychological Sciences, Professor, Scientific Supervisor

OLESYA TSIGULEVA

Novosibirsk State Pedagogical University, Russia
Ph.D. of Pedagogical Sciences, Associate Professor

PECULIARITIES OF TEACHING ENGLISH LANGUAGE TO CHILDREN WITH HEARING IMPAIRMENT

The article deals with the development of communicative skills and the organization of the educational process of schoolchildren with hearing impairment, through a foreign language. The initial level of motivation for mastering a foreign language and further development of the motivational process are explored.

Key words: *educational process, hearing impairment, communication skills, motivation, dialogical speech, monologic speech.*

Learning a foreign language in the modern world is one of the most important components of the moments of a modern, successful person. Knowledge of at least one foreign language expands the horizon, allows you to learn the culture and customs of

another people. Foreign language, although it belongs to the general educational disciplines in the pedagogical literature, is very different from other subjects.

Specificity of teaching this subject is in its speech orientation. Considering the fact that children with hearing impairment have underdevelopment of speech of various degrees, the specifics of teaching a foreign language in such a school is manifested in the ways of conducting classes, in their construction, in the methods of submitting educational material, in techniques that ensure its mastering.

The most important factor in the development of the child's psyche with hearing impairment is «the social assistance of another person» [2, p. 229]. Features of development of children with hearing impairments are caused by a primary violation. To a greater extent deaf children experience difficulties in the situation of verbal communication, when there is a contradiction between the desire for communication and limitations.

The teaching of students with hearing impairment is based on the synthesis of approaches and methods used to teach the native language in the case of hearing impairment and learning a foreign language with a safe ear.

In the theory of surdopedagogy, interest in interrelations between the mastery of the mother tongue with hearing deficiency and the mastery of a foreign language in normal hearing has long been manifested. It is known that the similarity between these two processes is due to the fact that both processes take place in the context of purposeful, specially organized language training. This follows from the works of P.M. Boskis, L.S. Vygotsky, J.I. Shif and other researchers. In the methodical plan, KG Korovin paid special attention, and this meant the following: on the one hand, the methods and techniques used in the special education of deaf and hearing-impaired native speakers can be effectively transferred to the teaching of students with hearing impairment in a foreign language. On the other hand, as KG Korovin said, when starting to learn a foreign language, hard-of-hearing students already have the experience to learn the language purposefully with a broken auditory function.

The main goal of teaching English is a certain set of interrelated directions, which are:

a) the formation of special abilities and skills in trainees' skills, as well as speech and technical skills that provide their basic communicative and cognitive needs (reading, writing, translating, and listening and speaking as part of the so-called simultaneous method of communication) of communication, the combination (combination) of sign language, dactile speech and oral speech);

b) the formation, expansion and deepening of the students' knowledge, allowing them to participate more effectively in foreign-language communication and increase their awareness in various fields of activity by using English as a means of obtaining new information (regional knowledge related to the English language countries);

c) development of general educational skills among students, helping them to continue their education and subsequent inclusion in production activities;

d) the acquisition by the trainees of certain value orientations that provide the motivational basis for learning the English language, the development of their cognitive interests.

Special skills of students include:

- without preliminary preparation, answer the questions of the speech partner; (Ex. How old are you? What is your address? Is your family big?)
- without preliminary preparation ask about the same speech partner;
- without preliminary preparation to make a coherent message on the proposed topic;
- without preliminary preparation, to convey in its own words the content of the text (shown) or read; use non-verbal means adequately to verbal means:
- to perceive auditory-visually suggested speech material, adequately reacting (verbally or not verbally) to the statements of the teacher;

The modern lesson of the English language requires modern methods in the development of the lexical aspect of speech. Concerning deaf and hard of hearing children, two approaches should be distinguished: a) lexical, where instruction is built around fixed phrases; b) audio-lingual, where the reaction to the situation is brought to automaticity, and exercises like "DRILL" with the experience of working with AVK play a big role here.

The subject matter of oral speech, includes topics provided by the standard for foreign languages. A number of topics are discussed in more detail.

- Me and my family. Greeting. Acquaintance. Name. Age. My family. Family holidays (birthday, New Year). Reception and refreshment of guests. My day (daily routine, household duties). Favorite food. My clothes. My health.
- The world of my hobbies. Favorite toys, classes. The day off (at the zoo, in the circus). Holidays.
- Me and my friends. My friends. Help each other, joint activities. Favorite pet.
- My school. School. Cool room. Academic subjects. School supplies. School lessons. School holidays.
- The world around me. My house, my apartment, my room. My city / my village. Favorite season. Weather. Nature.
- Country of the language of study (general information). Literary characters of popular children's books (general idea), small simple works of children's folklore - poems, songs.

When mastering a dialogical speech in situations of everyday communication, as well as in connection with reading or listening, students learn:

- To conduct a dialogue of etiquette: welcome and respond to a greeting; get acquainted, introduce yourself and introduce a friend; saying goodbye; congratulate and thank for congratulations; To express gratitude in the course of joint activity; apologize; offer a treat, thank for a treat / politely refuse refreshments; to conduct a dialogue-questioning, asking questions: Who? What? When? Where? Where? Where from? Why? What for?

- conduct an incentive dialogue: requesting, agreeing / refusing to comply with the request; offer to do something together, agree / disagree with the partner's offer; ask for help and offer your help.

When mastering monologic speech, students learn:

- describe a picture, a photo, a picture on a given topic;
- describe the animal, the object, indicating the name, quality, size, quantity;
- briefly speak about yourself, your family, your friend, your pet, the hero of your favorite fairy tale / cartoon: name the name, age, place of residence, describe the appearance, the character that can do, the favorite occupation and express your attitude to the subject;
- briefly convey the content of the read / heard text based on the illustration, keywords, plan;

The main factors determining the content of English language teaching are the actual amount of study time, the rate of language learning available to students with hearing impairment, and also data determining the preferable areas for such students to further use the acquired language knowledge.

For obvious reasons, the teaching of a foreign language with auditory violations can not be conducted by directly using existing methods used in training individuals with normal hearing. The pace of learning English as a whole and the pace of work in the classroom in particular is reduced because every lexical unit introduced in the lesson needs to be addressed to each student, repeatedly for a lesson, to form a stable speech kinesthetic in the student. Both objects and actions become obscured. In view of the fact that students with hearing impairment have insufficient memory capacity, a slow process of concept formation, a decrease in the ability to receive, process, store and use information, the volume of lexical and grammatical material for receptive and productive material has been reduced. In addition, we should not forget about the significant difficulties in sound recording of foreign words by children with hearing impairment.

For the formation of pronunciation in the classroom you can use phonetic exercises, the methodology of which is borrowed from the teaching method for reading primary school children (see Appendix 1). Such phonetic exercises are aimed at developing the speech apparatus. At later stages of training we use phonetic exercises on lexical and grammatical material.

Great importance for the compensation of hearing impairment is the development of visual perception, so each lesson uses visual presentation, visual supports, memos, sets of charts, tables. For advanced students when listening to visual support is removed, and the work takes place on the auditory basis. For weaker students and for students with a high degree of hearing loss, the work is conducted on an auditory basis.

Didactic games and game exercises play a special role in motivating the learning process, developing linguistic skills, and achieving many educational goals. The most favorite games for schoolchildren are puzzles. Other didactic games pass fairly well (see Appendix 2)

Thus, a number of provisions can be cited, which, in fact, are the starting points for the training of a foreign language for students with hearing impairment.

1. Given the special role of visual perception in hearing disorders in the learning process, it is possible to rely more broadly on visibility. To this end, you should use all kinds of visual material, educational texts, etc.

2. Special importance should be attached to the letter. Active use of the letter is the most important means of learning and controlling the degree of mastery in mastering the language.

3. The decisive methodological significance in lexico-grammatical work is the reliance on the speech English-language sample, the simultaneous development of the lexical and grammatical meaning of the word, the disclosure of these meanings in word combinations, sentences, contexts.

4. Taking into account the special importance of reproductive acquisition of hearing impaired speech for mastering them by its receptive form (in the form of auditory perception), and also by language as an integral system, it is necessary to pay attention to the pronunciation side of the language being studied.

5. Within the limits permitted by the study time, work should be carried out on the development of auditory and auditory perception of speech in English on the basis of the use of methods and techniques used for this purpose in the practice of teaching the hard of hearing native language.

6. Considering the fact that hard-of-hearing pupils receive much more psychophysical load during their lessons than they normally hear, it is advisable to actively use game exercises and entertaining exercises.

The motives determining the prospects for further self-development are the leading motifs of adolescence [6]. In this connection, students with hearing impairment studying English were offered a questionnaire: "Why study a foreign language?"

The results were as follows:

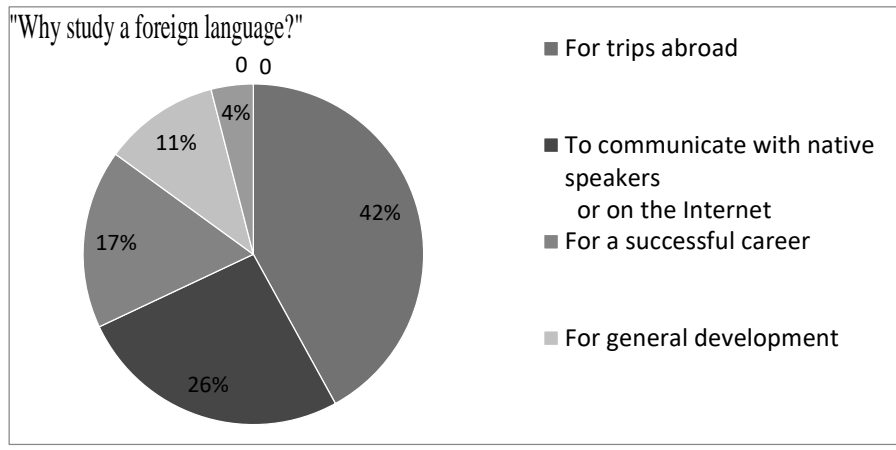

The analysis of the questionnaire allows us to conclude that for students with hearing impairment, learning a foreign language is an important aspect in life.

Particularly acute is the problem of motivation for learning English. Expansion and qualitative change in the nature of international relations of our state makes the English language really in demand in the practical activities of man. The main purpose of a foreign language, as an academic subject, is to master the ability of students to communicate in a foreign language. It is about the formation of communicative competence, that is, the ability and willingness to carry out direct communication (speaking, understanding speech by ear).

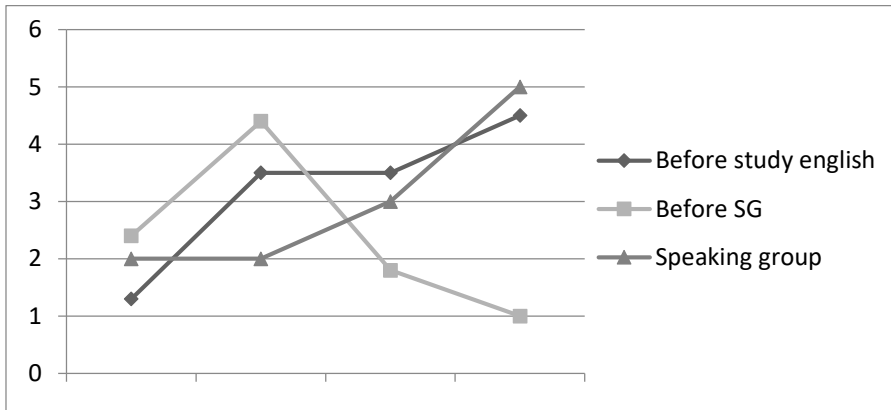

We can observe the dynamics of the development of the dialogical and monologic speech of schoolchildren before and after the organization of the educational process SG.

| Before after | Before after |
|--|---|
| 1. Dialoguespeech | |
| Ability to participate in a simple etiquette dialogue | |
| Play the dialogue "Meeting two friends" (greeting, questioning about business, farewell) | Play the dialogue "At a friend's house" (offer of food, gratitude for refreshments, refusal of what you do not want) At least 3 replicas from each participant |
| 1.1. Ability to participate in the dialogue-questioning | |
| Getting to know a new student | Interview for the school newspaper (questioning about the family) At least 5 replicas from each participant |
| 1.2. Ability to participate in dialogue-motivation | |
| A classmate asks to borrow a pencil | A classmate asks for a pencil and a ruler, you have one, there is no other |
| 2. Monologic speech | |

| | |
|--|--|
| Pet description (the appearance that he can do), At least 5 offers | Description of the beloved fairy-tale hero (appearance, character, what can do), At least 7 offers |
| | Story about your friend (name, age, character, pet, your attitude to a friend), At least 5 offers |
| | Story about your family At least 7 offers |

It is worth noting that, until the moment of learning a foreign language and at the very beginning of it, students tend to have high motivation. But as soon as the learning process begins, the attitude of some children changes. After all, teaching is a lot of everyday work. As a result, the motivation is reduced, the activity is lost, the will aimed at mastering a foreign language is weakened, the progress declines, which, in its turn, negatively affects motivation.

In conclusion, I would like to note that a foreign language opens direct access to the students, to the immense spiritual wealth of other people, raises the level of their humanitarian education. Therefore, the foreign language has a significant role in shaping the personality of a modern man.

Application

No. 1. Phonetic charging at the initial stage of training to form the skills of pronunciation and development of the speech apparatus:

Vowel sounds, consonant sounds are called, then syllables are formed. [α:] [O] [i:] [ə:]

[k] [kα:] [kO] [ki:] [kə:]

[h]

[n]

№ 2. «Hidden Sentence» ("Hidden Proposition").

Making up a string of letters, break it down into words to get the intended proposal

o P s i

p M m e

about y a n

v s u r

"Segmented Sentence"

"Cracking the code" By giving each letter of the alphabet its own number, you can learn the word.

5-14-7-12-19-8-RUSSIAN

Matching numbers

N, E, T - 1

E, N, O-2

R, O, U, F-3

G, E, T, I, N, H-4

W, O, T-5

E, V, I, F-6

I, E, N, N-7
E, T, H, E, R-8
N, E, V, E, S-9
I, X, S-10 – ten

BIBLIOGRAPHY

1. **Agavelyan R.O., Agavelyan O. K.** Questions of the psychology of states in special pedagogy and psychology // Siberian Pedagogical Journal. 2015. № 3., S.116-118
2. **Vygotsky L. S.** The fundamentals of defectology / L.S. Vygotsky. - SPb .: Publishing house «Lan» .- 2003. - With. 656
3. **Gez N. I., Lyakhovitsky M. V., Mirolov A. A.,** Methods of teaching a foreign language in high school. , P.158
4. **Jerry St.**"110 games in English lessons" "Astrel".
5. **Konysheva A.V.** "Modern methods of teaching a foreign language", "Terra-Systems", Minsk, 2004, P. 48
6. **Piskun O. Yu.** Psychological and pedagogical correction of emotional-volitional development of deaf students // Siberian Pedagogical Journal. 2007. № 15, p. 136
7. **Pinegin A.A., Zagumyonova I.V.,** "English language. Let's be friends!". ANOO "Stages of Knowledge", 2000, Moscow, P.23
8. **Puchkova Yu.Ya.,** "Games in the English language classes." "Astrel", 2004 Moscow, P.117
9. **Tsiguleva O. V., Chesnokova G. S.** Academic mobility as a condition for personal and professional development of future teachers // Siberian Pedagogical Journal. 2016. №6., P. 15-17
10. **Tsiguleva O.V.** The role of education in the formation of human capital at the present stage // Siberian Pedagogical Journal. 2015. №2., C.5-8

**ՄԱՐԳԱՐԻՏԱ ԱՆԱՆԻՆԱ
ԵԿԱՏԵՐԻՆԱ ՎՈԼԽՈՎԻՉ**

Նովոսիբիրսկի պետական մանկավարժական համալսարանի
«Մանկության» ինստիտուտի «Մանկավարժական կրթություն» ուղղվածության
«Նախապրոցական կրթություն և օտար լեզուներ» մասնագիտացում

Գիտական ղեկավարներ՝

ՌՈՒԲԵՆ ԱՂԱՎԵԼՅԱՆ

հոգեբանական գիտությունների դոկտոր, պրոֆեսոր (ՆՊՄՀ)

ՕԼԵՍՅԱ ՑԻԳՈՒԼԵՎԱ

մանկավարժական գիտությունների թեկնածու (ՆՊՄՀ)

**ԼՍՈՂՈՒԹՅԱՆ ԽՆԴԻՐՆԵՐ ՈՒՆԵՑՈՂ ԵՐԵՄԱՆԵՐԻՆ ԱՆԳԼԵՐԵՆ
ՌԻՍՈՒՑԱՆԵԼՈՒ ԱՌԱՋՆԱՀԱՏԿՈՒԹՅՈՒՆՆԵՐԸ**

Հոդվածում ներկայացվում են լսողության խանգարմամբ աշակերտների հաղորդակցական հմտությունների զարգացման արանձնահատկությունները և ուսումնական գործընթացի կազմակերպումը օտար լեզուների միջոցով: Ուսումնասիրվում է օտար լեզվի տիրապետման սկզբնական մակարդակը և մոտիվացիոն գործընթացի հետագա զարգացումը:

**МАРГАРИТА АНАНИНА
ЕКАТЕРИНА ВОЛХКОВИЧ**

Новосибирский государственный педагогический университет,
студенты Института детства по профилю
“Дошкольное образование и иностранные языки”

РУБЕН АГАВЕЛЯН

Новосибирский государственный педагогический университет,
доктор психологических наук, профессор, научный руководитель

ОЛЕСЯ ЦИГУЛЕВА

Новосибирский государственный педагогический университет,
кандидат психологических наук, научный руководитель

**СПЕЦИФИКА ПРЕПОДАВАНИЯ АНГЛИЙСКОГО ЯЗЫКА ДЕТЯМ
С ПРОБЛЕМАМИ СЛУХА**

В статье рассматриваются особенности развития коммуникативных навыков и организации образовательного процесса школьников с нарушением слуха посредством иностранного языка. Исследуется первоначальный уровень мотивации к овладению иностранного языка и дальнейшее развитие мотивационного процесса.

ՄԱԳՂԱ ԱՐՄԵՆՅԱՆ

ՀՀ պետական կառավարման ակադեմիայի ասպիրանտ

**ՄԵԾԱՀԱՍԱԿՆԵՐԻ ՔԱՂԱՔԱՅԻԱԿԱՆ ԿՐԹՈՒԹՅԱՆ ԱՊԱՀՈՎՄԱՆ
ՀԻՄՆԱԽՆԴԻՐՆԵՐԸ ՀԱՅԱՍՏԱՆԻ ՀԱՆՐԱՊԵՏՈՒԹՅՈՒՆՈՒՄ**

Հոդվածում ուսումնասիրվում է մեծահասակների քաղաքացիական կրթության ապահովման անհրաժեշտությունը խորհրդարանական մշակույթի կայացման գործընթացում, քանի որ վերջինս պայմանավորված է հասարակության քաղաքական գիտակցության զարգացման մակարդակով: Հոդվածում մեծահասակների քաղաքացիական կրթության ապահովման խնդիրը դիտարկվել է քաղաքական արդիականացման և քաղաքական վերասոցիալականացման գործընթացների ուսումնասիրության տեսանկյունից: Ուսումնասիրվում են մեծահասակների կրթության ապահովման հիմնախնդիրները ՀՀ-ում, ինչպես նաև տվյալ ոլորտը կարգավորող իրավական և օրենսդրական հիմքերը:

Բանալի բառեր՝ Խորհրդարանական մշակույթ, մեծահասակների կրթություն, քաղաքական արդիականացում, քաղաքական վերասոցիալականացում

Խորհրդարանական մշակույթը սոցիալ-քաղաքական, ինստիտուցիոնալ և ոչ ինստիտուցիոնալ պետաիրավական երևույթ է, որը պայմանավորված լինելով արժեքներով, նորմերով և պատմական հիշողությամբ, ապահովում է խորհրդարանի և սոցիումի միջև համազգային երկխոսության կայացումը⁴¹: *Մակայն արդյո՞ք ժամանակակից հայ հասարակության բոլոր սոցիալական շերտերը քաղաքական մակարդակում պատրաստ են երկխոսել թե՛ ընդդիմադիր և թե՛ իշխանության ներկայացուցիչների հետ:*

⁴¹ Տե՛ս Մ. Աբսեյան, Խորհրդարանական մշակույթի կայացման քաղաքական նախադրյալների հարցի շուրջ, «Բանբեր Երևանի համալսարանի. Միջազգային հարաբերություններ, Քաղաքագիտություն», 2016, № 1 (19), էջ 63-70:

Խորհրդարանական մշակույթի զարգացումն ու կայացումը հանրային կառավարման կերպափոխման գործընթաց է, որի գերակա նպատակը պետք է լինի հանրային անվտանգության ապահովումը: Հանրային անվտանգություն ասելով, նախևառաջ, անհրաժեշտ է հասկանալ քաղաքական, սոցիալ-տնտեսական և մշակութային հարթություններում անձի ինքնաիրացման և ինքնաարտահայտման հնարավորությունների առկայությունը: Անձի ինքնաիրացումը անձի սոցիալ-քաղաքական և մշակութային սոցիալականացումն ու ինտեգրումն է տվյալ քաղաքական իրականությանը⁴²:

Անցումային հասարակություններում մեծահասակ սերնդի ներկայացուցիչների շրջանում կերպափոխման գործընթացները հոգեբանական մակարդակում առավել խոցելի բնույթ են կրում: Դա պայմանավորված է այն հանգամանքով, որ մեծահասակ սերնդի ներկայացուցիչները պետք է արդիականացնեն իրենց ինքնությունն արդեն իսկ ձևավորված պատմական հիշողության, արժեքային համակարգի և քաղաքական գիտելիքների հիման վրա՝ նոր քաղաքական տիրույթում կենսունակ լինելու համար: Հետևաբար արդիականացման գործընթացների արդյունավետ ադապտացման համար հարկավոր են հանրույթի մտահայեցողական առանձնահատկություններին համապատասխանող միջոցառումներ: Այս պարագայում մեծահասակների կրթության ապահովումը ծառայում է որպես անհրաժեշտ գործիք նոր աշխարհակարգի այժմեական պահանջներին և մարտահրավերներին համարժեք արձագանքելու, ինչպես նաև հասարակության սոցիալ-քաղաքական կյանքում ակտիվ մասնակցություն ունենալու համար:

Քաղաքագիտական մոտեցման տեսանկյունից մեծահասակներ ասելով հասկանում են⁴³ միջին տարիքային կատեգորիան՝ ոչ միայն էլնելով տարիքային առանձնահատկություններից, այլև այն պատճառով, որ այն դարձել է միջին օղակ, որը բնորոշում է անցումը՝ դեպի ազատական արդիականացման գործընթացներին: Այս տարիքային կատեգորիայի քաղաքական սոցիալականացման երկրորդային փուլը ներառում է 1970-1980-ական թվականները, իսկ ծննդյան տարեթվերը համապատասխանաբար տատանվում են 1950-ից մինչև 1960-ականների կեսերը: Վերակազմավորման ժամանակներից ի վեր այս սերունդն անմիջապես բախվել է հասարակության ինստիտուցիոնալ համակարգի կերպափոխման մարտահրավերներին:

Գոյություն ունեն սերունդների տարիքային դասակարգումների տարբեր մոտեցումներ: Ե. Շեստոպալը մեծահասակների կատեգորիայի ներքո տարանջատում է միջին սերնդի 3 տարիքային փուլեր՝ հետպատերազմյան (ծննդյան տարեթվերը՝ 1951-1961թթ.), վաթսունականներ (ծննդյան տարեթվերը՝ 1961-1971թթ.) և բրեժնևյան (ծննդյան տարեթվերը՝ 1971-1981թթ.): Նրա դիտարկմամբ՝ ավագ սերունդը ներառում է նախապատերազմյան (ծննդյան

⁴² Տե՛ս **Ք. Ինգլհարտ, Կ. Վելցել**. Модернизация, культурные изменения и демократия. Фонд либеральная миссия. 2012, . с. 12-22.

https://www.hse.ru/data/2012/02/24/1266136909/inglehart_welzel.pdf

⁴³ Տե՛ս **Ե. Բ. Շեստոպալ**. Политическая социализация и ресоциализация в современной России // Полития. 2005. № 4. с. 48-69:

տարեթվերը՝ 1931-1941թթ.) և պատերազմյան (ծննդյան տարեթվերը՝ 1941-1951թթ.) տարիքային փուլերը⁴⁴: Համաձայն *Լ. Կոժեկինայի* մոտեցման՝ մեծահասակների կատեգորիայի ներքո դիտարկվում է միջին սերունդը, որը հետազոտողներն անվանում են միջին, ոչ միայն ելնելով տարիքային առանձնահատկություններից, այլև այն պատճառով, որ այն դարձել է միջին օղակ, որը բնորոշում է անցումը՝ դեպի ազատական արդիականացման գործընթացներին: Այս տարիքային կատեգորիայի քաղաքական սոցիալականացման երկրորդային փուլը ներառում է 1970-1980-ական թվականները, իսկ ծննդյան տարեթվերը համապատասխանաբար տատանվում են 1950-ից մինչև 1960-ականների կեսերը⁴⁵: Վերը նշված սերունդների ներկայացուցիչները, որոնք ժամանակակից հասարակություններում ներկայացնում են առավել խոցելի կամ տարեց սերունդը, վերակազմավորման ժամանակներից ի վեր բխվել են հասարակության ինստիտուցիոնալ համակարգի կերպափոխման մարտահրավերներին:

Է. Էրիքսոնն անձի հոգեւոցիալական զարգացման տեսության⁴⁶ շրջանակներում տարբերակում է անձի զարգացման ութ փուլեր: Միջին հասունության շրջանում նա ընդգրկում է 26-64 տարեկան անձանց, իսկ ուշ հասունության շրջանում 65 և ավելի բարձր տարիք ունեցող անձանց: Համաձայն Էրիքսոնի մոտեցման՝ տարեցներ են համարվում 65 տարին լրացած անձինք: Է. Էրիքսոնի դիտարկմամբ՝ յուրաքանչյուր հոգեւոցիալական փուլ ուղեկցվում է ճգնաժամով, ինչը պայմանավորված է տվյալ ժամանակին բնորոշ սոցիալական նոր պահանջների առաջացմամբ: Անձի կողմից ոչ համարժեք արձագանքն ի հայտ եկած նոր սոցիալական պահանջներին ունենում է ապակառուցողական ազդեցություն նրա աճի զարգացման վրա:

Լ. Վիգորսկին տարիքային դասարակարգման իր տեսության շրջանակներում տարանջատում է հասունության (45-60) և տարեց մարդկանց (60 և ավել) տարիքային կատեգորիաները: Համաձայն *Լ. Վիգորսկու* դիտարկման⁴⁷՝ հասունության փուլն անձի ինքնաիրացման առավել ակտիվ ժամանակաշրջանն է: Տարեց փուլն, ըստ Վիգորսկու, կյանքի վերախմաստավորման և բավարարվածության կամ հիասթափության ժամանակաշրջանն է համարվում: Ինչ վերաբերում է եվրոպական հասարակություններում

⁴⁴ Տե՛ս **Е. В. Шестопал**. Политическая социализация и ресоциализация в современной России. При поддержке РФФИ, исследовательский грант, номер 05-06-80286-а, 2012, ըստ <http://ecsocman.hse.ru/data/2012/09/21/1251345259/006.pdf> կայքի:

⁴⁵ Տե՛ս **Л. Ю. Кожекина**. Тенденции политической ресоциализации “среднего” поколения в постсоветском украинском обществе. 2014, ըստ <https://cyberleninka.ru/article/n/tendentsii-politicheskoy-resotsializatsii-srednego-pokoleniya-v-postsovetskom-ukrainskom-obschestve> կայքի

⁴⁶ Տե՛ս Возрастная периодизация Эриксона, ըստ <http://mamsila.ru/wiki/%D0%92%D0%BE%D0%B7%81%D0%BE%D0%BD%D0%B0> կայքի, (վերջին մուտքը՝ 01.09.2017):

⁴⁷ Տե՛ս Таблица возрастной периодизации Выготского, ըստ <https://psihoguru.ru/psihologiya-i-harakter/tablica-vozzrastnoy-periodizacii-vygotskogo.html> կայքի, (վերջին մուտքը՝ 01.09.2017):

տարեցների տարիքային կատեգորիաների բնորոշմանը, ապա ըստ իրականացված ուսումնասիրությունների⁴⁸ տարեց են համարվում 65 տարին լրացած անձինք:

Հայաստանի Հանրապետությունում մեծահասակ սերնդի կյանքի զարգացման վերաբերյալ հետազոտություններն իրականացվում են հասարակությունների ծերացման երևույթի ներքո: Համաձայն ՀՀ աշխատանքի և սոցիալական հարցերի նախարարության աշխատանքի և սոցիալական հետազոտությունների ազգային ինստիտուտի կողմից իրականացված «Բնակչության ծերացման վերաբերյալ» հետազոտության արդյունքների վերլուծության (2009)⁴⁹ տարեց են համարվում 50 և բարձր տարիք ունեցող անձինք: Այս հետազոտությանը հաջորդել է «Ծերացման հիմնախնդիրների լուծման և տարեցների սոցիալական պաշտպանության» ռազմավարության մշակումը (2017)⁵⁰, որում թիրախավորված շահառուների շրջանակը ներառում է 65-ից բարձր տարիք ունեցող անձանց:

Բնակչության ծերացումը կամ ժողովրդագրական ծերացումը բնակչության կառուցվածքում տարեց բնակչության տեսակարար կշռի աճն է, ինչը երկարատև ժողովրդագրական փոփոխությունների, բնակչության վերարտադրության, ծնելիության, մահացության և դրանց հարաբերակցությունում տեղ գտած տեղաշարժերի, մասամբ նաև՝ միգրացիայի հետևանք է:

Ըստ միջազգայնորեն ընդունված ժողովրդագրական նորմերի, եթե որևէ հասարակության բնակչության 60 և բարձր տարիք ունեցողների տեսակարար կշիռը մինչև 8% է, ապա այդ հասարակությունը գնահատվում է որպես երիտասարդ, 10% -ի դեպքում՝ ծերացող, իսկ 12% և բարձրի պարագայում՝ համարվում է ծերացած: Համաձայն վերը նշված վիճակագրության, Հայաստանի Հանրապետությունը համարվում է ծերացող երկիր:

Ծերացող երկիր դառնալը վտանգում է այդ երկրի ապագան, սակայն միննույն ժամանակ հարկ է փաստել, որ մեծահասակները երկրի մտավոր ու հոգևոր ներուժն են, արժեքային համակարգի կրողներն են, այն հարստությունը, առանց որի չի կարող գոյատևել և ոչ մի երկիր:

Ըստ ՀՀ ազգային վիճակագրական ծառայության տվյալերի⁵¹ Հայաստանը հայտնվել է ծերացող հասարակությունների վերին շեմին: ՄԱԿ-ի Բնակչության հիմնադրամի կանխատեսումները վկայում են, որ Հայաստանը շուտով կհատի այդ շեմը: Ըստ կանխատեսումների՝ 2050թ.-ին 65-ից բարձր տարիք ունեցողները կկազմեն բնակչության 22-23%-ը: Վիճակագրության համաձայն՝

⁴⁸ Տե՛ս **P. Escuder-Mollon, Salvador Cabedo**. Education and Quality of Life of Senior Citizens. Universitat Jaume I. 2013. <http://edusenior.uji.es/data/outcomes/wp5/EduSenior-guide.pdf>, (վերջին մուտքը՝ 01.09.2017):

⁴⁹ Տե՛ս ՀՀ Ազգային վիճակագրական ծառայության պաշտոնական կայքը. http://www.armstat.am/file/article/ageing_suvey_report_arm.pdf (վերջին մուտքը՝ 01.09.2017):

⁵⁰ Տե՛ս ՀՀ աշխատանքի և սոցիալական հարցերի նախարարության պաշտոնական կայքը՝ https://www.google.com/url?sa=t&rct=j&q=&esrc=s&source=web&cd=2&ved=0ahUKEwjM9_gNAM11w (վերջին մուտքը՝ 01.09.2017)

⁵¹ Տե՛ս նույն տեղը:

աղքատության մակարդակը Հայաստանում կազմում է շուրջ 30%, 60-64 տարեկանների շրջանում՝ 24%, իսկ 65 և բարձր տարիք ունեցող անձանց շրջանում՝ 32%:

Բնակչության ծերացման երևույթին տրվող ամենաընդունելի պատասխանը ոչ միայն հասարակության կայուն տնտեսական աճն ու ռեսուրսների արդար բաշխումն է, այլ նաև տնտեսական աճի ապահովման հիմքում ընկած սերունդների համաժամանակյա կրթությունը: Հանրապետության բնակչության ծերացման արդյունքում աշխատող մարդկանց համեմատ ավելանում է կենսաթոշակառուների թվաքանակը: Իսկ իր աշխատանքից եկամուտ ստացող տարեց մարդկանց թվաքանակն աստիճանաբար նվազում է: Դա հիմնականում բացատրվում է գործազրկության բարձր մակարդակով⁵², նրանց խոցելիությամբ և աշխատաշուկայում ոչ մրցունակ լինելու հանգամանքով:

Լայն տարածում ունեցող այն մտայնությունը, թե կենսաթոշակի անցնելը նշանակում է կյանքի պասիվ ժամանակաշրջանի սկիզբ, երբ սեփական նպատակների, ընտանիքի և հասարակության համար անհատի ստեղծարար գործունեությունն ու կարողությունները սահմանափակվում են, պետք է փոխվի այնպես, որ տարեց մարդիկ հնարավորություն ունենան աշխատուժի շուկայի պայմաններին հարմարվելու միջոցով աստիճանաբար անցնել կյանքի այդ փուլին:

Հարկ է նշել, որ հասարակությունների ծերացման երևույթը համարվում է 21-րդ դարի մարտահրավեր ողջ համաշխարհային հանրույթի համար, քանզի այն ապակառոցողական ազդեցություն է ունենում հասարակական կյանքի բոլոր ոլորտների վրա: Ի տարբերություն հետխորհրդային երկրների, արևմտյան ժողովրդավարություններում միջին և կենսաթոշակային տարիքը (65 և ավել) լրացած անձանց համաժամանակյա կրթության ապահովման խնդիրները կարգավորվել են առավել վաղ փուլերում: Ֆրանսիայում տարեց մարդկանց համար առաջին ուսումնական հաստատությունը (University of the Third Age-UTA)⁵³ հիմնադրվել է 1973թ., Իտալիայում՝ 1975թ., Շվեդիայում՝ 1979թ., Մեծ Բրիտանիայում՝ 1981թ., Ֆինլանդիայում՝ 1985թ., Նորվեգիայում՝ 1989թ., Բուսանիայում՝ 1991թ.⁵⁴: Հարկ է նշել, որ մեծահասակների կրթական համակարգը եվրոպական երկրների մեծամասնությունում ներառում է միջին (Adults-30-60) և ավագ կամ տարեց սերնդի (Senior-65+) ներկայացուցիչներին: Օրինակ, Իտալիայում մեծահասակների կրթության ռազմավարությունը թիրախավորում է 30-ից և 60-ից, Հունգարիայում՝ 45-ից, Բուսանիայում՝ 55-ից, Բուլղարիայում 50-ից և Ավստրիայում 45-ից բարձր տարիքային կատեգորիաները: Ներկայումս տարեց մարդկանց քաղաքացիական կրթության

⁵² Տե՛ս Աշխատանքի շուկայի ցուցանիշներ. 2016 թ.-ի զեկույցը // ըստ

http://armstat.am/file/article/sv_12_16a_141.pdf կայքի (վերջին դիտում՝ 01.09.2017)

⁵³ The University of the Third Age is an international movement whose aims are the education and stimulation of mainly retired members of the community—those in their third 'age' of life. It is commonly referred to as U3A.

⁵⁴ Տե՛ս **P. Escuder-Mollon, Salvador Cabedo.** Education and Quality of Life of Senior Citizens. Universitat Jaume I. 2013. P. 111 <http://edusenior.uji.es/data/outcomes/wp5/EduSenior-guide.pdf>. (վերջին մուտքը՝ 01.09.2017):

ապահովումը համաեվրոպական բնույթ է կրում, որը կարևորվում է ոչ միայն աշխատաշուկայում անձի մրցունակության ապահովմամբ, այլև որպես հասարակության սոցիալ-մշակութային և քաղաքական զարգացման հրամայական: Եվրոպական հասարակարգում մեծահասակ սերնդի կրթական համակարգի ներդրումը համարվում է քաղաքացիական հասարակության կայացման նախադրայիններից մեկը, քանզի հասարակական համակարգի կերպավորման պայմաններում այն նվազեցնում է քաղաքացիների՝ պետությունից օտարման և մարզինալ խմբերի ձևավորման վտանգը:

Հայաստանի Հանրապետությունում մեծահասակների կրթության մասին օրենսդրությունը բաղկացած է ՀՀ քաղաքացիական օրենսգրքից, «Կրթության մասին» ՀՀ օրենքից, ՀՀ աշխատանքային օրենսգրքից, «Բարձրագույն և հետբուհական կրթության մասին» ՀՀ օրենքից, «Նախնական (արհեստագործական) և միջին մասնագիտական կրթության մասին» ՀՀ օրենքից, ինչպես նաև կրթական համակարգին առնչվող ՀՀ միջազգային պայմանագրերից: Բացի այդ մեծահասակների կրթության ապահովման համատեքստում ընդունվել են կարևորություն ներկայացնող ռազմավարական և հայեցակարգային բնույթի փաստաթղթեր. դրանք են՝ ՀՀ-ում ցկյանս ուսումնառության մասին հայեցակարգը⁵⁵ (2009թ.) և «Ծերացման հետևանքների հաղթահարման և տարեցների սոցիալական պաշտպանության»⁵⁶ ռազմավարությունը, որը ենթադրում է 2017-2021թթ. համար նախատեսված միջոցառումների ծրագիրը:

Ողջ կյանքի ընթացքում ուսումնառության գաղափարն առավել ամբողջականացրել է առաջատար տեսաբան Փոլ Լենգրանդը, ով 1965թ. ցկյանս ուսումնառության (Life-long learning) հայեցակարգը ներկայացրել է ՅՈՒՆԵՍԿՕ-ին⁵⁷: Նրա մեկնաբանությունը հիմնված է մարդուն բոլոր ուսումնառական գործընթացների կենտրոնում դիտարկելու գաղափարի վրա: Լենգրանդի տեսությունը նորովի է լուսաբանել ուսումնառության դերը՝ վերացնելով մարդկային կյանքի ավանդական բաժանումը կրթական, աշխատանքային և հետաշխատանքային փուլերի՝ կարևորելով ամբողջ կյանքի ընթացքում ուսումնառության գործընթացը, որտեղ զուգորդվում են մարդկային գործունեության անհատական և սոցիալական կողմերը:

Սակայն ՀՀ-ում ցկյանս ուսումնառության մասին հայեցակարգի թերությունը այն է, որ այն մեծահասակների կրթության ապահովման համատեքստում չունի հստակ տարիքային խմբի թիրախավորում: Հայեցակարգի ընդունումն արդեն իսկ կարևոր քայլ է համարվում հասարակության կայուն

⁵⁵ Տե՛ս ՀՀ-ում ցկյանս ուսումնառության վերաբերյալ հայեցակարգ.

<http://www.gov.am/files/meetings/2009/3912.pdf> (վերջին մուտքը՝ 01.09.2017)

⁵⁶ Տե՛ս Քաղվածք ՀՀ կառավարության նիստի արձանագրությունից. Ծերացման հետևանքների հաղթահարման և տարեցների սոցիալական պաշտպանության ռազմավարությանը և ռազմավարության իրականացման 2017-2021 թվականների միջոցառումների ծրագրին հավանություն տալու մասին, ըստ http://www.mtad.am/u_files/file/Hayecakarger/20-2ardz_voroshum.pdf կայքի, (վերջին մուտքը՝ 01.09.2017)

⁵⁷ Տե՛ս **P. Jarvis**. The Routledge International Handbook of Lifelong Learning. 2009. P. 303-304. ըստ <https://books.google.am/books?id=ScmLAGAAQBAI&pg=PA303&lpg=PA303&dq=Paul+Lengrand+life+wide+lea20learning&f=false> կայքի, (վերջին մուտքը՝ 01.09.2017)

զարգացման համատեքստում: Սակայն ժողովրդագրական, սոցիալ-տնտեսական մարտահրավերների առջև կանգնած ծերացող հասարակության համար կրթության միջոցով միջին և ավագ սերնդի մրցունակությունն ապահովելու համատեքստում անհրաժեշտ է մշակել հատուկ ռազմավարական ծրագիր, որի արդյունավետ լինելու դեպքում այն կարող է անհրաժեշտ հիմք հանդիսանալ ՀՀ-ում մեծահասակների կրթության ապահովման խնդրի օրենսդրականացման համար: Հարկ է նշել, որ տվյալ հիմնախնդրի օրենսդրականացման նախադեպ արդեն իսկ եղել է, սակայն բացասական ելք է ունեցել:

2016թ. ԱԾ ընդդիմադիր պատգամավորների կողմից կառավարությանը ներկայացվել է «Մեծահասակների կրթության մասին» ՀՀ օրենքի նախագիծ, որը սակայն հավանության չի արժանացել կառավարության կողմից հետևյալ պատճառով. «Յուրաքանչյուր ոք օրենքով սահմանված դեպքերում և կարգով ունի մրցութային հիմունքներով պետական բարձրագույն և այլ մասնագիտական կրթական հաստատություններում անվճար կրթություն ստանալու իրավունք: Անհրաժեշտ է նկատի ունենալ, որ ՀՀ Սահմանադրությունը բացառում է խտրականությունն անկախ ամեն ինչից: Հետևաբար, ՀՀ սահմանադրությունն ապահովում է կրթության իրավունքի իրականացումն առանց խտրականության՝ բոլորի համար նախատեսելով հավասար իրավունքներ և երաշխիքներ»⁵⁸: Բացի վերը նշված հիմնավորումից, ներկայացված օրենսդրական նախաձեռնությունը անդրադարձ չի կատարում հետևյալ հարցադրումներին՝ թե ինչու և պետք է կարևորվի մեծահասակների կրթություն ապահովման խնդիրը Հայաստանում, ի՞նչ նախադրյալներ են ապահովման դրա ընդունման անհրաժեշտությունը, ի՞նչ ազդեցություն է ունենալու դրա կիրառումը հանրային կառավարման մյուս ոլորտների վրա, և թե ո՞ր տարիքային խմբերն են մտնում մեծահասակների կատեգորիայի մեջ:

Ներկայումս գործում է «Ծերացման հետևանքների հաղթահարման և տարեցների սոցիալական պաշտպանության»⁵⁹ ռազմավարությունը, որը ենթադրում է 2017-2021թթ. համար նախատեսված միջոցառումների ծրագիր: Սակայն այս ռազմավարությունը նույնպես ունի թերություններ: Առաջին հերթին, ստեղծվում է տպավորություն, որ ռազմավարության մեջ տարեց են դիտարկվում 55 տարին լրացած անձինք այն դեպքում, երբ ՀՀ-ում կենսաթոշակային տարիքը 63-ն է: Երկրորդ, հասարակության ժողովրդագրական ծերացման հետևանքների կանխման համատեքստում առավելապես կարևորվում են սոցիալական աջակցության մեխանիզմները: Սակայն վերջիններս ապահովում են բացառապես հասարակության ծերացման հետևանքները,

⁵⁸ Տե՛ս ՀՀ կառավարության եզրակացությունը «Մեծահասակների կրթության մասին» ՀՀ օրենքի նախագծի (Պ-1057-19.09.2016-ԳԿ-010/0) վերաբերյալ, ըստ <http://www.gov.am/files/docs/1935.pdf> կայքի, (վերջին դիտումը՝ 01.09.2017):

⁵⁹ Տե՛ս Քաղվածք ՀՀ կառավարության նիստի արձանագրությունից, ծերացման հետևանքների հաղթահարման և տարեցների սոցիալական պաշտպանության ռազմավարությանը և ռազմավարության իրականացման 2017-2021 թվականների միջոցառումների ծրագրին հավանություն տալու մասին, ըստ http://www.mtad.am/u/files/file/Hayecakarger/20-2ardz_voroshum.pdf կայքի, (վերջին մուտքը՝ 01.09.2017):

բայց ոչ պատճառները: Ինչ վերաբերում է մեծահասակների կրթության ապահովմանը և աշխատաշուկայում նրանց պահանջարկի և մրցունակության ձևավորմանը, ապա այս առումով ռազմավարության մեջ տրվում է մակերեսային մոտեցում:

Այնուամենայնիվ վերը նշված ռազմավարությունները կարևորագույն նշանակություն ունեցող բարեփոխումներ են, որոնց սրտացավ իրականացման դեպքում կարող են ունենալ դրական ազդեցություն հայ հասարակությունում մեծահասակների գիտակցության բարձրացման, ինքնաիրացման հնարավորությունների, մրցունակության ապահովման համատեքստում:

Մեծահասակների քաղաքացիական կրթության ապահովման մասին ռազմավարությունը պետք է մշակվի կառավարության համապատասխան մարմինների (ՀՀ աշխատանքի և սոցիալական հարցերի նախարարություն, կրթության նախարարություն), հասարակական կազմակերպությունների և համապատասխան գործատուների (որոնք ապահովում են տվյալ մասնագիտությունների գծով զբաղվածությունը հանրապետությունում) հետ համատեղ: Ռազմավարությունը պետք է թիրախավորի մեծահասակ սերնդի միջին և ավագ (տարեց) կատեգորիաները, որոնց տարիքային բնորոշումը պետք է հիմնվի հետազոտության արդյունքների վրա: Մեծահասակների քաղաքացիական կրթության ապահովման համատեքստում իրականացված հետազոտության արդյունքները հնարավորություն կտան պատկերացում կազմել՝ 1) հայ հասարակության մեծահասակ սերնդի ներկայացուցիչները ինչպե՞ս են տեսնում իրենց մասնակցությունը ժամանակակից հասարակական-քաղաքական կյանքին. բավարար են արդյոք նրանց քաղաքական գիտելիքները հրատապ ներքին և արտաքին քաղաքական հարցերի շուրջ առողջ դիրքորոշում ձևավորելու հարցում, 2) վերը նշված տարիքային կատեգորիաներում ո՞ր մասնագիտական որակավորումներն են առավել տարածված. այս պարագայում հատկապես ուշադրության պետք է արժանանան այն մասնագիտությունները, որոնք պահանջարկ են վայելել և՛ խորհրդային և՛ ժամանակակից հասարակարգերում, 3) արդյո՞ք նրանք պատրաստակամ են թարմացնել իրենց մասնագիտական ունակությունները կամ յուրացնել նոր մասնագիտություն, 4) ի՞նչ ազդեցություն կունենա մեծահասակների քաղաքացիական կրթությունը քաղաքացիական հասարակության զարգացման հարցում, 5) ժամանակավոր կրթական ծրագրի ավարտից հետո, մասնակիցների քանի՞ տոկոսն աշխատանք կունենա՝ ըստ մասնագիտական պատրաստվածության, 6) իրականացված հետազոտությունը կունենա՞ արդյոք դրական ազդեցություն վերը ներկայացված հիմնախնդիրների մասամբ հաղթահարման հարցում, 7) հետազոտության արդյունքները արդյո՞ք հնարավորություն կընձեռեն մշակելու մեծահասակների քաղաքացիական կրթության ապահովման մասին ռազմավարություն, որը հետագայում կարող է հիմք հանդիսանալ տվյալ խնդիրն օրենսդրականացնելու համար:

Մեծահասակ սերնդի կրթության ապահովման ռազմավարությունը պետք է ենթադրի գործողությունների այնպիսի ծրագիր, որը կհիմնվի հետազոտության յուրաքանչյուր մասնակցի՝ կարճաժամկետ կրթական ծրագրից առաջ և դրանից հետո մշակված հոգեբանական և մասնագիտական նկարագրի վրա:

Վերոնշյալ հետազոտությունը բարդ է իրականացնել հաշվի առնելով մի շարք դժվարություններ. միջին և ավագ սերնդի մարդկանց կողմից ոչ համարժեք արձագանք, հետազոտությունն իրականացնող համապատասխան կրթական ինստիտուտների կամ անհատների, ինչպես նաև գործատուների ոչ բավարար պատրաստակամություն: Բացի այդ, բնականաբար, կգտնվեն հարցադրումներ, որոնք դեռևս չեն նշմարվում և կարող են ի հայտ գալ միայն հետազոտություն իրականացման փուլում: Սակայն ներկայացված դժվարությունների հաղթահարման պարագայում, ռազմավարության հաջողման դեպքում, այն կարող է ծառայել որպես անհրաժեշտ հիմք մեծահասակ սերնդի կրթության ապահովման խնդիրը օրենսդրականացնելու համար:

Եզրակացություն

Հանգուցալուծելով կարող են փաստել, որ խորհրդարանական մշակույթը համարվում է քաղաքացիական հասարակության բնորոշման կարևորագույն ցուցիչը. խորհրդարանական մշակույթի զարգացումը, դրա ինստիտուցիոնալ առանձնահատկություններն ու կառուցվածքն ի վերջո սահմանում են քաղաքացիական հասարակության բովանդակությունը և զարգացումը: Խորհրդարանական մշակույթի ամենակարևորագույն գործառույթը սոցիալական կայունացումն է, որի էությունը ներկայացուցչական ինստիտուտների միջոցով հասարակության տարբեր սոցիալական շերտերի շահերի և պահանջմունքների բավարարումն է⁶⁰:

Արդի գերզարգացած գլոբալացման գործընթացների հորձանուտում գտնվող տեղեկատվական աշխարհակարգում հասարակական համակարգերի կերպավորման գործընթացներն ունեն չընդհատվող բնույթ: Այս պարագայում խորհրդարանը քաղաքական ուժերի համախմբման և հասարակության հետ երկխոսության կայացման միջոցով պետք է վերարտադրի տարաբնույթ մարտահրավերներին արձագանքման համաժամանակյա մեխանիզմներ: Խորհրդարանի և հասարակության միջև երկխոսության կայացման հիմքում պետք է ընկած լինի հանրության բոլոր շերտերի ներկայացվածությունն՝ ապահովելով նրանց շահերի և պահանջմունքների բավարարումը: Խորհրդարանը, որպես հանրային կառավարման գերակա ինստիտուտ, պետք է պատասխանատվություն կրի հասարակության քաղաքական գիտակցության զարգացման համար, քանզի խորհրդարանը ոչ միայն քաղաքական մշակույթի բաղկացուցիչ մաս է, այլև հանդես է գալիս որպես քաղաքական մշակույթ կերտող սուբյեկտ և պատասխանատու է տվյալ պետության քաղաքական մշակույթի զարգացման մակարդակի համար ավելի շատ, քան քաղաքացիական հասարակությունը:

ՀՀ կիսանախագահական կառավարման համակարգից անցումը խորհրդարանական քաղաքական համակարգին պետք է հիմք հանդիսանա խորհրդարանական քաղաքական մշակույթի զարգացման համար, որի գերակա թիրախը պետք է լինի անձի ինքնաիրացման հնարավորությունների

⁶⁰ St' u **Колесников В.Н.** Функциональная ценность парламентской культуры //Вестник Санкт-Петербургского Университета. Сер. 6. – 2010. Вып.2. – С. 33 – 40:

ապահովումն՝ առանց տարիքային խտրականության: Այս համատեքստում հարկավոր է անդրադառնալ այն խնդիրներին, որոնք ծառայել են նորրժնտիք խորհրդարանի առջև:

1. Արդիականացման գործընթացի անհամատեղելիությունն այն հասարակարգերում, որոնք չունեն ժողովրդավարական ավանդույթներ և համապատասխան արժեքային համակարգ:

Անցումային հասարակություններում բարձր է սոցիալական կերպափոխումների մեխանիկական նույնականացման արագությունը, ինչը հանգեցնում է հասարակության զարգացման տարերայնությանն ու բախումնայնությանը: Արդիականացման արդյունքում հաստատվում են հասարակության կենսագործունեության ոչ հայամետ մոդելներ, որոնք ոչ միայն հակաարդիականացնում են հասարակական համակարգը, այլև նպաստում են հանրության տարբեր շերտերի ինքնախրացման հնարավորությունների անհավասար բաշխմանը: Վերջինս առավել խոցելի բնույթ է կրում մեծահասակ սերնդի շրջանում, որն ի տարբերություն երիտասարդ սերնդի, անցումային գործընթացում բնականոն զարգացման խաթարման պատճառով ինքնուրույն չի կարողանում վերարտադրել արդյունավետ վերասոցիալականացման մեխանիզմներ:

2. Խորհրդարանի, որպես հանրային կառավարման գերակա դերակատարի, կառավարության համապատասխան մարմինների և քաղաքացիական հասարակության ներկայացուցիչների կողմից ոչ համարժեք արձագանքը առկա սոցիալական մարտահրավերներին:

Մեծահասակ սերնդի կենսագործունեության զարգացման առանձնահատկություններն ու խնդիրները չպետք է դիտարկվեն հասարակությունների ծերացման երևույթի ներքո: Խորհրդարանական քաղաքական ուժերը, կառավարության համապատասխան մարմինները, հասարակական կազմակերպություններն իրենց ծրագրերից չպետք է դուրս թողնեն մեծահասակ սերնդի արժանավայել կյանքի զարգացմանը խոչընդոտող խնդիրների ուսումնասիրությունը: Ընդհակառակը, եռաչափ համագործակցության միջոցով, ի հաշիվ քաղաքական արդիականացման և վերասոցիալականացման արդյունավետ մեխանիզմների, պետք է ապահովել հանրության բոլոր տարիքային կատեգորիաների ինքնախրացման հնարավորությունները: Մեծահասակ սերունդը յուրաքանչյուր պետության ոչ միայն պատմական և քաղաքական հիշողության, արժեքային համակարգի կրողն է, այլև այն փոխանցողն է երիտասարդ սերնդին: Սակայն ոչ ճիշտ իրականացվող հանրային քաղաքականության արդյունքում մեծահասակ սերունդը շատ շուտով կզրկվի այդ ունակությունից, քանզի նրանց բնականոն զարգացման խաթարումը հանգեցնում է սերունդների միջև ճեղքվածքի խորացմանը:

3. Հասարակության քաղաքական գիտակցության զարգացման ցածր մակարդակ, ինչը հանգեցնում է քաղաքական մասնակցության ձգնաժամի:

Վերոնշյալ խնդիրները հանգեցնում են հասարակության շրջանում քաղաքական գիտակցության զարգացման աստիճանական նվազմանը, որը յուրահատուկ կերպով իր արտացոլումն է ստանում ընտրական գործընթացների

հոլովություն: Քաղաքացիների մեծամասնությունը, հատկապես մեծահասակ սերնդի շրջանում, գիտակցված ընտրություն կատարելու փոխարեն, օրվա ապրուստը բավարարելու նպատակով, պատրաստ է «կատարել շահավետ գործարք» տարբեր քաղաքական ուժերի հետ՝ այդպիսով ապահովելով իր իսկ մասնակցությունը պետության համար կարևորագույն իրադարձություններին:

Անփոփելով կարող ենք պնդել, որ ներկայումս Հայաստանում քաղաքական գործընթացները երկդեմ են. դրանք միաժամանակ և՛ արդիականացնող, և՛ հակաարդիականացնող բովանդակություն ունեն: Խորհրդարանը, ի հաշիվ քաղաքական ուժերի համախմբման և հասարակական համակարգի սոցիալական կայունացման գործառույթների, պետք է ունակ լինի մշակել արդյունավետ հանրային քաղաքականություն, որի հիմքում պետք է ընկած լինի հանրության այժմեական զարգացումը:

МАГДА АРСЕНЯН

Государственная академия управления РА, аспирант

ПРОБЛЕМЫ ОБЕСПЕЧЕНИЯ ГРАЖДАНСКОГО ОБРАЗОВАНИЯ ДЛЯ ЛЮДЕЙ ПОЖИЛОГО ВОЗРАСТА В РЕСПУБЛИКЕ АРМЕНИЯ

В статье рассматривается роль гражданского образования взрослых в процессе установления парламентской культуры, поскольку развитие последней обусловлено уровнем развития политического сознания общества. Роль гражданского образования взрослых в статье анализируется с точки зрения теорий политической модернизации и политической ресоциализации. В статье комплексно представлены проблемы обеспечения гражданского образования взрослых в Республике Армения, а также нормативно-правовая база, регулирующая этот сектор.

MAGDA ARSENYAN

Public Administration Academy of the RA, Postgraduate student

PROBLEMS OF PROVIDING CIVIC EDUCATION TO THE ELDERLY IN THE RA

The article discusses the civic education role of the elderly within the process of parliamentary culture establishment, since the development of the latter is conditioned by the development level of the political consciousness of the society.

In the article the role of the adult's civic education is considered in the framework of political modernization and political resocialization theories. The article also examines the main issues of the provision of adult's education in Armenia, as well as the legal and legislative basis of the regulatory framework of this topic.

ԱՆԻ ՇԱՀԻՆՅԱՆ

Երևանի Վ. Բրյուսովի անվան պետական լեզվահասարակագիտական համալսարան, կրթության կառավարման և պլանավորման ամբիոնի դասախոս, Որակի ապահովման և բարեփոխումների կենտրոնի մասնագետ

ՀՀ ԲՈՒՀԵՐՈՒՄ ԿՐԹՈՒԹՅԱՆ ԿԱԶՄԱԿԵՐՊՄԱՆ ՕՐԵՆՍԴՐԱԿԱՆ ՀԻՄՔԵՐԸ ՄՏԱՎՈՐ ՄԵՓԱԿԱՆՈՒԹՅԱՆ ՀԱՄԱՏԵՔՍՈՒՄ

Սույն հոդվածում դիտարկվում են ՀՀ բուհերում մտավոր սեփականության կրթության կազմակերպման համար անհրաժեշտ օրենսդրական հիմքերը:

Մասնավորապես, համեմատական վերլուծության են ենթարկվում հեղինակային իրավունքի (որպես մտավոր սեփականության բնագավառի) վերաբերյալ ազգային օրենսդրական դրույթները, և քննարկվում են օրենսդրական բարեփոխումներն ու դրանց սերտ առնչությունը բուհերի և գիտելիքահենք տնտեսության զարգացման հետ:

***Բանալի բառեր՝** մտավոր սեփականություն, հեղինակային իրավունք, մտավոր սեփականության կրթություն, գիտատեխնոլոգիական և գիտահետազոտական գործունեություն, բարձրագույն կրթություն, բարձրագույն ուսումնական հաստատություն, գիտելիքահենք տնտեսություն*

Գիտելիքահենք տնտեսության զարգացման միտումները և բարձրագույն կրթության ներկայիս բարեփոխումները ցույց են տալիս, որ գիտելիքահենք հասարակության զարգացումը պայմանավորված է իրավագիտակցության բարձր մակարդակ ունեցող աշխատուժի գործունեության և պետական ու ինստիտուցիոնալ մակարդակներում մտավոր սեփականության (ՄՍ) իրավապահպանման համակարգերի արդյունավետ և համակցված գործարկմամբ: Պետական մակարդակում ՄՍ պահպանության ոլորտը կարգավորվում է օրենսդրական դաշտով և համապատասխան իրավական մեխանիզմների գործադրմամբ: ՄՍ պահպանման ինստիտուցիոնալ հիմնախնդիրները հիմնականում դրսևորվում են բարձրագույն ուսումնական հաստատությունների համապատասխան քաղաքականություններով, ռազմավարություններով, գիտելիքի կառավարման ու կրթության կազմակերպման ինստիտուցիոնալ համակարգերով ու մանկավարժագիտական մոտեցումներով, ինչպես նաև տվյալ ակադեմիական միջավայրին հատուկ մշակույթով:

Ե՛վ պետական, և՛ ինստիտուցիոնալ իրավապահպանման համակարգերն ու մեխանիզմները պետք է բխեն ազգային տնտեսության ու կրթության համակարգի առանձնահատկություններից՝ ՄՍ պահպանության ոլորտի խնդիրների լուծումը գործնական դաշտում հնարավոր դարձնելու համար: Հայաստանի Հանրապետության բարձրագույն կրթության համատեքստում գիտելիքահենք տնտեսության, ՄՍ պահպանության և բարձրագույն կրթության ոլորտների միջև որոշակի մասնատում է նկատվում, որը սահմանափակում է ՀՀ բուհերում ՄՍ ոլորտի (հատկապես հեղինակային իրավունքի բնագավառի) պահպանության առկա խնդիրներին ինստիտուցիոնալ մակարդակում արդյունավետ լուծում տալու հնարավորությունները: Ուստի՝ **սույն հոդվածում քննարկվում են մտավոր սեփականության կրթության կազմակերպման օրենսդրական հիմքերը բուհերում հեղինակային իրավունքի իրավապահպանման տեսանկյունից՝ հաշվի առնելով բարձրագույն կրթության և մտավոր սեփականության պահպանության ոլորտների սերտ փոխկապակցվածությունը:**

Գիտելիքահենք տնտեսության զարգացման ներկայիս խնդիրների շարքում առանձնահատուկ տեղ ունեն գիտատեխնոլոգիական և գիտահետազոտական գործունեության արդյունքների կառավարման խնդիրները: Մասնավորապես, այդ արդյունքներն անհամաչափ են բաշխված տնտեսության զարգացվածության տարբեր մակարդակներ ունեցող երկրներում՝ պայմանավորված նորարարության ու ստեղծարարության վրա հիմնված գիտելիքների

ստեղծման և կարողությունների ձևավորման ու զարգացման հնարավորություններով: Որպես կանոն՝ զարգացած երկրներին բնորոշ է նորարարության և ստեղծարարության վրա հիմնված գիտելիքահենք տնտեսությունը: Այս երկրներում բարձրագույն կրթությունը նոր գիտելիք արտադրող առանցքային համակարգերից է, հետևապես տնտեսական շուկայի, բարձրագույն կրթության ոլորտի և գիտության միջև առկա է սերտ կապ, և այդ ոլորտների զարգացումը համաչափ է ընթանում: Մինչդեռ զարգացող երկրներում գիտահետազոտական և գիտատեխնոլոգիական գործունեության արդյունքները հիմնականում սպառվում են, յուրացվում և կրկնօրինակվում, իսկ բարձրագույն կրթությունը գիտելիքի փոխանցման ու տարածման հիմնական մեխանիզմներից է: Այս առումով ՀՀ-ն մտավոր գործունեության արդյունքների սպառման, յուրացման ու կրկնօրինակման և մասամբ՝ նաև նորամուծության մակարդակներում է գտնվում: Սա պայմանավորված է նաև նրանով, որ ՀՀ-ն որոշակիորեն հաղթահարել է ՄՄ պաշտպանության խնդիրների իրավական կարգավորման հիմնական խոչընդոտները, որոնցից առաջնայինը թերևս ՄՄ իրավունքների պաշտպանությունն օրենսդրությամբ ամրագրելն է և միջազգային օրենսդրական պահանջները բավարարելը: Մինևույն ժամանակ ՄՄ իրավունքների պաշտպանության ազգային (ՀՀ) դաշտը շարունակաբար փոփոխությունների է ենթարկվում՝ գիտության ու տեխնիկայի ժամանակակից պահանջները բավարարելու և մտավոր գործունեության արդյունքների իրավական պաշտպանության ապահովմամբ ստեղծարարությունը խթանելու նպատակով:

ՀՀ բուհերում ՄՄ կրթության կազմակերպման իրավական հենքը նախևառաջ ՄՄ ոլորտը կարգավորող օրենսդրական դաշտն է, որի բաղկացուցիչներից են հեղինակային իրավունքին առնչվող օրենքները: Հաշվի առնելով հեղինակային իրավունքի և բարձրագույն կրթության սերտ փոխկապակցվածությունը՝ այս հոդվածի շրջանակում քննարկվում և շեշտադրվում են հեղինակային իրավունքին առնչվող ազգային օրենսդրական այն դրույթները, որոնք սերտ առնչություն ունեն բուհերի գործունեությանը: Մասնավորապես, «Հեղինակային իրավունքի և հարակից իրավունքների մասին» ՀՀ գործող օրենքում (2006 թ.) (այսուհետ՝ գործող ՀՀ օրենք) և «Հեղինակային իրավունքի մասին» ՀՀ օրենքի նախագծում (այսուհետ՝ ՀՀ օրենքի նախագիծ) առկա են մի շարք առանցքային դրույթներ, որոնք առնչվում են բուհերի (ներառյալ բուհերի գրադարանների) կողմից ՄՄ իրավունքով պաշտպանվող ստեղծագործությունների օգտագործման, տարածման ու տնօրինման ձևերին, ուսումնական հաստատությունների և գրադարանների համար սահմանված բացառություններին (որպես արտոնություններ) ու սահմանափակումներին:

Ե՛վ գործող ՀՀ օրենքում, և՛ ՀՀ օրենքի նախագծում պարտադիր նշվում է անձնական, ուսումնական և գիտահետազոտական նպատակներով և ոչ առևտրային նպատակն արդարացնող ծավալով ստեղծագործության օգտագործման մասին, որը համապատասխանում է բարեխիղճ օգտագործման կանոններին և մինևույն ժամանակ ապահովում է նաև բուհերում ուսումնա-

կան գործընթացի արդյունավետ իրականացումը և լսարանային պարապմունքների համար անհրաժեշտ ուսումնական նյութերի (գիտական հոդվածներ, դասագրքեր, գիտական, կրթական և այլ բնույթի զեկույցներ, դասախոսություններ և այլն) հասանելիությունը: Բարեխիղճ օգտագործումն այս համատեքստում ենթադրում է ուսումնական նպատակն արդարացնող ծավալով ստեղծագործության օրինական օգտագործումն ու վերարտադրումը (օրինակ՝ նյութերի բազմացումը), որը, սակայն, միշտ չէ, որ վերահսկելի է: Բուհերի կողմից ստեղծագործությունների օգտագործման և վերարտադրման անվերահսկելիությունը հիմնականում պայմանավորված է այն հանգամանքով, որ բուհերն իրենց գործունեության շրջանակից դուրս ուսումնական նյութերի օգտագործումն ու վերարտադրումը վերահսկելու գործառնություն են:

Հեղինակային իրավունքով պահպանվող ստեղծագործությունների օգտագործման օրինական ձևերին և ստեղծագործությունների նկատմամբ հեղինակային իրավունքի պահպանմանը, ինչպես նաև բուհերի համար նախատեսված սահմանափակումներին և բացառություններին առնչվող պահանջներն ու խնդիրները վերաբերում են նաև բուհական, հանրային և հետազոտական գրադարաններին՝ հաշվի առնելով վերջիններիս կարևոր դերակատարությունը գիտելիքի, գիտական արժեքների և գրական ժառանգության պահպանման, տարածման ու փոխանցման գործում: Գրադարանների գործառնության շրջանակը ներկայիս թվային միջավայրում և բազմաձևավալ տեղեկատվական հոսքերի պայմաններում էապես ընդլայնվել է՝ տեղեկատվական-հաղորդակցական, իրազեկման, լուսավորչական ու սպասարկման հիմնական գործառնություններից բացի՝ ընդգրկելով նաև տեխնոլոգիական, հետազոտական, մշակութային, մանկավարժական, գիտակրթական և այլ գործառնություններ: Արդյունքում մեծացել է նաև գրադարանների պատասխանատվությունն ու ճանաչողական դերը, որը թելադրում է բուհերի գործունեության շրջանակում առկա ռեսուրսների կառավարման արդյունավետ ու ճկուն համակարգերի գործադրում, ներառյալ էլեկտրոնային և ոչ էլեկտրոնային գրական ու գիտական ռեսուրսների տնօրինման ժամանակակից և օրինական ձևերի կիրառում և ուղղորդում: Հետևապես, գրադարանները (ներառյալ բուհերի գրադարանները), հանդիսանալով միջնորդ օղակ հեղինակային իրավունքով պահպանվող օբյեկտների և օգտատերերի միջև, անխուսափելիորեն բախվում են հեղինակային իրավունքի պահպանման ներկայիս խնդիրներին: Այդ խնդիրներին արդյունավետ լուծումներ տալու հիմնական նպատակով է ՀՀ օրենսդրական դաշտը նախատեսում որոշակի բացառություններ ու սահմանափակումներ ուսումնական հաստատությունների և գրադարանների համար:

Մտավոր սեփականությանն առնչվող օրենսդրության շրջանակում նախատեսվող բացառություններն ու սահմանափակումները նույնքան կարևոր են, որքան իրավունքները, քանի որ վերջիններս հավասարակշռվում և կարգավորվում են նաև բացառությունների ու սահմանափակումների միջոցով [2012, 323]: Այսինքն՝ հեղինակային իրավունքով պահպանվող ստեղծագործությունների օգտագործման սահմանափակումներն ու բացառությունները լայն իմաստով խրախուսում են գիտելիքի հասանելիության ապահովումն ու

ստեղծելության տարածումը՝ որոշ արտոնություններ նախատեսելով գրադարանների և ուսումնական հաստատությունների համար: Ուսումնական հաստատության կամ գրադարանի կողմից օրինական ճանապարհով ձեռք բերված ստեղծագործությունները պետք է մատչելի լինեն լսարանային պարապմունքների համար՝ առանց վնասելու ստեղծագործության իրավատիրոջ շահերը: Սա ենթադրում է նաև, որ բուհերն ու գրադարանները պետք է կարողանան պատճենահանումներ կատարել (վերարտադրել)՝ ստեղծագործությունը լսարանային պարապմունքների համար մատչելի դարձնելու [Գալստյան, 2012, 25-26] և ուսումնական գործընթացներն արդյունավետ կազմակերպելու նպատակով: Ստեղծագործությունների վերարտադրման վերաբերյալ ՀՀ գործող օրենքի 14-րդ հոդվածում նշվում է հետևյալը. «*Վերարտադրում է համարվում ստեղծագործության ուղղակի կամ անուղղակի, ժամանակավոր կամ մշտական ամրագրումը ցանկացած կրիչի վրա, ցանկացած միջոցներով և ձևով, ամբողջությամբ կամ մասնակի*»: ՀՀ օրենքի նախագծի 21-րդ հոդվածի (ստեղծագործության վերարտադրության վերաբերյալ) համաձայն՝ «*հեղինակը (կամ այլ իրավատերը) բացառիկ իրավունք ունի թույլատրելու կամ արգելելու նյութական կրիչի վրա իր ստեղծագործության ուղղակի կամ անուղղակի, ժամանակավոր կամ մշտական ամրագրումը ցանկացած միջոցներով և ձևով, ամբողջությամբ կամ մասնակի*»: Նույն հոդվածի 2-րդ դրույթի համաձայն՝ վերարտադրություն հասկացությունը ներառում է նաև թվային վերարտադրությունը: Ի տարբերություն գործող օրենքի՝ օրենքի նախագիծը որևէ սահմանափակում չի առաջադրում կրթական և գիտական նպատակներով ստեղծագործությունների վերարտադրման ձևաչափի վերաբերյալ (սահմանափակման բացակայությունը չի վերաբերում ստեղծագործությունների օրինակների քանակին, այսինքն՝ ստեղծագործությունների օրինակները կարելի է վերարտադրել սահմանափակ՝ նպատակն արդարացնող թվով): Ուրեմն՝ ստեղծագործությունների վերարտադրումը վերաբերում է նաև թվային միջավայրում ստեղծագործությունների վերարտադրմանը, որը «Հեղինակային իրավունքի մասին» ՀՀ օրենքի նախագծի առանցքային փոփոխություններից է և նպատակաուղղված է ժամանակակից թվային կամ էլեկտրոնային տիրույթի՝ որպես արժեքավոր գիտելիքի հասանելիությունն ապահովող և դրա տարածումը խթանող հարթակի արդյունավետ օգտագործմանը:

ՀՀ օրենքի նախագծի համաձայն՝ ստեղծագործության նկատմամբ սահմանափակումները կարող են կիրառվել կոնկրետ սահմանափակման նպատակն ապահովող ծավալով և այն պայմանով, որ չեն հակասում ստեղծագործության բնականոն օգտագործման պահանջներին ու չեն վնասում ստեղծագործության նկատմամբ հեղինակի օրինական շահերը: Նախագծում բացառությունների մասին նշվող դրույթները բուհերին ու գրադարաններին հնարավորություն են ընձեռում ավելի դյուրին դարձնելու ուսումնական նպատակին ծառայող ստեղծագործությունների հասանելիությունը դասավանդողներին և ուսումնառողներին: ՀՀ օրենքի նախագծի համաձայն [Հոդված 41, 2-րդ դրույթ]՝ ուսումնական հաստատությունը և գրադարանն իրավունք ունեն օրենքով

թույլատրված թարգմանություններն ու վերարտադրություններն էլեկտրոնային ձևով հասանելի դարձնելու ուսանողներին կամ կրթական նպատակով այդ հաստատությանն անդամակցող կազմակերպություններին (ներառյալ՝ բուհերին) և անձանց բացառապես կրթական կամ ուսումնական, գիտական, գիտահետազոտական նպատակներով, եթե դա իրականացվում է ապահով, ներքին ցանցի (այլ անձանց համար մատչելիությունը բացառող ցանցի) միջոցով՝ բացառելով պատճենելու հնարավորությունը (ոչ էլեկտրոնային՝ թղթային տարբերակի դեպքում ուսումնական նյութի վերարտադրման ծավալը սովորաբար որոշվում է ըստ տվյալ լսարանում ընդգրկվածների թվաքանակի): Մինևույն ժամանակ հաշվի առնելով թվային միջավայրում ստեղծագործությունների օգտագործման առանձնահատկությունները, ներառյալ էլեկտրոնային տեխնիկական պաշտպանիչ միջոցները՝ ՀՀ օրենքի նախագիծը հնարավորություն է ընձեռում կրթական, գիտական, գիտահետազոտական հաստատություններին, գրադարաններին և արխիվներին շրջանցելու տեխնիկական պաշտպանական միջոցները, եթե ստեղծագործության նկատմամբ օգտագործված են այդպիսի միջոցներ, և հնարավոր չէ լիարժեք կամ ժամանակավոր օգտվել օրենքով նախատեսված սահմանափակումներից ու բացառություններից [Հոդված 41]: Մա նույնպես կարելի է բուհերին տրվող արտոնություն համարել, որը, սակայն, չի բացառում տեխնիկական պաշտպանական միջոցները շրջանցող բուհի կողմից տրամադրվող ստեղծագործության (հատկապես բուհի ներքին ապահով ցանցից դուրս գալու դեպքում) անօրինական օգտագործումը բուհի շահակիցների կողմից: Այդուհանդերձ, ինչպես արդեն նշվել է, բուհը պատասխանատու է միայն իր գործունեության ու գործառույթների շրջանակում իրականացվող գործողությունների (օրինակ՝ գրքերի, էլեկտրոնային ռեսուրսների) համար: Այս պարագայում հատկապես որոշիչ են բուհի շահակիցների բարձր իրավագիտակցության և ակադեմիական օրինակելի վարքի գործոնները:

ՄՄ իրավունքների խստացումն ու սահմանափակումների ընդլայնումը լայն իմաստով կարող է դիտվել որպես տնտեսական աճի զարգացման պայմաններից մեկը: Մակայն միջազգային փորձը ցույց է տալիս, որ այդ սահմանափակումների հետ մեկտեղ առաջանում են նաև հանրությանը ստեղծագործական նոր արժեքների փոխանցմանը և դրանց օրինական օգտագործմանն առնչվող խնդիրներ: Մինչդեռ մի շարք գիտահետազոտական կազմակերպություններին, ուսումնական հաստատություններին, գրադարաններին և այլ շահակիցներին անհրաժեշտ է ապահովել ստեղծագործությունների հասանելիությունը գիտահետազոտական աշխատանքների, կրթության և գիտության զարգացման համար: Խելամիտ ծավալով ստեղծագործության օգտագործման հնարավորության պակասը կարող է խոչընդոտել երկրի տնտեսական աճին [Treaty Proposal on Limitations and Exceptions for Libraries and Archives 2012]:

Ուսումնական, կրթական ու գիտահետազոտական գործունեության արդյունավետության ապահովման և ստեղծագործության օրինական օգտագործման համար առաջադրված օրենսդրական մեկ այլ առանցքային դրույթ է

առանց հեղինակի (այլ իրավատիրոջ) համաձայնության և վարձատրության, սակայն հեղինակի անվան և ստեղծագործության սկզբնաղբյուրի պարտադիր նշումով ստեղծագործության օգտագործման պահանջը [«Հեղինակային իրավունքի և հարակից իրավունքների մասին» ՀՀ օրենքի 13-րդ հոդված, «Հեղինակային իրավունքի մասին» ՀՀ օրենքի նախագծի 36-րդ և 46-րդ հոդվածներ]: Այս պարագայում ստեղծագործության օգտագործումը համարվում է օրինական, եթե դա իրականացվում է բացառապես ուսումնական կամ գիտական հետազոտությունների լուսաբանման նպատակով, ոչ առևտրային նպատակն արդարացնող ծավալով և համապատասխանում է բարեխիղճ գործելակերպին: Սա ուղղակիորեն առնչվում է մի կողմից ստեղծագործության ազատ օգտագործման բնույթին, որը, սակայն չպետք է որևէ կերպ հակասի ստեղծագործության բնականոն օգտագործման պահանջներին և չպետք է վնասի հեղինակի շահերը [ՀՀ օրենք, Հոդված 22], մյուս կողմից ստեղծագործության բարեխիղճ օգտագործմանը, որը հիմնվում է հետևյալ չորս հիմնական պայմանների վրա [Crews 2017]

- 1) ստեղծագործության օգտագործման նպատակի հիմնավորում,
- 2) ստեղծագործության տեսակ կամ բնույթ,
- 3) ստեղծագործության օգտագործման ծավալ,
- 4) ստեղծագործության օգտագործման ազդեցությունը շուկայի վրա:

Բուհերը պետք է շահագրգռված լինեն իրենց առանցքային շահակիցներին, հատկապես ուսումնառողներին և գիտական ու պրոֆեսորադասախոսական կազմի ներկայացուցիչներին հասանելի դարձնելու առկա գիտաուսումնական արժեքավոր նյութերն ու օժանդակելու ստեղծագործությունների հանրային օգտագործումն այնպես, որ այդ ռեսուրսներից օգտվող շահակիցները հնարավորինս պահպանեն ստեղծագործության ազատ և բարեխիղճ օգտագործման վերոնշյալ առանցքային պայմանները:

Բուհերի գործունեության շրջանակում հեղինակային իրավունքով պահպանվող ստեղծագործությունների պահպանմանն առնչվող մեկ այլ խնդիր է ծառայողական ստեղծագործությունների (աշխատողի կողմից աշխատանքի ընթացքում, գործատուի ծառայողական հանձնարարությունների կամ ծառայողական պարտականությունների կատարման կարգով ստեղծված ստեղծագործություններ) օգտագործումը: Հեղինակային իրավունքը (գույքային իրավունքներ) կարող է պատկանել ոչ թե ստեղծագործության հեղինակին, այլ գործատուին, եթե ստեղծագործությունը ստեղծվել է աշխատանքային փոխհամաձայնության պայմաններում, և գործատուին հեղինակային իրավունքների պատկանելությունն ամրագրվել է համապատասխան պայմանագրով: Ելնելով բուհերին տրված որոշակի ինքնավարությունից՝ ստեղծագործության նկատմամբ հեղինակային իրավունքի ձեռքբերումն հիմնականում կախված է նրանից, թե ինչպիսի դիրքորոշում ունի տվյալ բուհը (որպես գործատու) [Farrington 2001, 78]: Սակայն բուհը պետք է հաշվի առնի ծառայողական ստեղծագործության նկատմամբ գույքային և ոչ գույքային իրավունքների պատկանելությանն առնչվող դրույթները: Մասնավորապես, ՀՀ օրենքի

նախագծի 89-րդ հոդվածի 1-ին դրույթի համաձայն՝ «աշխատողի կողմից ծառայողական պարտականությունների կամ գործատուի ծառայողական հանձնարարությունների կատարման կարգով ստեղծված ստեղծագործության (այսինքն՝ ծառայողական ստեղծագործություն) նկատմամբ անձնական ոչ գույքային իրավունքները պատկանում են տվյալ աշխատողին»: Բացի այդ, հոդվածի 2-րդ դրույթում նշվում է, որ «...ծառայողական ստեղծագործության հեղինակն իրավունք չունի արգելելու իր գործատուին ծառայողական ստեղծագործությունը հրատարակելու կամ այլ ձևով հանրությանը մատչելի դարձնելու»: Նույն հոդվածի 5-րդ դրույթում նշվում է նաև, որ «գործատուն իրավունք ունի նշելու իր անունը կամ անվանումը ծառայողական ստեղծագործության ցանկացած օգտագործման ժամանակ»: Ծառայողական ստեղծագործության նկատմամբ գույքային իրավունքների վերաբերյալ հեղինակային իրավունքի մասին և՛ ՀՀ գործող օրենքում [Հոդված 33, 1-ին դրույթ], և՛ ՀՀ օրենքի նախագծում [Հոդված 89, 3-րդ դրույթ] նշվում է, որ «...աշխատողի կողմից ստեղծված ստեղծագործության նկատմամբ գույքային իրավունքները պատկանում են գործատուին, եթե հեղինակի և գործատուի միջև կնքված պայմանագրով այլ բան նախատեսված չէ»: Պետք է նշել, որ ՀՀ գործող օրենքի 33-րդ հոդվածի 3-րդ դրույթի համաձայն՝ այդ դրույթը (այսինքն՝ ծառայողական ստեղծագործության գույքային իրավունքները գործատուին պատկանելու վերաբերյալ դրույթը) չի տարածվում «ծառայողական հանձնարարականների կամ պարտականությունների կարգով ստեղծված հանրագիտարանների, հանրագիտարանային բառարանների, գիտական աշխատությունների, պարբերական ու շարունակական ժողովածուների, թերթերի, ամսագրերի և այլ պարբերական հրատարակությունների վրա»: Այս պարագայում բուհի՝ որպես գործատուի, և հեղինակի՝ որպես աշխատողի միջև կնքվող պայմանագրում երկու կողմերի բոլոր իրավունքների և պարտավորությունների հստակ և ամբողջական սահմանումը կարևոր նախապայման է ստեղծագործության հրատարակման, օգտագործման ու տարածման գործընթացներում կամ դրանցից հետո հնարավոր իրավախախտումներից խուսափելու և դրանց բացասական հետևանքները կանխելու համար: Ծառայողական ստեղծագործությունների նկատմամբ հեղինակային իրավունքի պատկանելության խնդիրը բուհական համակարգում դիտարկելու դեպքում կարելի է հստակ եզրակացնել, որ մշակվող ուսումնական նյութերի ու գիտական աշխատությունների (հոդվածներ, դասագրքեր, ուսումնամեթոդական ձեռնարկներ և այլն) հեղինակային իրավունքների պատկանելության խնդիրը պետք է կարգավորվի ինստիտուցիոնալ քաղաքականությամբ (ներքին իրավական ակտեր, բուհի և հեղինակի միջև կնքվող պայմանագրեր, կանոնակարգեր) և հեղինակային իրավունքին առնչվող ազգային օրենսդրական դաշտին համապատասխան՝ բուհի և հեղինակի միջև իրավահարաբերության ու շահերի հավասարակշռումն ապահովելու և տվյալ ստեղծագործությունը բուհի առանցքային շահակիցների ակադեմիական կարիքներին ծառայեցնելու համար:

Ստեղծագործությունների՝ որպես գիտական արդյունքների հասանելիության խնդիրն առնչվում է նաև հանրային օգտագործմանը: ՀՀ օրենքի նախագծի

39-րդ հոդվածը վերաբերում է ստեղծագործությունների հանրային օգտագործմանը, որը հստակեցնում և պարզաբանում է նաև բուհերի և գրադարանների ռեսուրսներից օգտվելու օրինական ձևերը: Նույն հոդվածի համաձայն՝ ուսումնական հաստատությունները, ներառյալ բուհերը՝ որպես հանրային օգտագործողներ, կարող են վերարտադրել ստեղծագործությունների բնօրինակները կամ օրինակները՝ պահպանելով բարեխիղճ գործելակերպի կանոնները, և ազատ կարող են վերարտադրել ստեղծագործությունը ցանկացած կրիչի վրա երեք օրինակից ոչ ավելի՝ պահուստային օրինակի կամ ներքին օգտագործման այլ հատուկ գործողությունների համար, եթե դա չի իրականացվում ուղղակի կամ անուղղակի առևտրային օգուտ ստանալու համար [«Հեղինակային իրավունքի մասին» ՀՀ օրենքի նախագծի 6-րդ գլուխ, Հոդված 39, 2-րդ դրույթի 1-ին ենթադրույթ], ինչպես նաև կարող են հետազոտության կամ մասնավոր ուսումնասիրության նպատակով մատչելի դարձնել իրենց հավաքածուներում պարունակվող այն ստեղծագործությունները, որոնք հաստատությունները չեն կարող գնել, կամ որոնց համար վերջիններս չեն կարող ստանալ օգտագործման թույլտվություն [«Հեղինակային իրավունքի մասին» ՀՀ օրենքի նախագծի 6-րդ գլուխ, Հոդված 39, 2-րդ դրույթի 3-րդ ենթադրույթ]:

Հարկ է հավելել, որ ՀՀ օրենքի նախագծում վերանայվել են նաև ընթերցանության կամ տեսողական խնդիրներ ունեցող անձանց կողմից ստեղծագործության օգտագործման մասին դրույթները: Մասնավորապես նշվում է, որ թույլատրվում է առանց հեղինակի համաձայնության փոխել ստեղծագործության ձևաչափը, մատչելի ձևաչափը կամ դրա օրինակները հաշմանդամներին տրամադրել ցանկացած միջոցներով (ներառյալ՝ էլեկտրոնային հաղորդումը), այլ երկրներում բնակվող հաշմանդամներին հասանելի դարձնելու նպատակով արտահանել կամ ներմուծել ստեղծագործության մատչելի ձևաչափով օրինակները: ՀՀ օրենքի նախագծում տեղ գտած այս դրույթը ևս շեշտադրում է ժամանակակից թվային միջավայրի՝ որպես արժեքավոր գիտելիքի փոխանցումն առավել դյուրին դարձնող և խթանող միջավայրի օգտակարությունը և օրենսդրական դաշտի բարեփոխման միջոցով հատուկ կարիքներ ունեցող անձանց կարիքների բավարարումը: Ավելին, այս դրույթը կարող է նաև խթան կհանդիսանա ՀՀ-ում ներառական կրթության զարգացման համար՝ ընդլայնելով բարձրագույն կրթության ոլորտում առանձնահատուկ պայմաններ ու հատուկ կարիքներ ունեցող ուսումնառողների ներգրավվածության շրջանակը:

Անհրաժեշտ է նշել նաև, որ ՀՀ օրենքի նախագծում տեղ գտած փոփոխությունները ՀՀ հանրային և բուհական գրադարանների, բուհերի ներկայացուցիչների, ՄՄ ոլորտի մասնագետների, ազգային և միջազգային փորձագետների ու ՄՄ ոլորտի բարեփոխմամբ շահագրգռված այլ կողմերի համագործակցության և բազմաթիվ քննարկումների արդյունք են: Քենեթ Քրուզի կողմից Մտավոր սեփականության համաշխարհային կազմակերպության (WIPO) անդամ երկրներից 191-ում կատարված հետազոտական աշխատանքները, որոնք սկիզբ են առել դեռևս 2008թ. (արդյունքները հրապարակվել են 2017թ.),

ներառում են նաև ՀՀ-ում հեղինակային իրավունքին առնչվող օրենսդրական դաշտում իրականացվող փոփոխությունները: Այդ փոփոխությունները, որոնք որպես բարեփոխում ներառված են «Հեղինակային իրավունքի մասին» ՀՀ օրենքի նախագծում, ըստ էության որոշակի արտոնություններ կամ իրավունքներ են սահմանում գրադարանների, արխիվների և ուսումնական հաստատությունների համար և վերաբերում են ստեղծագործությունների թվայնացման թույլտվությանը (որոշակի պայմանների բավարարման պարագայում), ստեղծագործության պահպանմանը, հավաքածուների համալրմանն ու ամբողջականացմանը, ստեղծագործությունների ծավալին, չհրապարակված ստեղծագործությունների ձեռքբերմանն ու օգտագործմանը, ստեղծագործությունների բարեխիղճ օգտագործման կանոններին և այլն [Crews 2017]:

Այսպիսով՝ ուսումնասիրելով ՀՀ բուհերում ՄՄ կրթության կազմակերպման համար անհրաժեշտ օրենսդրական հիմքերը և դիտարկելով հեղինակային իրավունքի իրավապահպանման խնդիրները ՀՀ բուհերի գործունեության շրջանակում՝ կարելի է եզրակացնել, որ ՄՄ և մասնավորապես հեղինակային իրավունքի բնագավառը ոլորտը կարգավորող օրենսդրական դաշտն ապահովում է ՀՀ բուհերում ՄՄ կրթության կազմակերպման անհրաժեշտ հիմքերը: Այդուհանդերձ, օրենսդրական ընթացիկ փոփոխություններով պայմանավորված խնդիրների և ՀՀ բուհերում դրանց ոչ հստակ արտացոլումն ու լուծման ուղիների չհամակարգված ինստիտուցիոնալ մոտեցումները խոչընդոտում են և՛ ՄՄ, և՛ բարձրագույն կրթության ոլորտի համաչափ զարգացումը՝ դանդաղեցնելով նաև ազգային մակարդակում գիտելիքահենք սնտեսության զարգացման գործընթացները: Հաշվի առնելով ՄՄ ոլորտը իրավապահպանման վերոնշյալ հիմնախնդիրները և մասնավորապես հեղինակային իրավունքի պահպանման նպատակը, այն է՝ հավասարակշռել ու կարգավորել հեղինակի և հանրության շահերն ու դրանց պահպանումը, բուհերը պետք է առավել համապարփակ կերպով ուսումնասիրեն հեղինակային իրավունքով պահպանվող ստեղծագործությունների օգտագործման ժամանակակից ձևերը և հետևողական լինեն իրենց գործունեության շրջանակում ստեղծագործությունների օգտագործման ու ազգային ոլորտային օրենսդրական դաշտի համապատասխանության ապահովմանը: Մինևույն ժամանակ թեև մտավոր սեփականության ոլորտի օրենսդրական դաշտի բարեփոխման գործընթացները մի կողմից նոր խնդիրներ են առաջ բերում ու նոր մարտահրավերներ են առաջադրում ՀՀ բուհերին, սակայն մյուս կողմից դրանք օժանդակում են բուհերին ստեղծելու մտավոր սեփականության կրթության համար անհրաժեշտ հիմքեր ու պայմաններ, խթանելու գիտելիքահենք և իրավագիտակցության բարձր մակարդակ ունեցող ակադեմիական հանրության զարգացումը, ինչպես նաև ստեղծարարությունն ու նոր գիտական արժեքներ ստեղծելու մշակույթը:

ԳՐԱԿԱՆՈՒԹՅՈՒՆ

1. **Գալստյան Հ.** (թարգմ.), **Վարդանյան Ս.** (խմբ.), *eIFL-IP Գիտելիքի հասանելիության խթանում. հեղինակային իրավունքը և գրադարանները: Ձեռնարկ գրադարանների համար*

հեղինակային իրավունքի և նրա հետ առնչվող խնդիրների մասին, «Էդիթ Պրինտ» հրատ., Երևան, 2012:

2. «Հեղինակային իրավունքի մասին» ՀՀ օրենքի նախագիծ:

3. «Հեղինակային իրավունքի և հարակից իրավունքների մասին» ՀՀ օրենք (ընդունման ամսաթիվ՝ 15.06.2006):

4. **Crews K.** (2017). *Study on Copyright Limitations and Exceptions for Libraries and Archives: Updated and Revised*. Standing Committee on Copyright and Related Rights, World Intellectual Property Organization. Thirty-Fifth Session, November 13-17, Geneva; http://www.wipo.int/edocs/mdocs/copyright/en/scrr_35/scrr_35_6.pdf (15.12.2017).

5. **Crews K.** (2017). *Copyright, Education and Libraries. Armenian Law and the International Experience*. Seminar on 27.10.2017, Yerevan, American University of Armenia.

6. **Farrington D. J.** (2001). *Borderless Higher Education: Challenges to Regulation, Accreditation and Intellectual Property Rights*. Kluwer Academic Publishers. Netherlands, Minerva 39, 63-84.

7. "Treaty Proposal on Limitations and Exceptions for Libraries and Archives" Version 4.3, 05.07.2012; <http://www.ifla.org/node/5858>, https://www.ifla.org/files/assets/hq/topics/exceptions-limitations/tlib_v4_4.pdf.

8. **Yu P. K.** (2012). *Intellectual Property Training and Education for Development*, 28 Am.

U. Int'l L. Rev. 311: <https://scholarship.law.tamu.edu/cgi/viewcontent.cgi?article>

=1400 HYPERLINK

"[https://scholarship.law.tamu.edu/cgi/viewcontent.cgi?article=1400&context=facscholar"&](https://scholarship.law.tamu.edu/cgi/viewcontent.cgi?article=1400&context=facscholar)

HYPERLINK

"<https://scholarship.law.tamu.edu/cgi/viewcontent.cgi?article=1400&context=facscholar>"context=facscholar (02.12.2017).

АНИ ШАГИНЯН

Ереванский государственный университет языков и социальных наук им. В. Я. Брюсова,
преподаватель кафедры управления и планирования образования,
специалист центра обеспечения качества и реформ

ЗАКОНОДАТЕЛЬНЫЕ ОСНОВЫ ОРГАНИЗАЦИИ ОБРАЗОВАНИЯ В КОНТЕКСТЕ ИНТЕЛЛЕКТУАЛЬНОЙ СОБСТВЕННОСТИ В ВЫСШИХ УЧЕБНЫХ ЗАВЕДЕНИЯХ РЕСПУБЛИКИ АРМЕНИЯ

В данной статье рассматриваются законодательные основы организации обучения нормам интеллектуальной собственности (ИС) в вузах Республики Армения (РА). В частности, методом сравнения анализируются основные законодательные положения об авторском праве (как сфере ИС) в пределах правовых рамок РА, а также обсуждаются правовые реформы и их тесная взаимосвязь с развитием вузов и экономики, основанным на знаниях.

ANI SHAHINYAN

Yerevan Brusov State University of Languages and Social Sciences
Lecturer of the Chair on Education Management and Planning,
Specialist at Center for Quality Assurance and Reforms

LEGISLATIVE BASIS FOR THE ORGANIZATION OF INTELLECTUAL PROPERTY EDUCATION AT HIGHER EDUCATION INSTITUTIONS OF THE RA

The current article discusses the legislative base for the organization of intellectual property (IP) education at the higher education institutions of the Republic of Armenia (RA HEIs). In particular, the comparative analysis of the core legal provisions on Copyright (as an IP sphere) developed within national legislative framework of RA is made. The article also elaborates on the legal reforms and their close interrelation with the development of HEIs and knowledge-based economy.

АНАСТАСИЯ ЧЕРНЫШОВА

студентка Института детства ФГБОУ ВО
«Новосибирский государственный педагогический университет»

ЛИА ХАЧАТЯН

студентка Института детства ФГБОУ ВО
«Новосибирский государственный педагогический университет»

ПОЛИНА СЫЧЕВА

студентка Института детства ФГБОУ ВО
«Новосибирский государственный педагогический университет»

МЕТОДОЛОГИЧЕСКИЕ ОСНОВЫ ФОРМИРОВАНИЯ НАУЧНО-ИССЛЕДОВАТЕЛЬСКОЙ КОМПЕТЕНЦИИ СРЕДСТВАМИ ИНОСТРАННОГО ЯЗЫКА СТУДЕНТОВ МЛАДШИХ КУРСОВ НГПУ

В данной статье рассматриваются вопросы и понятия, связанные с научно-исследовательской деятельностью студентов. Акцентируется внимание на необходимых для научной работы исследовательских умениях, а также на заинтересованности студентов в исследовательской работе. Рассмотрены и проанализированы различные аспекты по организации и обеспечению научно-исследовательских работ студентов в вузе как ключевых инструментов формирования профессиональных компетенций студентов.

Ключевые слова: научно-исследовательская деятельность студентов, исследовательская компетенция, научные конференции, изучение иностранного языка.

Социально-экономические преобразования, происходящие в России за последние 10-15 лет, резко изменили ценностные ориентиры российского общества и привели к его расслоению, что повлекло за собой изменение целей и задач, стоящих перед образованием. Социальный заказ на образование стал определяться не только государством, но и спросом, существующим на рынке труда. Очевидно, что сегодня продуктом системы образования должна стать личность с высоким уровнем интеллектуального развития, способная к непрерывному образованию и саморазвитию, гибкому изменению способов своей образовательной, профессиональной и социальной деятельности⁶¹[5: 3].

В современных условиях решающее значение для успешного осуществления стоящих перед системой образования задач имеет правильный отбор, подготовка и методические основы, обеспечивающие учебный процесс. Задача современного образовательного учреждения состоит не только в том, чтобы дать учащемуся ту или иную сумму знаний, но и научить его самостоятельно ориентироваться в научной информации⁶². При этом он должен не просто ориентироваться в современном многообразии образовательных источников,

⁶¹Цигулева О.В. Организация Организация учебного процесса по формированию интеллектуальных умений и навыков: дисс. Канд. пед. н., Томск, 2006. – 180 с. (С.3).

⁶² Там же. С. 42.

материалов, но и быть вовлеченным в научную сферу деятельности. А для этого у него должно быть, прежде всего, сформировано системное, целостное понятие о научно-исследовательской деятельности.

Прежде чем говорить о формировании научно-исследовательской компетенции необходимо уточнить сущность данного понятия. Согласно А. В. Хуторскому, исследовательская компетенция – это сложная система (совокупность) разных составляющих ключевых компетенций: совокупность знаний в определенной области, наличие исследовательских умений (видеть и решать проблемы на основе выдвижения и обоснования гипотез, ставить цель и планировать деятельность, осуществлять сбор и анализ необходимой информации, выбирать наиболее оптимальные методы, выполнять эксперимент, представлять результаты исследования), наличие способности применять эти знания и умения в конкретной деятельности⁶³ [4: 58].

И. И. Холодцова определяет понятие «исследовательская компетенция» как «заранее заданное социально значимое требование к самостоятельной познавательной деятельности, владению способами действий в нестандартных ситуациях, владению способами физического и духовного саморазвития, а также информационно-коммуникативными технологиями»⁶⁴ [3: 27].

В трудах А. В. Леонтовича «исследовательская деятельность» рассматривается как деятельность учащихся, связанная с решением ими творческой, исследовательской задачи с заранее неизвестным решением и предполагающая наличие основных этапов, характерных для исследования в научной сфере⁶⁵ [2: 89].

По мнению Е. В. Бережновой, «исследовательская компетенция - это особая функциональная система психики и связанная с ней целостная совокупность качеств человека, обеспечивающая ему возможность быть эффективным субъектом этой деятельности»⁶⁶ [1: 73].

Мы придерживаемся точки зрения Е.В. Бережновой, поскольку общим моментом, объединяющим эти понятия, является то, что научно-исследовательская компетенция действительно является сложным психологическим новообразованием субъекта научной деятельности, которое выступает в виде знаний, умений, способностей и личных качеств человека, помогающих успешно решать задачи, входящие в научно-исследовательскую деятельность. Таким образом, исследовательскую деятельность, в свою очередь, необходимо рассматривать как особый вид интеллектуально-творческой деятельности,

⁶³Хуторской А. В. Дидактическая эвристика. Теория и технология креативного обучения. — М.: Изд-во МГУ, 2003. — 416 с.

⁶⁴Холодцова, И.И. Современные требования к компетенциям абитуриентов / И.И. Холодцова, Д.В. Смирнов // Тема. - 2007. - № 5 (25) - С. 27-30. (С. 19)

⁶⁵Леонтович, А.В. Модель научной школы и практика организации исследовательской деятельности учащихся / А.В. Леонтович // Школьные технологии. - 2004. - № 5. - С. 89. (С. 25)

⁶⁶Бережнова, Е.В. Профессиональная компетентность как критерий качества подготовки будущих учителей / Е.В. Бережнова // Компетенции в образовании. Опыт проектирования. - М.: Научно-внедренческое предприятие «ИНЭК», 2007. - 73 с. (С. 25)

который появляется в результате функционирования механизмов поисковой активности и строится на базе исследовательского поведения.

Включение механизма поисковой активности порождает исследовательское поведение. Само исследовательское поведение может быть конструктивным, выверенным логически, то есть построенном на анализе собственных действий, синтезе получаемых результатов, оценке. Такое поведение приобретает характер исследовательской деятельности.

Готовность студентов к осуществлению самостоятельной научной деятельности в процессе изучения иностранного языка характеризуется рядом взаимосвязанных и взаимозависимых компонентов:

- психологический компонент (мотивация, отношение к данной деятельности, интеллектуальные возможности и особенности, саморегуляция);
- коммуникативный компонент (коммуникативная компетенция);
- методологический компонент (овладение способами и приемами самостоятельной деятельности, умение ориентироваться в этой деятельности, знание особенностей ее осуществления)⁶⁷ [5: 63].

Однако формирование навыков исследовательской работы во многом определяется четкостью планирования учебного процесса. Одним из способов формирования навыков исследовательской работы учащихся и повышения их мотивации к научной исследовательской работе является участие в научных кружках, проблемных группах, выступления с докладами на научных конференциях, семинарах и участие в конкурсах, олимпиадах⁶⁸. Здесь основной задачей является выход за рамки программ обучения и индивидуализация процесса обучения.

Развитие исследовательской деятельности студентов является основой их мотивации к дальнейшему самообразованию и самореализации. Написание тезисов, статей, рефератов, курсовых, дипломных работ невозможно без элементарных навыков осуществления исследовательской деятельности. В процессе научно-исследовательской деятельности у студентов развиваются такие важные для будущего исследователя качества, как творческое мышление, ответственность и умение отстаивать свою точку зрения, обосновывая выбранную позицию. Студенты, обладающие данными качествами, имеют возможность принимать участие в конференциях различных масштабов.

В ФГБОУ ВО «Новосибирский Государственный Педагогический Университет» преподаватели во взаимодействии со студентами регулярно принимают участие в научных конференциях как в стенах своего университета, так и в международных конференциях, что помогает студентам повысить мотивацию и

⁶⁷Цигулева О.В. Организация Организация учебного процесса по формированию интеллектуальных умений и навыков: дисс. Канд. пед. н., Томск, 2006. – 180 с. (С. 63).

⁶⁸Цигулева О.В. Организация Организация учебного процесса по формированию интеллектуальных умений и навыков: дисс. Канд. пед. н., Томск, 2006. – 180 с. (С. 63).

погрузиться в другую языковую среду. Студенты НГПУ принимают участие в конференциях, проводимых как в России, так и за рубежом (Чехии, Италии, Германии и др.). Для участия в международных конференциях студенты должны владеть иностранным языком.

Формируя у студентов младших курсов исследовательскую компетенцию, преподаватели помогают им и стараются вовлечь в научно-исследовательскую деятельность как в самом университете, так и за его пределами. Проводимые конференции, семинары, круглые столы способствуют развитию исследовательской компетентности и творческого потенциала студентов, начиная с младших курсов.

С целью исследования научно-исследовательской компетенции нами было проведено анкетирование 75 человек. Данный опрос был направлен на выявление общих знаний студентов о научно-исследовательской деятельности и их заинтересованности в научной сфере. Нами были разработаны вопросы, на которые нужно дать ответы, с целью вовлечения студентов и проявления их интереса к научно-исследовательской деятельности: «На каком курсе Вы обучаетесь? Вы знаете, что такое исследовательская деятельность? Есть ли у Вас желание заниматься научно-исследовательской работой? Принимали ли Вы участие в научно-исследовательской деятельности? Известно ли Вам, что в НГПУ преподаватели совместно со студентами проводят исследовательскую работу? На Ваш взгляд, необходимо ли заниматься научными исследованиями, обучаясь на младших курсах?»

Так, согласно анкетированию большинство опрошенных студентов, обучающихся на 1-3 курсах, ответили следующим образом: 1 курс – 46,7 %, 2 курс – 40% и 3 курс – 13,3%.

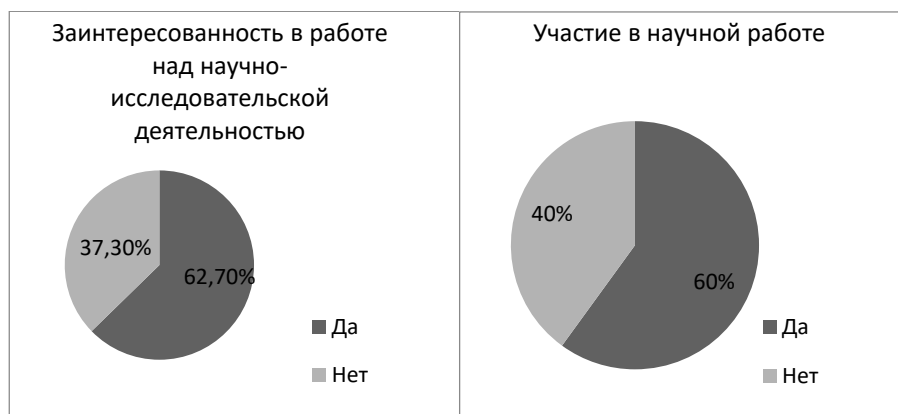

Студенты информированы о том, что такое научно-исследовательская деятельность (97,3% ответили положительно). Большая часть студентов заинтересована в работе над научно-исследовательской деятельностью (62,7% - ответили положительно; 37,3% - отрицательно), однако при этом из них участие в научной работе принимали только лишь 40% (остальные 60% никогда не принимали участие). Студентов информируют о проведении научных

конференций в нашем университете (89,3% - ответили положительно; 10,7% - отрицательно), что является высоким показателем во взаимодействии преподавателей и учащихся в научно-исследовательской сфере. И обращает на себя внимание тот факт, что большинство участников анкетирования считают необходимым быть вовлеченным в научно-исследовательскую деятельность, начиная с младших курсов обучения (78,7% - согласны; 21,3% - считают иначе).

Анализ результатов показал, что большая часть студентов младших курсов заинтересована и вовлечена в научно-исследовательскую деятельность, которую они осуществляют под руководством опытных преподавателей. Это дает им возможность не только расширять свой интеллектуальный запас знаний, но и участвовать во всевозможных научных конференциях, проводимых в разных сферах науки, используя средства иностранного языка, что является хорошим погружением в новую сферу коммуникации.

Студенты, целенаправленно занимающиеся исследовательской деятельностью в процессе изучения иностранного языка, заметно отличаются теми качествами, которые характерны для исследователя. Их характеризует познавательная активность, желание не просто приобрести профессионально важные знания и умения, но и исследовать инновационный процесс.

Таким образом, в ходе проведенного исследования было выявлено, что развитие исследовательской компетенции студентов младших курсов является актуальной для современной образовательной практики. Учебно-исследовательская деятельность должна быть направлена на формирование таких групп исследовательских умений, как умение планировать свою деятельность, работать с информацией, осуществлять исследование, работать над оформлением и представлением результата своего исследования, анализировать и оценивать учебно-исследовательскую деятельность.

Проанализированные нами ответы в анкетировании позволяют выявить следующую закономерность: большинство студентов заинтересованы в разработке и исследовании научной сферы, и это необходимо осуществлять, начиная с младших курсов обучения в университете под руководством преподавателей. Представлять свои научные работы и достижения можно не только в стенах родного университета, но и на международных научных конференциях, что позволяет студентам развивать свой творческий потенциал и повышать уровень иностранных языков.

ЛИТЕРАТУРА

1. **Бережнова, Е.В.** Профессиональная компетентность как критерий качества подготовки будущих учителей / Е.В. Бережнова // Компетенции в образовании. Опыт проектирования. - М. : Научно-внедренческое предприятие «ИНЭК», 2007. - 73 с.
2. **Леонтович, А.В.** Модель научной школы и практика организации исследовательской деятельности учащихся / А.В. Леонтович // Школьные технологии. - 2004. - № 5. - С. 89.
3. **Холодцова, И.И.** Современные требования к компетенциям абитуриентов / И.И. Холодцова, Д.В. Смирнов // Тема. - 2007. - № 5 (25) - С. 27-30.

4. Хуторской А. В. Дидактическая эвристика. Теория и технология креативного обучения. — М.: Изд-во МГУ, 2003. — 416 с.

5. Цигулева О.В. Организация учебного процесса по формированию интеллектуальных умений и навыков: дисс. Канд. пед. н., Томск, 2006. — 180 с.

ԱՆԱՍՏԱՄԻԱ ՉԵՆՆԻՇՈՎԱ

Նովոսիբիրսկի պետական մանկավարժական համալսարանի
«Մանկության» ինստիտուտի ուսանողուհի

ԼԻԱ ԽԱՉԱՏՐՅԱՆ

Նովոսիբիրսկի պետական մանկավարժական համալսարանի
«Մանկության» ինստիտուտի ուսանողուհի

ՊՈԼԻՆԱ ՍՈՉԵՎԱ

Նովոսիբիրսկի պետական մանկավարժական համալսարանի
«Մանկության» ինստիտուտի ուսանողուհի

**ԳԻՏԱՆԵՏԱԶՈՏԱԿԱՆ ԿԱՐՈՂՈՒԹՅՈՒՆՆԵՐԻ ՁԵՎԱՎՈՐՄԱՆ ՄԵԹՈՂԱԲԱՆԱԿԱՆ
ՀԻՄՔԵՐԸ ՕՏԱՐ ԼԵԶՈՒՆԵՐԻ ԴԱՍՏԱՎԱՆԴՄԱՆ ՄԻՋՈՑՈՎ՝ ՆՈՎՈՍԻԲԻՐՍԿԻ
ՊԵՏԱԿԱՆ ՄԱՆԿԱՎԱՐՇԱԿԱՆ ՀԱՄԱԼՍԱՐԱՆԻ
ՑԱԾԻ ԿՈՒՐՍԵՐԻ ՈՒՍԱՆՈՂՆԵՐԻ ՇՐՋԱՆՈՒՄ**

Հոդվածում ներկայացված են ուսանողների գիտահետազոտական գործունեության հետ կապված հարցեր և հիմնախնդիրներ: Շեշտադրվում է գիտահետազոտական աշխատանքների իրականացման նպատակով անհրաժեշտ հետազոտական հմտությունների ու կարողությունների առկայությունը, ինչպես նաև ուսանողների հետաքրքրվածությունը հետազոտական գործունեությամբ: Դիտարկվում և վերլուծվում են նաև բուհում ուսանողների գիտահետազոտական աշխատանքով զբաղվելու հնարավորությունները և կարողությունների զարգացման հարցերը:

ANASTASIA CHERNYSHOVA

Student at the Institute of Childhood, FSBEI HPE,
Novosibirsk State Pedagogical University, Russia

LIA KHACHATRYAN

Student at the Institute of Childhood, FSBEI HPE,
Novosibirsk State Pedagogical University, Russia

POLINA SYCHEVA

Student at the Institute of Childhood, FSBEI HPE,
Novosibirsk State Pedagogical University, Russia

**METHODOLOGICAL BASES FOR FORMATION OF SCIENTIFIC RESEARCH
COMPETENCE BY MEANS OF A FOREIGN LANGUAGE FOR UNDERGRADUATE
STUDENTS OF NSPU**

This article discusses issues and concepts related to the scientific research activities of students. Attention is focused on the research skills necessary for scientific work, as well as on students' interest in research work. Various organizational and provisional aspects of students' research work at the university as a key tool for the formation of students' professional competencies are considered and analyzed.

САНИЯ БАКИРОВА

студентка Новосибирского государственного педагогического университета

АЛИНА ДОРОЩИНА

студентка Новосибирского государственного педагогического университета

ОЛЕСЯ ЦИГУЛЕВА

научный руководитель,

кандидат педагогических наук, доцент

**ИНОСТРАННЫЙ ЯЗЫК КАК БАЗОВОЕ УСЛОВИЕ РАЗВИТИЯ
ПРОФЕССИОНАЛЬНОЙ МОБИЛЬНОСТИ СТУДЕНТОВ
ИНСТИТУТА ДЕТСТВА НОВОСИБИРСКОГО ГОСУДАРСТВЕННОГО
ПЕДАГОГИЧЕСКОГО УНИВЕРСИТЕТА**

В статье раскрывается понятие профессиональной мобильности. Приводятся результаты исследования об отношении студентов к иностранному языку как к базовому условию развития профессиональной мобильности. Делается вывод о том, что изучение иностранного языка является инструментом для достижения высоких образовательных результатов и способствует конкурентоспособности на рынке труда.

Ключевые слова: профессиональная мобильность, иностранный язык, высшее образование, высшее учебное заведение (вуз), студент.

Реформирование образовательной системы – это база динамического экономического и социального развития общества, условие благополучного существования граждан и конкурентоспособности государства.

Основной задачей высшего образования в современном обществе, по мнению Н. В. Сидоровой, является формирование тех знаний, умений, навыков, а также личностных свойств и качеств молодежи, которые в дальнейшем обеспечат успешное выполнение профессиональных функций и продвижение по профессиональной лестнице [6: 24]. Особую актуальность в условиях реформирования высшего образования, перехода на многоуровневую систему подготовки профессиональных кадров приобретает научное обоснование условий развития профессиональной мобильности будущих специалистов.

Проблема развития профессиональной мобильности вызвала интерес многих ученых сравнительно недавно, но в связи с развитием научно-технического прогресса интерес к изучению данного вопроса среди современных исследователей в последние годы заметно вырос. Исследователи профессиональной мобильности, анализируя сущность данного феномена, отмечают его интегративный характер, объединяющий в единое целое знания, умения, опыт, ценностно-смысловую направленность, личностные качества и обеспечивающий высокий уровень профессиональных достижений [8: 64].

В психологических словарях и энциклопедиях профессиональная мобильность трактуется как способность и готовность личности достаточно быстро и успешно овладевать новой техникой и технологией, приобретать недостающие знания и умения, обеспечивающие эффективность новой

профессиональной деятельности [4]. Профессиональная мобильность в социологическом словаре рассмотрена как продвижение индивидуумов через различные уровни в иерархии положений занятости [5].

Профессиональная мобильность рассматривается как одна из значимых составляющих социальной мобильности. О. Ю. Посухова, выделяя в данном понятии оценочный аспект, полагает, что профессиональная мобильность это «постоянно оцениваемые как самим индивидом, так и его окружением функционально-статусные перемещения в пространстве профессиональной иерархии» [3: 159].

Считается, что современное понятие «профессиональная мобильность» рассматривается как высший уровень проявления способностей человека, потенциала личности, изменения положения человека в пределах социального пространства, что дает возможность говорить о вертикальной мобильности, традиционно ассоциируемой с карьерным ростом специалиста, и горизонтальной – с повышением уровня профессионализма и расширением функций профессиональной деятельности [7: 107].

Анализ опыта российских высших учебных заведений позволяет сделать вывод, что для успешного развития мобильности необходимо разработать стратегию этого направления, которая вписывалась бы в общую программу интеграции высшей школы России в мировую систему образования и науки в рамках концепции модернизации российского высшего профессионального образования [9].

Иностранный язык обладает необходимым потенциалом для развития профессиональной мобильности в условиях обучения в вузе, с его помощью осуществляется непосредственный и опосредованный диалог культур, т.е. приобщение студентов к культурному наследию, духовным ценностям народов мира. Кроме того, в дисциплине «Иностранный язык» заложены большие возможности в плане подготовки профессионально мобильных специалистов в вузе. Это обусловлено следующими факторами:

1) спецификой иностранного языка как учебной дисциплины, заключающейся в его ярко выраженном познавательном характере, когда через язык присваивается профессиональный пласт культуры носителей языка;

2) возможностями иностранного языка, которые он представляет для развития профессионально важных качеств личности будущего специалиста, таких, как самостоятельность, самооценка, самоконтроль, самосовершенствование, интеллектуальные способности, стремление к успеху;

3) как средство профессионально-личностного развития иностранный язык формирует у будущих специалистов профессиональное мышление, уважительное отношение к духовным ценностям других стран и народов.

С целью выявления отношения будущих педагогов к данной гипотезе нами было проведено исследование студентов Института детства Новосибирского государственного педагогического университета, направленное на изучение

отношения к иностранному языку как средству развития профессиональной мобильности на основе трех опросников.

Вопросы первой анкеты были направлены на изучение отношения к иностранному языку как предмету гуманитарного цикла в вузе. Согласно результатам опроса, подавляющее большинство респондентов считают, что иностранный язык необходим при формировании профессиональных компетенций, способствует карьерному росту, а также способствует самосовершенствованию и саморазвитию.



Вопросы второй анкеты были посвящены изучению отношения к экспериментальному обучению по теме: «Развитие профессиональной мобильности в вузе». В результате анализа выяснилось, что среди студентов 3 -го и 5 -го курсов наибольшей популярностью пользуются задания по будущей специальности, а студенты 1 -го курса предпочитают задания развлекательного характера.

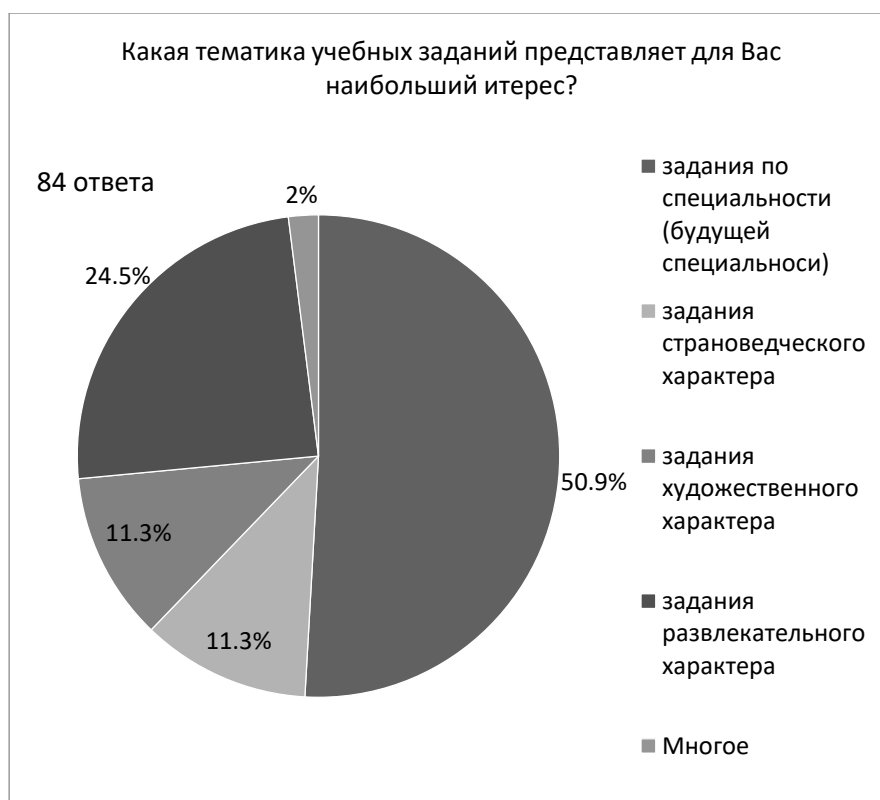

В процессе проведения третьего анкетирования выявлялся уровень сформированности коммуникативной компетенции на занятиях дисциплины «Иностранный язык». Большая часть студентов педагогического ВУЗа считает, что они способны признавать свои ошибки и корректировать их, могут доказать свою точку зрения, а также осознают, что любое их высказывание на иностранном языке должно быть понятным.



Анализ проведенного исследования показывает, что возможности иностранного языка не используются в полной мере, так как при чтении иностранного текста студенты не используют некоторые виды работы. В данном случае корнем проблемы является неполное усвоение материала на иностранном языке, что ведет к увеличению нагрузки учащихся. Однако большая часть респондентов предпочитает фронтальную форму работу с преподавателем, нежели индивидуальную, которая удовлетворяла бы всем потребностям обучающихся.

Кроме того, выяснилось, что уровень профессиональной мобильности среди студентов 5-го курса находится на более высоком уровне, чем среди студентов 1-го и 2-го курсов. На наш взгляд, это связано с обширным багажом сформированных теоретических знаний и получением практического опыта на базе полученных знаний и умений в процессе прохождения педагогических практик. А именно: способность самостоятельно и свободно мыслить и оценивать события, творчески воспринимать учебные программы и предлагаемую информацию, способность к критическому мышлению, умение находить нестандартные решения в новых ситуациях, умение предвидеть характер и ход изменений как в изучаемой области, так и в общественном развитии.

С. Л. Новолодская справедливо утверждает, что «профессиональная состоятельность выпускника...во многом определяется степенью его незатрудненного и деятельного участия в иноязычном интерактивном общении, зависит от полноценности его включения в межкультурную коммуникацию»[1]. Другими словами, выпускник неязыкового факультета должен быть способен к использованию иностранного языка в различных, постоянно варьирующихся, социально и профессионально детерминированных ситуациях.

Наряду с выраженной тенденцией профессионализации преподавания иностранного языка в вузе обучение этой дисциплине ведется вместе с формированием профессиональной компетенции будущего специалиста. Поэтому в процессе обучения иностранному языку студент Института Детства (Новосибирский Государственный Педагогический Университет) получает целостное представление о содержании предстоящей профессиональной деятельности. Образование является важнейшим средством получения профессиональной мобильности. Но ей способствует гибкость в определении содержания образования с учетом внешних факторов.

Таким образом, профессиональная мобильность будущего специалиста предполагает, в первую очередь, устремление личности быть активным, самому строить собственные отношения с обществом, а чтобы понимать закономерности развития общества, уметь адаптироваться к изменяющимся условиям (в том числе и в профессиональной среде), стремиться воздействовать на окружающую действительность с целью её преобразования и делать все это сознательно [2].

Специалист, обладающий знаниями и умениями в области иностранного языка и способный к межкультурной коммуникации, становится конкурентоспособным в современных условиях, обладает необходимой готовностью успешно действовать на современном рынке труда. Поэтому знание иностранного языка можно считать неотъемлемой и очень важной частью профессиональной мобильности будущего специалиста, а мобильность можно рассматривать как необходимое условие выживания личности в современном мире, как необходимое качество при решении жизненно важных проблем и оценке своего места в реальной жизни.

ЛИТЕРАТУРА

1. **Новолодская С. Л.** (2005). Формирование у студентов неязыкового вуза профессиональной мобильности средствами учебного пособия по иностранному языку: автореферат диссертации кандидата педагогических наук: 13.00.02. Иркутск.
2. **Павлова Т. Л., Цигулева О. В.** Компетентностный подход как основа развития профессиональной мобильности // Сибирский педагогический журнал. 2013. №3.
3. **Посухова О. Ю.** Неинституционализованные каналы профессиональной мобильности в современной России: дис. ... канд. социол. наук. Ростов н/Д, 2003.
4. Профессиональная мобильность // Национальная психологическая энциклопедия. URL: <https://vocabulary.ru/termin/professionalnaja-mobilnost.html>
5. Профессиональная мобильность // Социологический словарь. URL: <http://vslovare.info/slovo/sotziologicheskij-slovar/professionalnaja-mobilnost/265543>

6. **Сидорова Н. В.** Роль инновационного развития высшей школы в профессиональной мобильности молодежи: автореф. дис. канд. пед. наук. Иркутск, 2006.
7. **Фугелова Т. А.** Профессиональная мобильность выпускника технического вуза и перспективные ориентиры ее развития // Человек и образование. – 2010. – №2.
8. **Фугелова Т. А.** К проблеме обучения будущего специалиста навыкам профессиональной адаптации, способам саморазвития и построения карьеры // Вестник Тюменского государственного университета. - 2012. - №9.
9. **Цигулева О. В.** Развитие мобильности в России // Профессиональное образование в России и за рубежом. 2014. №4 (16)

ՄԱՆԻԱ ԲԱԿԻՐՈՎԱ

Նովոսիբիրսկի պետական մանկավարժական համալսարանի ուսանող

ԱԼԻՆԱ ԴՈՐՈՇԻՆԱ

Նովոսիբիրսկի պետական մանկավարժական համալսարանի ուսանող

ՕԼԵՍՅԱ ՑԻԳՈՒԼԵՎԱ

Գիտական ղեկավար

Մանկավարժական գիտությունների թեկնածու, դոցենտ

ՕՏԱՐ ԼԵԶՈՒՆ, ԻԲՐԵՎ ՈՒՍԱՆՈՂՆԵՐԻ ՄԱՍՆԱԳԻՏԱԿԱՆ ՇԱՐԺՈՒՆՈՒԹՅԱՆ

ԶԱՐԳԱՑՄԱՆ ՀԻՄՆԱՅԻՆ ՊԱՅՄԱՆ,

ՆՈՎՈՍԻԲԻՐՍԿԻ ՊԵՏԱԿԱՆ ՄԱՆԿԱՎԱՐՇԱԿԱՆ ՀԱՄԱԼՍԱՐԱՆԻ ՄԱՆԿՈՒԹՅԱՆ

ԻՆՍՏԻՏՈՒՏՈՒՄ

Հոդվածում վերլուծվում է մասնագիտական շարժունության գաղափարը: Ներկայացվում է օտար լեզուն՝ իբրև ուսանողների մասնագիտական շարժունության հիմնային պայման: Հեղինակները հանգել են այն եզրակացության, որ օտար լեզվի ուսուցումը կարևորագույն պայման է կրթական բարձր արդյունքների հասնելու և աշխատաշուկայում մրցունակություն ապահովելու համար:

SANIYA BAKIROVA

Student at Novosibirsk State Pedagogical University, Russia

ALINA DOROSHINA

Student at Novosibirsk State Pedagogical University, Russia

OLESYA TSIGULEVA

Novosibirsk State Pedagogical University, Russia

Ph.D.of Pedagogical Sciences, Associate professor,

Scientific supervisor

**FOREIGN LANGUAGE AS A BASIC CONDITION FOR THE DEVELOPMENT
OF STUDENTS' PROFESSIONAL MOBILITY AT THE INSTITUTE OF CHILDHOOD
OF NOVOSIBIRSK STATE PEDAGOGICAL UNIVERSITY**

This article deals with the study of students' attitude towards a foreign language as a basic condition for the development of professional mobility.

Thus, the study of a foreign language is a tool to achieve higher educational outcomes and promotes competitiveness on the labor market.

АЛИНА ШЕВЧУК

студентка Новосибирского государственного педагогического университета

ВЕРОНИКА ФОГЕЛЬ

студентка Новосибирского государственного педагогического университета

ОЛЕСЯ ЦИГУЛЕВА

научный руководитель

кандидат педагогических наук, доцент

**ОСОБЕННОСТИ РАЗВИТИЯ АКАДЕМИЧЕСКОЙ МОБИЛЬНОСТИ С УЧЕТОМ
ОПЫТА РЕАЛИЗАЦИИ РАЗНОУРОВНЕВОГО ПОДХОДА В ОБУЧЕНИИ
АНГЛИЙСКОМУ ЯЗЫКУ (НА ПРИМЕРЕ НОВОСИБИРСКОГО
ГОСУДАРСТВЕННОГО ПЕДАГОГИЧЕСКОГО УНИВЕРСИТЕТА)**

В статье рассмотрены вопросы, посвященные развитию академической мобильности и ее пользе при обучении. Рассмотрены и объяснены вопросы, касающиеся повышения уровня академической мобильности. Дано объяснение разноуровневого подхода при обучении английскому языку и его пользе. Описано исследование, проведенное среди студентов Новосибирского государственного педагогического университета, при котором выяснилось, что студенты данного учебного заведения мало информированы о программах академической мобильности и правилах участия в них, но достаточно заинтересованы в участии.

Ключевые слова: *английский язык, академическая мобильность, образование, разноуровневый.*

В настоящее время повышаются требования к знаниям, умениям и практическим навыкам овладения английским языком как языком международного общения. Не все обучающиеся испытывают большие проблемы при изучении иностранного языка, материал усваивается ими легко, поэтому изучение английского языка доставляет им удовольствие, что впоследствии и мотивирует их к дальнейшему освоению иностранного языка. Остальные же обучающиеся сталкиваются с трудностями в изучении английского языка, на что зачастую влияет недостаточный уровень мотивации, неуверенность в том, что можно овладеть иностранным языком, поскольку ошибки и трудности при обучении лишают их уверенности в себе, и это приводит к неблагоприятному эмоциональному состоянию.

Умение применять и обучаться иностранному языку для каждого индивидуально. Это зависит от особенностей психофизиологического характера обучаемого (отличительных черт памяти, внимания, индивидуального темпа освоения использованного материала), уровня речевой культуры (богатый словарный запас обучаемого, его общий уровень владения коммуникативными умениями), заинтересованности и степени мотивации к исследованию иностранного языка.

В результате на занятиях по иностранному языку преподаватель организации высшего образования сталкивается с тем, что в одной и той же группе есть

разноуровневые студенты. В связи с этим перед преподавателем нередко возникает сложная проблема эффективной организации учебного процесса на занятии: если преподаватель работает, ориентируясь на слабых, это может привести к тому, что студенты среднего и сильного уровня не получают новых знаний, у них не будет прогресса в обучении, что приведет к снижению их мотивации к изучению иностранного языка. Если преподаватель будет ориентироваться на сильных студентов, то слабые и средние студенты не смогут воспринимать более сложный для них материал, у них также не будет прогресса, и, соответственно, они будут терять мотивацию к изучению языка.

Такая ситуация, в итоге, приводит к снижению результативности, т. е. качества обучения, которое в нашей работе определяется как уровень сформированности навыков использования иностранного языка по видам речевой деятельности (говорение, аудирование, письмо, чтение) на конкретном отрезке или этапе обучения [2].

В Новосибирском государственном педагогическом университете осуществляется разноуровневый подход к организации обучения иностранному языку. Реализация разноуровневого подхода создает более подходящие условия с целью последующего формирования академической мобильности. С помощью данного подхода решались многочисленные проблемы языковой подготовки учащихся, желающих участвовать в программах академической мобильности (стипендии на курсы немецкого языка в Германии, гранты на обучение в Китае, гранты Михаила Прохорова, стипендии на обучение в университете Исландии). Пребывание обучающегося в группе «собственного» уровня поспособствовало преодолению эмоционального барьера, сопряженного с объективной оценкой языкового уровня. Согласно подтверждениям педагогов, проявлять интерес к обучению стали и учащиеся уровня Elementary, и учащиеся уровня Advanced.

Сегодня современный мир предоставляет огромное количество возможностей для студентов не только познакомиться с различными культурами и выучить иностранный язык, но и путешествовать по разным городам с целью обучения. Болонская декларация, принятая в большинстве европейских стран, призывает к повышению мобильности студентов, преподавателей, административных работников университетов. С 2003 года Россия также является членом Болонского процесса с целью развития академической мобильности и повышения конкурентоспособности.

В последние годы академическая мобильность становится одним из наиболее эффективных средств повышения человеческого капитала с точки зрения качества. «Человеческий капитал является не только носителем новых знаний, но и их создателем - движущей силой научно-технического прогресса. К результатам развития науки можно отнести не только созданные интеллектуальные продукты, на базе которых затем появляются новые технологии, услуги, но и преобразование самих участников этого процесса, которые становятся носителями новых знаний и качеств» [4].

Из-за глобализации быстро распространяется обмен стран в вопросах науки и образования. Это приводит к расширению и укреплению партнерских отношений между различными странами.

Рассматривая концепцию академической мобильности с двух точек зрения, мы можем отметить, что она включает в себя такие особенности, как:

- возможность для студентов, преподавателей и административного персонала университетов переходить из одного учреждения в другое с целью обмена опытом или его получения, если это по какой-либо причине невозможно в определенной организации;
- ограниченный по времени период обучения в стране, гражданином которой он не является [3].

Академическая мобильность является социальным лифтом, который помогает повысить уровень знаний и умений участникам обмена и университетов, участвующих в этих программах. Программы обмена вносят свой вклад в имидж и репутацию образования. Кроме того, академическая мобильность дает возможность укрепить положение региона и страны на мировой арене. Перед государством и образовательными учреждениями стоит задача проведения различных мероприятий, связанных с поддержкой и развитием международных обменов среди молодежи. В рамки этой деятельности могут быть включены такие мероприятия, как повышение материала для информирования потенциальных участников о программах мобильности, формирование нормативной и методической поддержки.

Академическая мобильность способствует формированию образовательного и профессионального опыта ее участников, так как посредством занятий с иностранными преподавателями и профессорами студенты получают информацию об иных образовательных технологиях, а также имеют возможность совершенствовать свои навыки непосредственного общения с представителями других стран [1]. Таким образом, обучающиеся не только имеют возможность общаться с носителем языка, но и слышать иностранную речь, привыкать к ней и учиться различать ее, что поможет лучше понимать изучаемый язык.

«Для осуществления мобильности на всех ее уровнях субъекты образовательного пространства должны обладать определенными личностными качествами и способностями, поскольку каждый участник процесса академической мобильности сталкивается с необходимостью решения конкретных внутриучебных и околоучебных ситуаций, их рефлексии с позиции собственной и «чужой» культуры. А это, в свою очередь, означает необходимость быть активным, способным к саморазвитию и самосовершенствованию, понимать и принимать потребности времени и общества, к пересмотру своей деятельности и жизненных приоритетов» [5].

В процессе формирования академической мобильности внимание следует уделять не только лишь установлению международных контактов, разысканию грантов, но кроме того и осуществлению долговременных проектов, обладающих целью приобретения дальнейших результатов. К числу трудностей,

какие могут быть разрешены в рамках такого проекта, относится современная проблема о потребности сближения экзаменационных стандартов, согласно иностранному языку в отечественных высших учебных заведениях с форматом международных экзаменов. В данный период назрела потребность нового подхода к контролю и оценке знаний учащихся, формированию новейшей концепции экзаменационных требований, сравнимых с имеющимися в обществе стандартами. Бесспорно, подготовка к сдаче имеющихся в мире экзаменов международного формата в действительности оптимальна лишь для малочисленной категории учащихся, чей уровень знания иностранного языка дает возможность им подготовиться в сжатые сроки. А если говорить об остальных студентах, то здесь речь заходит о пересмотре имеющихся требований к итоговой оценке знаний и сформированных навыков, относящихся к иностранному языку, соотношению их с образовательными стандартами, которые применяются по всему миру. Общеизвестно, что большая часть международных экзаменов является компьютеризированной либо станет такой в недалекой перспективе. Желание приблизиться к объективной и признаваемой в всемирном обществе оценке уровня владения языком подразумевает вовлечение в формат итогового экзамена таких основных компонентов, как аудирование, разнообразные типы эссе и устные высказывания. Продвижение в данном направлении сопряжено не только лишь с творческой работой педагогов, но и с привлечением профессионалов-специалистов в сфере компьютерных технологий с целью исследования тестов. В рамках многоуровневого подхода имеется настоящая вероятность приспособления итогового экзамена к нынешним условиям. Усовершенствование итогового компьютерного теста, вовлечение в него характеристик, общих для ключевых международных экзаменов, возможно расценивать как первостепенный этап на пути сближения стандартов отечественных и иностранных экзаменов по иностранному языку.

Переходя к нашему исследованию, посвященному проблеме выявления общих знаний студентов о разноуровневом подходе при обучении английскому языку и его влиянии на участие в программах академической мобильности, следует отметить, что нами была составлена анкета для студентов первого и второго курсов Новосибирского государственного педагогического университета. Вопросы анкеты предполагали краткие тестовые ответы «да» и «нет». Студентам предлагались вопросы, которые дают понять, знают ли они, что представляет собой понятие «академическая мобильность»; считают ли они рациональным деление студентов на подгруппы в зависимости от уровня владения английским языком; также мы хотели узнать о мотивированности обучающихся на занятиях с носителем языка. Нами было опрошено 90 человек: 41 студент первого курса и 49 студентов второго курса.

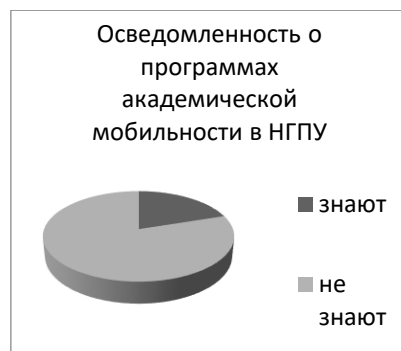
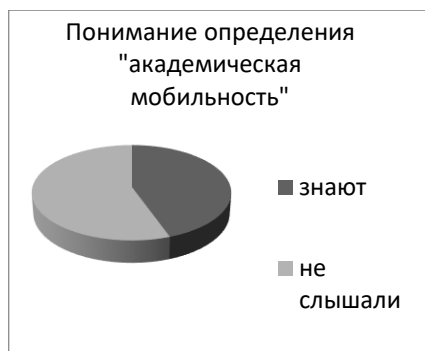

Данные графики дают нам возможность отметить, что студенты младших курсов НГПУ недостаточно знакомы с понятием «академическая мобильность» и практически не знают, какие программы мобильности существуют в университете и как они могут в них участвовать. На основании вышеприведенных данных можем сделать вывод о том, что в начале обучения студенты плохо осведомлены о возможностях повышения уровня своего образования в других учебных заведениях и за рубежом. Причиной данной неосведомленности может быть адаптация обучающихся, включение в студенческую жизнь, а также низкий уровень притязаний, который либо не позволяет учащемуся рассчитывать на то, что он способен обогащать свой опыт в других университетах, особенно зарубежных, либо нежелание узнавать о дополнительных способах повышения уровня собственного образования. Стоит отметить, что преподаватели НГПУ способствуют участию студентов в программах академической мобильности с начала обучения, приходя на помощь при написании статей, информированности о способах мобильности, оформлении необходимого материала. Поэтому студенты должны не только прилагать свои усилия, но и проявлять заинтересованность в получении и обогащении собственного опыта.

Следующие графики представляют данные об удовлетворенности студентами обучения на разных уровнях владения языка.

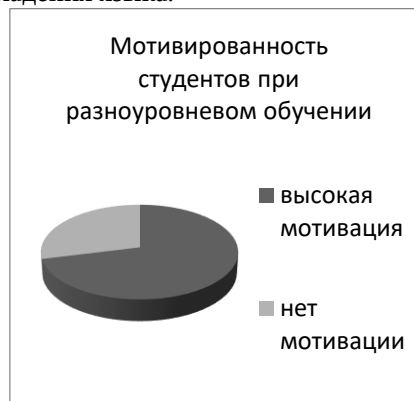
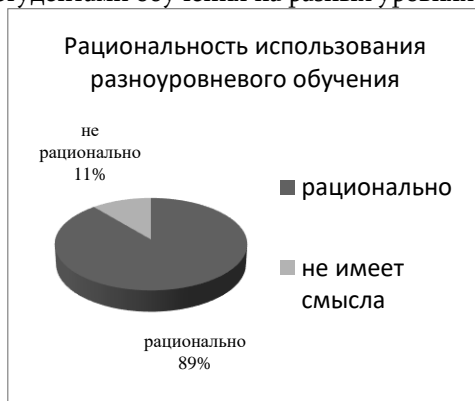

Мы видим, что обучающиеся, в целом, довольны разноуровневым подходом к обучению английскому языку и обладают достаточно высокой мотивацией к изучению иностранного языка. Также студенты первого и второго курса НГПУ удовлетворены уровнем преподавания иностранного языка в их группе, которая относится к тому или иному уровню. Обучающиеся чувствуют себя комфортно и готовы повышать свой уровень знания английского языка в соответствующей их знаниям группе одного уровня.

Понятие академической мобильности напрямую относится как к студентам, так и к преподавателям. Обучающимся были заданы вопросы, касающиеся преподавания носителем языка.

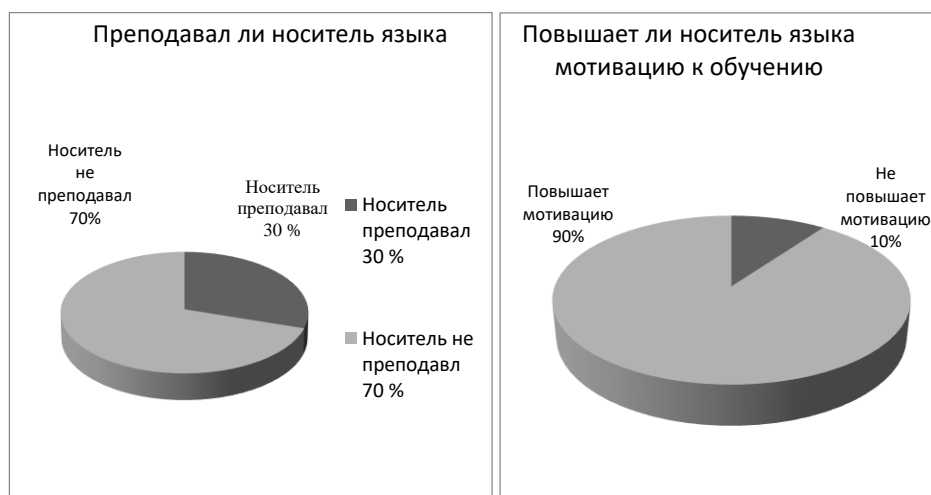

Согласно данным опроса, мы можем увидеть, что большинство студентов 1 и 2 курса хотели бы, чтобы у них преподавал носитель языка, и считают, что это повышает мотивацию к обучению. Результаты показывают, что лишь 30% учащихся имеют возможность обучаться у носителя языка. Напрямую это связано с недостаточным количеством преподавателей, являющихся носителями языка. Однако Новосибирский государственный педагогический университет стремится к привлечению преподавателей – носителей языка: на базе НГПУ проводятся международные конференции и семинары.

Последние вопросы данной анкеты были направлены на выявление желания у студентов НГПУ участвовать в программах академической мобильности. Согласно данным опроса, можно увидеть, что большинство студентов хотели бы принимать участие в программах академической мобильности.

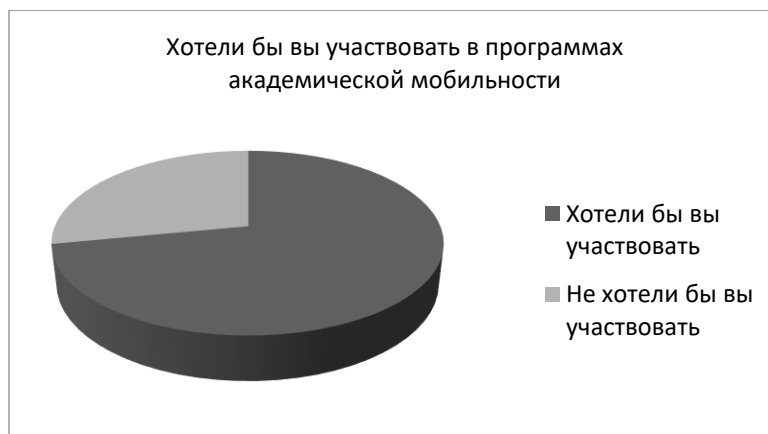

Целью нашего опроса было выявить ряд ключевых моментов, связанных с академической мобильностью и разноуровневым подходом к обучению. Опираясь на данные этого исследования, мы можем сделать ряд определённых выводов:

1. Студенты 1 и 2 курса НГПУ мало информированы о программах академической мобильности, однако хотели бы узнать о них больше и участвовать в них.

2. Студенты 1 и 2 курса НГПУ считают, что разноуровневый подход, осуществляемый в НГПУ, эффективен и повышает мотивацию к обучению.

3. Студенты 1 и 2 курса НГПУ хотели бы обучаться у носителя языка, и считают, что данный тип обучения повышает мотивацию учащихся.

Таким образом, мы можем говорить о том, как академическая мобильность связана с разноуровневым обучением. Именно разноуровневый подход в обучении иностранному языку позволяет студентам изучать язык эффективнее, помогает им снять языковой барьер, создает благоприятный эмоциональный климат и повышает мотивацию к дальнейшему обучению. В свою очередь, эффективность изучения языка напрямую связана с академической мобильностью: чем выше уровень мотивации обучающегося иностранному языку, тем более он заинтересован в программах академической мобильности.

ЛИТЕРАТУРА

1. **Володина Е. В.** Систематизация форм академической международной мобильности студентов. // Вестник Челябинского государственного университета. № 2. – 2014. – С. 93-102.
2. **Гальскова, Н.Д.** Современная методика обучения иностранным языкам / Н.Д. Гальскова. – 2-е изд., перераб. и доп. – М.: АРКТИ, 2003. –192 с.
3. **Микова И. М.** Концепция и сущность академической мобильности студентов: теоретические основы // Сибирский педагогический журнал, №10. – 2011. – С. 266-273.
4. **Цигулева О. В.** Роль образования в формировании человеческого капитала на современном этапе // Сибирский педагогический журнал. №6 – 2016. – С. 19-23.

5. Цигулева О. В.; Чеснокова Г. С. Академическая мобильность как условие личностно-профессионального становления будущих педагогов. // Сибирский педагогический журнал №2. – 2015. – С. 63-67.

ԱԼԻՆԱ ՇԵՎՉՈՒՎ

Նովոսիբիրսկի պետական մանկավարժական համալսարանի ուսանողուհի
ՎԵՐՈՆԻԿԱ ՖՈԳԵԼ

Նովոսիբիրսկի պետական մանկավարժական համալսարանի ուսանողուհի
Գիտական ղեկավար՝

ՕԼԵՍՅԱ ՑԻԳՈՒԼԵՎԱ

Մանկավարժական գիտությունների թեկնածու,
դոցենտ

**ԱԿԱԴԵՄԻԱԿԱՆ ՇԱՐժՈՒՆԱԿՈՒԹՅԱՆ ԶԱՐԳԱՑՄԱՆ
ԱՌԱՆՁՆԱՀԱՏԿՈՒԹՅՈՒՆՆԵՐԸ՝ ԱՆՎԵՐԵՆԻ ԴԱՄԱՎԱՐԴՄԱՆ
ԲԱԶՄԱՍԱԿԱՐԴԱԿ ՄՈՏԵՑՄԱՆ ՓՈՐՁԻ ԿԻՐԱՌՄԱՍԲ
(ՆՈՎՈՍԻԲԻՐՍԿԻ ՊԵՏԱԿԱՆ ՄԱՆԿԱՎԱՐՇԱԿԱՆ
ՀԱՄԱԼՍԱՐԱՆԻ ՕՐԻՆԱԿՈՎ)**

Հոդվածում քննարկվում են ակադեմիական շարժունակության զարգացման առանձնահատկությունները և վերջինիս արդյունավետությունը ուսուցման գործընթացում: Դիտարկվում են ակադեմիական շարժունակության մակարդակի բարձրացման հարցերը՝ անգլերենի նկատմամբ բազմամակարդակ մոտեցումները և նրա օգտակարությունը՝ շարժունակության համատեքստում: Ներկայացվում են Նովոսիբիրսկի պետական մանկավարժական համալսարանի ուսանողների շրջանում անցկացված հարցումների արդյունքները:

ALINA SHEVCHUK,

Student at Novosibirsk State Pedagogical University, Russia

VERONIKA FOGEL

Student at Novosibirsk State Pedagogical University, Russia

OLESYA TSIGULEVA

Novosibirsk State Pedagogical University, Russia
PhD of Pedagogical Sciences, Associate professor,
Scientific supervisor

PECULIARITIES OF ACADEMIC MOBILITY DEVELOPMENT WITH AN EMPHASIS ON THE EXPERIENCE OF MULTI-LEVEL APPROACH IMPLEMENTATION WHEN TEACHING ENGLISH (ON THE EXAMPLE OF NSPU)

The article comprises some issues on academic mobility development and its usefulness in teaching. Issues relating to the increase of the academic mobility level are examined and explained. An explanation of the multilevel approach in teaching English and its benefits are stated.

A study was conducted among students at the Novosibirsk State Pedagogical University, where it was found that the students of this institution are rather poorly informed about academic mobility programs and participation conditions, but are quite interested in participating.

ՇՈՒՇԱՆԻԿ ԳԱՄՊԱՐՅԱԼ

Երևանի պետական համալսարան,
ֆիզիկամաթեմատիկական գիտությունների թեկնածու

**ՖԻԶԻԿԱՅԻ ԳՈՐԾԱԿԱՆ ԱՇԽԱՏԱՆՔՆԵՐԻ ԿԱԶՄԱԿԵՐՊՈՒՄՆ ՈՒ
ԻՐԱԿԱՆԱՑՈՒՄԸ ԴՊՐՈՑՈՒՄ**

Հանրակրթության համակարգում ուսուցման կազմակերպման կարևոր ձև է գործնական աշխատանքը: Կրթության նկատմամբ սովորողների հետաքրքրությունն ակտիվացնող լավագույն շարժառիթը գործնական աշխատանքների հետևողական և հետաքրքիր կազմակերպումն է: Քննարկված են տարբեր բնույթի ու տիպի գործնական աշխատանքներ: Ուսուցման նպատակը լավագույնս իրականացնելու համար անհրաժեշտ է հաճախակի կատարել գործնական աշխատանքներ, որոնց օգնությամբ աշակերտը կարող է տեսական գիտելիքները կիրառել իր՝ գործնական գործունեության տարբեր ոլորտներում: Ցանկալի է, որ «Ֆիզիկա» առարկայի յուրաքանչյուր դաս ուղեկցվի որևէ գործնական աշխատանքով:

Բանալի բառեր՝ ֆիզիկա, փորձ, գործնական աշխատանք, լաբորատոր աշխատանք, տեսասահիկ

Ուսուցման գլխավոր նպատակներից է՝ աշակերտին սովորեցնել ձեռք բերած գիտելիքներն ու կարողություններն ինքնուրույն կիրառել կենցաղում՝ տարբեր գործնական խնդիրներ լուծելիս:

Հանրակրթության համակարգում ուսուցման կազմակերպման կարևոր ձևերից է գործնական աշխատանքը: Արդի կրթական բարեփոխումները միտված են ուսուցմանը գործնական ուղղվածություն հաղորդելուն: Ուսուցման արդյունավետությունն էապես կախված է սովորողների ուսումնական շարժառիթներից: Կրթության նկատմամբ սովորողների հետաքրքրությունն ակտիվացնող լավագույն շարժառիթը գործնական աշխատանքների հետևողական և հետաքրքիր կազմակերպումն է:

Գործնական աշխատանքների հիմնական նպատակներն ու խնդիրներն են՝

- ձևավորել և զարգացնել սոցիալական հմտություններ,
- մատուցել կիրառման համար անհրաժեշտ տեսական և գործնական նյութ,

• նպաստել անհատի ինքնադրսևորմանը և կրթության շարունակականության ապահովմանն ուղղված հմտությունների զարգացմանը:

Ժամանակակից կրթական համակարգը որոշակի ազատություններ է ընձեռում ուսուցչին՝ դրված նպատակին հասնելու միջոցներն ինքնուրույն ընտրելու, սովորողների ուսումնառության գործընթացը կատարելագործելու գործում: Այս պայմաններում ուսուցչին անընդհատ սովորելու, ժամանակի պահանջների հետ համաքայլ ընթանալու խնդիր ունի: Սակայն բնագիտության, մասնավորապես՝ ֆիզիկայի դասավանդման պրոցեսում անհրաժեշտ է համապատասխան ուսումնական միջավայր՝ տեխնիկապես և նյութապես հագեցած լաբորատորիա, ուսումնական ժամանակակից միջոցներ՝ համացանց,

Էլեկտրոնային գրատախտակ կամ պրոյեկտոր, համակարգիչ, թվային ձայնագրիչ, անձնական նոթբուք, որպեսզի աշակերտը՝

- սովորի մտածել, ուսումնասիրել, հետազոտել,
- կարողանա առաջնային դարձնել ստեղծագործական աշխատանքը,
- կարողանա կրթություն ստանալ ազատ և գայթակղիչ պայմաններում^{69,70}:

Հանրակրթական դպրոցներում «Ֆիզիկա» առարկայի դասավանդումն արդյունավետ է, երբ աշակերտները գիտակցում են դրա կարևորությունը կենցաղում և կյանքում: Դրան նպաստում են հատկապես գործնական աշխատանքները, որոնք զարգացնում են տրամաբանական մտածողությունը և օգնում սովորողներին ձեռք բերելու կյանքում կիրառվող հմտություններ և կարողություններ: «Ֆիզիկա» առարկայի իմացությունը և ժամանակակից տեղեկատվական տեխնոլոգիաների կիրառումն աշակերտի մտածողությունը զարգացնելու լավագույն հնարավորություններ են ընձեռում՝ սովորեցնելով նրան դիտել, նկարագրել բնության երևույթները տարբեր տեսանկյուններից, տարբերել դրանց էական և երկրորդական կողմերը: Այս տեսակետից ֆիզիկայի դասավանդման արդյունավետության բարձրացման համար կարևոր է ոչ այնքան սովորողի մտապահած տեղեկույթը, որքան այն տարբեր բնագավառներում կիրառելու գործնական կարողությունները և հմտությունները, որոնք նա ձեռք է բերում գործնական աշխատանքների ընթացքում՝ լուծելով վարժություններ, կատարելով գործնական առաջադրանքներ և լաբորատոր աշխատանքներ, մասնակցելով ուսուցողական ու ճանաչողական խաղերի^{71, 72}:

Սովորողներին ներկայացվող չափորոշչային և ծրագրային պահանջների համաձայն՝ առաջարկվում են տարբեր բնույթի ու տիպի գործնական աշխատանքներ:

1. Հարցումների, դիտարկումների միջոցով տվյալների հավաքում և օգտագործում

Ուսման նկատմամբ հետաքրքրությունը մասամբ կարելի է լրացնել հետաքրքրաշարժ ուսումնական նյութի ճիշտ օգտագործմամբ, որն ունի գործնական բնույթ, քանի որ հետաքրքրաշարժ հարցումները և դիտարկումները սրում են աշակերտների ուշադրությունը, զարգացնում հետաքրքրությունը և նպաստում դասի արդյունավետության բարձրացմանը: Ուսուցիչը կարող է

⁶⁹Տե՛ս Հերթական ատեստավորման ենթակա ֆիզիկայի ուսուցիչների մասնագիտական զարգացման, վերապատրաստման դասընթացների ուղեցույց, ՀՀ ԿԳ նախարարի 2011թ. օգոստոսի 29-ի N 997 հրամանի հավելված 2, էջ 42, 47:

⁷⁰ **А.С. Капицын, С.В. Белов, А.А. Безменов**, “Развитие исследовательских умений учащихся на уроках физики”. Инновация в образовании, Вестник Нижегородского университета им. Н. И. Лобачевского, N5, стр. 76-80, 2013г.

⁷¹ **Ա. Մերենյի, Վ. Մարտ, Ա. Տակաչ**, 101գաղափար նորարարական մեթոդներ կիրառող ուսուցիչների համար, Բուդապեշտ, 2006թ., էջ 11:

⁷² **Հ. Այվազյան**, Դասի կառուցվածքային տարրերի կիրառումը հանրակրթական առարկաների օրվա պլանների կազմման գործընթացում, Դպրոց կենտրոնների ԻԱՄ, Երևան, 2014թ., էջ 26:

երկայացնել դրվագներ նշանավոր ֆիզիկոսների կյանքից, նրանց կենսագրությունն ու գործունեությունը, պարզաբանել ֆիզիկային առնչվող, շրջապատում դիտվող երևույթներ, քննարկել գործնականում հանդիպող խնդիրներ:

Դիտարկենք այդ բնույթի մի քանի հարց ⁷³:

- Ինչո՞ւ հալոցքի ժամանակ եղանակը ցրտում է, իսկ ձյուն գալիս՝ տաքանում: (Երբ գոլորշին խտանում և ձյուն է դառնում՝ անջատվում է որոշակի ջերմաքանակ, իսկ հալոցքի ժամանակ սառույցը շրջապատից է ջերմաքանակ վերցնում:

- Ինչո՞ւ աշնանն ամպերն ավելի ցածր են, քան ամռանը: (Աշնանը գոլորշին ավելի խիտ է, քան ամռանը և դժվար է վեր բարձրանում):

- Ինչո՞ւ շոգն ավելի հեշտ է տանել չոր, քան խոնավ վայրերում: (Չոր վայրերում գոլորշիացումն արագ է ընթանում, քան խոնավ վայրերում, ուստի քրտնքի արագ գոլորշիացումը չոր օդում նպաստում է մարմնի հովացմանը):

- Երբ մարդը ջրից դուրս է գալիս՝ մրսում է: Ինչո՞ւ (Գոլորշիանալիս ջուրը մաշկից ջերմաքանակ է խլում, և մարդը մրսում է):

Մեծ նշանակություն ունեն աշակերտների ինքնուրույն գործնական աշխատանքները, որոնց ընթացքում աշակերտը կատարում է չափումներ, կազմում աղյուսակներ, գծում գրաֆիկներ, այնուհետև ամփոփում այդ տվյալները: Ուսուցիչը ցուցումներ և խորհուրդներ է տալիս սարքերի գործադրման, ստացված արդյունքների մշակման և ամփոփման վերաբերյալ: Աշխատանքի ընթացքում հեշտությամբ կարելի է նկատել, թե որ աշակերտն է լիարժեք կատարում իր գործը, որը՝ հապճեպ, ձևականորեն: Երբեմն կարելի է հանձնարարել կոնկրետ խնդրի ինքնուրույն տեսական լուծում, առանձին դեպքերի քննարկում և վերլուծություն, ապա լուծման արդյունքների ստուգում փորձի միջոցով: Պարզագույն սարքերով կատարվող աշխատանքների ընթացքում ձեռք բերված տարրական գործնական ունակությունները պահանջում են հետագա զարգացում և կատարելագործում:

Յուրաքանչյուր նոր թեմա կարելի է սկսել որևէ հետաքրքիր փորձի նկարագրությամբ, պատմելով պատահաբար արված հայտնագործու-

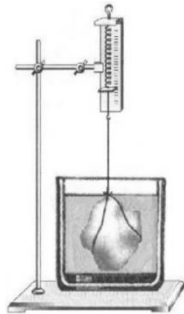

Նկ. 1



Նկ. 2

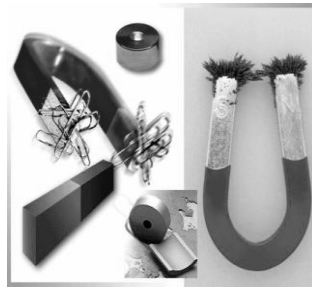

Նկ. 3

⁷³ Ա. Մ. Խանթեկյան, Ն. Գ. Խրիմյան, Բ. Ա. Դավթյան, Է. Ա. Հարությունյան, Ս. Մ. Խրիմյան, Զարմանահրաշ ֆիզիկա, Նոր դպրոց, Երևան, 1996թ., էջ 45:

թյունների մասին (Արքիմեդի օրենք, ռենտգենյան ճառագայթներ, ճառագայթաակտիվություն, ատոմի կառուցվածք, շղթայական ռեակցիաներ և այլն), դրանց տալով գործնական բնույթ: Յուրաքանչյուր մարդու մեջ կա անբացատրելի հետաքրքրություն և դրական վերաբերմունք դեպի անսովորը: Այդ պատճառով աշակերտները սիրով են լսում և դիտում ցուցադրումները: «Ֆիզիկա» առարկայի դասավանդման ընթացքում ուսումնական նյութը հետաքրքիր և բովանդակալից է, երբ կիրառվում են հետաքրքրաշարժ ցուցադրումներ: Ցուցադրումը կատարում է ուսուցիչը՝ ընտրելով թեմայի հետ կապված պարզ, բոլորին տեսանելի, բովանդակալից և կարճատև (մի քանի րոպե) փորձեր: Ցուցադրման ընթացքում ձևակերպվում է ճանաչողական խնդիրը: Օրինակ՝ «Մարմինների լողալը» թեման անցնելիս կարելի է դիտել տարբեր առարկաների լողալը, սուզվելը (նկ.1): Կատարել ջրի մեջ վառվող մոմի փորձը (նկ.2) և հարցնել. ջրի մակերևույթին ուղղաձիգ դիրքով լողացող մոմի՝ ջրի մեջ ընկղմված մասն արդյոք կվառվի՞: Կշիռ ունի՞ արդյոք մանկական փուչիկի մեջ լցված օդը, տաքացնելիս գազն արդյոք ընդարձակվու՞մ է: Դիտել նաև տաքացնելիս երկաթե գնդիկի, ջրի և օդի ընդարձակումը:

«Մագնիսականություն» թեման անցնելիս հարմար է առաջարկել՝ որոշել, թե մագնիս է արդյոք պողպատե ձողը, ձեռքի տակ ունենալով պողպատե ձող, սովորական կոճի թել և մի կտոր պղնձե հաղորդալար: Ստուգել արդյոք մեխը մագնիսացվա՞ծ է: Մեխից պատրաստել կողմնացույց (նկ. 3):

Տնային, արտադասարանական փորձերը պարզագույն, ինքնուրույն կատարվող աշխատանքներ են, որոնց նպատակն է՝ տնային պայմաններում իրականացնել ֆիզիկական փորձեր և վերլուծել դրանց արդյունքները: Թվարկենք մի քանի այդպիսի փորձեր^{74, 75}:

- «Օպտիկա» բաժնի ուսումնասիրման ընթացքում հանձնարարել գունավոր ապակիների միջոցով դիտել տառերի գունավորումը, գունավոր ստվերներ (նկ. 4):

- «Մակերևութային լարվածություն» թեման անցնելիս դիտել ջրում լողացող լուցկու հատիկների տարօրինակ շարժումները (նկ.5): Գնդաձև, փակ

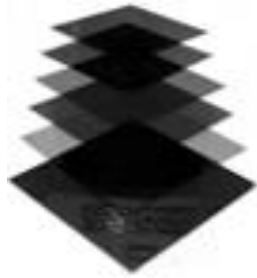

Նկ. 4



Նկ. 5

⁷⁴ **Լ. Առուշանյան, Ն. Վարդանյան**, Գործնական առաջադրանքներ և փորձարարական խնդիրներ, Ֆիզիկա միջին դպրոցի համար, հրատ. «Ձանգակ-97», Երևան, 2011թ., էջ 41, 64, 70:

⁷⁵ **А.В. Усова, А.А. Бобров**, Формирование учебных умений и навыков учащихся на уроках физики: Учебное пособие, М., Изд. Просвещение, стр. 122, 1988, стр. 47, 51.

ապակե փորձանոթներից մեկը լցված է ջրով, մյուսը՝ սպիրտով: Փորձանոթները չբացելով՝ պարզել, թե որ փորձանոթում է սպիրտը՝ ձեռքի տակ ունենալով միայն սեղանի լամպ:

- «Մեխանիկա» բաժինն ուսումնասիրելիս կատարել հետևյալ փորձերը:

Մարդու առավելագույն հզորության գնահատում՝ օգտագործելով քանոն և բժշկական կշեռք: Վազելով բարձրանալ (կամ իջնել) աստիճաններով, հաշվել աստիճանների թիվը, չափել յուրաքանչյուր աստիճանի բարձրությունը, բարձրանալու ժամանակը, մարմնի զանգվածը և գնահատել հզորությունը:

- Մարմնի միջին խտության որոշում կշեռքի և չափերիզի միջոցով:

Կշեռքով չափել զանգվածը, իսկ մարմինը մտովի բաժանել առանձին մասերի (գլուխը դիտել գունդ, ձեռքերը, ոտքերը և իրանը՝ գլաններ) և չափերիզով հաշվել ծավալը, այնուհետև խտությունը:

- Ընկնող փուչիկի շարժման ուսումնասիրում քանոնի, փուչիկի, վայրկենաչափի միջոցով: Փուչիկի շարժումը հետազոտելու համար չափել 1 մ, 1,5 մ, 2 մ, 2,5 մ բարձրություններից նրա անկման ժամանակները: Կառուցել բարձրության՝ փուչիկի անկման ժամանակից կախման գրաֆիկը: Բացատրել փուչիկի և պողպատե գնդի անկումների էական տարբերությունը: Գտնել ընկնող փուչիկի արագացումը:



Նկ. 6

- Ձեռքի շարժման առավելագույն արագության որոշում թենիսի գնդակի, չափերիզի և վայրկենաչափի միջոցով: Ձեռքի շարժման առավելագույն արագությունը կարելի է որոշել՝ գնդակը նետելով մարզահրապարակում: Ուղղաձիգ նետման դեպքում ստուգել, որ վերելքի և անկման ժամանակները իրար հավասար են: Չափել այն և ուղղաձիգ նետման դեպքում գտնել գնդակի սկզբնական արագությունը, իսկ հորիզոնի նկատմամբ անկյան տակ նետելու

դեպքում՝ որոշել նաև թռիչքի հեռահարությունը: Նշել հաշվարկը պարզեցնող ենթադրությունները^{76, 77}:

• «Էլեկտրական հոսանք» թեման անցնելիս կարտոֆիլներից պատրաստել մարտկոց (նկ. 6) և չափել լարումն ու դիմադրությունը⁷⁸, ինչպես մրգերով լիցքավորել հեռախոսը⁷⁹:

2. Մոդելների, ձևանմուշների և մանրակերտների (մակետների) պատրաստում

Այս տիպի գործնական աշխատանքի իրականացումն իր բնույթով համագործակցային ուսուցում է և ապահովում է բոլոր սովորողների ներգրավվածությունն ուսուցման գործընթացում, որտեղ դասավանդողը ոչ թե տեղեկության և գիտելիքի աղբյուր է, այլ աննկատ ղեկավարում է սովորողների աշխատանքը: Սովորողները համագործակցում են ինչպես ուսուցչի, այնպես էլ միմյանց հետ: Դրան մեծապես նպաստում է հատկապես ինքնաշեն սարքերի, հետաքրքիր կենցաղային մոդելների, նոր տեխնոլոգիաների, փորձարարական տեխնիկայի, համակարգչային և հաշվարկային ծրագրերի ներդրումը գործնական աշխատանքներում:

3. Դասավանդման համար անհրաժեշտ ուսումնական նյութերի (պատաստներ, ցուցադրափեղկեր (ստենդներ), տեսաֆիլմեր, տեսասահիկներ, տեսադասեր և այլն) ստեղծում

Ժամանակակից էլեկտրոնային միջոցների ներդրումը կրթական բազայի հարուստ հիմք է ստեղծում: Աշակերտները կարող են ինքնուրույն, իրենց ճաշակով ստեղծել դասերի սահիկահանդեսներ, տեսադասեր և այլն: Ի դեպ, կատարված աշխատանքներն ուսուցիչը կարող է ստուգել աշակերտների անմիջական մասնակցությամբ և դրանց կատարելագործման նպատակով անհրաժեշտ ցուցումներ և խորհուրդներ տալ: Դրանք կարելի է ներկայացնել ոչ միայն դասարանի, դպրոցի շրջանակներում, այլ նաև որպես կրթական

⁷⁶ <http://afizika.ru/skorost>.

⁷⁷ <http://afizika.ru/zanimatelniestati/181-effektdoplera>.

⁷⁸ <https://www.youtube.com/watch?v=kNP5ezxqIT8> .

⁷⁹ <https://www.youtube.com/watch?v=sA7AhTOhY8>.

պաշարների⁸⁰ (armedu.am) շտեմարանի նյութ: Այս տիպի գործնական աշխատանքն ապահովում է գիտելիքների ինքնուրույն յուրացումը, օժանդակում աշակերտների ինքնադրսևորմանը^{81, 82}:

4. Լաբորատոր աշխատանքների կատարում

Ֆիզիկայի դասերը և հատկապես լաբորատոր աշխատանքներն անհրաժեշտ է անցկացնել կահավորված լաբորատորիայում (նկ. 7):



Նկ. 7. Ֆիզիկայի լաբորատորիա

Ի տարբերություն վերոնշյալ գործնական աշխատանքների, դրանք կատարվում են ուսուցչի անմիջական հսկողությամբ:

Լաբորատոր աշխատանքի կատարման համար նախատեսված դասերն ունեն հետևյալ ընդհանրական կառուցվածքը.

- նախնական քննարկում,

⁸⁰Տե՛ս Հերթական ատեստավորման ենթակա ֆիզիկայի ուսուցիչների մասնագիտական զարգացման, վերապատրաստման դասընթացի բովանդակային չափորոշիչ և ծրագիր, ՀՀ ԿԳ նախարարի 2011թ. օգոստոսի 29-ի N997 հրամանի հավելված 1, էջ 7:

⁸¹ <https://www.youtube.com/watch?v=kLKsLuqCJvo>.

<http://lib.armedu.am/resource/16364>.

<http://lib.armedu.am/resource/16400>.

<http://lib.armedu.am/resource/16403>.

<http://lib.armedu.am/resource/16426>.

<http://lib.armedu.am/resource/16787>.

<http://lib.armedu.am/resource/16868>.

<http://lib.armedu.am/resource/17150>.

<http://lib.armedu.am/resource/17277>.

⁸² **Е.С. Полат, М. Ю. Бухаркина.** “Современные педагогические и информационные технологии в системе образования”. *Учебное пособие*, М., Издательский центр «Академия», 2010, стр. 14-17.

- փորձի կատարում,
- ստացված արդյունքների մշակում,
- արդյունքների ամփոփում:

Սովորաբար լաբորատոր աշխատանքները կատարվում են յուրաքանչյուր թեմայի ուսումնասիրությունից և ամփոփումից հետո: Սակայն ոչ բոլոր դպրոցներում կան անհրաժեշտ քանակի ու որակի այնպիսի սարքավորումներ, որոնցով աշակերտները միաժամանակ մի քանի խմբով կարողանան կատարել պահանջվող փորձերը: Լաբորատոր աշխատանքներն արդյունավետ կազմակերպելու նպատակով, հաճախ թեման ուսուցանելուց և ամփոփելուց հետո տվյալ լաբորատոր աշխատանքը չի կատարվում: Ուսումնասիրվում են մի քանի հարակից թեմաներ ևս, դրանք ամփոփվում են, հետո միաժամանակ կատարվում են այդ լաբորատոր աշխատանքները: Աշակերտներին նախապես հանձնարարվում է համապատասխան թեմաների կրկնությունը, ինքնաշեն սարքերի պատրաստումը, փորձի ընթացքի քննարկումը: Դասարանը բաժանվում է մի քանի խմբի (ելնելով սարքավորումների քանակից), որոնք կատարում են նախատեսված լաբորատոր աշխատանքը: Դրանից հետո գրվում են փորձի արդյունքները, և կատարվում է ամփոփում: Խմբերը համագործակցում են իրար հետ: Որպեսզի լաբորատոր աշխատանքը կրի կիրառական բնույթ, կարելի է աշակերտներին հանձնարարել ուսումնասիրված օրենքների, երևույթների, օգտագործված սարքավորումների կիրառությունների վերաբերյալ զեկուցումներ պատրաստել օգտվելով լրացուցիչ գրականությունից, ինչպես նաև համացանցից: Կարելի է հաջորդ դասաժամին ունկնդրել զեկուցումները և կատարել ընդհանուր ամփոփում⁸³:

Լաբորատոր աշխատանքը հարկավոր է կազմակերպել այնպես, որ սովորողները

- ինքնուրույն հասնեն արդյունքի,
- կանխատեսեն նպատակին հասնելու ճանապարհին առաջացած խնդիրները և դրանց լուծման ուղիները,
- ձեռք բերեն տեղեկատվություն որոնելու և ընտրելու հմտություններ,
- կարողանան աշխատել տեղեկատվական աղբյուրներով,
- սովորեն ինքնուրույն կատարել հետազոտություններ,
- տիրապետեն խմբում աշխատելու և գործնական հարաբերություններ ձևավորելու հմտությունների և կարողությունների,
- ձեռք բերեն սեփական աշխատանքը ներկայացնելու և ստացած արդյունքները հիմնավորելու հմտություններ,
- ձեռք բերեն անդրադարձ կատարելու, սխալները և դժվարությունները վերլուծելու և մեկնաբանելու հմտություններ:

Նշված հմտություններին ու կարողություններին տիրապետումը հնարավորություն է տալիս ձևավորելու անհատ, որն ունի անհրաժեշտ գիտելիքներ, օժտված է ինքնուրույնությամբ, քննադատական մտածողությամբ

⁸³ Ծ. Գ. Գասպարյան, Ա. Ռ. Ղազարյան, Ֆիզիկայի ամփոփիչ դաս, Բնագետ, N2, էջ 3-13, 2016թ.:

և համագործակցելու կարողություններով, ունի ոչ ստանդարտ իրավիճակներում կողմնորոշվելու ու վճիռներ կայացնելու ունակություն:

5. Երևակայական փորձեր

Ֆիզիկայի առարկայական ծրագրով նախատեսված գործնական աշխատանքների մի մասը կարելի է իրականացնել համացանցի օգնությամբ, իսկ թեմաները մատուցել փոխներգործուն եղանակով՝ էլեկտրոնային գրատախտակի և տեսադասերի օգտագործմամբ: Ժամանակակից տեխնոլոգիաները մեծ հնարավորություններ են տալիս դիտելու և կառավարելու փորձեր, որոնք միայն երևակայական աշխարհում են: Այսօր կան կայքեր^{84,85,86}, որոնք այդպիսի փորձերի հարուստ բազա են ստեղծել: Այս տիպի գործնական աշխատանքը կարելի է կազմակերպել բացառապես աշակերտների միջոցով՝ նախապես հանձնարարելով նրանց գտնել այդ փորձերը և մեկնաբանել: Իսկ այն աշակերտները, որոնք տիրապետում են այդպիսի փորձեր ստեղծելու ծրագրերին, կարող են ինքնուրույն ստեղծել որոշ փորձեր, որի արդյունքում դպրոցը կունենա իր աշակերտների պատրաստած երևակայական փորձերի կամ շարժապատկերների հավաքածու, որը կարող է օգտագործվել դասերի ընթացքում^{87, 88, 89}:

Չափազանց կարևոր խնդիր է գործնական աշխատանքների ճիշտ գնահատումը, որը նպաստում է աշակերտների ինքնահաստատմանը և ինքնազարգացմանը: Կրթական գնահատումն ուսումնական գործընթացի արդյունավետության և ուսուցման արդյունքների բացահայտման միջոց է, որն օգնում է պարզել յուրաքանչյուր աշակերտի գիտելիքների, կարողությունների ու հմտությունների մակարդակը, ինչպես նաև ստանալ դպրոցի՝ առարկայական ու դպրոցական չափորոշիչներին ու ծրագրերին ներկայացրած պահանջների կատարման ամբողջական պատկերը: Նոր մոտեցումներով գնահատումը ոչ միայն սովորողի առաջադիմության փաստագրում է, այլև ուսուցման ընթացքի խթանման կարգավորման, վերահսկման և բարելավման մեխանիզմ: Հանրակրթական դպրոցներում գործում են գնահատման երկու հիմնական տեսակներ՝ ամփոփիչ և ձևավորող գնահատում: Ամփոփիչ գնահատման նպատակն աշակերտի առաջադիմության գնահատումն է ժամանակի որոշակի հատվածում, և դրա առկա մակարդակի գրանցումը: Ձևավորող գնահատման նպատակն է՝ ստուգել աշակերտի յուրացման մակարդակը ժամանակի որոշակի հատվածում՝ պարզելու համար նրա նյութի յուրացման

⁸⁴ <http://esource.armedu.am/>.

⁸⁵ <http://www.virtulab.net/>.

⁸⁶ <http://www.afizika.ru/>.

⁸⁷ <http://lib.armedu.am/resource/16364>.

⁸⁸ <http://lib.armedu.am/resource/16400>.

⁸⁹ <http://lib.armedu.am/resource/16403>.

<http://lib.armedu.am/resource/16426>.

<http://lib.armedu.am/resource/16787>.

<http://lib.armedu.am/resource/16868>.

<http://lib.armedu.am/resource/17150>.

<http://lib.armedu.am/resource/17277>.

լավարկման հնարավորությունը⁹⁰։ Գործնական աշխատանքների գնահատումը հիմնականում ձևավորող գնահատում է, որը հաշվի է առնում աշակերտների գործնական աշխատանքին բնորոշ ընդհանրացումների, գաղափարների ու փաստերի ըմբռնման աստիճանը, նորովի կամ ստեղծագործական մոտեցումը, աշխատանքում անհրաժեշտ հաշվարկներ կատարելու և գործողությունների արդյունքները վերլուծելու կարողությունները։

Յուրաքանչյուր բարեխիղճ, սրտացավ ուսուցիչ մտահոգվում է ոչ միայն ծրագրային նյութը խորապես ուսուցանելու, այլև աշակերտին՝ ըստ իր սովորածի և յուրացրածի ճիշտ գնահատելու մասին։ Աշակերտների ինքնուրույն կատարած գործնական աշխատանքները, որպես խրախուսանք, կարելի է բարձր գնահատել՝ ոգևորելով նրանց։ Քիչ չեն այն աշակերտները, որոնք դժվարանում են ֆիզիկայի խնդիրներ լուծել, գրավոր աշխատանքները կատարում են թերություններով, սակայն տիրապետում են համակարգչային ծրագրերին, հաճախում են «Թումո» ստեղծարար տեխնոլոգիաների կենտրոն և ակտիվորեն կատարում են ֆիզիկայի գործնական աշխատանքները։ Կան նաև այնպիսիք, ովքեր հաճույքով սարքավորումներ են վերանորոգում, հավաքում մոդելներ, մանրակերներ, պատրաստում ինքնաշեն սարքեր։

Գործնական աշխատանքները կարելի է անցկացնել ինչպես անհատական եղանակով, երբ աշակերտը մյուս աշակերտների ներկայությամբ ինքնուրույն կատարում է գործնական աշխատանքը և վաստակում իր գնահատականը, այնպես էլ խմբային եղանակով, երբ միաժամանակ բոլոր աշակերտներն են կատարում ուսուցչի հանձնարարությունը^{91, 92}։

Ի տարբերություն այլ գործնական աշխատանքների, լաբորատոր աշխատանքները հիմնականում կատարվում են խմբերով, քանի որ դպրոցների մեծ մասը չունի համապատասխան քանակով սարքավորումներ։ Ցանկալի է, որ լաբորատոր աշխատանքները գրվեն առանձին տետրում։ Կատարված հաշվարկները, որպես կանոն, հիմնականում նույնն են լինում, և չեն արտացոլում առանձին աշակերտի կատարած աշխատանքի որակը։ Հաճախ ուսուցիչները հավաքում են տետրերը և գնահատում։ Բնարկե, տետրերի առկայությունը պարտադիր է, սակայն գնահատելիս միայն դրանով չի կարելի առաջնորդվել։ Հարկավոր է ստեղծել պրոբլեմային իրավիճակ, հարցադրումներով ճշտել աշակերտների գիտելիքները։

Նշենք, որ անհատի ուսումնառության շարժառիթները բազմաթիվ են, սակայն դրանց ընդհանուր նպատակը ձեռք բերած գիտելիքները, կարողությունները, հմտությունները կիրառելը և սեփական գործունեությունը ժամանակակից և արդյունավետ դարձնելն է։ Այսպիսով՝ ուսուցման նպատակը լավագույն

⁹⁰ Շերթալկան ատեստավորման ենթակա ֆիզիկայի ուսուցիչների մասնագիտական զարգացման, վերապատրաստման դասընթացների ուղղույց։ ՀՀ ԿԳ նախարարի 2011թ. օգոստոսի 29-ի N997 հրամանի հավելված 2, էջ 49, 51։

⁹¹ Տե՛ս Մովորողների գնահատման հայեցակարգ, ՀՀ կառավարության 2005թ. ապրիլի 14-ի N14 որոշում։

⁹² Տե՛ս Հանրակրթական ուսումնական հաստատությունների սովորողների ընթացիկ գնահատման մեթոդաբանություն. Ընդհանուր դրույթներ, հիմնական մոտեցումներ, Կրթական ծրագրերի կենտրոն, Երևան, 2005։

ձևով իրականացնելու համար անհրաժեշտ է հաճախակի կատարել գործնական աշխատանքներ, որոնց օգնությամբ աշակերտը կարող է տեսական գիտելիքները կիրառել իր գործնական գործունեության տարբեր ոլորտներում: Ցանկալի է, որ «Ֆիզիկա» առարկայի յուրաքանչյուր դաս ուղեկցվի որևէ գործնական աշխատանքով:

Ժամանակակից տեխնոլոգիաների միջոցով հնարավոր է վերացնել ուսուցման գործընթացում հանդիպող տարաբնույթ խոչընդոտները: Հզոր ծրագրերն ու համացանցը փոխել են գիտելիքի ձևեր և բերման ուղիներն ու հնարավորությունները, ուստի դասավանդման և ուսուցման նորարարական մեթոդները վերափոխում են նաև դասարանում դաս անցկացնելու գործելակերպը: Տեխնոլոգիաները նոր պահանջներ են ներկայացնում սովորողներին, որոնք, հիմնական կարողություններից բացի, պետք է ունենան հաղորդակցման և տեղեկատվական կառավարման կարողություններ: Նրանց պետք է հասանելի լինեն ուսումնառական աշխարհի բոլոր միջոցները, որոնք հնարավոր են դարձնում այդ կարողությունների օգտագործումը:

Ավագ դպրոցում լաբորատոր և գործնական աշխատանքները պետք է ուղղորդել դեպի գիտահետազոտական բնագավառ, սովորողներին ծանոթացնել տեխնիկական ավելի բարդ սարքերի ու սարքավորումների հետ, ինչպես նաև ժամանակակից տեխնիկայում կիրառվող հետազոտություններին ու չափումներին: Ավագ դպրոցում գործնական աշխատանքների մի մասը (հնարավորության դեպքում) կարելի է իրագործել բուհերի ուսումնական և գիտական լաբորատորիաներում: Փորձել համագործակցել գիտնականների հետ, որոշ պարզ և մատչելի գիտական փորձեր իրականացնել և վերլուծել արդյունքները: Նշված քայլերն, անշուշտ, կնպաստեն սովորողի ստեղծագործական մտքի զարգացմանը, իսկ գործնական աշխատանքները վերածվեն հետազոտական աշխատանքի:

Հայտնի է, որ աշակերտների ունակությունները դասակարգում են չորս խմբի, իսկ հմտությունները խմբավորում են հետևյալ կերպ (տես աղյուսակը)⁹³

| Ունակություններ | Ընդհանուր հմտություններ, որոնք ձևավորվում են բնագիտական առարկաներ ուսումնասիրելիս | | |
|---|---|------------|--------------|
| 1. կազմակերպչական (հիմնարար գիտելիքներ) | Վերլուծող համադրող ընդհանրացնող համեմատող դասակարգող | տեխնիկական | ուսուցողական |

⁹³ **А.В. Усова, А.А. Бобров**, Формирование учебных умений и навыков учащихся на уроках физики. Учебное пособие, М., Изд. Просвещение, стр. 122, 1988, стр. 7, 25.

| | | | |
|--------------------------------|--|---------------------------------|--------------------|
| 2. տեղեկատվական (ուղղորդող) | | լաբորատոր ապակեղենի հետ վարվելը | դիտարկումներ |
| 3. իմացաբանական (առարկայական) | | չափումներ կատարելը | բացատրություններ |
| 4. հաղորդակցական (ցուցադրական) | | փորձեր հավաքելը | փորձերի ձևակերպում |
| | | փորձեր կատարելը | փորձերի նկարագրում |
| | | գործնական խնդիրներ լուծելը | |

Ֆիզիկայի իմացությունը հասարակությանը կտա նշված ունակություններով և հմտություններով օժտված անհատներ, որոնք կարող են գտնել առաջադրված խնդիրների լուծման ուղիները, պլանավորել գործողությունները, ընտրել նպատակին հասնող միջոցները, աշխատել նպատակապես, կատարել վերլուծություն և անդրադարձ, ներկայացնել աշխատանքը:

ԳՐԱԿԱՆՈՒԹՅՈՒՆ

1. Հերթական ատեստավորման ենթակա ֆիզիկայի ուսուցիչների մասնագիտական զարգացման, վերապատրաստման դասընթացների ուղղույց: ՀՀ ԿԳ նախարարի 2011թ. օգոստոսի 29-ի N997 հրամանի հավելված 2:
2. **А.С. Кашицын, С.В. Белов, А.А. Безменов**, “Развитие исследовательских умений учащихся на уроках физики”. Иновация в образовании, Вестник Нижегородского университета им. Н. И Лобачевского, N5, стр. 76-80, 2013:
3. **Ադամ Մերենի, Վինցե Մարտ, Աթիլա, Տակաչ** «101 գաղափար նորարարական մեթոդներ կիրառող ուսուցիչների համար», Բուդապեշտ, 2006:
4. **Հ. Այվազյան**, «Դասի կառուցվածքային տարրերի կիրառումը հանրակրթական առարկաների օրվա պլանների կազմման գործընթացում», Դպրոց կենտրոնների ԻԱՄ, Երևան, էջ 26, 2014:
5. **Ա. Մ. Խանրեկյան, Ն. Գ. Խրիսյան, Բ. Ա. Դավթյան, Է. Ա. Հարությունյան, Ս. Մ. Խրիսյան**, «Ձարմանահրաշ ֆիզիկա», Նոր դպրոց, Երևան 1996.:
6. **Լ. Առուշանյան, Ն. Վարդանյան**, «Գործնական առաջադրանքներ և փորձարարական խնդիրներ», Ֆիզիկա միջին դպրոցի համար, հրատ. «Զանգակ-97», Երևան, 2011:
7. **А.В. Усова, А.А. Бобров**, “Формирование учебных умений и навыков учащихся на уроках физики”. Учебное пособие, М., Изд. Просвещение стр. 122, 1988:
8. <http://afizika.ru/skorost>.
9. <http://afizika.ru/zanimatelniestati/181-effektdoplera>.
10. <https://www.youtube.com/watch?v=kNP5ezxqIT8> .
11. <https://www.youtube.com/watch?v=sA7AhTOhY8>.
12. <https://www.youtube.com/watch?v=kLKsLuqCJvo>.
13. <http://esource.armedu.am/>.
14. <http://www.virtulab.net/>.
15. <http://www.afizika.ru/>.
16. <http://lib.armedu.am/resource/16364> .
17. <http://lib.armedu.am/resource/16400> .
18. <http://lib.armedu.am/resource/16403> .
19. <http://lib.armedu.am/resource/16426> .
20. <http://lib.armedu.am/resource/16787> .
21. <http://lib.armedu.am/resource/16868> .

22. <http://lib.amedu.am/resource/17150>.
23. <http://lib.amedu.am/resource/17277>.
24. **Е. С. Полаг, М. Ю. Бухаркина.** “Современные педагогические и информационные технологии в системе образования”: *Учебное пособие*, М., Издательский центр «Академия», 2010.
25. **Շ. Գ. Գասպարյան, Ա. Ռ. Ղազարյան,** Ֆիզիկայի ամփոփիչ դաս, Բնագետ, N2, էջ 3-13, 2016:
26. Սովորողների գնահատման հայեցակարգ, ՀՀ կառավարության 2005թ. ապրիլի 14-ի N14 որոշում:
27. Հանրակրթական ուսումնական հաստատությունների սովորողների ընթացիկ գնահատման մեթոդաբանություն. Ընդհանուր դրույթներ, հիմնական մոտեցումներ, Կրթական ծրագրերի կենտրոն, Երևան, 2005:

ШУШАНИК ГАСПАРЯН

Ереванский государственный университет, кандидат физико – математических наук

ОРГАНИЗАЦИЯ И ОСУЩЕСТВЛЕНИЕ ПРАКТИЧЕСКИХ РАБОТ ПО ФИЗИКЕ В ШКОЛЕ

В системе общего образования важно проведение практических работ. Лучшей мотивацией повышения интереса к учебе для школьников – последовательная и интересная организация практической работы. Проведено обсуждение практических работ различного характера и типа. Для того, чтобы наилучшим образом достичь цели преподавания физики, необходимо предоставить большое место практическим работам, благодаря которым учащиеся смогут применять полученные знания в практической деятельности. Желательно, чтобы каждый урок физики сопровождался практической работой.

SHUSHANIK GASPARYAN

Yerevan State University,
N 182 high school

PhD of Physical-Mathematical Sciences

ORGANIZATION AND IMPLEMENTATION OF PRACTICAL WORK OF PHYSICS AT SCHOOL

The practical work is considered to be an important method to organize tutorial process in general education system. The best motivation to awake an interest of pupils towards education is to periodically conduct practical works. Various types of practical works have been discussed. In order to achieve the best way of teaching, it is necessary to regularly carry out practical works, which will assist in exercising the pupils' theoretical knowledge in practical sphere.

ԳՈՂԱՐ ԳՐԻԳՈՐՅԱՆ

ՀՀ գիտությունների ազգային ակադեմիա,
Գիտակրթական միջազգային կենտրոն,
օտար լեզուների ամբիոնի վարիչ,
բանասիրական գիտությունների թեկնածու, դոցենտ

ԱՆԻ ՀՈՒՆԱՆՅԱՆ

«Մխիթար Գոշ» հայ-ռուսական միջազգային համալսարան,
պատմության դասախոս

ՄԻՐԻԱՀԱՅԵՐԻ ՆԵՐԳԱՂԹԸ ՀԱՅԱՍՏԱՆ: ՄԻԶՄՇԱԿՈՒԹԱՅԻՆ

ԱՌԱՆՁՆԱՀԱՏՎՈՒԹՅՈՒՆՆԵՐԸ ԵՎ ԻՆՏԵԳՐՄԱՆ ՀԻՄՆԱՄՆԴԻՐՆԵՐԸ

Միրիական պատերազմի հետևանքով սկսվեց սիրիահայերի զանգվածային ներհոսք դեպի Հայաստան, որը կանգնեցրեց երկիրը նոր հիմնախանդիրների

ու մարտահրավերների առջև: Նրանց մի մասը դեռ չի կարողանում ինտեգրվել հայաստանյան հասարակությանը, մինչդեռ սիրիահայերի՝ Հայաստանում ինտեգրվելու խնդրի լուծումը կարող է դրական անդրադառնալ մեր պետության ժողովրդագրական վիճակի վրա: Այս առումով ինտեգրացիոն քաղաքականությունը պետք է լինի թիրախավորված ու տարբերակված՝ հաշվի առնելով ժողովրդագրական իրավիճակը երկրում, ինչպես նաև կոնֆլիկտային իրավիճակով պայմանավորված հայերի արտահոսքը տարբեր տարածաշրջաններին:

Բանալի բառեր՝ *Ինտեգրացիոն քաղաքականություն, միջմշակութային հարողակցություն, ժողովրդագրական իրավիճակ, ինտեգրման հիմնախնդիրներ, «հայրենադարձ», «փախստական»*

Միգրացիան ուղեկցել է մարդուն իր պատմության ողջ ընթացքում: Միմյանց փոխարինող բռնի տեղահանությունները, առևտրատնտեսական, աշխատանքային, կլիմայական և այլ միգրացիոն հոսքերը յուրովի ձևավորել են պետությունների, տարածաշրջանների կենսական ընթացքը, սոցիալական, տնտեսական, քաղաքական և մշակութային վերարտադրումը:

ՀՀ-ում սովորաբար միգրացիայի հիմնախնդիրները քննարկվում են առավելապես արտագաղթի համատեքստում՝ նկատի ունենալով 1991 թվականից ի վեր շարունակվող արտագաղթի ծավալները, դրանց որակական ու քանակական հետևանքները ՀՀ սոցիալական, տնտեսական զարգացման ընթացքի վրա: Բազմաթիվ վիճակագրական տվյալներ վկայում են այն մասին, որ Հայաստանն ունի ժողովրդագրական խնդիրներ. այդ իրավիճակը հատկապես մտահոգիչ են դարձնում ցածր ծնելիությունը, ծերացումն ու միգրացիան⁹⁴: Գաղտնիք չէ, որ Հայաստանում մարդիկ հիմնականում հեռանում են սեփական երկրից՝ իրենց ընտանիքների համար ապրուստ հայթայթելու նպատակով: Միևնույն ժամանակ սիրիական պատերազմի հետևանքով սիրիահայերի՝ հիմնականում 2012թ. սկսված զանգվածային ներհոսքը Հայաստան երկիրը կանգնեցրեց նոր հիմնախնդիրների ու մարտահրավերների առջև⁹⁵:

Սույն հոդվածը միտված է սիրիահայերի՝ Հայաստան ներգաղթի, միջմշակութային առանձնահատկությունների, ինտեգրման հիմնախնդիրների վերհանմանը, դրա շուրջ տարվող աշխատանքներին, որոնք իրականացվում են այդ հիմնախնդիրները մեղմացնելու և սիրիահայերի՝ հայ հասարակության մեջ ինտեգրվելու հարցում, ինչպես նաև այն հարցերին, որոնք դեռևս լիարժեք լուծում չեն ստացել:

ՀՀ-ում հաստատված սիրիահայերն ունեն տարբեր իրավական կարգավիճակներ, որոնք հիմնականում ներկայացնում են հետևյալ խմբերը՝ ՀՀ քաղաքացիներ (երկքաղաքացիներ), փախստականներ և ապաստան հայցողներ,

⁹⁴ **Հակոբյան Գ.Լ.**, Սիրիահայերի սոցիալ-ժողովրդագրական ներուժը ՀՀ-ում, էջ 181:

<http://lraber.asj-oa.am/6491/1/181.pdf>

⁹⁵ Ըստ ՀՀ սփյուռքի նախարարության տվյալների՝ 2012թ. ՀՀ քաղաքացիություն ստացել է 5026 սիրիահայ, 2013թ.՝ 4150 սիրիահայ, 2014թ.՝ 1531 սիրիահայ: 2012-2014 թթ. ՀՀ քաղաքացիություն է ստացել 10707 սիրիահայ: 2013-14թթ. ընթացքում ձեռք են բերել ժամակավոր (1 տարի) 220, մշտական (5 տարի) 155, հատուկ կարգավիճակներ (10 տարի) 390 սիրիահայեր: Համառոտ տեղեկանք սիրիահայերի հիմնախնդիրների մասին, ՀՀ Սփյուռքի նախարարություն, 2014, մայիս:

ժամանակավոր կամ մշտական կացություն ունեցողներ (1, 5, 10 տարի ժամկետով): ՀՀ քաղաքացիության տրամադրումն ու դյուրացված ընթացակարգը սիրիահայերի՝ ՀՀ մշտական բնակության, որոշակի հստակ կարգավիճակ ամրագրելու, թե՛ այլ խնդիր է լուծում (տե՛ս Հավելված 1):

Ներկայումս ՀՀ-ում սիրիահայերերի խումբը միջանկյալ վիճակում է. վերադառնալ Սիրիա, մնալ Հայաստանում, թե՛ գաղթել այլ երկիր: Այդ անորոշությունը ուղղակիորեն ազդում է նրանց հետագա կյանքը պլանավորելու ընթացքի վրա, թեև ներկայումս կա ՀՀ-ում մնալու միտում, որն, ըստ էության, պայմանավորված է Սիրիայում պատերազմական իրավիճակի շարունակականությամբ:

Պետք է նշել, որ ՀՀ պաշտոնական դիսկուրսը չի օգտագործում «հայրենադարձ» եզրույթը⁹⁶, ինչն ուղղակիորեն պետության պարտավորություններ է ենթադրում՝ նրանց հետագա կյանքը Հայաստանում պլանավորելու ընթացքի հետ կապված: Չի օգտագործվում նաև «փախստական» եզրույթը, թերևս վերը նշված պատճառով, որը ենթադրում է պետության համապատասխան սոցիալական պարտավորություններ: Սիրիահայերն իրենք ևս իրենց հայրենադարձ չեն համարում՝ նշելով, որ հայրենադարձությունը կամավոր գործընթաց է, իսկ իրենց ներկա վիճակը հարկադրական տեղափոխման հետևանք է, իրենց նաև «փախստական չեն համարում» (այդ եզրույթի բացասական ընկալման հետևանքով, որը նույնականանում է ճամբարների, դեգերումների հետ), իրենց բնութագրում են որպես «գաղթական» կամ «սիրիահայ»⁹⁷:

Այդուհանդերձ ի՞նչ խնդիրների են բախվում Սիրիայից եկած մեր հայրենակիցները ՀՀ-ում, ինչպե՞ս են նրանք ապրում և ապագայի ի՞նչ տեսլական ունեն:

Դրանց շարքում թերևս առաջինը՝ *փաստաթղթերին առնչվող խնդիրները*, բացառության կարգով, կարգավորվել են պետության կողմից: Եթե սիրիահայերը նախկինում դրանք պետք է Սիրիայում ստանային, ապա այժմ ստանում են սահմանին և անվճար: Իսկ այն սիրիահայերը, ովքեր չունեն ՀՀ քաղաքացիություն, նրանց տրամադրվում է կեցության վկայական 5-10 տարի ժամկետով:

Բնակարանային հարցը ՀՀ-ում հաստատված սիրիահայերի կարևոր հիմնախնդիրներից է: Կացարանի հարցը այն խնդիրն է, որի լուծումը կարող է ապահովել ՀՀ-ում սիրիահայերի մշտական կացության հեռանկարը: Այս խնդիրների լուծման համար ՀՀ-ն ձեռնարկեց «Նոր Հալեպ» թաղամասի կառուցման ծրագրի⁹⁸, որն ըստ էության նախատեսվում էր իրականացնել սիրիահայերի կամ տարբեր կազմակերպությունների, հիմնադրամների, անհատների նվիրատվությունների միջոցներով: Այդ նպատակով ՀՀ կառավարությունը «Սիրիահայերի հիմնախնդիրները համակարգող խորհուրդ» ՀԿ -ին

⁹⁶ «Հայրենադարձ» եզրույթը «Պանարմենիան մեդիա գրուպը» գործածում է «Արմենիա» հեռուստաընկերությամբ ՀՀ-ում հաստատված սիրիահայերի բիզնեսի գովազդային հոլովակում:

⁹⁷ Բաց հասարակության հիմնադրամներ-Հայաստան, Սիրիահայերը Հայաստանում. հայրենադարձներ, թե՛ փախստականներ, Ա. Հակոբյան:

⁹⁸ ՀՀ կառավարության որոշում, 2013 թվականի 6 հունիսի N 656-Ն, ըստ <http://www.arlis.am/DocumentView.aspx?DocID=84044> կայքի:

տարածք էր տրամադրել: Շատ սիրիահայեր ցուցակագրվել են ծրագրին (ինչը խոսում է ՀՀ-ում հաստատվելու միտումի մասին) այն հույսով, որ թաղամասը կառուցվելու է պետական կամ այլ հանրային միջոցներով, սակայն ըստ էության ծրագիրը չի իրականանում, քանի որ այն կազմվելու ու գործարկվելու առումով հաշվի չէր առնվել այն հանգամանքը, որ սիրիահայերը պատերազմի հետևանքով հարկադրական տեղափոխվածներ են՝ սուղ ֆինանսական միջոցներով, ու ի վիճակի չեն համպատասխան ներդրում կատարել, ինչպես նաև դեռևս վերջնականապես չեն կողմնորշվել ՀՀ-ում հաստատվելու առումով, քանի որ նրանցից շատերը չեն կարողանում ինտեգրվել հայաստանյան իրականությանն ու ցանկանում են տեղափոխվել երրորդ երկիր և չնայած պատերազմին՝ նույնիսկ վերադառնալ Սիրիա⁹⁹:

Ինտեգրացիոն կարևոր օղակներից մեկն էլ *կրթությունն է*: Երեխաների, աշակերտների ինտեգրացիայի խնդիրը բավական կարևոր ու նուրբ հարց է, նախ այն առումով, որ նրանք ռիսկային խմբում են, ու նրանց հաջող ինտեգրացիան գրավական կարող է լինել ընտանիքների մշտական կեցության հեռանկարի առումով, իսկ հակառակ պարագայում՝ հանգեցնել մարզինալացմանը: Այդ նպատակով սիրիական ծրագրով բացվեց «Կիլիկյան» դպրոցը, սակայն անարդյունավետ լինելու պատճառով այն գործեց մեկ ուսումնական տարի: ՀՀ հանրակրթական համակարգում էլ սիրիահայ աշակերտները բախվում են լեզվական խնդիրների, ինչպես նաև առկա են կրթական համակարգերի բավական տարբերություններ¹⁰⁰: Այն մեղմացնելու համար կարելի է դպրոցներում սիրիահայ աշակերտների համար իրականացնել լեզվական ինտեգրացիոն ծրագրեր՝ համպատասխան մասնագիտական մոտեցմամբ, անհրաժեշտության դեպքում նրանց համար ներդնել լրացուցիչ պարապմունքներ՝ առարկայացանկը յուրացնելու նպատակով: Ինչպես տեղեկացնում է ՀՀ սփյուռքի նախարարությունը՝ ՀՀ սփյուռքի և ՀՀ կրթության և գիտության նախարարությունների և Երևանի քաղաքապետարանի ջանքերով մեկնարկել են արևելահայերենի դասընթացները, և քննարկվում են որոշ դպրոցներում արևմտահայերենի ուսուցման դասընթացներ կազմակերպելու հնարավորությունները¹⁰¹:

Նկ. 1-ում տեսնում ենք, որ Հայաստանում գտնվող սիրիահայ չափահաս բնակիչների 40%-ը չունի միջնակարգ կրթություն, 24,5%-ը միջնակարգ կրթությամբ են, և միայն 22,5%-ն ունի բարձրագույն կրթություն:

⁹⁹ Ըստ <http://www.mediamax.am/am/news/special-report/14208/s> կայքի:

¹⁰⁰ **Ա. Փաշայան, Լ. Հարությունյան**, Սիրիայի հայ համայնքը. արդի հիմնախնդիրներ, Երևան, 2011, էջ 31:

¹⁰¹ Ըստ <https://www.aysor.am/am/news/2012/08/02/hranush-hakobyan2/469157> կայքի:

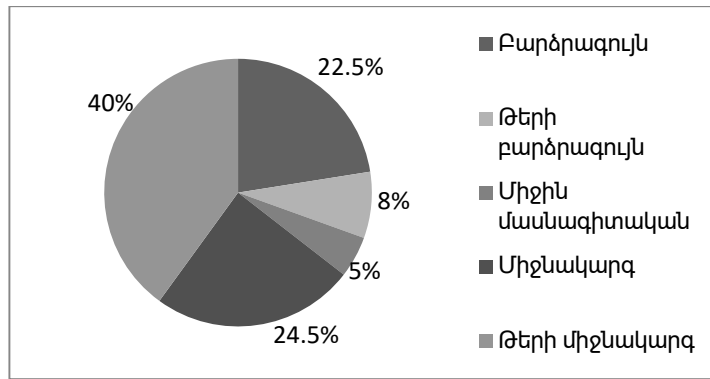

նկ. 1. Միրիահայերի կրթական մակարդակը

Ինչ վերաբերում է բարձրագույն ուսումնական հաստատություններում սովորելու վարձավճարին, ապա նրանք ուսման վարձ չեն վճարում: Այս խնդիրը լուծվում է ՀՀ կառավարության, ԿԳՆ-ի, Գալուստ Գյուլբենկյան հիմնադրամի, Հայկական բարեգործական ընդհանուր միության և այլ կազմակերպությունների աջակցությամբ¹⁰²: Բացի այդ՝ աշխատանքներ են տարվում սիրիահայերի՝ բուհեր ընդունվելու հարցազրույցներն առավել պարզեցված կարգով անցկացնելու ուղղությամբ¹⁰³:

Բացի վերը նշված կարևոր հիմնախնդիրներից՝ առկա են **իրավական, սոցիալական, տնտեսական հիմնախնդիրներ**: ՀՀ-ում հաստատված սիրիահայերը ներկայացնում են սոցիալական տարբեր շերտեր՝ գործարարներ, արհեստավորներ, բժիշկներ և այլն:

Իրավական պաշտպանվածության, սեփականտիրական հարաբերությունների հետ կապված հիմնախնդիրները նույնպես հարցեր են, որոնք սիրիահայերի պարագայում դրսևորվում են տների առքուվաճառք կատարելիս, բիզնես միջավայրում և այլուր:

ՀՀ-ում և Միրայում գործարար միջավայրերի, շուկաների ծավալների, տնտեսական գործունեության հետ կապված տարբերությունները, նոր բացված ձեռնարկության առաջին ամսվանից հարկային, վարկային պարտավորությունների կատարման պահանջը, մաքսային դրույքաչափերը, վճարները, վարչարարությունը, ինչպես նաև գործարար միջավայրի և իրավական պաշտպանվածության խնդիրները հնարավորություն չեն տալիս կայանալու սիրիահայության նախաձեռնած փոքր կամ միջին ձեռնարկությանը:

Վերը թվարկված հիմնախնդիրների լուծումը շատ կարևոր է: Եվ թեև տարվում են աշխատանքներ, այնուամենայնիվ դեռևս կան հարցեր, որոնք հրա-

¹⁰²Գործում են տարբեր մարդասիրական ծրագրեր, որոնց մի մասը միտված է առաջնային օգնությանը, մյուս մասը՝ ինտեգրացիոն գործընթացների աջակցությանը: Միջազգային ծրագրերն իրականացում են հիմնականում «Միրիահայերի հիմնախնդիրները համակարգող խորհուրդը», «Առաքելություն Հայաստանի» ՀԿ-ն, Հայկական Կարմիր Խաչը և Հայկական Կարիտասը:

¹⁰³ <https://www.aysor.am/am/news/2012/08/02/hranush-hakobyan2/469157>

տապ լուծում են պահանջում: Չպետք է մոռանանք նաև, որ չնայած սիրիահայերը սփյուռքի հայ մշակույթի կրողն ու պահպանողն են, սակայն առկա են տարածաշրջանային, միջմշակութային, աշխարհաքաղաքական ընկալումների տարբերություններ, որոնք կարող են լրացուցիչ խոչընդոտներ ստեղծել սիրիահայերի՝ հայ հասարակության մեջ ինտեգրվելու հարցում, և որոնց գրագետ ու ճիշտ հաղթահարումը կարող է դառնալ Հայաստանում մնալու, այստեղ արարելու, ինչու չէ, նաև իրենց փորձն ու գիտելիքները մեր տնտեսության մեջ ներդնելու գրավականը: Այս առումով ինտեգրացիոն քաղաքականությունը պետք է լինի թիրախավորված ու տարբերակված՝ հաշվի առնելով ժողովրդագրական իրավիճակը երկրում, ինչպես նաև կոնֆլիկտային իրավիճակով պայմանավորված հայերի արտահոսքը տարբեր տարածաշրջաններին:

ՀԱՎԵԼՎԱԾՆԵՐ

Ստորև մեջբերվում է հատված Գ. Լ. Հակոբյանի՝ վերը հիշատակված հոդվածից, որտեղ ներկայացված են էթնոսոցիոլոգիական հետազոտությունների արդյունքում սիրիահայերի՝ Հայաստանն ընտրելու դրդապատճառները.

1. հայրենիքի գաղափարը, հայ լինելու հանգամանքը՝ 38%.
 2. ուրիշ ելք չկար, մյուս երկրները մուտքի թույլտվություն չէին տալիս՝ 18.5%.
 3. սոցիալական ցանցի առկայությունը՝ 7.8% (բարեկամներ/ հարազատներ/ծանոթներ ունենք).
 4. ընտանիքի անդամները նախօրոք տեղափոխվել էին կամ վաղուց ապրում են ՀՀ-ում՝ 7.8%.
 5. Հայաստանում ապահով, անվտանգ է՝ 7%.
 6. լեզվին տիրապետում ենք՝ 6%.
 7. շրջագայության նպատակով կատարած այցից հետո չենք վերադարձել Սիրիա՝ 6%.
 8. աշխատանքի հեռանկար ՀՀ-ում՝ 2%.
 9. այլ պատճառներ (եկել ենք ՀՀ՝ երրորդ երկիր գնալու նպատակով, մենք չենք ընտրել և այլն)՝ 6%:
- Ինչպես տեսնում ենք, Հայաստան տեղափոխվելու որոշում կայացնելու գործընթացում սիրիահայերի համար հայրենիքի գաղափարը առաջնային է մյուս պատճառների համեմատությամբ: Պետք է նշել նաև, որ հարցմանը մասնակցած սիրիահայերի մեծ մասը՝ 70.7%-ը, Հայաստանն է համարում իր հայրենիքը, 22.8%-ը՝ Սիրիան:

ԳՐԱԿԱՆՈՒԹՅՈՒՆ

1. **Ա. Փաշայան, Լ. Հարությունյան**, Սիրիայի հայ համայնքը. Արդի հիմնախնդիրներ, Երևան, 2011:
2. **Ա. Հակոբյան**, Բաց Հասարակության հիմնադրամներ-Հայաստան, Սիրիահայերը Հայաստանում. Հայրենադարձնե՞ր, թե՞ փախստականներ:
<http://www.osf.am/wp-content/uploads/2017/11/%D5%8D%D5%AB%D6%80%D5%AB%D5%A1%D5%B0%D5%A1%D5%B5%D5%A5%D6%80%D5%A8-%D5%80%D5%A1%D5%B5%D5%A1%D5%BD%D5%BF%D5%A1%D5%B6%D5%B8%D6%82%D5%B4.-%D5%B0%D5%A1%D5%B5%D6%80%D5%A5%D5%B6%D5%A1%D5%A4%D5%A1%D6%80%D5%B1%D5%B6%D5%A5%D6%80-%D5%A9%D5%A5%D5%9E->

[%D6%83%D5%A1%D5%AD%D5%BD%D5%BF%D5%A1%D5%AF%D5%A1%D5%B6%D5%B6%D5%A5%D6%80.pdf](#)

3. Համառոտ տեղեկանք սիրիահայերի հիմնախնդիրների մասին, ՀՀ Սփյուռքի նախարարություն, 2014, մայիս:

4. ՀՀ կառավարության որոշում, 2013 թվականի 6 հունիսի N 656-Ն:

5. **Գ. Լ. Հակոբյան**, Սիրիահայերի սոցիալ-ժողովրդագրական ներուժը ՀՀ-ում, Լրագրի հաս. գիտ. -2015. - Թիվ 3. - էջ 181-190:

6. **Ա. Միրզոյան, Ա. Հակոբյան**, Սիրիահայեր. Ինտեգրում , թե՞ օտարում: Եր, Ամառաս, 2017-96 էջ:

7. <http://www.arlis.am/DocumentView.aspx?DocID=84044>

8. <http://www.mediamax.am/am/news/special-report/14208/s>

9. <https://www.aysor.am/am/news/2012/08/02/hranush-hakobyan2/469157>

ГОАР ГРИГОРЯН

Национальная Академия Наук РА, Международный научно-образовательный центр, заведующая кафедрой иностранных языков, кандидат филологических наук, доцент

АНИ УНАНЯН

Армяно-Российский международный университет «Мхитар Гош»,
преподаватель истории

ИММИГРАЦИЯ СИРИЙСКИХ АРМЯН В АРМЕНИЮ. МЕЖКУЛЬТУРНЫЕ ОСОБЕННОСТИ И ПРОБЛЕМЫ ИНТЕГРАЦИИ

В результате сирийской войны начался массовый приток сирийских армян на историческую родину, что поставило страну перед новыми проблемами. Часть иммигрантов оказалась неспособна интегрироваться в армянское общество, тогда как решение данной проблемы может оказать положительное воздействие на демографическую ситуацию нашего государства. В этой связи политика интеграции должна быть целенаправленной и дифференцированной, с учетом демографической ситуации в стране, а также перемещения армян из разных регионов, обусловленного конфликтной ситуацией.

GOHAR GRIGORYAN

International Scientific-Educational Center of the National Academy of Sciences of the RA
Head of the Foreign Languages Department, PhD of Philological Sciences, Associate professor

АНИ ХУНАНЯН

Armenian-Russian International University «Mkhitar Gosh»,
Lecturer of History

IMMIGRATION OF SYRIAN-ARMENIANS TO ARMENIA: INTERCULTURAL PECULIARITIES AND INTEGRATION ISSUES

As a result of Syrian war a massive influx of Syrian-Armenians to Armenia began, which made the country face new challenges and issues. Some of them still cannot integrate into Armenian society, while Syrian-Armenians' integration in Armenia may have a positive impact on the demographic situation of our state. In this sense, integration policy should be targeted and focused, given the demographic situation in the country, as well as the outflow of Armenians from different regions due to conflict situations.

ՄԱՆՈՒԿ ՀԱՐՈՒԹՅՈՒՆՅԱՆ

ՀՀ ԳԱԱ գիտակրթական միջազգային կենտրոնի
փիլիսոփայության ամբիոնի վարիչ,
փիլիսոփայության գիտությունների դոկտոր

**ԳԻՏԵԼԻՔԸ, ՏԵՂԵԿԱՏՎՈՒԹՅՈՒՆՆ ՈՒ
ԿՐԹՈՒԹՅԱՆ ՆՈՐ ՓԻԼԻՍՈՓԱՅՈՒԹՅՈՒՆԸ**

Հոդվածը նվիրված է տեղեկությունների, տեղեկատվական նորագույն տեխնոլոգիաների և գիտական գիտելիքների աննախադեպ աճի, ինչպես նաև կրթության նոր փիլիսոփայության հիմնախնդիրների վերլուծությանը:

Բանալի բառեր՝ Ժամանակակից գիտելիքներ, կրթական-տեղեկատվական տեխնոլոգիաներ

Այն, ինչ մենք հիմա գիտելիք ենք անվանում, ամեն ժամ ապացուցում է իր նշանակալիությունը և ստուգվում գործնականում: Գիտելիքն այսօր տեղեկություն է՝ օժտված գործնական արժեքավորությամբ, և ծառայում է կոնկրետ արդյունքների ստացմանը: Գիտելիքների ստեղծման արժեքի վրա չի ազդում այն, թե որ չափով է մարդը հետազայում օգտվելու դրանից: Եթե աշխարհի բոլոր գրադարաններում պահվող խորհրդանշական շտեմարանը ներկայացնենք որպես գիտելիքի խորհրդանշական հաշվելի կապիտալի մի ձև, ապա այդպիսի կապիտալի պաշարները, ի տարբերություն նավթի ու գազի պաշարների, օգտագործումից չեն սպառվի, այլ ընդհակառակը, կավելանան ու կընդլայնվեն:

Գիտելիքները գոյություն ունեն տարածությունից անկախ: Քվանտային մասնիկների պես նրանք կարող են լինել մի քանի վայրերում միաժամանակ: Տեղեկատվական տնտեսության մեջ կա մի հնարք, որը վերաբերում է և՛ գնորդին, և՛ վաճառողին. գնորդը չի կարող դատել՝ արժե վճարել տեղեկատվության համար այնքան ժամանակ, քանի դեռ այն ձեռք չի բերել, սակայն հենց ձեռք է բերում այն, նա այլևս այն գնելու հարկը չունի:

Մակայն եթե ընդհանուր առմամբ գիտելիքները սահմանափակված չեն տարածությամբ, նրանց որոշ ձևեր չափազանց զգայուն են ժամանակի գործոնի նկատմամբ, նույնիսկ շատ ավելի, քան նյութական ակտիվները: Թեև վերջիններս աղետալի կերպով արժեզրկվում են, հաճախ արժեքի վերջնական կորուստը տեղի է ունենում աստիճանաբար ու դանդաղ (օրինակ՝ մեխանիկական գրամեքենայի համար հիմա ոչ ոք գին չի տա), այն դեպքում, երբ խորհուրդը, թե որ մրցաձիու վրա խաղադրույք կատարել, որը մինչև վազքը իրապես հազար դոլար արժե, կորցնում է ցանկացած գին, հենց միայն փակվում է տոտալիզատորի փեղկը: Ժամանակի գործոնի նկատմամբ զգայունությունը կյանքի է կոչել ամբողջական ոլորտներ, որոնք հիմնված են գիտելիքների ապագա ձևերը

կանխատեսելու ցանկության վրա. եղանակի ծառայությունը, հասարակական կարծիքի հարցումները քաղաքական թեմաներով, ֆոնդային բորսան:

Գիտելիքների և այլ ռեսուրսների երկրորդ տարբերությունը գիտելիքների առատությունն է: Թեև չկա աշխարհում կուտակված գիտելիքների պաշարը չափելու հուսալի միջոց, ամենատարբեր ցուցանիշները վկայում են, որ նրանց ծավալը շարունակում է աճել: Գիտական իմացության առարկայական դաշտը աճել է 10⁴² անգամ, իսկ գիտելիքի տեղեկատվական զանգվածը յուրաքանչյուր 5 տարի կրկնապատկվում է: Թեև գիտելիքները, հատկապես գիտական բնույթի, հաճախ զիջում են ավելի նոր գիտելիքներին, հազվադեպ է պատահում, որ անհետանան առհասարակ... Գուցե քիչ են տաղանդները, սակայն ոչ երբեք գիտելիքները. մարդկությունն այսօր ավելի շատ բան գիտի, քան նախկինում:

Երրորդ տարբերությունն այն է, որ գիտատարր ապրանքների ու ծառայությունների («նյութական գիտելիք») մեծ մասի ինքնարժեքի կառուցվածքը կտրուկ տարբերվում է «նյութականացված նյութի» ինքնարժեքի կառուցվածքից: Դրանց ծախսերի մեծ մասը բաժին է ընկնում նախապատրաստական փուլին. դա նշանակում է, որ նմուշօրինակի պատրաստման ինքնարժեքն անհամամասնորեն մեծ է հաջորդների ինքնարժեքից: Գրահրատարակչական գործում, օրինակ, սկզբնական կապիտալ ներդրումները, որոնք ներառում են հեղինակի հոնորարը, տեքստի մուտքագրման ու ձևավորման արժեքը, զգալիորեն մեծ են, քան թղթի ինքնարժեքը, տպագրության գործընթացն ու տպաքանակի կազմումը: Որքան ավելի անշոշափելի է արդյունքը, որքան մոտ է մաքուր գիտելիքին, այնքան մեծ է խզումը ավարտված փուլի ծախսերի ու սահմանային ծախսերի միջև. փաստաթղթի էլեկտրոնային պատճենի պատրաստման ու տեղափոխման ծախսերը հավասար են էլեկտրական հոսանքի կայծին, բացի այդ՝ ծախսերը գլխավորապես հոգում է ստացողը, այլ ոչ թե «արտադրողը»: Նույնը վերաբերում է ծրագրային ապահովմանը, դեղագործական արտադրանքին, կինոֆիլմերին և այլն: Արտադրության սկզբնական փուլում ծախսերի կուտակման միտումը դրսևորվում է նաև արդյունաբերական ապրանքների պատրաստման ժամանակ՝ նրա տեղեկատվական բովանդակության մեծացմանը զուգահեռ, ինքնաթիռների, ավտոմեքենաների և շատ այլ արտադրանքների նախագծային աշխատանքների, գիտական հետազոտությունների ու փորձակոնստրուկտորական մշակումների ծախսերն աճում են ուղիղ արտադրական ծախսերի համեմատ: Նախկինում գիտելիքն ընդհանուր բնույթի էր: Այսօր գիտելիքներն անհրաժեշտաբար դարձել են խորապես մասնագիտացված:

Նախկինում գործածական չէին այնպիսի արտահայտություններն, ինչպիսին են «գիտելիքներին տիրապետող մարդը»: Ասում էին՝ «կրթված, գրագետ մարդը»: Կրթված մարդիկ բազմագիտակ էին: Նրանք տիրապետում էին բավականաչափ գիտելիքների, որ խոսեին կամ գրեին ամենատարբեր թեմաներով, սակայն նրանք չէին կարողանում զբաղվել պրակտիկ գործունեությամբ մի որևէ որոշակի ոլորտում: Գոյություն ունի մի այսպիսի հին զվարճախոսություն. կրթված մարդու հետ հաճելի է շփվել ճաշի սեղանի շուրջ, սակայն, Աստված մի արասցե, միասին հայտնվեք անմարդաբնակ կղզում. այնտեղ հարկավոր է

մարդ, որը կտիրապետի գործնական գիտելիքների և հմտությունների: Այդուհանդերձ ժամանակակից համալսարանում «կրթված մարդիկ» ավանդական ընկալմամբ կարող են համարվել դիլետանտները: Տեղեկատվական դարաշրջանում արմատապես փոխվում է կրթության փիլիսոփայությունը: Եթե արդյունաբերական դարաշրջանում իդեալը բազմագիտակ, բազմակողմանիորեն կրթված մարդն էր, ապա տեղեկատվական դարաշրջանում առաջին պլան է մղվում, արարող մարդը, քանի որ անհրաժեշտաբար մտապահների տեղեկատվության ամբողջ զանգվածը համակարգիչն է կրում, ազատելով ստեղծագործական երևակայության էներգիան գերբեռնված հիշողության ծանր մամլիչի տակից, որը արդյունաբերական դարաշրջանում կրթվածության գլխավոր կրողն ու ցուցիչն էր:

Կրթության որակական կողմերի նկատմամբ ուժեղացված հետաքրքրությունն իր դրսևորումն է գտել «բաց կրթություն» հասկացության մեջ: **Բաց կրթություն** ասելով հասկանում ենք բարձրագույն ուսումնական հաստատության, ուսուցման ժամանակի, տեղի և տեմպերի ընտրության ազատությունն, ինչպես նաև սեփական հայեցողությամբ ուսումնական պարապմունքները պլանավորելու հնարավորությունները: Դրանք առավել ակնառու են հեռավար ուսուցման մեջ, երբ ողջ ուսումնական ընթացակարգը կամ նրա մի մասն իրականացվում է ժամանակակից տեղեկատվական տեխնոլոգիաների միջոցով: Հայտնի են և լայնորեն կիրառվում են հեռավար ուսուցման հետևյալ հիմնական տեխնոլոգիաները.

- Կեյս տեխնոլոգիա` ուսանողը, մագիստրանտը ստանում է ուսումնական նյութերի լրակազմ /կոմպլեկտ/, որն ուսումնասիրում է` գտնվելով համակարգված, մշտական խորհրդատվական կապի մեջ գիտակրթական կենտրոնի դասախոսների, այսպես կոչված, տյուտորների հետ:

- Հեռուստատեխնոլոգիաներ` հիմնական ուսումնական ընթացակարգերն իրականացվում են հեռուստատեսությամբ հեռարձակվող դասախոսությունների դիտման կամ ունկնդրման միջոցով:

- Ցանցային տեխնոլոգիաներ` ուսումնական նյութերի հասանելիությունը և դասախոսների հետ խորհրդատվական կապն իրականացվում է հեռահաղորդակցական տեխնոլոգիաների և համապատասխան ցանցերի միջոցով: Եթե որպես ցանց օգտագործվում է ինտերնետը, ապա ցանցային տեխնոլոգիան անվանվում է ինտերնետ-տեխնոլոգիա, կամ, որ նույնն է, Web-տեխնոլոգիա: Ուսումնական նյութերը **կեյս տեխնոլոգիաներում** կարող են ներկայացվել դասագրքերի և ուսումնամեթոդական ձեռնարկների պատճենների, ինչպես նաև տեսաերիզների տեսքով: Նյութերի մեջ կարող են լինել դասախոսությունների տեսագրումներ և համակարգչային ծրագրեր` ինքնուրույն հանձնարարությունների կատարման համար: Տեխնիկական այդ միջոցները չեն նախատեսում անմիջական շփումներ դասախոսների հետ: Դասախոսների հետ անմիջական հաղորդակցության պակասը լրացվում է պարբերաբար կազմակերպվող նստաշրջաններով: Ցանցային տեխնոլոգիաների միջոցների մասն են կազմում հեռուստա- և տեսահամաժողովները: Ի տարբերություն հեռուստա-

տեխնոլոգիաների՝ տեսահամաժողովներում նախատեսված են տեղեկատվության երկկողմանի փոխանակման հնարավորություններ: Մագիստրանտները ոչ միայն լսում են դասախոսին, այլև կարող են նրան հարցեր տալ և ստանալ պատասխաններ:

- Այս ամենից ակնառությամբ երևում է, որ ժամանակակից հասարակության, նրա ենթակառուցվածքների, այդ թվում՝ տնտեսության, քաղաքականության, մշակույթի, գիտության և կրթության տեղեկատվայնացման առաջնահերթ ուղղություններից մեկը կրթության տեղեկատվայնացումն է: Այսինքն՝ կրթության ոլորտը նոր տեղեկատվական տեխնոլոգիաների մշակման և դրանց օպտիմալ օգտագործման պրակտիկայով և համապատասխան մեթոդաբանությամբ պահանջման բարդ ու հակասական գործընթաց է: Այն պահանջում է.

- կատարելագործել կրթահամակարգի կառավարման մեխանիզմները՝ հենվելով գիտակրթական տեղեկատվության, տեղեկատվական-մեթոդական նյութերի, ինչպես նաև հաղորդակցման ցանցերի օգտագործման վրա,

- կատարելագործել ուսուցման բովանդակության, մեթոդների և կազմակերպական ձևերի ընտրության մեթոդաբանությունը և ռազմավարությունը,

- ստեղծել ուսուցման մեթոդական համակարգեր, որոնք կողմնորոշված են դեպի մագիստրանտների մտավոր ներուժի զարգացումը, ինքնուրույնաբար գիտելիքներ ձեռք բերելու հմտությունների ձևավորումը, գիտական տեղեկություններ ինքնուրույնաբար մշակելու ունակությունների զարգացումը,

- ստեղծել և օգտագործել մագիստրանտների գիտելիքների մակարդակի գնահատման, թեստավորման և ախտորոշման համակարգչային մեթոդիկաներ:

Այժմ կշեռքի նժարի վրա է դրված Հայաստանի կրթահամակարգի և ակադեմիական համակարգի ամբողջ որակական կողմը, որը ոչ մի թվային ցուցանիշով չի կարելի չափել: Հայաստանը կա մ կդառնա կառավարման զարգացած խորհրդարանական համակարգով, լեգիտիմ ինստիտուտներով, արդյունավետ, մրցունակ տնտեսությամբ, կրթահամակարգով և գիտությամբ ժամանակակից ազգային պետություն, կա մ այն բնավ չի լինի երբեք լիարժեք ինքնիշխան պետություն, որը հաջողությամբ տնօրինում է իր պատմական ճակատագիրը:

МАНУК АРУТЮНЯН

Национальная академия наук РА, Международный научно – образовательный центр, заведующий кафедрой философии, доктор философских наук

ЗНАНИЕ, ИНФОРМАЦИЯ И НОВАЯ ФИЛОСОФИЯ ОБРАЗОВАНИЯ

Статья посвящена философскому и социологическому анализу проблем трансформации современного знания под воздействием новейших информационных технологий. Рассмотрены информационные механизмы развития всего массива современного знания, определяющая роль информации в формировании новой философии образования.

MANUK HARUTYUNYAN

International Scientific-Educational Center of the National Academy of Sciences of the RA
Head of the Philosophy Department, Doctor of Philosophy

KNOWLEDGE, INFORMATION AND THE NEW PHILOSOPHY OF EDUCATION

The article is devoted to the philosophical and sociological analysis of the transformation problems of modern knowledge under the influence of the latest information technologies. The information development mechanisms of the entire body of modern knowledge, determining the role of information in the formation of a new education philosophy is considered.

ՀԱՄՄԻԿ ՀՈՎՀԱՆՆԻՄՅԱՆ

Հայկական պետական մակավարժական համալսարանի
փիլիսոփայության և տրամաբանության ամբիոնի վարիչ

ՌՈՐԵՆՏ ՋԻՋՅԱՆ

Հայկական պետական մակավարժական համալսարանի
փիլիսոփայության և տրամաբանության ամբիոնի պրոֆեսոր

ՊՐԱԿՏԻԿ ՏՐԱՄԱԲԱՆՈՒԹՅՈՒՆ

Պրակտիկ տրամաբանության ձևավորման պատմության ուղենիշները

Հոդվածում առաջադրվում է տրամաբանության գիտության գործիքների գործնական կիրառման մեջ ուսանողների և աշակերտների հմտությունների ձևավորման գործնական տրամաբանության հայեցակարգը: Ցուցադրվում է պրակտիկ տրամաբանության մոտեցման առանձնահատկությունը՝ տրամաբանության ավանդական դասընթացների յուրաքանչյուր բաժնի նկատմամբ: Հեղինակները նաև տրամադրում են հետազոտական խնդիրների լուծման տրամաբանության և անկախ մտածողության վերլուծական-համադրական հայեցակարգի համառոտ նկարագիրը: Առաջարկվում են գործնական տրամաբանության ուսուցման և ուսանողների ինքնուրույն մտածողության զարգացման սկզբունքները:

Բանալի բառեր՝ պրակտիկ տրամաբանություն, ինքնուրույն մտածողություն, խնդիրների լուծման տրամաբանություն

Պրակտիկ տրամաբանությունը հասկացությունը մենք սահմանում ենք որպես տրամաբանության գիտության ուսուցման այնպիսի եղանակ, որը շեշտադրում է ոչ թե տրամաբանության որպես տեսական գիտության զինանոցի ուսումնասիրությունը, այլ նպատակադրվում է ուսանողների շրջանում այդ զինանոցի արդյունավետ օգտագործման հմտության ձևավորման կարևոր խնդրի լուծմանը:

Տրամաբանությունը ռացիոնալ մտածողության հիմքն է, կամ էլ հենց ռացիոնալ մտածողությունն է: Հանճարեղ Արիստոտելի մտահանգման և ապացուցման տեսությունը պարունակող աշխատությունը կրում էր «Անալիտիկաներ» անվանումը, և այդ հիմքով հետագայում ձևավորվել է *ձևական տրամաբանության* առանցքը կազմող անհրաժեշտ մտահանգումների տեսությունը: Իր դարաշրջանին բնորոշ ոգով Արիստոտելն իր տրամաբանական ուսմունքը հիմնականում դիտարկում էր որպես ապացույցներ կառուցելու միջոց:

Բայց ինչպե՞ս հայտնաբերել տվյալ ապացույցը ապահովող ճշմարիտ նախադրյալները: Ըստ Արիստոտելի՝ ճշմարիտ, ընդհանուր դրույթները՝ ապացույցի հիմքերը՝ հայտնաբերվում են *ինդուկտիվ ընդհանրացումների* միջոցով:

Ֆրենսիս Բեկոնը համոզված էր, որ *աստիճանաբար* կատարվող ինդուկտիվ ընդհանրացումները լուծում են բոլոր ճշմարիտ դրույթների, այդ թվում նաև բնության օրենքների հայտնագործության խնդիրը: Իհարկե, Բեկոնը հասկանում էր, որ հայտնագործությունների լրիվ տեսություն ստեղծելու համար անհրաժեշտ են բազմաթիվ լրացուցիչ միջոցներ: Բայց մի բան ակնհայտ է. Բեկոնի «Նոր Օրգանոնը» առաջին քայլն էր դեպի նոր տրամաբանության ստեղծումը, որի նպատակն էր մշակել ճշմարտություններ հայտնաբերելու և *հայտնագործություններ կատարելու տեսությունը* (Նոր Օրգանոն):

Այդ ուղղությամբ հաջորդ սկզբունքային քայլը կատարել են 19-րդ դարի երկրորդ կեսի անգլիացի հայտնի մեթոդաբաններ Վիլյամ Ուելվելը, Ջոն Հերշելը և Ջոն Մոյուարտ Միլլը, որոնք հիմնավորեցին հիպոթեզների (գիտական վարկածների) մեթոդի՝ որպես բնագիտական հետազոտության համընդհանուր մեթոդի հայեցակարգը¹⁰⁴: Հիպոթեզների մեթոդի՝ որպես հետազոտության համընդհանուր մեթոդի, գաղափարը համընդհանուր ճանաչման արժանացավ արդեն 20-րդ դարի երկրորդ կեսից: Հետազոտողները գիտակցեցին, որ ցանկացած նոր գաղափար, նույնիսկ մաթեմատիկական ապացուցման ենթակա դրույթները, ծագում են որպես գիտական վարկածներ, հիպոթեզներ:

Հայտնագործության տրամաբանության մշակման նոր փուլը կապված է 20-րդ դարի 60-ական թվականներին լայն ճանաչման արժանացած ամերիկացի մեթոդաբանների՝ Ալեքս Օսբորնի, Վիլյամ Գորդոնի և Ջորջ Պոյաի գաղափարների հետ: Ա. Օսբորնը մեծ հռչակի արժանացավ «ուղեղային գրոհի» հայտնագործության համար¹⁰⁵: Վ. Գորդոնը մշակեց հայտնագործություններ կատարելու գործում համանմանությունների դերի օրիգինալ հայեցակետ¹⁰⁶: Ջ. Պոյաի «Մաթեմատիկական հայտնագործություն» գիրքը բարձր գնահատականի արժանացավ մասնագետների կողմից, հատկապես նրա տպավորիչ մեթոդաբանական ձևակերպումների շնորհիվ¹⁰⁷:

Անցյալ դարի վերջին տասնամյակներում հայտնագործության տրամաբանության առաջընթացին նպաստեց երկու հանգամանք: Առաջինը՝ *փաստարկման տեսության* հանդեպ հետաքրքրությունների նոր ալիքն էր Արևմուտքում հրատարակվող գիտական գրականությունում, որի շրջանակներում կրկին սրվեց այն հարցը, թե որն է հավաստի գիտելիքների չափանիշը, և դրա հետ կապված ինչ ուղիներով են ձեռք բերվում փաստարկումների ճշմարիտ նախադրյալները¹⁰⁸: Փաստարկման տեսության մշակման ոլորտում հայ մտածողների կողմից կատարված նշանակալից ներդրման պատմությունը

¹⁰⁴ Whewell W., *On the philosophy of discovery*, London, 1860.

¹⁰⁵ Osborn A., *Applied Imagination. Principles and Proceedings of Creative Thinking*, New York, 1957.

¹⁰⁶ Gordon W., *Synerctics. The Development of Creative Capacity*, New York, 1961.

¹⁰⁷ Поля Д., *Математическое открытие*, Москва, 1970.

¹⁰⁸ Брутян Г. А. Аргументация. Ереван, изд. АН Арм. ССР, 1984; Hovhannisyan H. H. *Yerevan School of Argumentation on the Threshold of the 21th Century: The Problem of Foundation*. Diotima. Review of Philosophical Research. Athens, 2007.

լուսաբանվել և արժեքավորվել է մի շարք հրատարակումներում¹⁰⁹: Փաստարկման տեսության առնչությանը գիտական հետազոտության մեթոդաբանության հետ սկզբունքորեն նոր մոտեցում է ցուցաբերվում փաստարկմանը նվիրված ժամանակաից մտածելակերպին բնորոշ մետա-հետազոտություններում¹¹⁰:

Երկրորդ կարևոր գործոնը՝ *խնդրամետ հայեցակարգի* ձևավորումը և լայն տարածումն էր: Այստեղ ելակետային հիմնադրույթն այն էր, որ ռացիոնալ մտածողության կորիզը կազմում է խնդիրների լուծման տեսությունը, որի կապակցությամբ տեսական մեթոդաբանները և պրակտիկ մանկավարժները հստակ և սկզբունքային շատ բաներ ունեին ասելու¹¹¹: Իհարկե, խնդրամետ մոտեցման հաջողություններն որոշ հեղինակների խանդավառեցին՝ ստեղծելով այնպիսի տպավորություն, թե իբր իրենց հաջողվել է մշակել խնդիրների լուծման իդեալական ու կատարյալ տեսություններ¹¹²:

Որոշակի ազդեցություն ունեցավ նաև հասարակական կյանքի պահանջը: Ներկայիս գիտաարտադրական նորույթներով և հսկայական տեղեկատվական հոսանքներով գերհագեցված կյանքը յուրաքանչյուր աշխատողի առջև նորանոր խնդիրներ է դնում: Կենսապահպանման այդ մրցավազքին կարող է հաջողությամբ մասնակցել միայն նա, ով տիրապետում է նոր խնդիրների ինքնուրույն լուծման հմտություններին: Հասարակական կյանքի նշված պահանջի ու մթնոլորտի ազդեցությամբ կրթական համակարգերում հետզհետե գիտակցվում է դպրոցականների ինքնուրույն մտածողությունը զարգացնելու խնդրի հույժ կարևորությունը: Իսկ դա իր հերթին ենթադրում է խնդիրների լուծման տրամաբանության և այդ տեսական համակարգի արդյունավետ կիրառման մեթոդիկայի մշակում աշակերտության համար: Համալսարանական կրթության շրջանակում այդ խնդիրը ձևակերպվում է որպես ուսանողներին գիտական հետազոտության մեթոդով զինելու գործնական մեթոդիկայի մշակում:

Ավանադական տրամաբանության համակարգը և հայտնագործության տրամաբանության վերլուծական-համադրական հայեցակարգը միասնաբար

¹⁰⁹ **Հովհանիսյան Հ. Հ.**, Փաստարկման հարցերը հայ փիլիսոփայական մտքի պատմության համատեքստում, Գիրք 1, Երևան, ՀՀ ԳԱԱ Գիտություն հրատ., 2005; Հովհանիսյան Հ. Հ., Փաստարկման հիմնահարցերը հայ փիլիսոփայական մտքի պատմության համատեքստում. Գիրք 2, Երևան., Փիլիսոփայության միջազգային ակադեմիա հրատ., 2009:

¹¹⁰ **Hovhannisyan H. H.** Argumentation and Meta-argumentation. News and Views, N 18 (April 2008) International Academy for Philosophy Press, Yerevan (Armenia)-Athens (Greece)- Berkeley (USA), pp. 22-25; Hovhannisyan H. H. Meta-Argumentation From the Perspective of Metaphilosophy. News and Views, Vol. 4 No 1 (31) 2012 International Academy for Philosophy Press, Yerevan (Armenia) – Athens (Greece)- Berkeley (USA); Hovhannisyan H. H. Meta-Argumentation as an Argumentation Metatheory. Metaphilosophy, Edited By: Armen T. Marsoobian; Online ISSN: 1467-9973; Volume 46, Issue 3, pages 479–487, July 2015. Volume 46, Issue 3.

¹¹¹ **Джиджян Р.**, Методологический анализ процесса открытий и изобретений. Ереван, 1984; Djidjian R., Getting Ready for Great Discoveries, Yerevan, Yerevan state university publ., 2004; Wang, Y., & Chiew, V. (2010). On the cognitive process of human problem solving. Cognitive Systems Research, 11(1), 81-92.

¹¹² **Hayes, J.** (1980). The complete problem solver. Philadelphia: The Franklin Institute Press; Bransford, J. D., & Stein, B. S. (1993). The ideal problem solver: A guide for improving thinking, learning, and creativity (2nd ed.). New York: W.H. Freeman.

վերցված կարող են կատարել ժամանակակից «Օրգանոնի» տեսական համակարգի դերը: Դեպի պրակտիկ կիրառությունը նպատակամղված տրամաբանական գիտության այդ համակարգն է հենց *պրակտիկ տրամաբանությունը*:

Պրակտիկ տրամաբանության համակարգը

Պրակտիկ տրամաբանության համակարգը մենք ներկայացնում ենք երկու բաժիններով. հետազոտությունների ձևական տրամաբանության միջոցները և խնդիրների լուծման վերլուծական-համադրական հայեցակարգը:

Ա. Հետազոտությունների ձևական տրամաբանության միջոցները

Առաջին բաժինը կազմված է ավանդական ձևական տրամաբանության այն միջոցներից, որոնք լայնորեն օգտագործվում են հետազոտական պրակտիկայում.

- Մտածողության հիմնական օրենքները,
- Հասկացությունների ծավալների միջև հարաբերությունների էյլերի շրջանները,
- Սահմանման ու բաժանման կանոնները,
- Դատողության տեսակները և դրանց գրաֆիկական սխեմաները,
- Ասույթային մտահանգման կանոնները,
- Միլլոզիգմի հիմնական եղանակները,
- Ոչ լրիվ ինդուկցիա և համանմանություն,
- Ապացույց և փաստարկում:

Բ. Խնդիրների լուծման վերլուծական-համադրական հայեցակարգը

Երկրորդ բաժինը կազմված է խնդիրների լուծման վերլուծական-համադրական հայեցակարգից, որի հիմքում դրված հիպոթեզների մեթոդը: Վերլուծական-համադրական հայեցակարգի կորիզը կազմում են հետևյալ հիմնական տրամաբանական գործողությունները.

- Առանձնացնել գլխավորը, անտեսել երկրորդականը,
- Հետազոտվող խնդիրը բաժանել ենթախնդիրների,
- Որոնել հետազոտվող ենթախնդիրների լուծման գաղափարը՝ «խելոք» համանմանությունների միջոցով:

Կարճ ասած, պրակտիկ տրամաբանությունը նույն տրամաբանության գիտությունն է՝ առանց տեսական մանրամասնությունների և հիմնավորումների: Պրակտիկ տրամաբանությունը շեշտադրում է տրամաբանական կանոնների բավարար լինելը ինչպես ապացուցումների կառուցման ոլորտում, այնպես էլ հետազոտվող խնդիրների լուծման արդյունավետ որոնումներում:

Լուսաբանենք պրակտիկ տրամաբանության մոտեցման յուրահատկությունը՝ ըստ նշված երկու հիմնական բաժինների:

Ա. Հետազոտությունների ձևական տրամաբանության միջոցները

Ա 1. Մտածողության հիմնական կանոնները

Տրամաբանության ձեռնարկներում, հատկապես փիլիսոփայական հակում ունեցող հեղինակների աշխատանքներում, մտածողության հիմնական օրեն-

քերիը արիստոտելյան օնտոլոգիական ձևակերպումներ են, իսկ մաթեմատիկական հակումներով հեղինակները բավարարվում են ասույթային բանաձևերով, օրինակ, նոյնության օրենքը ներկայացնում են $A \rightarrow A$ բանաձևի տեսքով: Քանի որ պրակտիկ տրամաբանության հիմնական նպատակը խնդիրների լուծման գաղափարների հայտնաբերումը և հիմնավորումն է, ապա այն առաջադրում է մտածողության հիմնական օրենքների մեթոդաբանական մեկնություն:

Հակասության օրենք. ռացիոնալ մտածողությունում հակասությունները անթույլատրելի են:

Երրորդի բացառման օրենք. յուրաքանչյուր դատողություն կամ ճշմարիտ է, կամ սխալ, երրորդը բացառված է:

Նույնության օրենք. տվյալ ապացուցման ու փաստարկման շրջանակում յուրաքանչյուր հակացություն պետք է օգտագործվի մեկ՝ նույնական իմաստով:

Ա.2. Հասկացությունների ծավալների միջև հարաբերությունները

Պրակտիկ տրամաբանությունն այս ենթաբաժնի հիմնական նպատակն է համարում ուսանողների շրջանում ձևավորել Էյլերի շրջանային սխեմաների օգտագործման հմտություն, հատկապես քննարկվող հարցերի ու խնդիրների պայմանները սխեմատիկորեն ներկայացնելու դեպքերում: Առանձնապես պետք է նշել երեք, չորս և նույնիսկ հինգ հասկացությունների ծավալների միջև հարաբերությունների վարժությունների դերը ուսանողների մտածողության զարգացման հարցում: Ի տարբերություն երկու հասկացություններին վերաբերող վարժությունների, չորս և հինգ հասկացությունների ծավալների միջև հարաբերություններին վերաբերող վարժությունները ստիպում են ուսանողներին խնդրին մոտենալ բազմակողմանիորեն, միաժամանակ հաշվի առնել հետազոտվող օբյեկտների միջև մի քանի հարաբերություններ, հաջորդաբար ճշգրտել նախնական պատկերացումները քննարկվող հասկացությունների միջև հարաբերությունների վերաբերյալ: Հենց խնդիրների հանդեպ բազմակողմանի մոտեցումը և նախնական պատկերացումների ճշգրտումներն են կազմում գիտական հետազոտության հմտությունների ձևավորման կարևորագույն կողմը:

Ա.3. Սահմանման ու բաժանման կանոնները

Գիտական հետազոտության տեսանկյունից հասկացությունների կարևորությունն այն է, որ ամեն մի հասկացության բովանդակության մեջ ամփոփվում են համապատասխան օբյեկտների ուսումնասիրության արդյունքները: Գիտական հասկացությունների դեպքում այդ ամփոփումը կատարվում է համապատասխան հասկացության սահմանման միջոցով: Հասկացության սահմանման լավագույն եղանակն է՝ նշել նրա *մերձավոր սեռը* և ավելացնել *տեսակային տարբերությունը*, այն հատկությունները, որով տվյալ հասկացությունը տարբերվում է այդ սեռի մնացած տեսակներից: Պրակտիկ տրամաբանության հայեցակետի շրջանակում սահմանման գլխավոր կանոնը հետևյալն է.

Սահմանման մեջ պետք է նշել սահմանվող առարկայի բոլոր էական հատկությունները և միայն էական հատկությունները:

Հասկացության ծավալը բացահայտվում է *բաժանման* միջոցով: Տվյալ հասկացության բաժանումը կատարելիս նախ պետք է բացահայտորեն նշել բաժանման հիմքը ծառայող հատկությունը, իսկ այնուհետև արձանագրել բոլոր այն տեսակները, որ անմիջականորեն ստացվում են դրա արդյունքում: Դեռևս Արիստոտելն է նշել, որ հետազոտվող օբյեկտի բաժանումը դրա տեսակների արդյունավետ հետազոտության կարևորագույն պայմանն է միջոց է: Նշված բնութագրերի համաձայն, պրակտիկ տրամաբանության տեսակետից հասկացության բաժանման գլխավոր կանոնները հետևյալն է.

Բաժանումը պետք է կատարել մեկ հիմքով, այսինքն, բաժանվող հսկացության տեսակներն առանձնացնել ըստ մեկ հատկության փոփոխության աստիճանի:

Ա.4. Դատողության տեսակները

Հատկության դատողության տեսությունը ավանդական տրամաբանության ամենամշակված բաժիններից է: Բայց տրամաբանական «միայն» տերմինը պարունակող առանձնացնող դատողության տեսությունը դեռևս բավարար չափով տեղ չի գտել տրամաբանության դասընթացներում: Մինչդեռ առանձնացնող դատողությունները շատ կարևոր դեր են խաղում մտքերի ճշգրիտ ձևակերպումների հարցում: Այդ հանգամանքը հաշվի առնելով պրակտիկ տրամաբանությունը խնդիր է դնում, որ ուսանողները ճշգրտորեն ընկալեն այլոց մտքերը, այդ թվում՝ նաև տրամաբանական «միայն» տերմինը պարունակող առանձնացնող դատողությունները: Օրինակ, ո՞րն է տարբերությունը «Որոշ Տ-եր P են» և «Միայն որոշ Տ-եր են P» դատողությունների միջև: Ճշգրիտ մեկնաբանություններ պահանջող նման հարցերը իրենց պատասխանը պետք է ստանան պրակտիկ տրամաբանության դատողությունների բաժնում:

Պրակտիկ տրամաբանությունում երկրորդական են համարում բարդ դատողությունների ներկայացումը այսպես կոչված ճշմարտության աղյուսակների միջոցով, քանի որ այդ աղյուսակներն աննշան տեղ են գրավում գործնականում իրականացվող ապացուցումներում: Բացի այդ, պայմանական դատողության՝ ապացուցումների կարևոր բաղկացուցիչ տարրի տրամաբանական իմաստը փաստորեն խեղաթյուրվում է, երբ այն փորձում են ներկայացնել իմպլիկացիայի ճշմարտության աղյուսակի միջոցով, քանի որ վերջինս հանգեցնում է նյութական իմպլիկացիայի հայտնի պարադոքսներին:

Ա.5. Ասույթային մտահանգման կանոններ

Ուսանողների անսխալ մտահանգումներ կատարելու հմտության ձևավորումը պրակտիկ տրամաբանության առանցքային խնդիրներից մեկն է: Խնդրի տվյալներից հետևանքների բխեցումը՝ խնդրի վերլուծության կարևոր գործընթացներից մեկն է: Եթե հետազոտողը իրեն թույլ տա սխալներ կատարել իր մտահանգումներում, խնդրի նրա կողմից կատարված հետևություններում տեղ կգտնեն սխալներ, որոնց պատճառով նա կարող է ոչ ճիշտ ենթադրություն կատարել խնդրի հնարավոր լուծման վերաբերյալ:

Մյուս կողմից, ասույթային մտահանգումների սխեմաներն այնքան պարզ ու հստակ են, որ այդ սխեմաների անսխալ տիրապետման ուսուցումը միանգամայն իրատեսական է: Գլխավորն այստեղ այն է, որ անհրաժեշտ է ուսանողին տեղեկացնել ասույթային մտահանգումների տիպական սխալների մասին: Դիտարկենք այդ տեսակետից ասույթային մտահանգումների հիմնական օրինական եղանակները (մոդուսները):

Չուտ պայմանական մտահանգում:

Չուտ պայմանական մտահանգման տրամաբանական կառուցվածքը հետևյալն է:

Եթե Ա, ապա Բ: Եթե Բ, ապա Գ: Հետևաբար, եթե Ա, ապա Գ: $(A \rightarrow B, B \rightarrow G) \rightarrow (A \rightarrow G)$

Ասույթային մտահանգման այս եղանակն արտահայտում է տրամաբանական հետևեցման տրանզիտիվությունը (փոխանցելիությունը): Այդ հանգամանքը հաշվի առնելով՝ կարևոր է ուսանողների ուշադրությունը հրավիրել տվյալ սխեմայում Ա, Բ, Գ տառերի հաջորդականության վրա. հետևեցման փոխանցումը կատարվում է երկու նախադրյալներում առկա Բ ասույթի միջոցով, որն էլ պետք է հնարավորություն տա նախադրյալներում կազմել $A \rightarrow B, B \rightarrow G$ հաջորդականությունը:

Ասույթային մտահանգումների տեսակներում կենտրոնական տեղ է զբաղվում **պայմանական-կատեգորիկ մտահանգումը**: Դրա *հաստատող եղանակի* սխեման հետևյալն է.

Եթե Ա, ապա Բ: Ա: Հետևաբար, Բ: $(A \rightarrow B, A) \rightarrow B$

Այս սխեման ունի հետևյալ իմաստը. եթե «Ա, ապա Բ» պայմանական դատողությունը ճշմարիտ է և նրա հիմքը՝ Ա դատողությունը նույնպես ճշմարիտ է, ապա Բ եզրակացությունը անհրաժեշտաբար ճշմարիտ է: Այս մոդուսի կապակցությամբ կարևոր է ուսանողի գիտակցությանը հասցնել, որ միտքը ընթանում է «Եթե Ա, ապա Բ» պայմանական դատողության Ա հիմքի ճշմարտությունից դեպի Բ հետևանքի ճշմարտությունը: Ընդ որում, ուսանողին պետք է բացատրել, որ հակառակ ուղին (անցումը Բ հետևանքի ճշմարտությունից դեպի Ա հիմքի ճշմարտությունը) օրինական չէ: Ավելին, պրակտիկ տրամաբանության դասընթացի վարժությունների շնորհիվ պետք է ուսանողին հստակ սովորեցնել այդ երկու եղանակների տարբերակման և անսխալ կիրառման հմտությունը:

Ուսանողների հետ նույն տիպի աշխատանք պետք է տարվի նաև պայմանական-կատեգորիկ մտահանգման *ժխտող մոդուսի* կապակցությամբ:

Պրակտիկ տրամաբանության համակարգում, բնականաբար, ընդգրկված է նաև **բաժանաբար-կատեգորիկ մտահանգումը և կրկնակի ժխտման օրենքը**, որոնք մենք այստեղ չենք քննարկի հարցի պարզության պատճառով:

Ա 6. Կատեգորիկ սիլլոգիզմ

Ղեկավարվելով վերոնշյալ չափանիշով՝ այս հոդվածում մենք չենք քննարկի նաև տերմինային մտահանգումների պարզագույն տեսակը՝ *հատկության դատողության շրջումը*:

Ի տարբերություն դրանց, պրակտիկ տրամաբանության տեսակետից լուրջ մեկնաբանություն է պահանջում **կատեգորիկ սիլլոգիզմի եղանակների** գործնական կիրառության հարցը: Կատեգորիկ սիլլոգիզմի տեսությունը, որը մշակել է Արիստոտելը դեռևս մ.թ.ա. 4-րդ դարում, մարդկության տեսական մտքի առաջին գլուխգործոցն է: Գերմանացի մեծ մտածող Էմանուել Կանտը այն դասել է բացարձակ ճշմարտությունների շարքում: Արիստոտելը կարողացել է ապացուցել, որ գոյություն ունեն կատեգորիկ սիլլոգիզմի 19 օրինական եղանակներ՝ մոդուսներ: Եվ հենց ինքը՝ Արիստոտելն է պարզաբանել, որ կատեգորիկ սիլլոգիզմի բոլոր մոդուսների հիմքում դրված են սիլլոգիզմի առաջին ձևի ընդհանուր եզրակացություն ունեցող հետևյալ երկու մոդուսը.

Բոլոր M-երը P են: Բոլոր S-երը M են: Հետևաբար՝ բոլոր S-երը P են:

Ոչ մի M P չէ: Բոլոր S-երը M են: Հետևաբար՝ ոչ մի S P չէ:

Հետագայում՝ այս հիմնային երկու մոդուսները ընդհանրացվել են այսպես կոչված «սիլլոգիզմի աքսիոմը» ձևակերպման տեսքով.

Այն, ինչ հաստատվում է ամբողջ դասի մասին, կարելի է հաստատել նրա յուրաքանչյուր ենթադասի ու տարրի մասին: Այն, ինչ ժխտվում է ամբողջ դասի մասին, կարելի է ժխտել նրա յուրաքանչյուր ենթադասի ու տարրի հանդեպ:

Պրակտիկ տրամաբանության խնդրի տեսակետից կատեգորիկ սիլլոգիզմի այս համառոտ քննարկումը բերում է հետևյալ կարևոր եզրակացության. պարզ դատողություններից մտահանգումներ կատարելու համար բավարար է իմանալ սիլլոգիզմի աքսիոմը, և կարևոր է նաև այն անսխալ օգտագործելու հմտություն ձեռք բերել: Հատկապես, որ գիտության մեջ առավել արժեքավոր են ընդհանուր դրույթները, իսկ դրանք ստացվում են հենց սիլլոգիզմի աքսիոմի միջոցով:

Ա.7. Ոչ լրիվ ինդուկցիա և համանմանություն

Ընդհանուր դրույթները, այդ թվում և օրենքները, առաջադրվում ու ձևակերպվում են համապատասխան փաստերի ընդհանրացման միջոցով: Տրամաբանությունում եզակի փաստերի ընդհանրացման գործողությունն անվանում են *ինդուկցիա*՝ ինդուկտիվ մտահանգում: Գոյություն ունի ինդուկտիվ ընդհանրացման երկու եղանակ՝ լրիվ ինդուկցիա և ոչ լրիվ ինդուկցիա:

Լրիվ ինդուկցիան գրեթե նույնաբանություն է: Եթե հետազոտողը գործ ունի փոքրաթիվ առարկաների S խմբի հետ, ապա նա ուսումնասիրում է այդ խմբի ամեն մի առարկա առանձին-առանձին, և եթե պարզվում է, որ այդ խմբի առարկաներից յուրաքանչյուրին բնորոշ է որոշ P հատկություն, ապա հետազոտողը եզրակացնում է, որ բոլոր S-երը P են:

Սակայն գիտական հետազոտության պրակտիկայում ուսումնասիրվող առարկաների դասերը սովորաբար այնքան մեծ քանակով առարկաներ են ընդգրկում, որ գործնականում հնարավոր չէ դրանք սպառել մեկ առ մեկ ուսումնասիրելով: Գիտնականին այլ ելք չի մնում, քան իր կողմից ուսումնասիրվող դասի վերաբերյալ եզրակացությունը կատարել այդ դասին պատկանող սահմանափակ քանակով առարկաներ հետազոտելով: Փաստորեն, ոչ լրիվ ինդուկցիան ընդհանրացումներ կատարելու հիմնական եղանակն է.

Եթե տվյալ S դասին պատկանող որոշ առարկաներ ունեն տվյալ P հատկությունը, և հայտնի չէ S դասին պատկանող ոչ մի առարկա, որ չունենար P հատկություն, ապա կարելի է եզրակացնել, որ բոլոր S-երը P են:

Ուարզ է, որ ոչ լրիվ ինդուկցիան չի կարող ապահովել իր ընդհանուր եզրակացության հավաստիությունը: Որքանով էլ բազմաթիվ լինի ոչ լրիվ ինդուկցիայի հիմք ծառայող եզակի դիտարկումների բազմությունը, այն ուսումնասիրվող S բազմության լոկ մի ենթաբազմությունն է: Ոչ մի երաշխիք չկա, որ այդ ենթաբազմությունից դուրս չեն գտնվի այնպիսի S-եր, որ չունեն քննարկվող P հատկությունը:

Բնական է, որ պրակտիկ տրամաբանության շրջանակում պետք է խնդիր դրվի, թե ինչպես բարձրացնել ոչ լրիվ ինդուկցիայով կատարվող ընդհանրացման հավաստիության աստիճանը: Այս տեսակետից առաջին խորհուրդն այն է, որ պետք է խուսափել փոքրաթիվ դիտարկումներից կատարվող «հապճեպ ընդհանրացումներից»: Ակնհայտ է, որ փոքրաթիվ դեպքերի հիման վրա կատարվող հապճեպ ընդհանրացումը հղի է սխալով: Բացի այդ, օգտակար է հետազոտվող դասի առարկաները վերցնել տարբեր ենթադասերից, որպեսզի հնարավոր լինի խուսափել պատահական գուգադիպություններից:

Համանմանությունը ավանդականորեն դիտարկվում է որպես ճշմարտանման մտահանգման ինքնուրույն տեսակ:

Ա և Բ առարկաներին բնորոշ է Կ հատկությունը:

Ա առարկան ունի նաև Ռ հատկություն:

(Հավանաբար) Բ առարկան նույնպես ունի Ռ հատկությունը:

Ակնհայտ է, որ համանմանությամբ կատարվող մտահանգման եզրակացությունը հավանական է: Նույնը նշվեց նաև ոչ լրիվ ինդուկցիայի վերաբերյալ: Այդ հիմքով տրամաբանությունում ոչ լրիվ ինդուկցիան և համանմանությունը դիտարկվում են որպես ճշմարտանման մտահանգումներ, դրանք հակադրելով անհրաժեշտ մտահանգումներին, որոնց նախադրյալների ճշմարտությունը ապահովում է եզրակացության ճշմարտությունը:

Որպես առաջադրված թեզի ճշմարտության հիմնավորման միջոց՝ համանմանությունը էապես զիջում է ինչպես անհրաժեշտ մտահանգման եղանակներին, այնպես էլ ոչ լրիվ ինդուկցիային: Մակայն նոր գաղափարներ առաջադրելու հարցում համանմանությունը անսահման հզոր միջոց է: Համանմանության միակ սահմանափակումը պայմանավորված է հետազոտողի երևակայության կարողությամբ:

Ա.8. Ապացույց և փաստարկում

Երբ որևէ գիտական դրույթ առաջ է քաշվում տվյալ տեսության շրջանակներում, առաջանում է նրա ապացուցման հարցը: *Ապացուցել* տվյալ դրույթը (թեզը) նշանակում է այն հետևեցնել ճշմարիտ նախադրյալներից անհրաժեշտ մտահանգումների միջոցով: Բայց եթե տվյալ թեզի հետևեցման ժամանակ օգտագործվել են նաև ճշմարտանման մտահանգումներ (ոչ-լրիվ ինդուկցիա կամ համանմանություն) կամ էլ որոշ նախադրյալներ վիճարկելի են, ապա մենք միայն *փաստարկել* ենք, *հիմնավորել* ենք մեր թեզը:

Մեր գիտելիքների մեջ առավել արժեքավորն ընդհանուրն է, օրենքները և օրինաչափություններն են, որոնց միջոցով մենք համարժեք պատկերացում ենք ստանում աշխարհի մասին, և որոնց հիմքով մենք եզրակացությունների ենք հանգում կոնկրետ հետազոտություններ կատարելիս, հարցեր պարզաբանելիս և հիմնախնդիրներ լուծելիս:

Ավարտելով հետազոտության տրամաբանական միջոցների մեր համառոտ ակնարկը՝ տեղին է նշել, որ Դավիթ Անհաղթից սկսած հայ մտածողները լուրջ ներդրում են կատարել այս ոլորտում, հատկապես փաստարկման տեսության տարբեր ոլորտներում:

Բ. Խնդիրների լուծման վերլուծական-համադրական հայեցակարգը

Հիշեցնենք, որ խնդիրների լուծման որոնումը, ըստ վերլուծական-համադրական հայեցակարգի, իրականացվում է երկու փուլով.

Բ1. Հետազոտվող խնդրի վերլուծություն,

Բ2. Խնդրի լուծման գաղափարի համադրություն:

Դրանցից յուրաքանչյուրն իրականացվում է կոնկրետ քայլերի հստակ հաջորդականությամբ, որոնցից տվյալ հոդվածում կնշենք միայն հիմնականները:

Բ 1. Հետազոտվող խնդրի վերլուծություն

- Առանձնացնել գլխավորը, անտեսել երկրորդականը,
- Կազմել հետազոտվող խնդրի սխեման,
- Խնդրի տվյալներից հետևեցնել եզրակացություններ,
- Խնդիրը բաժանել ենթախնդիրների:

Եթե մենք նպատակ դնենք պրակտիկ տրամաբանության համակարգը մանրամասնորեն ներկայացնել, ապա իհարկե մենք պետք է նշեինք, որ այն կազմում է հետազոտության մեթոդաբանության գործնական բաժինը: Կնշվեր նաև, որ խնդիրների լուծման վերլուծական-համադրական հայեցակարգը բացահայտում է հիպոթեզների մեթոդի տրամաբանական կառուցվածքը:

Նախորդ քննարկումներում մենք հիմնավորել ենք, որ ցանկացած հիմնահարցի (խնդրի) լուծում իրականանում է համապատասխան հիպոթեզի միջոցով, իսկ հիպոթեզն էլ առաջ է քաշվում խնդրի վերլուծության քայլերի հիման վրա: Մենք հիմնավորեցինք նաև, որ խնդիրների վերլուծությունը կատարվում է հստակ քայլերի հաջորդականությամբ. հասկանալ տվյալ խնդրի տեքստը. որոշել խնդրի թեման. վերանալ երկրորդականից. կենտրոնանալ գլխավորի վրա. խնդիրը ներկայացնել ստանդարտ եղանակով նշանների և գծագրերի միջոցով. բացահայտել խնդրի տրամաբանական կառուցվածքը. որոշել խնդրի տիպը. խնդիրը բաժանել ենթախնդիրների. ներգրավել ռելևանտ գիտելիք և տեղեկություն:

Խնդրի վերլուծությունը այնպիսի հզոր միջոց է, որ խնդիրներ լուծելու պրակտիկական՝ հատկապես դպրոցական խնդիրների ոլորտում, կարող է տպավորություն ստեղծել, որ վերլուծական միջոցները միանգամայն բավարար են հետազոտության հաջողությունը ապահովելու համար: Բայց երբ հետազոտողը գործ ունի գիտական լուրջ խնդիրների հետ, անխուսափելիորեն բացա-

հայտվում են այնպիսի ենթախնդիրներ, որոնք այլևս ենթակա չեն վերլուծության քայլերից ոչ մեկին: Դա նշանակում է, որ լուրջ հետազոտական խնդիրների լուծումը պահանջում է վերլուծությունից հետո կիրառել խնդրի լուծման գաղափարի *համադրություն*:

Բ 2. Խնդրի լուծման գաղափարի համադրություն

Այժմ ժամանակն է դիտարկել, թե ինչպես է իրականանում խնդրի լուծման հնարավոր գաղափարի՝ հիպոթեզի համադրումը (սինթեզումը) և ինչպես է հիմնահարցի (խնդրի) վերլուծությունը նպաստում այդ գործին:

Որքան էլ առաջին հայացքից տարօրինակ թվա, ճշմարտությունը հետևյալն է. ***Յուրաքանչյուր հիմնահարցի (խնդրի) հնարավոր լուծման գաղափարն առաջ է քաշվում որոշ «նախատիպ» խնդրի լուծման գաղափարի համանմանությամբ:***

Դեռևս հին աշխարհի իմաստուններն էին արձանագրել, որ նյութական աշխարհում ոչնչից ոչինչ չի կարող առաջանալ: Այս սկզբունքն ամբողջապես տարածվում է նաև գիտելիքների աշխարհի վրա: Հնում մանուկ երեխայի խելքը նմանեցրել են մաքուր գրատախտակի (tabula rasa), որի վրա մանուկի փորձը, և առաջին հերթին՝ նրա ուսուցումն արձանագրում են առօրյա և գիտական գիտելիքները: Անհատի գիտելիքների պաշարը, գլխավորապես՝ լուծված խնդիրների բազմությունը, այն աղբյուրն է, որի հիման վրա անհատի մտածողությունում առաջանում են նոր գաղափարներ: Ամեն մի նոր լուծում առաջ է քաշվում նախատիպ խնդրի լուծման գաղափարի համանմանությամբ: Այս ճշմարտությունն իր արտացոլումն է գտել հայտնի ասացվածքում. նոր գաղափարը իրականում մոռացված հինն է: Մեզ մնում է ավելացնել, որ *հին լուծումը տանում է դեպի նոր լուծում՝ համանմանության կամրջով:*

Այն միտքը, որ դպրոցական խնդիրները լուծվում են ուսուցչի կողմից դասարանում բացատրված խնդրի լուծման եղանակին հետևելով՝ ոչ միայն գաղտնիք չէ, այլ հենց ողջ դպրոցական ուսուցման ամուր և արդյունավետ հիմքն է: Տնային աշխատանքի խնդիրը լուծելիս դպրոցականը նախ իր տետրում որոնում է մի նման խնդրի լուծում, որին ինքը ծանոթացել է անցյալ դասերին: Այս դիտարկումից կարելի է եզրակացնել, որ ցանկացած խնդրի լուծման գաղափարը առաջանում է ինչ-որ արդեն լուծված, նմանատիպ խնդրի լուծման եղանակի համանմանությամբ:

Հետազոտելիս բնության երևույթները, բացահայտելով տվյալ երևույթների պատճառներն ու օրենքները՝ բնագետները հաճախ են մի երևույթների խմբի օրինաչափությունները տարածում նման երևույթների որևէ այլ խմբի վրա: Բնագետների հետազոտական հարուստ պրակտիկան նրանց հուշում է, որ օրինաչափությունների նման «տեղափոխումը» արդարեցված է այն չափով, որ չափով դիտարկվող երևույթների միջև նմանությունը *էական բնույթ* է կրում:

Ընդգծելով էական նմանության կարևորությունը՝ օգտակար նշել, որ հետազոտության ասպարեզում անհրաժեշտ է հաշվի առնել, թե ինչ հարց է ուսումնասիրվում և ինչն է հատկապես նշանակալի այդ հարցի կապակցությամբ: Այսինքն՝ հետազոտության տեսանկյունից էականն այն է, ինչը առավել կարևոր է հետազոտվող հարցի կտրվածքով:

Եվ հենց էական նմանություններով կողմնորոշվող համանմանությունն է կոչվում *խելացի համանմանություն*։

3. Անկախ մտածողության ձևավորման ռազմավարությունը և մարտավարությունը

Վերոշարադրվածի լույսի ներքո դպրոցականների և ուսանողների անկախ մտածողության ձևավորումը պետք է իրականացնել երեք ռազմավարական ուղղություններով։

Ա. Պրակտիկ տրամաբանության միջոցների տիրապետում, հատկապես՝ անհրաժեշտ մտահանգումներ կատարելու հմտության ձևավորում։

Բ. Վերլուծական մտածողության կարողության ձևավորում և զարգացում։

Գ. Խնդիրներ լուծելու համար համանմանությունների միջոցով *գաղափարներ առաջադրելու* փորձառության հարստացում։

Պրակտիկ տրամաբանությունը, լինելով ձևական տրամաբանության ապացուցման միջոցների կանոնների և օրենքների գործնական կիրառման համակարգ, կարող է յուրացվել ուսուցանող վարժությունների և թեստերի միջոցով։

Մյուս երկու ուղղությունների իրականացման հիմնական միջոցը պրոբլեմային ուսուցումն է՝ երկու կարևոր ճշգրտումներով։ Բանն այն է, որ ժամանակին մեծ համբավ հանած պրոբլեմային ուսուցումը հիմնականում ուղղված էր գիտելիքների արդյունավետ ձեռք բերման նպատակին։ Հետզհետե լիովին անտեսվեց աշակերտների և ուսանողների մտածողության զարգացման խնդիրը։ Մեր կողմից առաջարկվող գլխավոր ճշգրտումը հետևալն է. պրոբլեմային մեթոդը նպատակաուղղել հենց դեպի իր իսկական կոչումը՝ աշակերտների և ուսանողների մտածողության զարգացումը։ Ընդ որում, հարցերի պատասխանների և խնդիրների լուծմաների որոնումները պետք է իրականացնել ոչ թե դեպքից դեպք, այլ համատարած եղանակով՝ բոլոր առարկաների ու բոլոր դասերի, բոլոր դասախոսությունների ու բոլոր սեմինարների ընթացքում (Джиджян 2014)¹¹³։

Երկրորդ ճշգրտումը *հուշող հարցերի* եղանակն է, որը կարող է ապահովել ուսանողական լսարանի ներգրավվածությունը և ակտիվ մասնակցությունը առաջադրված հարցերի քննարկումներում և դասախոսությունների ու սեմինարների ընթացքում։ Յուրաքանչյուր դասախոսություն և յուրաքանչյուր սեմինար պետք է իրականացվի պրոբլեմային-վերլուծական եղանակով։ Նաև պետք է հետևողականորեն ու մշտապես պահանջել, որ ուսանողներն իրենց ռեֆերատները, կուրսային և ավարտական աշխատանքները գրեն պրոբլեմային-վերլուծական մեթոդով. ուսանողների վերլուծական մտածողությունը պետք է «մարզել» դպրոցական և բուհական ուսուցման բոլոր ձևերի ընթացքում, համատարած ու «տոտալիտար» ձևով, յուրաքանչյուր օր ու ամեն մի դասին, ամենօրյա և ամենժամյա պարբերական ու ջանասեր աշխատանքով՝ ուսման տարվա առաջին օրից սկսած։

¹¹³ **Джиджян Р.**, Формирование самостоятельного мышления – вызов современности университетскому образованию. В сб. Вызовы современности., Философские и психологические проблемы, Ереван, изд. ЕГУ, 2014, с. 28-31.

Նոր գաղափարներ ու լուծումներ առաջադրելու հարցում շատ օգտակար կարող է լինել նաև ընտրած մասնագիտության պատմության ուսումնասիրությունը, որը հարուստ և հետաքրքիր նյութ է պարունակում կարևորագույն գիտատեխնիկական խնդիրների լուծման գործում համադրումների կիրառման դերի վերաբերյալ: Իհարկե, խոսքը վերաբերում է ոչ թե Դեդալի և Բկարի առասպելի նման պատմություններին, թեև դրանք էլ որոշ չափով կարող են օգուտ տալ ուսանողներին՝ նրանց ստեղծագործական երևակայության զարգացման առումով: Գիտության պատմության անփոխարինելի դերն այն է, որ այն օգնում է ուսանողին համոզվել, որ իրականում գիտատեխնիկական գաղափարները ի հայտ են եկել նախորդ սերունդների գաղափարներն աստիճանաբար բարելավելու ուղիով:

Համացանցը հսկայական հնարավորություններ է ստեղծում ուսանողներին ինքնուրույն մտածողության զարգացման ոլորտում անհատական աշխատանքի տարբեր եղանակների կիրառման համար: Ուսանողների հետ անհատական աշխատանքը կազմակերպելու տեսակետից կարևոր գործիքներ կարող են տրամադրել Google Classroom-ը, Moodle-ը և նորագույն ուսուցման մեթոդների նման այլ ծրագրերը: Անհատական աշխատանքի դեպքում չափազանց կարևոր է ապահովել ուսանողի գիտակցական ու նպատակադրված մոտեցումը իր ստեղծագործական մտածողության զարգացման խնդրին: Առանց ուսանողի գիտակցական մոտեցման ու ակտիվ մասնակցության անհատական աշխատանքի նույնիսկ նորագույն հնարավորությունները նկատելի արդյունքներ չեն կարող ապահովել:

АСМИК ОВАННИСЯН

Армянский государственный педагогический университет,
заведующая кафедрой философии и логики

ՐՈԲԵՐՏ ԺՋԻԺՋԻԱՆ

Армянский государственный педагогический университет,
профессор кафедры философии и логики

ПРАКТИЧЕСКАЯ ЛОГИКА

В статье предложена концепция практической логики, направленная на формирование навыков у студентов и учеников в практическом использовании инструментария науки логики. Показана специфика подхода практической логики в отношении каждого раздела традиционных курсов логики. Авторы представляют также краткий обзор аналитической-синтетической концепции логики решения исследовательских задач и независимого мышления. Предложены принципы преподавания практической логики и развития самостоятельного мышления учащихся.

HASMIK HOVHANNISYAN

Armenian State Pedagogical University after Kh. Abovyan Head of the
Chair of Philosophy and Logic

ROBERT DJJYAN

Armenian State Pedagogical University after Kh. Abovyan
Chair of Philosophy and Logic, Professor

PRACTICAL LOGIC

This article presents the conception of practical logic, aimed at the formation of students' and pupils skills in using the tools of logic. The approach specificity of practical logic for each section of traditional logic courses is shown. Authors also present a short outline of their analytic-synthetic conception of the problem solving logic and independent thinking. The principles of teaching practical logic and developing students' independent thinking are proposed.

**ՔԱՂԱՔԱԳԻՏՈՒԹՅՈՒՆ, ՊԱՏՄՈՒԹՅՈՒՆ,
ԻՐԱՎԱԳԻՏՈՒԹՅՈՒՆ**

ՏԻԳՐԱՆ ՔՈՉԱՐՅԱՆ

ՀՀ ԳԱԱ Գիտակրթական միջազգային կենտրոնի հանրային կառավարման
ամբիոնի վարիչ, քաղաքագիտության դոկտոր, պրոֆեսոր

**ԲԱՆԱԿ-ՀԱՍԱՐԱԿՈՒԹՅՈՒՆ ԳՈՐԾԱԿՑՈՒԹՅԱՆ ՀԱՅՆՑԱԿԱՐԳԱՅԻՆ ԽՆ-
ԴԻՐՆԵՐԻ ՇՈՒՐՁ**

Հայաստանի Հանրապետության զինված ուժերը ստեղծվեցին ու կազմավորվեցին պատերազմական գործողություններում, երբ վտանգված էին Հայաստանի սահմաններն ու Արցախը: Համաժողովրդական ինքնապաշտպանական ջոկատները ռազմի դաշտում ստացան իրենց մարտական մկրտությունը և դարձան կանոնավոր զինված ուժերի հիմքը: Հայ հասարակության կողմից ուշադրության տակ է պահվում զինված ուժերին վերաբերող խնդիրները, հասարակության անդամները և հասարակական կառույցները ցանկանում են և իրավունք ունեն տեղյակ լինել, որքանով է երկրի անվտանգությունը ապահովված և ինչ կարելի է սպասել բանակում այս կամ այն փոփոխություններից:

Բանայի բառեր՝ բանակ, հասարակություն, զինված ուժեր, քաղաքացիական վերահսկողություն, հեղինակություն, ինստիտուտ:

Արդի ժամանակաշրջանում, ինչպես և նախկինում, յուրաքանչյուր պետություն ձգտում է սեփական բնակչության և այլ պետությունների ազգերի զիտակցության մեջ ստեղծել շահավետ պատկերացում իր մասին: Ընդ որում, տեղեկատվական տեխնոլոգիաների բուռն զարգացումը նպաստում է պետության քաղաքական ինստիտուտների հեղինակության կարևորության բարձրացմանը: Ռազմական քաղաքականություն իրականացնելիս յուրաքանչյուր պետություն կանգնում է զինված ուժերի հեղինակության ստեղծման խնդրի առջև, քանի որ պաշտպանական ոլորտի գործունեությունը, զինված ուժերի մարտական պատրաստվածությունը, բանակային կյանքի դրական և բացասական երևույթները ազդում են հասարակական գիտակցության, մարդկանց զգացմունքների, ինչպես նաև պաշտպանության ոլորտում որոշումների ընդունման և կայացման մեխանիզմների վրա: Զինված ուժերի դրական կերպարի ստեղծումը ոչ թե տարերային, այլ երկարաժամկետ և համակարգված գործունեություն է, որը պահանջում է հայեցակարգային հիմնավորում, կոորդինացում և մշտական վերահսկողություն:

Ներկայումս միջազգային հանրությունն առավել լուրջ ուշադրություն է դարձնում աշխարհում անվտանգության ապահովման հիմնահարցերին: Հիմնականում դա պայմանավորված է համաշխարհային մասշտաբի մի շարք սոցիալ-քաղաքական խաթարումներով, նոր տեսակի սպառազինությունների, ներառյալ միջուկային, առկայությամբ, միջազգային հարաբերություններում ոչ

պետական դերակատարների ակտիվ ներգրավմամբ, ահաբեկչության տարատեսակ դրսևորումների տարածմամբ, ինչպես նաև բնապահպանական աղետների թվի կտրուկ մեծացմամբ, որոնք իրական սպառնալիք են ինչպես ողջ մարդկության, այնպես էլ ամեն մի կոնկրետ պետության ու նաև անհատի համար¹¹⁴:

Բանակը յուրաքանչյուր պետությանը բնորոշ կառույց է, որը կատարում է նրա սահմանադրական կառուցվածքի, ինքնիշխանության և տարածքային ամբողջականության պահպանման գործառույթ: Ֆրիդրիխ Էնգելսի դասական սահմանման համաձայն՝ բանակը դիտարկվում է որպես «պետության կողմից ստեղծված զինված անձանց կազմակերպված միավորում՝ հարձակողական կամ պաշտպանական պատերազմների նպատակով»¹¹⁵:

«Բանակ» (լատիներեն "amare" «զինել» բառից) հասկացությունը կարելի է առանձնացնել մի քանի նշանակություններով՝

- պետության զինված ուժերի ամբողջություն,
- զինված ուժերի առանձին տեսակ (օրինակ՝ ցամաքային բանակ),
- պատերազմի ընթացքում ռազմական գործողություններին մասնակցող զորքեր (օրինակ՝ գործող բանակ),
- օպերատիվ միավորում՝ ուղղված մասնավոր կարճաժամկետ խնդիրների լուծմանը¹¹⁶:

Այս համատեքստում բանակ-հասարակություն կապը ուսումնասիրելիս առաջնային է բանակի՝ որպես «պետության զինված ուժերի ամբողջության» նշանակությունը: Բանակը միշտ էլ նկատելի դեր է խաղացել պետության և՛ ներքին, և՛ արտաքին խնդիրների լուծման գործում, և այժմ էլ պետության անվտանգության համակարգի կարևոր տարրն է: Այդ կառույցի՝ որպես սոցիալական ինստիտուտի նշանակությունը պայմանավորված է դրա գործառույթներով, որոնք հիմնականում առանձնացվում են երկու խմբով՝ արտաքինը և ներքինը:

Զինված ուժերի արտաքին գործառույթը նախ և առաջ պետության արտաքին անվտանգության, սահմանների պաշտպանության, տարածքի անձեռնմխելիության ապահովումն է: Դրանք կարող են արտահայտվել զավթիչներից երկրի պաշտպանության, դաշնակից պետություններին կամ ժողովուրդներին ռազմական օգնություն ցուցաբերելու, աշխարհում խաղաղության ապահովման գործընթացում մասնակցության և այլ գործողությունների տեսքով:

Բանակի ներքին գործառույթը պետության ներքին կայունության և ներքին անվտանգության ապահովումն է: Գոյություն ունեն ներքին գործառույթների

¹¹⁴ Конституционно-правовой статус Совета Безопасности Российской Федерации, Учебное пособие, Под общей редакцией докт.юрид.наук Н.П.Патрушева, М., 2009, стр. 7.

¹¹⁵ **Энгельс Ф.** Армия. **К. Маркс, Ф. Энгельс.** Собр. соч. - Москва : Госполит-издат, 1959, стр. 5.

¹¹⁶ **Աթանեսյան Ա.**, Ռազմական սոցիոլոգիա: Ուսումնական նյութերի ժողովածու, պրոֆեսոր Լ. Հարությունյանի խմբագրությամբ, Եր., Երևանի պետական համալսարանի հրատարակչություն, 2005, էջ 48:

իրականացման մի շարք հիմնական ձևեր, որոնցից են՝ հասարակական անվտանգության պաշտպանությունը, մարտական և զսպողական գործողությունների կազմակերպումն ու իրականացումը: Հասարակական անվտանգության պաշտպանության գործում բանակը մասնակցում է այն ժամանակ, երբ երկրի ներսում սրված է պայքարն իշխանության դեկին գտնվող ուժերի և նրանց ընդդիմադիր ուժերի միջև, սակայն այդ պայքարը դեռևս չի վերաճել անմիջական զինված բախման: Այդ ժամանակ հասարակական կարգուկանոնի և պետության անվտանգության ապահովումն իրականացնում են ներքին գործերի և ոստիկանության մարմինները, իսկ բանակն օգնություն է ցուցաբերում նրանց¹¹⁷:

Բանակը երկրի ներսում անմիջական մարտական գործողություններ կարող է վարել միայն այն դեպքում, երբ իշխանական և ընդդիմադիր ուժերի միջև պայքարը հասնում է մեծ չափերի, ձեռք է բերում տևական, կայուն և սուր բնույթ (ապստամբություններ, խռովություններ, տեռոր, բանդիտիզմ, քաղաքացիական կռիվներ): Քաղաքացիական պատերազմը ներքին պայքարի այն ամենասուր ձևն է, որին կարող է մասնակցել բանակը: Բանակի ներքին զսպողական գործառույթն այն է, որ պետության ձեռքում բանակի առկայության փաստն ինքնին իր ներգործությունն է թողնում ընդդիմադիր ուժերի վրա և զսպում է նրանց անմիջական զինված պայքար կազմակերպելուց: Սա նշանակում է, որ բանակը պետության ներքին կայունության ապահովման միջոցներից մեկն է: Երկրի ներսում բանակը կարող է զբաղված լինել նաև տնտեսական-տեխնիկական և մշակութային-դաստիարակչական խնդիրների լուծմամբ:

Վերոհիշյալ գործառույթների արդյունավետությունը անմիջապես կապված է կոնկրետ իրադրության ճիշտ գնահատման հետ, ինչը կարևոր չափանիշ է զինված ուժերի գործունեության ձևերի ընտրության մեջ: Այդ գնահատականը ելնում է որոշակի նորմերից, որոնց մեջ արտացոլվում են բանակի հանդեպ պահանջները և ամրագրվում ուժային միջոցների օգտագործման թույլատրելի սահմանները¹¹⁸: Այդ է պատճառը, որ սոցիալական նորմերը հասարակության կողմից բանակի նկատմամբ վերահսկողության միջոցներ են և ապահովում են բանակի՝ որպես պետության սոցիալական ինստիտուտի դերակատարումը: Սոցիալական նորմերը կանոններ են, որոնք կարգավորում են մարդկանց վարքագիծը և կազմակերպությունների գործունեությունը, դրանց փոխհարաբերությունները: Ձինված ուժերում գործում են միասնական, հասարակության բոլոր անդամների համար ընդհանուր իրավական, բարոյական նորմեր և վարքի կանոններ: Դրանից բացի, զինված ուժերի գործունեությունը պայմանավորվում է այնպիսի սոցիալական նորմերով, որոնք արտացոլում են զինվորական կազմակերպության առանձնահատկությունները: Ձինվորական կազմակերպության պայմաններում գործող սոցիալական նորմերի առանձնահատկությունները հետևյալն են.

¹¹⁷ Данилова Н.Ю., Армия и общество: принципы взаимодействия. СПб.: Норма, 2007, стр. 92-96.

¹¹⁸ Армия и общество (под. ред. Чалдымова Н.А., Черкасенко А.И.). Москва, 1990., стр. 216.

➤ **Իրավական նորմեր:** Ընդհանուր իրավական նորմերը կարգավորում են զինված ուժերում ծավալվող ոչ բոլոր հասարակական հարաբերությունները: Կան հատուկ իրավական նորմեր, որոնք կարգավորում են բանակում՝ որպես զինված պայքարի համար նախատեսված կազմակերպությունում տեղի ունեցող հարաբերությունները: Այդպիսի նորմերը կոչվում են ռազմաիրավական կամ զինվորական օրենսդրության նորմեր: Ռազմաիրավական նորմերն արտացոլում են զինված ուժերի կազմակերպման և գործառնության նկատմամբ պետության պահանջները, կարգավորում են բանակի մարտական կենցաղը, ուսուցումը, կյանքը: Մասնավորապես ռազմաիրավական նորմերով կարգավորվում են այն հասարակական հարաբերությունները, որոնք կապված են զինված ուժերի կառավարման, նրանց համալրման, զինվորական ծառայության անցկացման, բանակի նյութատեխնիկական մատակարարման կազմակերպման հետ: Ռազմաիրավական նորմերը սահմանվում և պահպանվում են պետության կողմից, ունեն համապարտադիր բնույթ: Նրանք բնութագրվում են բարձր հստակությամբ, մանրամասնությամբ, ինչպես նաև խախտումների համար նախատեսված խիստ պատասխանատվությամբ:

➤ **Բարոյական նորմեր:** Ձինված ուժերում բարոյական նորմերն արտացոլում են այն արժեքները, որոնք զինծառայողները ճանաչում են և պաշտպանում: Բարոյական նորմերում ամրակայված են հայրենիքի պաշտպանների նկատմամբ բարոյական պահանջները, որոնք հասարակության մեջ ձևավորում և ամրագրում են պատկերացումները զինվորական պարտականության, սպայի պատվի, խիզախության, հերոսության, արիության, զինվորական ընկերության մասին: Բարոյական նորմերը պարունակում են բարձր պահանջ զինծառայողների այն բարոյական հատկությունների նկատմամբ, որոնք անհրաժեշտ են պատերազմում, զինված պայքարում: Ձինված ուժերում գործող բարոյական նորմերից շատերն ամրակայված են ռազմաիրավական ակտերում (զինվորական երդումներում, կանոնադրություններում, հրահանգներում): Այդ պատճառով նրանք միաժամանակ նաև իրավաբանական նորմեր են: Այդպիսի բարոյական նորմերի պահպանումն ապահովվում է ոչ միայն ներքին համոզմամբ, հասարակական կարծիքի ուժով, այլև, անհրաժեշտության դեպքում, պետական հարկադրանքի միջոցով:

➤ **Սովորույթային նորմեր:** Սոցիալական նորմերի այս տեսակը գործում է զինված ուժերի ամենօրյա կյանքում: Ձինծառայողները սովորույթի ուժով պահպանում են վարքի այն կանոնները, որոնք իրենց համար դարձել են սովորական դեռևս քաղաքացիական կյանքի պայմաններում: Դրա հետ մեկտեղ բանակում գործում են զինվորական սովորույթային նորմեր, որոնք արտացոլում են զինվորական կազմակերպության առանձնահատկությունները: Դրանք մտնում են զինծառայողների սովորության մեջ որպես ոչ անմիջապես, այլ աստիճանաբար, զինվորական ծառայությունն անցնելու ընթացքում: Սովորույթային նորմերի թվին են դասվում հստակությունը, ճշտապահությունը, տոկունությունը և այլն:

➤ **Ավանդույթային նորմեր:** Ավանդույթային են կոչվում այն նորմերը, որոնցով կարգավորվում են գորքերի ուսուցման, մարտական գործունության

գործընթացները, զինվորական կարգավիճակային վարքը: Ջինվորական ուժերում գործող ավանդույթային, նորմերը գորքի մարտական վարպետության կատարելագործման, նրանց մարտունակության բարձրացման կարևոր միջոց են: Դրանք մեծ դեր են խաղում զինվորների հայրենասիրական սոցիալականացման, բարոյական և մարտական բարձր հատկությունների ձևավորման գործում:

➤ **Արարողակարգային նորմեր:** Ջինված ուժերում լայն տարածում ունեն զինվորական արարողությունները, որոնք կարգավորվում են արարողակարգային նորմերով: Արարողակարգային են այն նորմերը, որոնք սահմանում են զինծառայողների վարքի կանոնները զինվորական արարողությունների, հանդիսությունների և այլ արարողությունների կատարման ժամանակ: Ջինվորական արարողակարգային նորմերը, որպես կանոն, ամրակայված են զինվորական կանոնադրություններում և այլ օրենսդրական ակտերում¹¹⁹:

Այսպիսով՝ հասարակական հարաբերությունները զինված ուժերում կարգավորվում են ընդհանուր և հատուկ սոցիալական նորմերով, որոնք արտացոլում են զինվորական կազմակերպության հատուկ պահանջները և կարգավորում են զինծառայողների վարքը և գործունեությունը:

Բանակի առաջացումն ու զարգացումը ուղղակիորեն կապված է հասարակական հարաբերությունների զարգացման հետ: Այն, լինելով հասարակության հիմնական գործիքներից մեկը, ենթարկվում է սոցիալական զարգացման ընդհանուր օրինաչափություններին: Մակայն դրա հետ մեկտեղ այն ունի զարգացման ուրույն օրինաչափություններ: Զարգացման կարևորագույն օրինաչափությունը բանակի հզորության և մարտունակության կախվածությունն է տնտեսությունից, տնտեսությունը զինված ուժերի տեխնիկական և նյութական ապահովման հիմքն է:

Եթե խոսենք ժամանակագրական առումով, ապա բանակի առաջացումը կապված է առաջին ստրկատիրական պետությունների հետ՝ Շումեր, Աքքադ, Եգիպտոս, Ուրարտական, Ասորեստան և այլն ստեղծման հետ: Մտրկատիրական հասարակարգի ժամանակաշրջանում երևան եկան բանակի գրեթե բոլոր տեսակները՝ մշտական, վարձու, աշխարհագորային և այլն: Պատմության մեջ առավել շատ տեղեկություններ կան հատկապես եգիպտական բանակի մասին: Այն հիմնականում կազմված էր աշխարհագորայիններից, որոնց զինվորական ծառայությունը ցմահ էր: Նրանք կազմում էին զինվորականների հատուկ կաստա: Յուրահատկությունն այն էր, որ հռոմեական բանակները սկզբնապես համալրվում էին միայնայն ազատ քաղաքացիների հաշվին, ովքեր ի վիճակի էին զենք գնել զինվորական ծառայության համար¹²⁰: Որոշ ժամանակ անց անցում կատարվեց վարձկան զինվորականների հավաքագրմանը, և բանակը վերաճեց պրոֆեսիոնալ զինվորականներից կազմված մշտական պետական կազմակերպության: 15-16-րդ դարերի միապետության ուժեղացումը և

¹¹⁹**Աթանեսյան Ա.**, Ռազմական սոցիոլոգիա: Ուսումնական նյութերի ժողովածու, պրոֆեսոր Լ. Հարությունյանի խմբագրությամբ, Երևան, Երևանի պետական համալսարանի հրատարակչություն, 2005, էջ 50-52:

¹²⁰**Томсинов В.А.**, Государство и право Древнего Египета. Москва: Зеркало-М, 2011, с. 125.

կապիտալիստական հարաբերությունների զարգացումը բերեցին բանակի կազմակերպման և զարգացման ձևերի որակական նոր փոփոխությունների:

Գյուղացիների ազատագրումը ճորտատիրությունից անհրաժեշտ նախադրյալներ ստեղծեց համընդհանուր զինվորական ծառայության հիմքի վրա զանգվածային մշտական բանակների կազմավորման համար:

Ավելի մեծ ածավալ և զանգվածային բանակների ստեղծման հնարավորություն տվեցին գիտության հետագա զարգացումը, այսինքն՝ գիտատեղեկատվական խոշոր զարգացումները և կուտակված հսկայական նյութական միջոցները: 20-րդ դարի սկզբին բանակների մեծ մասը, բացի անգլիական և ամերիկյան բանակներից, համալրվում են ընդհանուր զինապարտության սկզբունքով¹²¹: Առաջին համաշխարհային պատերազմը (1914-1918թթ.) հսկայական փոփոխություններ մտցրեց բանակների զարգացման ապագայի մեջ: Այսուհետև սովորական դարձավ համընդհանուր զորակոչը, ինչի արդյունքում էլ մի քանի անգամ ավելացավ զինծառայողների թվաքանակը: Այն պետությունները, որոնք պատերազմում էին, բանակի թիվը հասնում էր ընդհուպ մինչև 70 մլն-ի: Այս ժամանակը շրջանում զարկ տրվեց ռազմական և զինվորական հնարքներին, ինչպես նաև ստեղծվեցին նոր զինատեսակներ: Փոխակերպվեցին նոր հասարակական հարաբերությունները պետական կառավարման ձևերը: Ռուսաստանում 1917 թվականի Հոկտեմբերյան հեղափոխությունից հետո հաստատվեցին բանակի միանձնյա ղեկավարման և զինապարտության սկզբունքներ: 1925 թվականին ընդունվեց «պարտադիր զինվորական զինապարտության մասին օրենքը», իսկ 1939 թվականին՝ օրենք ընդհանուր զինապարտության մասին: Խորհրդային բանակը մինչև իր գոյության ավարտը շարունակվում էր համալրվել այդ սկզբունքով:

Իտալիայում, Գերմանիայում և այլ երկրներում ֆաշիստական կարգերի հաստատումը բերեց նաև զինված ուժերի կազմակերպարարական կառուցվածքի փոփոխմանը: Դա արտահայտվեց, օրինակ, բանակի թվաքանակի զգալի մեծացման, հատուկ կազմավորումների ստեղծման, բարոյական նորնորմերի հաստատման մեջ:

Շրջադարձային փոփոխություններ բանակի հետագա զարգացման մեջ բերեց նաև Երկրորդ համաշխարհային պատերազմը (1939-1945թթ.): Պատերազմին մասնակցող զինված ուժերի թվաքանակը հասավ 110 մլն-ի: Կատարելագործվեցին նրանց կազմակերպչական սկզբունքները, կտրուկ մեծացավ սպառազինությունը նորագույն զենքերի տեսակներով, ստեղծվեցին նորզորատեսակներ, մշակվեցին մարտավարության նոր ձևեր: Երկրորդ համաշխարհային պատերազմից հետո, «սառը պատերազմի» տարիներին ծավալվեց սպառազինությունների մրցավազք, բանակների կատարելագործում և հզորացում:

Այսպիսով՝ ներկայացնելով բանակի առաջացումն ու զարգացումը, ևս մեկ անգամ կարելի է փաստել, որ բանակի առաջացումն ու զարգացումը կապված է հասարակության զարգացման հետ և բանակը հասարակությունից գատ

¹²¹Clifford J. Rogers, 'The Military Revolutions of the Hundred Years' War' in: The military Revolution Debate. Readings on the Military Transformation of Early Modern Europe, C.J. Rogers, ed. (Oxford 1995), p. 76-77.

չպետք է դիտարկել: Կարող ենք ասել, որ բանակ և հասարակություն կապը զինված ուժերի ուշադրության կենտրոնում պետք է լինի:

Ցանկացած հասարակական ինստիտուտ, լինի կրթության, առողջապահության, տնտեսական, քաղաքական, տեղեկատվական կամ այլ համակարգ, ստեղծում է և կոչված է կատարելու որոշակի սոցիալական գործառույթներ: Կարևորագույն գործառույթ է կատարում նաև բանակի ինստիտուտը, որը երկրի անվտանգության երաշխիքն է: Բանակի ստեղծումն ու զարգացումը գլխավորապես պայմանավորված է հասարակության անվտանգությունն ու քաղաքացիների կյանքի և ազատության իրավունքը պաշտպանելու, ապահովելու անհրաժեշտությամբ:

Բանակը նաև պետական ինստիտուտ է, որի ձևավորումն ու զարգացումը կապված է պետության և պետականության հետ: Պետության համակարգում բանակի՝ որպես ինստիտուտի գործառույթները սահմանված, կանոնակարգված և կազմակերպված բնույթ են ստանում: Բանակն այն ուժն է, որը սկզբունքորեն չպետք է ենթարկվի առանձին սոցիալական խմբերի, չպետք է դառնա գործիք այդ խմբերի իշխանությունը հաստատելու և հասարակական այլ խմբերին շահագործելու համար: Իբրև հասարակական-պետական ինստիտուտ՝ բանակը պետք է ծառայի հասարակությանը: Դրանում է բանակի բարձր կարգավիճակի և հեղինակության կարևորագույն նախապայմանը:

Հասարակական-պետական կառուցվածքը ենթադրում է տարբեր հասարակական ինստիտուտների փոխադարձ կապ ու փոխլրացում: Բանակը գործառնական առումով նույնպես կապված է հասարակության կառուցվածքային այլ բաղադրատարրերի հետ և, միաժամանակ, դրանց անվտանգ և ապահով գործառնության երաշխիքն է: Գործառնական կապերը բանակի և հասարակական-պետական այլ ինստիտուտների և համակարգերի հետ բազմազան են և ունեն իրենց առանձնահատկությունները¹²²:

Այսօր բանակը տարբեր մասնագիտություններին տիրապետող մարդկանց կարիքն ունի, որոնք ծառայում են բանակի այս կամ այն ստորաբաժանումներում: Բանակի ինստիտուտը հասարակության ընդհանուր կրթական համակարգում պատրաստվող մասնագետների հիմնական սպառողներից է: Մյուս կողմից՝ բանակում պատրաստվող սեփական մասնագետներն աշխատում են քաղաքացիական կյանքի տարբեր ոլորտներում:

Կարելի է առանձնացնել ևս մի շարք ուղղություններ և գործառույթներ, որոնց կատարումը ժամանակ առ ժամանակ իր վրա է վերցնում բանակը: Այդ գործառույթների կատարումը հատկապես բնութագրիչ է դառնում ժամանակակից բանակի համար, երբ բանակը ձեռք է բերում որոշակի համընդհանուր հատկանիշներ և լայնացնում է իր ծառայությունների կիրառության դաշտը: Ժամանակակից բանակի այդպիսի նոր գործառույթներից են, օրինակ, օպերատիվ արձագանքումն ու մասնագիտական օգնությունն արտակարգ իրավիճակներում:

¹²² Данилова Н.Ю., Армия и общество: принципы взаимодействия. СПб.: Норма, 2007, стр. 121-124.

Այնպիսի նախապայմաններ, ինչպիսիք են զինված ուժերի հեղինակությունը, զինծառայության վարկը, դրանց նկատմամբ ժողովրդի վստահությունը և աջակցությունը, անհրաժեշտությունը, անհրաժեշտ են պետության ռազմական ոլորտի հաջողության համար: Լինելով փոխկապակցված տվյալ հատկանիշները միասնաբար կազմում են զինված ուժերի արդյունավետության կարևորագույն բանաձևը:

Զինծառայության հեղինակությունը բարդ և բազմակողմանի սոցիալական երևույթ է, հասարակության և դրա առանձին անդամների կողմից զինված ուժերի ինստիտուտի սոցիալական անհրաժեշտության և արժեքի, գործունեության, հասարակության մեջ զինծառայողների կարգավիճակի և իրական դրության գնահատումն է¹²³: Այս համատեքստում հարկ ենք համարում նաև անդրադառնալ սոցիալական հեղինակության սահմանմանը: Սոցիալական հեղինակությունը այս կամ այն սոցիալական խմբում արժեքային նշանակության, գրավչության, ազդեցության ամբողջությունն է կենսագործունեության տարբեր ոլորտների նկատմամբ¹²⁴: Տվյալ պարագայում զինծառայության սոցիալական հեղինակությունը տարբեր սոցիալական խմբերի շրջանում զինծառայության արժեքային նշանակության, գրավչության, ազդեցության ամբողջությունն է: Ահրաժեշտ է միմյանցից տարբերել մի կողմից հասարակական վստահությունը զինված ուժերի, բանակի ու զինծառայողի հանդեպ և մյուս կողմից հասարակության վստահությունը զինծառայության նկատմամբ: Զինված ուժերի, բանակի ինչպես նաև զինծառայողի նկատմամբ վերաբերմունքը պետք է դիտարկել այն հասարակական արժեքների և կողմնորոշումների համակարգում, որոնք վերաբերում են հասարակության ինստիտուցիոնալ կառուցվածքին, այդ կառուցվածքային միավորների համեմատությանն ու գնահատմանը: Մյուս կողմից՝ զինծառայությունը պատկանում է այն արժեքներին, որոնք գործառնական բնույթ ունեն և գնահատվում են որպես հասարակության տարբեր ինստիտուտների համապատասխան գործառույթներ: Այլ կերպ ասած՝ բանակի հեղինակության աստիճանը պետք է համեմատել հասարակական-պետական այլ ինստիտուտների նկատմամբ հասարակական վերաբերմունքի հետ, իսկ զինծառայությունը սոցիալական այն դերերի համատեքստում, որոնց միջև կարող է ընտրել քաղաքացին:

Արժևորելով զինված ուժերի ինստիտուտի հասարակական դերն ու նշանակությունը՝ այն համեմատության մեջ է դրվում հասարակության այլ ինստիտուտների հետ: Դիտարկելով զինծառայությունը որպես գործառույթ այն պատկերացվում է որպես դինամիկ, փոփոխական մեծություն: Այս հանգամանքը նույնպես հիմք է դառնում զինված ուժերի և զինծառայության նկատմամբ հասարակության վերաբերմունքն ու արժևորումը տարբերակելու համար: Սոցիոլոգիական մի շարք հետազոտությունների համաձայն բանակի նկատմամբ վստահությունն ավելի կայուն մեծություն է քան վերաբերմունքը զինծառայության նկատմամբ: Սովորաբար ստացվում է, որ զինված ուժերի

¹²³ Бурда С.М., Престиж военной службы, В: СОЦИС N2, 1999, стр. 63.

¹²⁴ Управление организацией: Энциклопедический словарь. Москва: Издательский Дом ИНФРА-М, 2001, стр. 27.

անհրաժեշտությունը կարևորում է հասարակության մեծ մասը, գնահատականները փոքր-ինչ նվազում են կապված զինծառայողների նկատմամբ դրսևորվող վստահության հետ, և կտրուկ նվազում են, երբ խոսքը գնում է կոնկրետ քաղաքացու վերաբերմունքի մասին բանակում իր ծառայության նկատմամբ:

Որպես կանոն հասարակության վերաբերմունքն առհասարակ բանակի՝ որպես ինստիտուտի, դրա սոցիալական, պետական, պատմական, ռազմավարական, մշակութային դերի և գործառնությունների նկատմամբ կայուն է և դրական: Նման դրական վերաբերմունքը բացատրվում է բանակի՝ իբրև հասարակության անվտանգության, պետության հզորության անհրաժեշտ երաշխիքի ավանդական ըմբռնմամբ: Պետք է ասել, որ հասարակության վերաբերմունքը սեփական բանակի նկատմամբ հիմնվում է այդպիսի ավանդական ձևավորված սոցիալ-մշակութային պատկերացումների վրա: Հետագայում, կախված սեփական բանակի կոնկրետ դերից, վերահաստատվում է կամ հերքվում: Սեփական բանակի մասին հասարակության պատկերացումներն ու վերաբերմունքը գոյանում են բանակի այն իրական դերից և պատմականորեն կերտված նշանակությունից, որը բանակն ունեցել է իր ժողովրդի կյանքում:

Շատ դեպքերում սեփական բանակի դերը փորձում են չնվազեցնել նույնիսկ այն ժամանակ, երբ բանակը երկարատև անհաջողություններ է ունենում մարտի դաշտում կամ ներքին ճգնաժամ է ապրում: Հիասթափությունը սեփական բանակի նկատմամբ այն հզոր գործոններից է, որն անհնար է դարձնում այդ ինստիտուտի արդյունավետությունը: Ժողովրդի հավատը և վստահությունը սեփական բանակի նկատմամբ այդ բանակի հզորության և հաղթանակության կարևորագույն և կայուն նախապայմաններից է:

Բանակի զարգացման կարևոր օրինաչափությունը դրա մարտական հզորության կախվածությունն է զենքի, զինամթերքի և ռազմական տեխնիկայի քանակից, որակից և արդյունավետությունից: Վերջին տասնամյակներում գերժամանակակից զենքերի և ռազմական տեխնիկայի, մասնավորապես՝ հրթիռամիջուկային զենքի ստեղծումն արմատական փոփոխություններ մտցրեց բանակի զարգացման օրինաչափությունների մեջ:

Մյուս օրինաչափությունը բանակի վիճակի, արդյունավետության և զարգացման կախվածությունն է հոգևոր և գաղափարական գործոններից: Քանի որ հիմքը և գլխավոր ներուժը ունի մարդկային բնույթ, ապա բոլոր ռազմատեխնիկական վերափոխումները պետք է դիտարկել մարդկային գործոնի փոփոխման և զարգացման տեսանկյունից: Բանակի ռազմատեխնիկական հենքը, որը պատերազմում հաղթելու որոշակի պայմաններ է ստեղծում, կարող է դառնալ արդյունավետ միայն այն դեպքում, եթե այն կառավարվում է այդ տեխնիկային կատարելապես տիրապետող և բարձր հոգևոր ու մարտական կարողություններով օժտված մարդկանց կողմից: Բանակի զարգացման և գործառնության մեջ կարևոր դեր են խաղում նաև ռազմական ավանդույթները, այլ բանակների և նախորդ սերունդների կողմից թողած մարտական փորձի, ռազմական տեսության ու պրակտիկայի օգտագործումը: Մրանք են բանակի զարգացման հիմնական օրինաչափությունները: Սակայն չպետք է մոռանալ, որ բանակի

գործառնության սոցիալ-քաղաքական բովանդակության կազմավորման, հզորացման համար անհրաժեշտ գիտության և տեխնիկայի ձեռքբերումների ներդրման գործում որոշիչ դերը պատկանում է պետությանը:

Բանակի դրական իմիջի ստեղծման համար բոլոր երկրներում ակտիվորեն օգտագործվում են պետական ՁԼՄ-ները, ինչպես նաև զինված ուժերի սեփական զանգվածային լրատվության միջոցները: Քաղաքական գործիչների և զինվորականների համար կարևոր է տիրապետել բանակի իմիջի ծրագրավորման տեխնոլոգիաներին, որոնք ներառում են ՁԼՄ-ների և զանգվածային գիտակցությունում բանակի ընդհանուր կերպարի կոնտենտ վերլուծություն, մասնագետների, իմիջմեթոդների օգնությամբ ցանկալի իմիջի, ռազմավարության, ծրագրերի, իմաստների և բովանդակության մշակումը:

Տարածաշրջանում այսօր տեղի ունեցող ռազմաքաղաքական իրադարձությունները և հայկական երկու պետությունների առջև ծառայած ռազմական բնույթի սպառնալիքները թույլ են տալիս կանխատեսել, որ առաջիկայում Հայաստանի անվտանգային միջավայրը և զինված ուժերի առջև դրված խնդիրները չեն կարող ենթարկվել էական փոփոխությունների: Ուստի՝ առաջնահերթ է զարգացնել զինված ուժերի պաշտպանական կարողությունները, տնտեսական ու ժողովրդագրական ներուժից առաջանցիկ կամ առնվազն այդ ներուժի առավելագույն չափով: Այդ նպատակով կառավարության ծրագրի պաշտպանական հիմքում դրվել է «Ազգ-բանակի» գաղափարը և հասանելի ռեսուրսներով առավելագույն արդյունք ռազմավարական սկզբունքը¹²⁵:

Գաղափարական առումով Ազգային բանակի հետագա զարգացման և հզորացման գործընթացը զինվորական առօրյայում հաճախ դժվարանում է՝ զինվորական կարգապահության ու իրավակարգի ոչ բավարար մակարդակի պատճառով: Նշված հարցերում կարևորվում է հատկապես սպայական կազմի պատրաստվածությունը և նվիրվածությունը ծառայությանը: Տեղին է հիշատակել ամերիկացի մասնագետ Ս.Հանթինգտոնի գնահատականը զինված ուժերի սպա զինծառայողների հիմքային դերակատարության վերաբերյալ, այն է՝ վերլուծելով սպայական ծառայությունը որպես մասնագիտություն՝ նշվում է, որ ժամանակակից սպայական կազմը մասնագիտական համախմբվածություն է, իսկ ժամանակակից զինծառայող սպան հատուկ մասնագիտացված ծառայող է: Ընդգծվում է, որ զինված ուժերի սպան կարող է լինել միայն մասնագիտացված զինվորական ծառայող, միաժամանակ կարող է նաև ունենալ նեղ մասնագիտացված գիտելիքներ ու հմտություններ, որոնք կկիրառի ծառայողական գործունեության ընթացքում՝ պարատականությունները կատարելիս¹²⁶:

ՀՀ պաշտպանության ոլորտում իրականացվող բարեփոխումների համատեքստում կարևոր է նաև առանձին ուշադրություն դարձնել հասարակության մի զգալի հատվածի՝ զինվորականության իրավաքաղաքական գիտակցության մակարդակի վրա: Բարձրացված հարցը կարևորվում է երկու դիտանկյունից.

¹²⁵ Վիզեն Սարգսյանը բացատրել է, թե ինչ է նշանակում «ազգ-բանակ» հայեցակարգը, 26.10.2016թ., ըստ <http://www.Iragir.am/index/arm/0/country/rss/141342> կայքի:

¹²⁶ **Samuel P. Huntington**, *The Soldier and the State: The Theory and Politics of Civil-Military Relations* /Cambridge: Harvard University Press, 1957/, pp. 7–18

նախ, զարգացած զինվորական անձնակազմը, լիարժեք տիրապետելով սեփական կարգավիճակից բխող իրավունքներին ու պարտականություններին, յուրովի գրավական է հանդիսանալու զինված ուժերում կարգապահության ամրապնդման համար՝ անսասան հիմք ստեղծելով պաշտպանական համակարգի մարտունակության մակարդակի բարձրացման համար: Եվ երկրորդ, Հայաստանի ապագայում ունենալով խորհրդարանական կառավարման համակարգը՝ զինձառայողների իրավաքաղաքական զարգացած գիտակցությունը կարող է ճիշտ կանոխորոշել զինված ուժերի դերակատարությունն ու նշանակությունը կառավարման նոր ձևաչափում, նաև զինվորական անձնակազմի օրինակով իթանել հասարակության այլ խմբերում գիտակցության մակարդակի բարձրացման գործընթացները: Հայ զինձառայողը կարող է իր առանձնացված դերակատարությամբ ու քաղաքական-իրավական վարքագծով օրինակ հանդիսանա հասարակության մյուս խմբերի, ինչպես նաև ապագա սերնդի հայրենասիրական ու օրինապաշտ դաստիարակման համար:

ԳՐԱԿԱՆՈՒԹՅՈՒՆ

1. Конституционно-правовой статус Совета Безопасности Российской Федерации, Учебное пособие, Под общей редакцией докт.юрид.наук Н.П.Патрушева, М.,2009, стр. 7.
2. **Энгельс Ф.** Армия. **К. Маркс, Ф. Энгельс.** Собр. соч. - Москва : Госполит-издат, 1959, стр. 5.
3. **Աթանեսյան Ա.**, Ռազմական սոցիոլոգիա: Ուսումնական նյութերի ժողովածու, պրոֆեսոր Լ. Հարությունյանի խմբագրությամբ, Եր., Երևանի պետական համալսարանի հրատարակչություն, 2005, էջ 48
4. **Данилова Н.Ю.**, Армия и общество: принципы взаимодействия. СПб.: Норма, 2007, стр. 92-96.
5. Армия и общество (под. ред. Чалдымова Н .А., Черкасенко А. И.). Москва, 1990., стр. 216.
6. **Томсинов В.А.** Государство и право Древнего Египета. Москва: Зеркало-М, 2011, с. 125.
7. **Clifford J. Rogers**, 'The Military Revolutions of the Hundred Years' War' in: The military Revolution Debate. Readings on the Military Transformation of Early Modern Europe, C.J. Rogers, ed. (Oxford 1995), p. 76-77.
8. **Данилова Н.Ю.**, Армия и общество: принципы взаимодействия. СПб.: Норма, 2007, стр. 121-124.
9. **Бурда С.М.** Престиж военной службы, В: СОЦИС N2, 1999, стр. 63.
10. Управление организацией: Энциклопедический словарь. Москва: Издательский Дом ИНФРА-М, 2001, стр. 27.
11. Վիզեն Սարգսյանը բացատրել է, թե ինչ է նշանակում «ազգ-բանակ» հայեցակարգը, 26.10.2016թ., <http://www.lragir.am/index/arm/0/country/rss/141342>
12. **Samuel P.Huntington**, The Soldier and the State: The Theory and Politics of Civil-Military Relations /Cambridge: Harvard University Press, 1957/, pp. 7–18

ТИГРАН КОЧАРЯН

Национальная академия наук РА, Международный научно – образовательный центр, заведующий кафедрой публичного управления, доктор политических наук, профессор

**К ВОПРОСУ О КОНЦЕПТУАЛЬНЫХ ПРОБЛЕМАХ СОТРУДНИЧЕСТВА
АРМИИ И ОБЩЕСТВА**

Вооруженные силы Республики Армения были созданы и сформированы в военных действиях, когда под угрозой были границы Армении и Арцах. Общественные бригады самообороны на полях боев получили свое боевое крещение и стали основой для регулярных вооруженных формирований. Армянское общество фокусируется на вопросах, связанных с вооруженными силами, члены общества и неправительственные организации хотят и имеют право знать, насколько обеспечена безопасность страны и чего можно ожидать от тех или иных изменений в армии.

TIGRAN KOCHARYAN

International Scientific-Educational Center of the National Academy of Sciences of the RA,
Head of the Political Science Department, Doctor in Political Science, Professor

ON CONCEPTUAL ISSUES OF ARMY-SOCIETY COOPERATION

The armed forces of the Republic of Armenia were created and formed in military operations when the borders of Armenia and Artsakh were threatened. The national self-defense brigades on the battlefields received their baptism of fire and became the basis for regular armed formations. The Armenian society focuses on issues related to the armed forces, members of society and non-governmental organizations want and have the right to know how much the security of the country is ensured and what can be expected from these or those changes in the army.

ՀՄԻՆՈՂՈՒԹՅԱՆ

քաղաքական գիտությունների թեկնածու, դոցենտ

**ԿՈՆՍՏԻԹՄԱՏԻՎ ԺՈՂՈՎՐԴԱՎԱՐՈՒԹՅԱՆ ՀՆԱՐԱՎՈՐՈՒԹՅՈՒՆԸ
ՀԱՐԱՎ-ԿՈՎԿԱՍՅԱՆ ՊԵՏՈՒԹՅՈՒՆՆԵՐԻ ՔԱՂԱՔԱԿԱՆ
ՄՇԱԿՈՒՅՑՈՒՄ**

Հարավ-կովկասյան տարածաշրջանը բավականին բազմազան է իր քաղաքակրթական, էթնիկ-մշակութային, կրոնական և հասարակական կառուցվածքով: Մինևույն ժամանակ այս տարածաշրջանում ԽՍՀՄ լուծարումից հետո ի հայտ եկած բազմաթիվ ներքին կոնֆլիկտները զգալիորեն արգելակում են ժողովրդավարացման գործընթացը: Հետխորհրդային քառորդարյա փորձը ցույց է տալիս, որ հարավ-կովկասյան երկրներում որոշ տարբերություններով հիմնականում հաստատվել են ոչ լիարժեք ժողովրդավարական կամ հաստատուն կամիշխանական (ավտորիտար) վարչակարգեր: Բազմական հասարակական կառուցվածք ունեցող Ադրբեջանում և Վրաստանում նկատվում են նաև էթնոկրատական դրսևորումներ, որոնք ոչ ակնհայտորեն խրախուսում են գերակա էթնիկ խմբի ազդեցությունը մյուս էթնոսների նկատմամբ՝ այս ամենը հիմնավորելով անցումային շրջանով: Իսկ Հայաստանի պարագայում ձևավորվել է պլուտոկրատական մոդել, որի հաղթահարման համար ևս կոնսոցիալ ժողովրդավարությունն և կարող է ունենալ մեծ արդյունավետություն:

Հոդվածում հիմնավորվում է, որ հարավ-կովկասյան պետություններում իրական ժողովրդավարական քաղաքական մշակույթի ձևավորման համար

կարևոր գործիք կարող է լինել կոնսոցիալ խոսույթը, որի գործածությունը միտված է այդ պետություններում ժողովրդավարացման հաջող ընթացքի ապահովմանը: Այս խոսույթը կնպաստի նաև հասարակության տարբեր սեգմենտների միջև առկա սոցիալական պառակտումների հաղթահարմանը, ինչն ավելի դյուրին կդարձնի քաղաքացիական մշակույթի կառուցման հեռանկարը:

Բանալի բառեր՝ կոնսոցիալ ժողովրդավարություն, քաղաքական կայունություն, քաղաքական մշակույթ, կոնսոցիալ խոսույթ:

Քաղաքական կայունությունը ցանկացած պետության զարգացման գործում լրջագույն դերակատարություն ունի, առավել ևս այն ժամանակ, երբ խոսքը վերաբերում է ժողովրդավարացմանը: Կոնսոցիալ (ընկերակցային) մոդելի կիրառումը բազմական հասարակություններում ևս քաղաքական կայունության իրատեսական երաշխիքներ է ստեղծում: Տարբեր հեղինակներ քաղաքական կայունությունը բացատրում են տարբեր ձևերով: Օրինակ՝ Գ. Ալմոնդը և Ս. Վերբան քաղաքական կայունությունը բացատրում են քաղաքական մշակույթի տիպերով: Իսկ Ս. Լիպսեթը և Ս. Ռոկանը այն բացատրում են հասարակության դերային կառուցվածքով:

Բազմամշակութային տարանջատված հասարակություններում ժողովրդավարական կայունության խնդրին անդրադառնալիս Գ. Ալմոնդը և Ս. Վերբան հիմք են ընդունում ժողովրդավարացման երկրորդ պլիքից հետո տեղի ունեցած քաղաքական գործընթացները: Հենվելով պարսոնայան կառուցվածքային ֆունկցիոնալիզմի տեսության¹²⁷ վրա՝ հեղինակները նշում են, որ սոցիալական փոփոխությունները տեղի չեն ունենում մի սոցիալ-տնտեսական համակարգից դեպի մեկ այլ համակարգի անցման արդյունքում (ինչպես դասական մարքսիզմում է): Նրանք այդ փոփոխությունն ավելի շուտ ընկալում են որպես մշակութային շերտավորման գործընթաց՝ առանձնացնելով մշակույթի երեք տեսակ: Առաջինը՝ *նահապետական (ծխական) մշակույթներն* են, որտեղ քաղաքացիներն ունեն ցածր ճանաչողական, հուզական (աֆեկտիվ) և գնահատողական կողմնորոշումներ ընդհանուր համակարգի և նրա հիմնական ինստիտուտների նկատմամբ¹²⁸: Այսպիսի մշակույթներում անհատների միակ նպատակն իրենց ընտանիքների շահերի հետապնդումն է կամ քաղաքական համակարգում իրենց դերը հանուն ընտանեկան շահերի իրացնելը:¹²⁹ Հեղինակների դասակարգման մեջ երկրորդ տեղում *հպատակային մշակույթներն* են, որոնց բնորոշ են բարձր ճանաչողական, հուզական (աֆեկտիվ) և գնահատողական կողմնորոշումները քաղաքական համակարգի նկատմամբ, սակայն այս դեպքում քաղաքական տարբեր ինստիտուտների (մասնավորապես՝ կուսակցությունների) նկատմամբ կողմնորոշումները նվազագույն են, և քաղաքացիներն օրենքն ընդունում են որպես ինչ-որ բան, որին պետք է բացառապես

¹²⁷ Parsons T. *The Structure of Social Action. A Study in Social Theory with Special Reference to a Group of Recent European Writers*, New York, McGraw Hill. 1937, 775 p.

¹²⁸ Almond G., Verba S. *The Civic Culture: Political Attitudes and Democracy in Five Nations*. Princeton, NJ: Princeton University Press. 1963, p. 14.

¹²⁹ Almond G., Verba S., pp. 17; 20; 120.

ենթարկվել, այլ ոչ թե աջակցել դրա կատարելագործմանը¹³⁰: Հեղինակների դասակարգման մեջ երրորդ տեղում *մասնակցային մշակույթներն* են, որտեղ հասարակության անդամներն ունեն բարձր ճանաչողական, հուզական(աֆեկտիվ) և գնահատողական կողմնորոշումներ քաղաքական համակարգի նկատմամբ: Այս դեպքում քաղաքացիները կամովին են ենթարկվում օրենքներին, քանի որ դրանք արդար են, և միևնույն ժամանակ քաղաքացիները մասնակցում են որոշումների ընդունման գործընթացին¹³¹: Հիմնականում ժողովուրդների մոտ գերակայում է քաղաքական մշակույթների վերը նշված երեք կատարյալ տեսակների խառնուրդը: Մակայն ամենացանկալի համադրությունը *քաղաքացիական մշակույթն* է, որի դեպքում քաղաքական գործընթացներին քաղաքացու մասնակցային դերն ավելի բարձր է, քան հպատակային և նահապետական վարքագծային դերերի դեպքում: Քաղաքացիական մշակույթի առավելությունը ժողովրդավարական ինքնակարգավորվող համակարգ ստեղծելու կարողությունն է:

Հարկ է նկատել, որ նահապետական մշակույթներում բավական մեծ է քաղաքացիների օտարման և ժողովրդավարական անկայունության վտանգը: Այսպիսի միտումներ կարելի է նկատել նաև հարավ-կովկասյան երկրներում, որոնց քաղաքական մշակույթում որոշ տարբերություններով առկա են նահապետական տարրեր: Դրանք ավելի խոր ընդգծված են ադրբեջանական հասարակությունում, մինչդեռ Վրաստանում նահապետական տարրերը համեմատաբար ավելի մեղմ են արտահայտված:

Գ. Ալմոնդը և Ս. Վերբան ժողովրդավարության կայունությունը պայմանավորում են քաղաքացիական մշակույթով, որի առանձնահատկությունն իր տարասեռ բնույթն է: Առաջին հերթին քաղաքացիական մշակույթը ծխականի, հպատակի և քաղաքացու կողմնորոշումների խառնուրդն է: Օխականի կողմնորոշումը դեպի նախնական փոխհարաբերություններ, հպատակի պասիվ քաղաքական դիրքորոշումը և քաղաքացու ակտիվությունը. այս ամենը միաձուլվում են **քաղաքացիական մշակույթ** հասկացության մեջ: Այստեղ քաղաքական կողմնորոշումները հավասարակշռված են: Առկա է քաղաքական ակտիվություն, բայց ոչ այնքան, որ կարողանա ոչնչացնել կառավարական իշխանությունը: Առկա է մեղմ ընդգրկվածություն և նվիրվածություն: Գոյություն ունեն նաև չափավոր տարաձայնություններ: Բացի այդ, քաղաքացիական հասարակություն ձևավորող քաղաքական կողմնորոշումները սերտորեն կապված են ընդհանուր սոցիալական և միջանձնային կողմնորոշումների հետ: Քաղաքացիական մշակույթին ներհատուկ դիրքորոշումների միախառնումը լիարժեքորեն համապատասխանում է ժողովրդավարական քաղաքական համակարգին¹³²: Կոնսոցիալ խոսույթն ուղղված է հենց քաղաքացիական մշակույթի ձևավորմանը, որի գործադրումը կարող է նպաստել հարավ-կովկասյան երկրներում ժողովրդավարացման տեմպերի արագացմանը:

¹³⁰ Almond G., Verba S., pp. 17; 20; 118.

¹³¹ Նույն տեղում:

¹³² Алмонд Г., Верба С. *Гражданская культура и стабильность демократии*. Полис. Политические исследования. 1992. № 4. с. 122-135.

Ժողովրդավարություն կառուցելու համար քաղաքական գործիչները հաճախ իրենց ջանքերը կենտրոնացնում են ժողովրդավարական կառավարման ֆորմալ ինստիտուտների ստեղծման կամ սահմանադրությունների մշակման վրա: Նրանք նաև կենտրոնանում են քաղաքական կուսակցությունների ձևավորման վրա, որպեսզի խթանեն զանգվածների մասնակցությունը: Սակայն կայուն և արդյունավետ ժողովրդավարական կարգ կառուցելու համար անհրաժեշտ է ավելին: Դա պայմանավորվում է քաղաքացիների՝ քաղաքական գործընթացի նկատմամբ ունեցած վերաբերմունքով, այսինքն՝ քաղաքական մշակույթով: Եթե այն ունակ չէ ապահովել ժողովրդավարական համակարգի գործառնությունը, ապա վերջինիս հաջողության հասնելու սպասումները շատ թույլ են¹³³: Ժողովրդավարական քաղաքական համակարգին ամենից շատ համապատասխանում է քաղաքացիական մշակույթը: Սակայն դա ժողովրդավարական մշակույթի միակ տարատեսակը չէ: Միևնույն ժամանակ քաղաքացիական մշակույթը ժողովրդավարության այն տեսակն է, որն առավելապես ունակ է ապահովել կայունություն ժողովրդավարական համակարգում: Ուստի՝ այս առումով նպատակահարմար է տեսնել, թե ինչպես է քաղաքացիական մշակույթը փոխանցվում սերնդեսերունդ: Շատ կարևոր է հասկանալ, որ այն չեն սովորեցնում դպրոցներում¹³⁴:

Գ. Ալմոնդը և Ս. Վերբան իրավացիորեն նշում են, որ քաղաքացիական մշակույթի փոխանցման գործում շատ կարևոր է քաղաքական սոցիալականացումը, որը տեղի է ունենում մի քանի մակարդակներում սոցիալականացման տարբեր գործակալների կողմից: Հեղինակների համոզմամբ այն հասարակություններում, որտեղ բացակայում է քաղաքացիական մշակույթի ավանդույթը, շատ դժվար է ուսուցանման ճանապարհով կերտել համապատասխան քաղաքացիական մշակույթ, քանի որ նախորդ շրջանում հասարակության սոցիալականացումը տեղի է ունեցել այլ արժեհամակարգերի ազդեցության ներքո: Հետևապես՝ դրանցում քաղաքացիական մշակույթի ձևավորման փորձերը կարող են ձախողվել: Պատճառն այն է, որ միայն ձևականորեն քաղաքացիական մշակույթի ինստիտուտների ներդրումը չի կարող ապահովել ակնկալվող արդյունքները: Անհրաժեշտ է նաև հասարակության ներսում լուծել այնպիսի խնդիրներ, ինչպիսիք են՝ քաղաքացիների փոխվստահելիությունը և նախորդ սերունդների քաղաքական վարքագծի փորձի բացառումը:

Հեղինակները պնդում են, որ քաղաքացիական մշակույթը փոխանցվում է սերնդեսերունդ այն պետություններում, որոնք արդեն ունեցել են այդպիսի մշակույթ: Իսկ որպեսզի այլ պետություններում էլ հնարավոր լինի ձևավորել այդպիսի մշակույթ, ապա դրանք պետք է վերակերտվեն: Առաջին հերթին արևմտյան հասարակություններում քաղաքացիական մշակույթը ձևավորվել է համեմատաբար անճգնաժամային, հանդարտ և բնական պայմաններում: Երկրորդ՝ այն ձևավորվել է ոչ թե նախկին դիրքորոշումները դուրս մղելու, այլ

¹³³ Алмонд Г. , Верба С., с. 122-135.

¹³⁴Նույն տեղում:

դրանց հետ միաձուլվելու ճանապարհով: Հետևապես՝ քաղաքացիական մշակույթը գսավածության մշակույթն է: Գ. Ալմոնդի և Ս. Վերբայի հետազոտությունը իրավացիորեն ցույց է տալիս, որ ուսուցանման միջոցով կարելի է ձևավորել միայն քաղաքացիական մշակույթի որոշ տարրեր, ինչը չի կարող փոխարինել ժամանակի ընթացքում ձևավորվող փորձին: Որպեսզի նոր պետությունները կարողանան կառուցել քաղաքացիական հասարակություն, նրանց անհրաժեշտ է իրենց քաղաքացիներին միավորող խորհրդանիշներ և համակարգային զգացողություն¹³⁵:

Առհասարակ կուսակցական նույնականացումը, այսինքն՝ քաղաքացիների և քաղաքական կուսակցության միջև հոգեբանական կապը, քաղաքական վարքագծի հասկացման կենտրոնական փոփոխականներից մեկն է: Այս իրողությունը թույլ է տալիս պնդել, որ այսպիսի կուսակցական կապերը հանրության տեսանկյունից ևս ընկալվում են որպես կուսակցական համակարգի ինստիտուցիոնալացման չափ¹³⁶: Այս պարագայում տվյալ հանգամանքն ուղղակիորեն պայմանավորվում է քաղաքական մշակույթի տիպաբանությամբ և քաղաքական գիտակցության մակարդակով:

Այս առումով Ռ. Դայթոնը և Ս. Ուելդոնը իրավացիորեն կարծում են, որ ընտրական փորձը և պարենտալ (ծնողական) սոցիալականացումը կուսակցականության հզոր աղբյուրներ են, սակայն նոր ժողովրդավարություններում կարելի է գտնել լատենտային սոցիալականացման մասին ապացույցներ, որոնք բխում են նախկին քաղաքական վարչակարգից¹³⁷: Այսինքն՝ մարդկանց գիտակցության մեջ, չնայած նոր վարչակարգի անցմանը, դեռ շարունակում են պահպանվել նախորդի տարրերը, ինչն էլ, ըստ էության, խոչընդոտ է դառնում ժողովրդավարացման հաջող ընթացքի համար:

Վերը նշված պնդումները լիարժեք համապատասխանում են հարավ-կովկասյան երկրների օրինակին, քանի որ դրանցում ևս նախկին խորհրդային արժեհամակարգը լրջորեն խոչընդոտում է քաղաքացիական մշակույթի կերտման գործընթացին: Պատահական չէ, որ չնայած բազմաթիվ փորձերին՝ դեռևս չի հաջողվում ապահովել լիարժեք ժողովրդավարական համակարգ քաղաքացիական մշակույթի հիմքով: Մակայն այս տեսանկյունից ևս հարավ-կովկասյան երկրներում կան որոշ տարբերություններ: Հարկ է նկատել, որ Վրաստանում և Հայաստանում այս հարցի լուծումն ավելի իրատեսական հեռանկար ունի, քան Ադրբեյջանի դեպքում է, որտեղ քաղաքացիական մշակույթի ձևավորմանն ուղղված բոլոր ջանքերը հետևողականորեն արգելակվում են իշխանությունների կողմից՝ դրանով իսկ ավելի ամրապնդելով ավտորիտար վարչակարգը և հպատակային քաղաքական մշակույթը: Հայաստանում և Վրաստանում քաղաքացիական մշակույթի ձևավորման ներուժն ավելի մեծ է՝ չնայած

¹³⁵ Алмонд Г., Верба С., с. 122-135.

¹³⁶ Dalton Russell J., Weldon S. Partisanship and Party System Institutionalization/ *Party Politics*, 2007, pp. 179-196.

¹³⁷ Լույն տեղում:

այն բանին, որ վերջին շրջանում Հայաստանում ևս չի արձանագրվել ժողովրդավարության վիճակի առաջընթաց Վրաստանի համեմատ¹³⁸: Մակայն հարկ է նկատել, որ հայ հասարակությունն ունի նախորդող ժողովրդավարական փորձ: Խոսքը վերաբերում է Հայաստանի առաջին Հանրապետությանը, որն իր կառավարման մոդելով խորհրդարանական էր և խրախուսում էր ժողովրդավարությունը: Այսինքն՝ այս տեսանկյունից այդ, իհարկե կարճատև, փորձը կարող է խթան հանդիսանալ մերօրյա շրջանում ժողովրդավարացման արդյունավետացման համար, եթե մենք փորձենք վերաթևոթել նախորդ փորձը:

Քաղաքական կայունության առումով ուշագրավ է նաև Ս. Լիպսեթի և Ս. Ռոկանի մոտեցումը, ովքեր գտնում են, որ մշակութային տարբերությունները հասարակական պառակտումների միակ պատճառը չեն: Նրանք տարբեր կուսակցական համակարգերը բխեցնում են պատմականորեն ձևավորված սոցիալական պառակտումների չորս տեսակներից: Դրանք են՝ 1. *կենտրոն-ծայրամաս պառակտումը*, որը ծագում է պետականակերտման գործընթացում կամ կենտրոնական մշակույթի և դրա դեմ ծայրամասի էթնիկ, լեզվական, կրոնական աճող դիմադրության արդյունքում, 2. *եկեղեցի-պետություն պառակտումը*, որը ծագում է պետականակերտման գործընթացում երկու ինստիտուտների միջև առաջնայնության և գերակայության խնդրի վիճարկման արդյունքում, 3. *քաղաք-գյուղ պառակտումը*, որը ծագում է արդյունաբերականացման արդյունքում, երբ հակադրվում են հողագործների և արդյունաբերողների շահերը և 4. *աշխատողներ-գործատուներ պառակտումը*, որը հավասարապես արդյունաբերականացման հետևանքով է և ծագել է սեփականատերերի կամ գործատուների և աշխատավորների միջև ձևավորվող կոնֆլիկտի արդյունքում¹³⁹:

Այս դասակարգման համատեքստում տեղավորվում են նաև հարավ-կովկասյան երկրները, որտեղ սոցիալական պառակտումները ևս, որոշակիորեն տարբերվելով միմյանցից, հանդիսանում են քաղաքական անկայունության պատճառ: Սոցիալական պառակտումների չորս տիպերն էլ որոշակի հարաբերակցությամբ առկա են հարավ-կովկասյան երկրներում: Մակայն դրանցից մի քանիսն ունեն գերակա դեր: Օրինակ՝ Ադրբեջանի և մասամբ Վրաստանի դեպքերն ավելի շատ համընկնում են կենտրոն-ծայրամաս պառակտման մոդելին, որը բնութագրվում է էթնիկ, լեզվական, կրոնական, մշակութային դիմադրությամբ: Իսկ Հայաստանի դեպքում ավելի շատ գերակայում է աշխատողներ-գործատուներ պառակտման մոդելը, որը բնորոշվում է խոշոր սեփականատերերի (հիմնականում՝ օլիգարխների) և աշխատավորների միջև շահերի հակադրությամբ: Այսինքն՝ Հայաստանում ձևավորվել է պլուտոկրատական մոդել:

¹³⁸ **NIT2016 Armenia**, ըստ [https://freedomhouse.org/report/nations-transit/2016/armenia\(01.04.2017\)](https://freedomhouse.org/report/nations-transit/2016/armenia(01.04.2017))

կայքի:

¹³⁹ **Lipset, Seymour M., Rokkan S.** *Cleavage Structures, Party Systems, and Voter Alignments: An Introduction.* In **S.Lipset and S. Rokkan**, eds., *Party Systems and Voting Alignments: Cross-National Perspectives*. New York, NY: The Free Press, 1967, pp. 14; 34.

Հիշարժան է նաև Ա. Լեյփհարթի՝ քաղաքական կայունության խնդրի վերաբերյալ տեսությունը, որտեղ հեղինակը նշում է Ս. Լիպսեթի և Ս. Ռոկանի տեսության սխալականության մասին: Մասնավորապես՝ Ա. Լեյփհարթն ընդգծում է, որ համակարգի քաղաքական կայունությունը չի կարող միայն կանխատեսվել՝ հիմնվելով երկու փոփոխականների՝ հասարակության քաղաքական մշակույթի և դերային կառուցվածքի վրա: Համաձայն խաչաձև պատակտումների տեսության՝ տարանջատված ենթամշակույթներ ունեցող թույլ պետություններում պետք է, որ դրսևորվեր մեծ անշարժություն և անկայունություն: Սակայն դա այդպես չէ¹⁴⁰: Ա. Լեյփհարթը պնդում է, որ Ս. Լիպսեթի և Ս. Ռոկանի սխալն այն է, որ քաղաքականությունն ուղղակի էպիֆենոմենալ չէ, և այն չի բխում սոցիալական տարանջատման աստիճանից: Քաղաքականությունը կարող է մասամբ ինքնավար դառնալ և լինել սոցիալական կառուցվածքից անկախ¹⁴¹: Կոնսոցիալ ժողովրդավարություններում քաղաքական էլիտաներն ունեն բավականաչափ լիազորություններ և վստահություն գործադրելու նպատակաուղղված ջանքեր, որպեսզի հակազդեն մշակութային տարանջատման անշարժացնող և անկայունացնող գործընթացներին¹⁴²:

Կոնսոցիալ ժողովրդավարության և ժողովրդավարական տարանջատման (fragmentation) բացատրության գործում մեծ է նաև Ջ. Մարտորիի ներդրումը, ով այդ երկու հասկացությունները սահմանում է որպես կուսակցությունների մրցակցության արդյունք, որն իրենից ներկայացնում է երկարատև ջանքեր՝ ուղղված կառուցվածքային ֆունկցիոնալիզմից դեպի ինստիտուցիոնալացված կուսակցական համակարգի անցմանը¹⁴³:

Ա. Լեյփհարթն առաջարկում է քաղաքական մշակույթի իր դասակարգումը՝ առանձնացնելով զանգվածի քաղաքական մշակույթը և էլիտայի քաղաքական մշակույթը: Ըստ հեղինակի՝ էլիտայի քաղաքական մշակույթի տեսակի հիման վրա կարելի է նաև դասակարգել հասարակությունների կառուցվածքը և ժողովրդավարության մոդելը: Եթե էլիտայի քաղաքական մշակույթը կոալիցիոն է, իսկ հասարակության կառուցվածքը հոմոգեն, ապա դա ենթադրում է ապաքաղաքականացված ժողովրդավարություն, ինչպես Շվեդիայում է: Եթե էլիտայի քաղաքական մշակույթը հակասական է, իսկ հասարակության կառուցվածքը հոմոգեն, ապա դա ենթադրում է կենտրոնաձիգ ժողովրդավարություն, ինչպես Մեծ Բրիտանիայում է: Եթե էլիտայի քաղաքական մշակույթը կոալիցիոն է, իսկ հասարակության կառուցվածքը հետերոգեն, ապա դա ենթադրում է կոնսոցիալ ժողովրդավարություն, ինչպես Նիդերլանդներում է: Եթե էլիտայի քաղաքական մշակույթը հակասական է, իսկ հասարակության կառուցվածքը

¹⁴⁰Lijphart A. *Consociational Democracy*. World Politics 21 (2), 1969, pp. 207-225.

¹⁴¹1. Putnam R. *Diplomacy and Domestic Politics: The logic of two-level games*. International Organization 42 (3): 1988, pp. 427-460; 2. Tsebelis G. *Nested Games: Rational Choice in Comparative Politics*. Los Angeles and Berkeley, CA: University of California Press, 1990.

¹⁴²Lijphart A. *Consociational Democracy*. World Politics 21 (2), 1969, pp. 207-225.

¹⁴³Sartori G. *A Typology of Party Systems*. In P. Mair, ed., *The West European Party System*. New York, NY: Oxford University Press. 1990, pp. 316-349.

հետերոգեն, ապա դա ենթադրում է կենտրոնախույս ժողովրդավարություն¹⁴⁴, ինչպես Ֆրանսիայում է:

Ա.Լեյփհարթը նշում է, որ կոնսոցիալ ինստիտուտների և գործընթացների հաջողությունը բազմական հասարակություններում պայմանավորվում է բացառապես նրանց յուրահատկությամբ, որտեղ առաջնային նշանակություն ունեն հասարակության տարբեր սեգմենտների միջև իշխանության բաժանման չափը, ինչպես նաև այդ սեգմենտների տարածական կենտրոնացվածությունը¹⁴⁵, այսինքն՝ արդյո՞ք սեգմենտներն ունեն իրենց առանձնահատուկ տարածքը, թե՞ սփռված են պետության ողջ տարածքով:

Հիշարժան են նաև քաղաքական կայունության վրա մշակույթի ազդեցության վերաբերյալ Ռ. Ինգլիհարթի գաղափարները: Հեղինակը նշում է, որ հստակ ընդգծված մշակութային գոտիների գոյությունն ունի մի շարք սոցիալական և քաղաքական հետևանքներ: Դրանք ազդում են հասարակական կյանքի կարևորագույն կողմերի վրա՝ ծնելիության մակարդակից մինչև տնտեսական վարքագիծ՝ առնչվելով ժողովրդավարական ինստիտուտների հետ: Այդ միջմշակութային փոփոխականության եզրերից մեկը հատկապես կարևոր է ժողովրդավարության համար: Խոսքը հետևյալի մասին է. հասարակություններն էականորեն տարբերվում են միմյանցից այն բանով, թե նշվածներից ո՞րն արժեքներն են համարում առաջնային՝ «գոյատևման արժեքները», թե «ինքնադրսևորման արժեքները»¹⁴⁶: Այս հանգամանքը շատ կարևոր է հատկապես բազմական հասարակություններում, ինչպիսիք են՝ Վրաստանը և Ադրբեջանը, քանի որ, ինչպես ցույց է տալիս մեր հետազոտությունը, առաջինի դեպքում շատ զուսպ, սակայն երկրորդի դեպքում շատ ցայտուն ձևով գերակայում են գոյատևման արժեքները: Սա նշանակում է, որ տեղաբնիկների՝ որպես ազգային փոքրամասնությունների համար այսօր առաջնահերթ է գոյատևման խնդիրը, ի համեմատ ինքնադրսևորման: Այս պարագայում կարող ենք հստակորեն պնդել, որ էթնոկենտրոն իշխանությունը ադրբեջանական հանրապետությունում ուղղակի սպառնալիք է տեղական էթնոսների գոյատևմանը: Վրաստանի պարագայում, հաշվի առնելով նաև քրիստոնեական մշակույթի ժառանգությունը, կարող ենք ասել, որ էթնիկ ժողովրդավարության հաղթահարման հնարավորությունները շատ ավելի իրատեսական են, քանի որ այդ պետությունը որոշ վերապահումներով փորձում է առաջնորդվել ժողովրդավարական արժեքներով: Իսկ այս դեպքում ինքնադրսևորման արժեքները այլ էթնոսների կողմից դառնում են ավելի շատ հավանական: Այն հասարակությունները, որոնք հենվում են «ինքնադրսևորման արժեքների վրա», ավելի մեծ հնարավորություններ ունեն դառնալու իրապես ժողովրդավարական¹⁴⁷:

¹⁴⁴Lijphart A. *Typologies of Democratic Systems*. Comparative Political Studies, 1968, pp. 3-44.

¹⁴⁵Lijphart A. *Democracy in Plural Societies. A Comparative Exploration*, New Haven and London, Yale University Press, 1988, p. 224.

¹⁴⁶Инглхарт Р. Культура и демократия // Культура имеет значение. Каким образом ценностиспособствуют общественному прогрессу, под ред. Л. Харрисона и С. Хантингтона. М., Московская школа политических исследований, 2002, с. 106-107.

¹⁴⁷Инглхарт Р., с. 107.

Ռ. Ինգլիհարթը նաև նշում է, որ տնտեսական առաջընթացը հետզհետե տանում է դեպի սոցիալական և մշակութային փոփոխությունների, որոնք ինքնին ամրացնում են ժողովրդավարական ինստիտուտները: Այսպիսի մոտեցումն օգնում է հասկանալ, թե ինչու է ժողովրդավարությունը վերջին շրջանում ստացել ավելի լայն տարածում՝ հիմնականում տնտեսապես զարգացած երկրներում, այսինքն՝ այնտեղ, որտեղ «ինքնադրսևորման արժեքները» նախընտրելի են «գոյատևման արժեքներից»: Պետք է նկատի ունենալ, որ ժողովրդավարությունը չի կարող կայանալ միայն ճիշտ օրենքների փոխառության ճանապարհով: Ռ. Ինգլիհարթը նշում է, որ որոշ սոցիալական և մշակութային պայմաններում ժողովրդավարությունը ավելի լավ է ծաղկում, քան այլ պայմաններում: Մասնավորապես՝ այնպիսի երկրների մշակութային միջավայրը, ինչպիսիք են՝ Ռուսաստանը, Բելառուսը, Ուկրաինան, Հայաստանը և Մոլդովան, ոչ այնքան բարենպաստ է ժողովրդավարության համար: Այս պարագայում անհրաժեշտ է պնդել, որ հեղինակը թյուրըմբռնման մեջ է հայտնվում, երբ Հայաստանը դիտում է վերը նշված մյուս պետությունների հետ միևնույն հարթությունում, քանի որ Հայաստանը քաղաքակրթական տեսանկյունից՝ մշակութային և կրոնական առումներով ինքնուրույն է և իր պատմաքաղաքական արմատներում ունեցել է ժողովրդավարության հստակ ընդգծված տարրեր ի տարբերություն մյուսների: Որպես օրինակ՝ կարելի է կրկին նշել Հայաստանի առաջին հանրապետությունը, որն իր կառավարման ձևով խորհրդարանական հանրապետություն էր ժողովրդավարության տվյալ ժամանակի բոլոր ատրիբուտներով: Ռ. Ինգլիհարթի այս թյուրըմբռնումը, գուցե, պայմանավորված է խորհրդային ժառանգության իներցիոն տարածումով նաև Հայաստանի վրա: Այս հարթության վրա Հայաստանի մասով հերքվում է նաև Ռ. Ինգլիհարթի՝ ժողովրդավարության մեջ հաջողության հասնելու մյուս կարևոր գործոնի՝ տնտեսության բացարձականացումը: Հեղինակը պնդում է, որ տնտեսության զարգացումը ստեղծում է այնպիսի սոցիալական և մշակութային պայմաններ, որոնց դեպքում ժողովրդավարությունը իրեն շատ ավելի վստահ է զգում¹⁴⁸: Նկատենք, որ հեղինակի այս մոտեցումը, իհարկե, ընդունելի է, բայց այն ունի վերսալ չէ: Հակառակ դեպքում ինչպես է հնարավոր բացատրել Հայաստանում, որտեղ ՌԴ-ի և Բելառուսի համեմատ ամենացածր տնտեսական ցուցանիշներն են, այդ պետությունների համեմատ ժողովրդավարության ավելի բարձր ցուցանիշները: Դա նշանակում է, որ տնտեսությունը ոչ թե հիմնական, այլ օժանդակ տարր է ժողովրդավարական առաջընթացի համար: Իսկ մեր համոզմամբ ժողովրդավարության հիմնական տարրը, ինչպես Գ. Ալմոնդը և Ս. Վերբան են նշում, մշակույթն է: Եվ սա բացատրելի է նաև հայկական մշակույթի ինքնուրույնությամբ, որն օժտված է ժողովրդավարացման բարձր ներուժով:

Ռ. Ինգլիհարթն իրավացիորեն նշում է, որ բանակը և ոստիկանությունը վերահսկող էլիտաները կարող են խոչընդոտել ժողովրդավարացմանը: Մակայն առաջընթացը ժողովրդին դարձնում է ավելի ներուժակ վստահության և

¹⁴⁸Նույն տեղում, էջ 125:

զսպվածության առումով և ուղղորդում է մարդկանց դեպի այնպիսի առաջնահերթություններ, ինչպիսիք են՝ ինքնավարությունը և ինքնադրսևորումը կյանքի բոլոր բնագավառներում, այդ թվում՝ նաև քաղաքականության մեջ: Այս պայմաններում քաղաքական ազատականացման զանգվածային պահանջների ճնշումը կարող է շատ թանկ արժենալ¹⁴⁹ իշխանությունների համար: Այս թեզը կիրառելի է ոչ միայն ժողովրդավարության ձգտող հասարակություններում ընդհանրապես, այլ բազմական հասարակություններում՝ մասնավորապես:

Մշակույթի ընկալման համար ուշագրավ է նաև Լ. Հարրիսոնի մոտեցումն առ այն, թե ինչպես է մշակույթն ազդում հասարակական առաջընթացի վրա: Հեղինակն առանձնացնում է մի քանի տարրեր, որոնց տարակերպ դրսևորումները թույլ են տալիս դասակարգել մշակույթները որպես առաջադիմական և ստատիկ մշակույթներ: Դրանք են՝ կրթությունը, խրախուսումը, հասարակական համերաշխությունը, արդարությունը, ազնվությունը և այլն¹⁵⁰: Օրինակ՝ առաջադիմական մշակույթներում կրթությունը առաջընթացի բանալին է, իսկ ստատիկ մշակույթներում կրթությունը դիտվում է որպես երկրորդական արժեք: Առաջադիմական մշակույթներում անհատական ունակությունները հանդես են գալիս որպես անձնական կարիերային աճի կարևորագույն գործոն: Ստատիկ մշակույթներում այս դերը կատարում են սոցիալական ծագումը և կապերը: Առաջադիմական մշակույթներում հասարակական նույնականացման և վստահության շրջագիծը դուրս է գալիս ընտանիքի սահմաններից և ընդգրկում է շատ ավելի լայն սոցիալական ամբողջություն: Ավանդական՝ ստատիկ մշակույթներում վստահության շրջագիծը սահմանափակվում է ընտանեկան շրջանակներով: Նույնականացման և վստահության ցածր շառավիղով սոցիալական համակարգերն ավելի շատ են հակված կոռուպցիայի, նեպոտիզմի, հարկային խախտումների և չեն ձգտում մարդասիրության: Առաջադիմական մշակույթներում արդարությունը և ազնվությունն ամենասպասված որակներն են: Եվ հակառակը՝ ստատիկ մշակույթներում արդարությունը, որպես անձնական հաջողություն, մի գործառույթ է, որն իրականանալի է միայն փողի կամ անձնական կապերի ուժով: Առաջադիմական մշակույթներում իշխանությունն ունի հորիզոնական բաշխում, մինչդեռ ստատիկ մշակույթներում այն կենտրոնացված է և ուղղահայաց¹⁵¹:

Հարկ է նկատել, որ այս խնդիրը գոյություն ունի նաև հարավկովկասյան պետություններում, սակայն տարակերպ դրսևորումներով: Նկատենք, որ ստատիկ մշակույթի բոլոր տարրերն առկա են Ադրբեջանում: Հայաստանում ևս առկա են ստատիկ մշակույթի դրսևորումներ, սակայն նաև նկատելի են առաջադիմական տարրեր, ինչպես օրինակ՝ կրթության որակի բարելավման կամ կոռուպցիայի դեմ պայքարի փորձերը: Վրաստանի պարագայում ստատիկ մշակույթին բնորոշ որոշ երևույթներ արդեն մասամբ հաղթահարված են, սակայն

¹⁴⁹ **Инглхарт Р.**, с. 126.

¹⁵⁰ **Харрисон Л.** Способствуя прогрессивным преобразованиям в культуре. // *Культура имеет значение. Каким образом ценностиспособствуют общественному прогрессу*, под ред. Л. Харрисона и С. Хантингтона. М., Московская школа политических исследований, 2002, с. 294-295.

¹⁵¹ **Харрисон Л.**, с. 294-295.

դա չի նշանակում, որ մշակույթը լիարժեք առաջադիմական է, քանի որ, հաշվի առնելով հասարակության բազմականությունը, ինչպես Ադրբեջանի դեպքում է, իշխանության բաշխումը շարունակում է մնալ ուղղահայաց գոտում, իսկ տարբեր էթնոսների միջև մշակութային ինքնավարության և քաղաքական նախաձեռնողականության առումներով հավասարությունը դեռ չլուծված խնդիր է: Հարավային Կովկասի երկրներում այս խնդիրները ևս կապված են մշակույթի հետ: Ինչպես Ա. դը Թոքվիլն էր ասում. «Մշակույթը մայրն է, իսկ ինստիտուտները նրա երեխաները»¹⁵²:

Ուշագրավ է նաև նոր ժողովրդավարություններում քաղաքական բավարարվածության խնդիրը ազգամիջյան տարբերությունների տեսանկյունից: Հասկանալի է, որ բազմական հասարակություններում ազգային տարբեր միավորները հաճախ չեն կարող հավասարապես լինել քաղաքականապես բավարարված: Այս խնդիրն ունի տարբեր դրսևորումներ կայացած և նոր ժողովրդավարությունների դեպքում: Տվյալ խնդրի ուսումնասիրության արդյունքում Ք. Անդերսոնը պնդում է, որ կայացած ժողովրդավարություններում քաղաքական մշակույթը և համակարգի արդյունավետությունը պայմանավորվում են քաղաքական բավարարվածության մակարդակով: Բացի այդ, քաղաքական մշակույթի ազդեցությունը լինում է ավելի նվազ, քան համակարգի արդյունավետությունը, երբ նկատի են առնվում այլընտրանքային բացատրությունները: Հակառակ դրան՝ նոր ձևավորվող ժողովրդավարություններում քաղաքական բավարարվածության մակարդակը կապված չէ քաղաքական մշակույթի կամ համակարգի արդյունավետության հետ: Ընդհանուր առմամբ Ք. Անդերսոնի հետազոտության արդյունքները ցույց են տալիս, որ ժողովրդավարության բավարարվածության կառուցվածքը կայացած և նոր ժողովրդավարական համակարգերում նման չեն միմյանց¹⁵³:

Այս ամենը վկայում է այն մասին, որ բազմական հասարակություններում, որոնք որդեգրել են ժողովրդավարության ուղին, ազգային, կրոնական, լեզվական և այլ գործոններով պայմանավորված քաղաքական ենթամշակույթները հզոր են իրենց միջավայրում, բայց միևնույն ժամանակ դրանք հավասար չեն միմյանց, եթե չի կիրառվում ժողովրդավարության համապատասխան մի մոդել, որը թույլ կտա, որ որևէ ազգային խմբի, ընդհանուր առումով, ենթամշակույթը չդառնա տիրապետող քաղաքական մշակույթ և դրանով իսկ ներգործի ողջ հասարակության՝ որպես ամբողջության քաղաքական բավարարվածության վրա՝ անտեսելով այլ քաղաքական ենթամշակույթների շահերի իրացումը: Սա նշանակում է, որ հասարակության տարբեր սեգմենտների որպես ենթամշակույթների միջև հավասար մրցակցության պայմանների բացակայությունը թուլացնում է նաև քաղաքական մշակույթի ազդեցությունը և նշանակությունը քաղաքական համակարգի կայունության վրա: Սրանով է նաև պայմանավորված բազմական կառուցվածքով նոր ժողովրդավարություններում

¹⁵²TocquevilleAlexisde. *Democracy in America* (New York: DoubledayAnchor, 1969), pp. 308-309.

¹⁵³Anderson Christopher J. *Political Satisfaction in Old and New Democracies*. Center on Democratic Performance, Binghamton University, New York, 1998, 22 p.

առկա ազգամիջյան, ինչպես նաև այլ բնույթի՝ կրոնական խնդիրների կոնֆլիկտաձին ներուժը, ինչը ոչ միայն սպառնում է արդյունավետ ժողովրդավարացմանը, այլև խաթարում է հասարակական անվտանգությունը: Ուստի՝ վերը նշված խնդիրների հաղթահարման համալիր մոդել կարող է լինել կոնսոցիալ ժողովրդավարությունը, ինչը կարող է ստեղծել կոնսոցիալ խոսույթի հնարավորություն տարբեր սեգմենտների միջև՝ ուղղված ոչ թե մասնավոր կամ խմբային, այլ ընդհանուր շահերի ձևավորմանը և դրանց բավարարմանը: Իսկ այս պարագայում արդեն քաղաքական մշակույթը կդառնա ավելի ծանրակշիռ գործոն ժողովրդավարացման համար, ինչպես կայացած ժողովրդավարություններում է:

Այսպիսով՝ Հարավային Կովկասի պարագայում ակնհայտ է, որ Ադրբեջանը և Վրաստանը բազմական հասարակական կառուցվածք ունեցող պետություններ են, որտեղ ժողովրդավարացման առավել արդյունավետ մոդելը կարող է լինել կոնսոցիալ ժողովրդավարությունը: Հարավկովկասյան բազմական հասարակական կառուցվածք ունեցող երկրներում առկա են կոնսոցիալ մոդելի կիրառման համար անհրաժեշտ և այդ անհրաժեշտությունը հիմնավորող բոլոր տարրերը: Ե՛վ վրացական, և՛ ադրբեջանական հասարակություններում առկա են էթնիկ, կրոնական, լեզվական, մշակութային և այլ սեգմենտային տարբերություններ: Այդ պետություններում բնակչության ոչ մեծ թիվը և սեգմենտների աշխարհագրական կենտրոնացվածությունը կարող են օժանդակել կոնսոցիալ խոսույթի ձևավորմանը, քանի որ դրանք հավելյալ ներուժ են ստեղծում, որպեսզի սեգմենտները ձգտեն համընդհանուր նպատակի:

Կոնսոցիալ մոդելի կիրառության անհրաժեշտությունը կարող է հիմք դառնալ հարավկովկասյան բազմական հասարակություններում իրական ժողովրդավարական քաղաքական մշակույթի ձևավորման համար, որի դեպքում ներհասարակական կոնֆլիկտների հաղթահարումը և անվտանգության ապահովումը կլինեն ավելի արդյունավետ: Հետևապես՝ կոնսոցիալ խոսույթի անհրաժեշտությունն այս պետություններում կարող է դառնալ կարևոր գործոն ժողովրդավարացման հաջող ընթացքի համար: Այս խոսույթը կնպաստի նաև հասարակության տարբեր սեգմենտների միջև առկա սոցիալական պառակտումների հաղթահարմանը, ինչն ավելի դյուրին կդարձնի քաղաքացիական մշակույթի կառուցման և ժողովրդավարացման հեռանկարը: Իսկ Հայաստանի դեպքում պլուտոկրատական մոդելի հաղթահարման նպատակով կոնսոցիալ խոսույթը կարող է օժանդակել խոշոր սեփականատերերի և աշխատավորների միջև հակասությունները մեղմելու գործին և նպաստել այդ երկու սեգմենտների միջև կոնսենսուսի որոնման արդյունավետությանը: Այդ գործընթացներն ինքնին կարող են հանգեցնել քաղաքական կայունության, ինչը կդառնա ժողովրդավարացման և քաղաքացիական հասարակության կառուցման կարևոր երաշխիք:

ЭМИЛЬ ОРДУХАНИЯН

кандидат политических наук, доцент

**ВОЗМОЖНОСТЬ КОНСОЦИАТИВНОЙ ДЕМОКРАТИИ В ПОЛИТИЧЕСКОЙ
КУЛЬТУРЕ ГОСУДАРСТВ ЮЖНОГО КАВКАЗА**

Южно-кавказский регион весьма разнообразен по своей цивилизационной, этнической, культурной, религиозной и социальной структуре. В то же время после распада Советского Союза многочисленные внутренние конфликты, которые возникли в этом регионе, значительно затрудняют процесс демократизации. Постсоветский 25-летний опыт показывает, что в странах Южного Кавказа с некоторыми различиями в основном сформировались квазидемократические или авторитарные режимы. В Азербайджане и в Грузии, которые имеют плюральную социальную структуру, также наблюдаются этнократические проявления, которые латентным образом поощряют влияние доминирующих этнических групп над другими этническими группами, все это объясняя переходным периодом. А в случае Армении сформировалась плутократическая модель власти, для преодоления которой консоциативная демократия может оказаться очень эффективной.

В статье утверждается, что в странах Южного Кавказа консоциативный дискурс может стать важным инструментом для внедрения реальной демократической политической культуры. Использование данного дискурса должно быть направлено на обеспечение успешного процесса демократизации в этих странах. Этот дискурс будет также способствовать преодолению социальных расколов между различными сегментами общества. Данный процесс упростит перспективу построения гражданской культуры.

EMIL ORDUKHANYAN

PhD in Political Science, Associate professor

**THE POSSIBILITIES OF CONSOCIATIONAL DEMOCRACY IN THE POLITICAL CULTURE
OF SOUTH CAUCASUS STATES**

The South Caucasus region is very diverse by its civilizational, ethnic, cultural, religious and social structure. At the same time, after the collapse of the Soviet Union, the numerous internal conflicts that have emerged in this region, greatly hamper the process of democratization. The post-Soviet 25-year experience shows that in South Caucasus countries, quasi-democratic or authoritarian regimes were mainly formed with some differences. In Azerbaijan and Georgia, which have a plural social structure, there are also ethnocratic developments which latently encourage the influence of dominant ethnic groups over other ethnic groups, and they explain that by the transition period. As for the Armenian case, a plutocratic model of power has been formed. The consociational democracy will be very effective to overcome this situation.

The article states that in South Caucasus countries the consociational discourse can become an important tool for the implementation of a real democratic political culture. The use of this discourse should be aimed at ensuring successful democratization in these countries. This discourse will also help to overcome social splits between different segments of society. And finally, this process will simplify the prospect for civic culture formation.

ՀԱՅԿ ՍՈՒՔԻԱՅԱՆ

Քաղաքական գիտությունների թեկնածու, դոցենտ

ՀԱՐԱՎԱՅԻՆ ԿՈՎԿԱՍԻ ԿՈՆՍՈՑԻԱՏԻՎ ԱՆՎՏԱՆԳՈՒԹՅԱՆ ՀԵՌԱՆԿԱՐԸ

Ժողովրդավարության զարգացումը կամ հասարակության պրոգրեսը հակադրությունների մեջ որոնելը արդյունավետ ճանապարհ չէ: Մեծամասնության հակադրումը փոքրամասնությանը կամ հակառակը կարող է հանգեցնել կողմերից մեկի հաղթանակին, երբեմն կողմերից մեկի ջախջախմանը: Ընդ որում՝ հաղթողը կարող է լինել ոչ լավագույնը: Խնդիրը հակադրությունների մեջ չէ, այլ հավասարակշռության: Սա բնական օրենք է: Այս պատճառով հավասարակշռության վերականգնումը դառնում է ժողովրդավարության հիմքը:

Բանայի բառեր կոնսոցիատիվ դեմոկրատիա, բազմական հասարակություն, սեզմենտ, հավասարակշռություն, էթնոկրատիա, անվտանգություն:

Անվտանգության ապահովումը և հասարակության ներդաշնական զարգացումը քաղաքագիտության առաջնային խնդիրներից մեկն է, և յուրաքանչյուր պետության առաջնակարգ խնդիրը: Մակայն տարբեր պետություններ (ունիտար, բազմական, դեմոկրատական, բռնապետական) ունեն այս խնդիրների վերաբերյալ սեփական պատկերացումները և հասարակության մեջ առակա պրոբլեմների լուծման սեփական մեթոդները՝ դեմոկրատական, էթնոկրատական և այլ ճանապարհներով:

Դիտարկենք այս հիմնախնդիրը դեմոկրատական վարչակարգի գործառնության շրջանակներում:

Դեմոկրատական վարչակարգի վերաբերյալ գոյություն ունեն բազմաթիվ հայեցակարգեր՝ լիբերալ դեմոկրատիա, մասնակցային դեմոկրատիա, վեստմինստերյան դեմոկրատիա, էլիտար դեմոկրատիա, պոլիարխիա, լեգալ դեմոկրատիա, դեֆիբերալ դեմոկրատիա և այլն, ինչպես նաև դեմոկրատիայի իր մեթոդաբանությամբ սկզբունքորեն տարբերվող մոդել՝ կոնսոցիատիվ դեմոկրատիա: Ընդ որում՝ դրանք բոլորն էլ հետաքրքիր են ինչպես տեսական, այնպես էլ կիրառական մակարդակներում¹⁵⁴:

Դեմոկրատական վարչակարգերի այս բազմազանությունը, ըստ մեթոդաբանական ֆունկցիոնալության, կարելի է դասակարգել երկու հիմնական խմբերում՝ **մեծամասնական** կամ **վեստմինստերյան դեմոկրատիա** և **կոնսոցիատիվ դեմոկրատիա (consociational democracy)**:

Բազմական հասարակությունում տարանջատված հատվածների առկայությունը սահմանափակում է մեծամասնական ժողովրդավարության ընթացակարգերի և ինստիտուտների կիրառումը: Մեծամասնական կամ վեստմինստերյան ժողովրդավարությունը հիմնվում է քաղաքական էլիտաների միջև մրցակցության, «մեկ մարդ-մեկ ձայն» սկզբունքի վրա, դավանում է, այսպես ասած, «հաղթողը ստանում է ամենը» սկզբունքը (իհարկե, մինչև հաջորդ ընտրությունները) և գործում է «իշխող կուսակցություն-քաղաքական ընդդիմություն» մրցակցային մոդելով: Այդ սկզբունքների կիրառումը հատկապես բազ-

¹⁵⁴ **Սուքիասյան Հ.**, Կոնսոցիատիվ ժողովրդավարությունը արդի քաղաքագիտական խոսույթում: Կոնսոցիատիվ ժողովրդավարություն. Քաղաքական կազմաբանությունը և իրացման ներուժը, Եր., 2016, «Լիմուշ» հրատ., էջ 15-35:

մաթնիկ հասարակություններում անխուսափելիորեն կհանգեցնի հասարակության ամենամեծ հատվածի (սեզմենտի) քաղաքական գերիշխանությանը մյուս բոլոր հատվածների նկատմամբ, կհանգեցնի քաղաքական ճգնաժամի և կոնֆլիկտների¹⁵⁵:

Բազմական հասարակություններում սեզմենտները ի սկզբանե անտագոնիստական չեն, սակայն, ըստ Վեբերի, կարող են այդպիսին դառնալ: Կոնֆլիկտը դասակարգերի կամ հասարակության սեզմենտների միջև անհրաժեշտ պայման չէ, սակայն, այնուամենայնիվ, գերիշխանության և պայքարի գործընթացը նրանց միջև կա, օրինակ՝ մշակութային կապիտալի նկատմամբ գերիշխանությունը, որը, ըստ Բուրդյուի¹⁵⁶, գլխավորն է ցանկացած հասարակությունում: Դոմինանտ դասերը կամ սեզմենտները ամեն կերպ փորձում են թելադրել իրենց կենսաձևը մյուսներին: Սա իրականացնելու համար նրանք օգտագործում են լեզվիտիմության արտադրողական ինստիտուտները, ինչպիսիք են դպրոցը և պետությունը:

Այս պարագայում դեմոկրատիայի բազմաթիվ սկզբունքներ՝ ինքնորոշում, ինքնիրավչություն կամ ինքնավարություն՝ անհատի, հասարակության, հետևապես հասարակության մաս կազմող սեզմենտների և պետության մակարդակում դառնում են դատարկ հռչակագրեր: Այլապես դեմոկրատիան ինչո՞վ է տարբերվում ավտոկրատիաներից, բռնապետական ռեժիմներից և դիկտատուրայի այլ ձևերից:

Մամանակակից հասարակությունների մեծ մասը բազմական հասարակություններ են, որոնց բնութագրական են «հատվածական տարբերություններ»: Բազմական հասարակություններում այդ տարբերությունները կարող են ունենալ կրոնական, գաղափարական, լեզվական, տարածաշրջանային, ռասայական կամ էթնիկական¹⁵⁷, իսկ միատարր հասարակություններում «հատվածական տարբերություններ»-ը կարող են ունենալ սեզմենտար, այսինքն՝ սոցիալական ծագում: Բնակչության խմբերը, որոնք առանձնացվում են այդ տարբերությունների հիման վրա, համարվում են հասարակության հատվածներ: Նման հասարակությունների համար հատկանշական է քաղաքական կայունության և հասարակության տարբեր հատվածների միջև հավասարակշռության ապահովումը: Հավասարակշռության խախտումը որևէ խմբի օգտին անխուսափելիորեն հանգեցնում է մեծամասնության դիկտատուրայի¹⁵⁸: Եթե դա բազմական հասարակություն է, ապա այդ մեծամասնության դիկտատուրան դրսևորվում է էթնոկրատիայի ձևով (մի էթնիկ խմբի գերիշխանություն այլ էթնիկ խմբերի նկատմամբ), իսկ եթե դա միատարր հասարակություն է, ապա այդ մեծամասնությունը դրսևորվում է արդեն սոցիալական որևէ խմբի գերիշխանությամբ մյուս խմբերի նկատմամբ:

¹⁵⁵ **Рагозин Н.**, Очерки современной демократии. Украинские проблемы в контексте международного опыта. Донецк, издательство "Донбасс", 2003, с. 88.

¹⁵⁶ **Бурдье П.**, Формы капитала. Экономическая социология. Том 3, № 5, ноябрь 2002, Перевод М.С. Добряковой Научное редактирование – В.В. Радаев, с. 60-74.

¹⁵⁷ **Սուրբասյան Հ.**, Արեւոյ Լեյփհարթի «կոնսոցիատիվ ժողովրդավորությունը»: Պատմություն և Հասարակագիտություն, Տարեգիրք N1, Հայկարիկ տպարան, Երևան, 2015, էջ 268-285:

¹⁵⁸ Նույն տեղում:

Այս բոլոր հարցերը անարդյունավետ են դարձնում վեստմինստերյան դեմոկրատիայի հնարավորությունները:

Այդ պատճառով պետք է որոնել այլ մոդելներ, որտեղ կլուծվեն այս խնդիրները: Եվ այդ մոդելը, հավանաբար, հենց կոնսոցիատիվ դեմոկրատիան է:

Կոնսոցիատիվ ժողովրդավարությունն այս համատեքստում դիտվում է որպես տարբեր հանրայինների շահերի և պահանջմունքների հաշտեցման միջոց՝ պահպանելով քաղաքական կայունությունը ժողովրդավարության շրջանակներում:

Բազմական հասարակություններում ավելի արդյունավետ են այն ռազմավարությունները, որոնք ապահովում են էթնիկ խմբերի քաղաքական իշխանության հավասարակշռությունը և կանխում են դրանցից որևէ մեկի միակողմանի տիրապետությունը¹⁵⁹: Դե իսկ կոնսոցիատիվության իմաստը կոնֆլիկտների լուծումն է և իսկական ժողովրդավարություն որոնումը¹⁶⁰: Այն հասարակությունները, որոնք փնտրում են կայուն ժողովրդավարություն և կայուն քաղաքական համակարգ, պետք է դիմեն կոնսոցիատիվ ժողովրդավարությանը:

Հենց այս համատեքստում էլ անհրաժեշտ ենք համարում ուսումնասիրել Արենդ Լեյվիհարթի կողմից առաջ քաշած կոնսոցիատիվ ժողովրդավարության մոդելը:

Կոնսոցիատիվ ժողովրդավարություն

Կոնսոցիատիվ ժողովրդավարությունը ենթադրում է հասարակության տարբեր հատվածների քաղաքական էլիտաների համագործակցություն բազմական (այսինքն՝ բազմամշակութային, բազմազգ) հասարակություններում: Կոնսոցիատիվ ժողովրդավարությունը հիմնված է չորս հիմնական սկզբունքների վրա: Առաջին և կարևորագույն տարրերից մեկը բազմական հասարակության բոլոր հիմնական հատվածների քաղաքական առաջնորդների «*Մեծ կոալիցիայի*» միջոցով իշխանության իրականացումն է: Երկրորդը *փոխադարձ վետոյի* իրավունքն է: Երրորդը *համամասնությունն* է՝ որպես քաղաքական ներկայացուցչության գլխավոր սկզբունք: Եվ չորրորդը յուրաքանչյուր սեգմենտի բարձր աստիճանի *ինքնավարությունն* է՝ իր ներքին գործերի կառավարման առումով¹⁶¹:

Դիտարկենք այս չորս տարրերն առանձին:

Մեծ կոալիցիա

Կոնսոցիատիվ ժողովրդավարության առաջնային բնորոշ հատկանիշն այն է, որ բազմական հասարակության բոլոր հիմնական հատվածների քաղաքական առաջնորդները երկիրը կառավարելու գործում համագործակցում են մեծ կոալիցիայի շրջանակներում:

¹⁵⁹ **Осипов А.**, Сообщественная демократия как фактор консолидации политической власти. //Гуманитарные и социальные науки 2010. № 4, с. 249, ըստ http://hses-online.ru/2010/04/23_00_02/28.pdf կայքի, /15.05.22/:

¹⁶⁰ **Noble Ellen L.**, A Field Study of Consociationalism in the Northern Ireland Assembly: A Moderating Influence or Threat to Democracy? 2011, Independent Study Project Collection. Paper 1219, 40 p., ըստ http://digitalcollections.sit.edu/isp_collection/1219 կայքի, /11.05.2015/:

¹⁶¹ **Лейвхарт А.**, Сообщественная демократия, ըստ http://www.civisbook.ru/files/File/Leiphart_1992-3.pdf կայքի, /15.04.2014/:

Նույնիսկ այն երկրներում, որոնք բազմական չեն, կարող են ձևավորվել մեծ կոալիցիաներ, որպեսզի ժամանակավոր հաղթահարեն ներքին կամ արտաքին լուրջ ճգնաժամերը:

Մեծ կոալիցիայի կարևորագույն առանձնահատկությունը ոչ թե վերջինիս հատուկ ինստիտուցիոնալ կառուցվածքն է, այլ բոլոր հիմնական հատվածների մասնակցությունը բազմական հասարակության կառավարմանը¹⁶²: Մեծ կոալիցիան բազմական հասարակությունում նշանակալի ազդեցություն ունեցող սեզմենտների քաղաքական էլիտաների համագործակցությունն է պետության կառավարման հարցերում: Այս կոալիցիան ոչ թե ի սկզբանե կոնսոցիատիվ գործընթացների արդյունք է, այլ սեզմենտների քաղաքական էլիտաների համագործակցության ձգտման արդյունք, ինչն էլ իր հերթին հիմք է ստեղծում քաղաքականության կոնսոցիատիվ կառուցվածքի ձևավորման համար¹⁶³:

Մեծ կոալիցիայում մասնակցությունը հասարակության հատվածներին տալիս է անվտանգության կարևոր քաղաքական երաշխիք:

Մեծամասնության իշխանությունից հրաժարվելը հանգեցնում է սեզմենտների ինքնավարության: Սա մեծ կոալիցիայի սկզբունքի տրամաբանական արդյունքն է: Ընդհանուր նշանակություն ունեցող հարցերը պետք է ընդունվեն բոլոր սեզմենտների հետ միասին՝ ազդեցության համամասնական սկզբունքով: Իսկ մյուս բոլոր հարցերում (ոչ ընդհանուր նշանակություն ունեցող՝ Հ. Սուքիասյան)՝ որոշումների ընդունումը և իրականացումը կարող է թողնվել սեզմենտներին¹⁶⁴:

Ինչո՞ւ է այդքան կարևոր մեծ կոալիցիայի առկայությունը կոնսոցիատիվ ժողովրդավարության պայմաններում: Բազմական հասարակության այս կամ այն ինքնավար սեզմենտների քաղաքական էլիտաները սեզմենտների գաղափարների կամ պահանջների հիմնական կրողներն ու դրանք ներկայացնողներն են: Եթե էլիտաների դերը նշանակալի չլիներ, իսկ հիմնական պահանջները ներկայացնեին զանգվածները, կստեղծվեին ճգնաժամային իրավիճակներ և ոչ թե քաղաքական փոխզիջում, ինչը հնարավոր է կոնսոցիատիվ ժողովրդավարության պայմաններում էլիտաների մակարդակով¹⁶⁵:

Խորհրդարանական համակարգերում կոնսոցիատիվ ժողովրդավարության մոդելի կիրառումը ավելի դյուրին է, քան նախագահական հանրապետություններում: Քանի որ նախագահական հանրապետությունը ենթադրում է մեկ

¹⁶² Նույն Տեղում:

¹⁶³ **Ормонбеков Ж.**, Теория консоциализма Аренда Лейпхарта // «Казанский федералист» / 2007 / № 1-2 (21-22), зима-весна, 2007 / II. Теоретические вопросы в исследованиях мультикультурных сообществ, раш <http://www.kazanfed.ru/publications/kazanfederalist/n21-22/9/> կայքի, /15.05.2015/:

¹⁶⁴ **Лейпхарт А.**, Сообщественная демократия, раш http://www.civisbook.ru/files/File/Leiphart_1992-3.pdf կայքի, /15.04.2014/:

¹⁶⁵ **Ормонбеков Ж.**, Теория консоциализма Аренда Лейпхарта // «Казанский федералист» / 2007 / № 1-2 (21-22), зима-весна, 2007 / II. Теоретические вопросы в исследованиях мультикультурных сообществ, раш <http://www.kazanfed.ru/publications/kazanfederalist/n21-22/9/> կայքի, /15.05.2015/:

առաջնորդի գերիշխող դիրք, ապա այս համակարգը այնքան էլ հարմար չէ կոնսոցիատիվ ժողովրդավարության համար, և, ընդհակառակը, խորհրդարանական հանրապետությունը ենթադրում է կոլեգիալ կաբինետի գոյություն, որտեղ կարող են ներկայացված լինել հասարակության բոլոր հիմնական հատվածները¹⁶⁶:

Փոխադարձ վետո

Կոնսոցիատիվ ժողովրդավարության գործառնության առաջին և ամենակարևոր մեթոդն այն է, երբ մեծ կոալիցիան այս կամ այն ձևով լրացվում է ևս երեք օժանդակ մեխանիզմներով՝ փոխադարձ վետո, համամասնություն և ինքնավարություն: Այս չորս մեթոդները սերտորեն փոխկապակցված են և դրանք բոլորն էլ հակադրվում են «մեծամասնության իշխանության» բոլոր ձևերին¹⁶⁷:

Որոշումները պետք է կայացվեն մեծ կոալիցիայի կողմից, որոշումներն ընդունվում են քվեարկությամբ, և չնայած կոալիցիայում ներկայությունը փոքրամասնությանը հնարավորություն է տալիս առավելագույնս ակտիվորեն պաշտպանել սեփական դիրքորոշումը կոալիցիոն գործընկերների առջև, այնուամենայնիվ մեծամասնությունը սեփական քվեարկությամբ կարող է տապալել ցանկացած օրինագիծ կամ գործընթաց¹⁶⁸:

Եթե մեծամասնության կողմից ընդունված որոշումները վերաբերում են փոքրամասնության հատվածների կենսական շահերին, ապա կոալիցիայում պարզ մեծամասնության սկզբունքը բնականաբար չի կարող բավարարել փոքրամասնությանը. այսպիսի կոալիցիան (ինչքան էլ մեծ լինի) չի կարող ունենալ որևէ արդյունավետություն: Այս իսկ պատճառով մեծ կոալիցիայի սկզբունքին պետք է ավելացնել նաև փոքրամասնությունների վետոյի իրավունքը: Միայն նման վետոյի իրավունքը յուրաքանչյուր հատվածին կտա քաղաքական անվտանգության լիարժեք երաշխիք: Փոքրամասնությունների վետոյի իրավունքը համապատասխանում է Ջոն Կալհունի «համարժեք մեծամասնություն» սկզբունքին, որի հիմնական նպատակը ևս բազմական հասարակություններում փոքրամասնությունների իրավունքների պաշտպանությունն է¹⁶⁹:

Առաջին հերթին պետք է նշել, որ վետոն ունի փոխադարձ նշանակություն. բազմական հասարակության փոքրամասնության բոլոր հատվածները օժտված են վետոյի իրավունքով և միշտ էլ կարող են օգտվել այդ իրավունքից: Կալհունը օգտագործում է «փոխադարձ ժխտում» եզրույթը՝ որպես «համարժեք մեծամասնության» հոմանիշ¹⁷⁰: Փոխադարձ վետոյի առկայությունը կանխում է

¹⁶⁶ **Лейпхарт А.** Сообщественная демократия, рун http://www.civisbook.ru/files/File/Leiphart_1992-3.pdf կայքի, /15.04.2014/:

¹⁶⁷ Նույն Տեղում:

¹⁶⁸ Նույն Տեղում:

¹⁶⁹ **Calhoun J.**, A Disquisition on Government. N.Y., 1953, p. 28. (**Лейпхарт А.**, Сообщественная демократия, рун http://www.civisbook.ru/files/File/Leiphart_1992-3.pdf կայքի, /15.04.2014/):

¹⁷⁰ **Лейпхарт А.**, Сообщественная демократия, рун http://www.civisbook.ru/files/File/Leiphart_1992-3.pdf կայքի, /15.04.2014/:

մեծ կոալիցիայում որևէ խմբի գերիշխանության ձգտելու հնարավորություններն ու հավակնությունները՝ որոշակիորեն պահպանելով հավասարակշռությունը:

Փոխադարձ վետոն կարող է լինել ոչ ֆորմալ, չգրված փոխհամաձայնության սկզբունքով (Հոլանդիան և Շվեյցարիան ոչ ֆորմալ, ոչ պաշտոնական վետոյի կիրառման օրինակներ են), կարող է լինել իրավաբանորեն ձևակերպված նորմ, կարող է ամրագրված լինել նաև Սահմանադրությամբ: Բելգիայում փոխադարձ վետոն ոչ այլ ինչ էր, քան կաթոլիկ, սոցիալիստական և ազատական «հոգևոր ընտանիքների» (families spirituelles) միջև ոչ ֆորմալ սկզբունք, սակայն վետոյի իրավունքը ամրագրված է սահմանադրության մեջ այն հարցերի համար, որոնք վերաբերում են լեզվական խմբերի շահերին¹⁷¹: Այսօր արդեն վետոյի իրավունքը կայուն կերպով մտել է Բելգիայի կոնսոցիատիվ քաղաքականության մեջ: Բելգիայի դաշնային խորհրդարանում որոշումները չեն կարող ընդունվել առանց լեզվական խմբերի մեծամասնության կողմից հավանության¹⁷²:

Վերլուծելով վետոյի կիրառման պրակտիկան՝ Լեյփհարթը նշում է, որ փոքրամասնության համար վետոյի իրավունքն առավել արդյունավետ է այն դեպքում, երբ այն սահմանափակվում է մշակութային, կրոնական և լեզվական իրավունքների և ինքնավարության հարցերով և ունի ֆորմալ և ճկուն բնույթ, սակայն չունի համակողմանի նշանակություն (ինչպես Կիպրոսը) և ամրագրված չէ սահմանադրությամբ¹⁷³:

Համամասնության սկզբունքը

Համամասնության սկզբունքը ևս մեծապես տարբերվում է մեծամասնության իշխանության գաղափարից, և, ինչպես փոխադարձ վետոն, այն ևս սերտորեն կապված է մեծ կոալիցիայի սկզբունքի հետ:

Համամասնությունն ունի մի շարք կարևոր գործառույթներ: Առաջին հերթին այն համարվում է պետական կառավարման համակարգում հատվածների միջև պաշտոնների բաշխման մեթոդ: Այս իմաստով համամասնության սկզբունքը հակադրվում է «հաղթողը ստանում է ամենը» մեծամասնության իշխանության պարզ սկզբունքին¹⁷⁴: Համամասնությունը կառավարման ապարատում պետական պաշտոնների, ինչպես նաև ֆինանսական միջոցների բաշխման սկզբունքն է¹⁷⁵: Այսինքն՝ կոնսոցիատիվ ժողովրդավարությունը ոչ թե պարզապես խմբային ներկայացուցչության մեխանիզմ է, այլ ինստիտուտների

¹⁷¹ Նույն Տեղում:

¹⁷² **Ормонбеков Ж.**, Теория консоциализма Аренда Лейпхарта // «Казанский федералист» / 2007 / № 1-2 (21-22), зима-весна, 2007 / II. Теоретические вопросы в исследованиях мультикультурных сообществ, <http://www.kazanfed.ru/publications/kazanfederalist/n21-22/9/> կայքի, /15.05.2015/:

¹⁷³ **Рагозин Н.**, Очерки современной демократии. Украинские проблемы в контексте международного опыта. Донецк, издательство "Донбасс", 2003, с. 97.

¹⁷⁴ **Лейпхарт А.**, Сообщественная демократия, http://www.civisbook.ru/files/File/Leiphart_1992-3.pdf կայքի, /15.04.2014/:

¹⁷⁵ **Ормонбеков Ж.**, Теория консоциализма Аренда Лейпхарта // «Казанский федералист» / 2007 / № 1-2 (21-22), зима-весна, 2007 / II. Теоретические вопросы в исследованиях мультикультурных сообществ, <http://www.kazanfed.ru/publications/kazanfederalist/n21-22/9/> կայքի, /15.05.2015/:

բարդ համակարգ, որն ապահովում է հասարակության բոլոր հատվածների համամասնական ներկայացուցչությունը, իշխանության հավասարակշռությունը, զսպումների համակարգը և խմբերի միջև համագործակցությունը:

Մեզմենտների ինքնավարությունը և ֆեդերալիզմը

Ընդհանրապես, ինքնավարության ձգտումը բնորոշ է բոլորին, նույնիսկ՝ անհատներին: «Յուրաքանչյուր խումբ հավատարիմ է իր կրոնին, իր մշակույթին և լեզվին, իր իդեալներին ու կենսաձևին»¹⁷⁶: Դե իսկ կոլեկտիվները, էթնիկ, ազգային, մշակութային խմբերը, հատկապես նրանք, որոնք ապրում են աշխարհագրորեն մեկուսացված, օբյեկտիվորեն ձգտելու են ինքնավարության, քանի որ նրանք իրենց շահերի ագրեգացման խնդիր ունեն:

Շահերի ագրեգացման խնդիր ունեն նաև միատարր հասարակություններում տարբեր ստրատաները, այդ իսկ պատճառով այս մոդելը կիրառելի է նաև միատարր հասարակությունների համար: Այս դեպքում արդեն ուժեղանում է կոնկրետ ուղղվածության, հստակ գաղափարախոսության կուսակցությունների դերը: Դրանք պետք է սպասարկեն կոնկրետ սոցիալական շերտերի շահերը:

Աշխարհում դժվար է գտնել ամբողջապես հեզեմոն պետություններ. գրեթե բոլոր երկրներում էլ կան որոշակի առանձնացված խմբեր: Մակայն մենք կարող ենք խոսել պետության հատվածականության, նրա բազմականության մասին այն դեպքում, երբ տվյալ հասարակության մեջ առկա խմբերը, հատվածները ունեն կամ ձեռք են բերում քաղաքական բնույթ¹⁷⁷:

Բազմական հասարակություններում մեծամասնության գերիշխանությունից/էթնոկրատիայից խուսափելու վերջին ձևը բազմական հասարակության հատվածների ինքնավարությունն է, որը հանգեցնում է հատվածների ինքնակառավարմանը:

Կան նույնիսկ կարծիքներ, որ ինքնավարությունը կարող է դիտարկվել որպես ինքնորոշման ձև¹⁷⁸:

Հատվածների ինքնավարության հատուկ ձև է նաև ֆեդերալիզմը: Թեև, իհարկե, հարկ է նշել, որ ֆեդերալիզմ կարող է գոյություն ունենալ նաև ոչ բազմական հասարակություններում: Ֆեդերալիզմի տեսության մեջ բազմաթիվ զուգահեռներ կան կոնսոցիատիվ ժողովրդավարության հետ. այս զուգահեռները ոչ միայն պետության բաղկացուցիչ մասերին ինքնավարության տրամադրումն է (ինչը ֆեդերալիզմի ամենակարևոր առանձնահատկությունն է), այլև փոքր կազմավորումների՝ խորհրդարանի «դաշնային» պալատում պատշաճ ներկայությունը: Այսպիսով՝ ֆեդերալիզմի տեսությունը կարելի է դիտարկել

¹⁷⁶ **Furnivall J.**, Colonial Policy and Practice: A Comparative Study of Burma and Netherlands India. Cambridge, 1948. p. 304. (**Лейпхарт А.** Многосоставные общества и демократические режимы), http://www.polisportal.ru/files/File/puvlication/Starie_publicacii_Polisa/L/1992-1-21-Lijphart-Mnogosotavnie_obshestva_i_demokraticheskie_rezhimi.pdf կայքի, /15.04.2014/):

¹⁷⁷ **Ормонбеков Ж.**, Теория консоциализма Аренда Лейпхарта // «Казанский федералист» / 2007 / № 1-2 (21-22), зима-весна, 2007 / II. Теоретические вопросы в исследованиях мультикультурных сообществ, <http://www.kazanfed.ru/publications/kazanfederalist/n21-22/9/kajpph/>, /15.05.2015/:

¹⁷⁸ www.sova-center.ru/files/xeno/os/glava23.doc, /13.04.2014/:

որպես կոնսոցիատիվ ժողովրդավարության տեսության սահմանափակ և հատուկ տեսակ: Համանմանության սկզբունքով՝ ֆեդերալիզմը կարելի է դիտարկել որպես կոնսոցիատիվ մեթոդ այն բազմական հասարակությունների համար, որոնք համարվում են «դաշնային», այսինքն՝ այն հասարակությունները, որտեղ յուրաքանչյուր հատված կենտրոնացած է որոշակի տարածքում¹⁷⁹:

Պատճառներից մեկը, որոնց հիմքով է. Նորդլինգերը բազմական հասարակություններում կոնֆլիկտների լուծման եղանակների շարքում բացառում է ֆեդերալիզմը և հատվածների ամբողջական ինքնավարությունը, այն է, որ դրանք կարող են հանգեցնել պետության փլուզմանը: «Աշխարհագրորեն մեկուսացված (կոմպակտ ապրող – Չ. Սուքիասյան) հատվածների համադրությունը մասնակի ինքնավարությամբ ենթադրյալ ֆեդերալիզմով երբեմն լրացուցիչ խթան է հանդիսանում ավելի մեծ ինքնավարություն պահանջելու համար», իսկ երբ այդ պահանջները մերժվում են, դրանց «կարող են հետևել անջատումը և քաղաքացիական պատերազմը»¹⁸⁰:

Ա. Լեյփհարթը մեկ լուրջ առարկություն է բերում Նորդլինգերի փաստարկի դեմ՝ նշելով, որ ոչ բոլոր դեպքերում է պետք բազմական հասարակություններում առաջացող հակասությունների լուծման համար անջատումը համարել անցանկալի¹⁸¹:

Այնտեղ, որտեղ բաժանումը հնարավոր է, այսօրվա քաղաքական գործիչները պետք է դրան մեծ հանդուրժողականությամբ վերաբերվեն¹⁸²: Քաղաքական ապահարգանի վերաբերյալ գիտական միջավայրում գերակայող զգուշավորությունը հիմնված է միջազգային հարաբերությունների տեսության ավանդական դիրքորոշման վրա, ըստ որի՝ ցանկացած հակամարտության արմատը, հատկապես՝ բազմական հասարակություններում ընդհանուր կառավարության բացակայությունն է: Սա կարելի է դիտարկել՝ որպես բազմական հասարակություններում կոնսոցիատիվ ժողովրդավարության անհրաժեշտությունը հիմնավորող պատճառներից մեկը:

Ամեն դեպքում անջատումը պետք է դիտարկել որպես հնարավոր տարբերակ, ինչը արժանի է առնվազն անաչառ գնահատականի՝ բաժանման դեմ քաղաքական գործիչների և գիտնականների դիմակայությանը:

Բազմական հասարակություն

Բազմական հասարակությունը (plural society), համաձայն Չ. Էկստայնի սահմանման, բաժանված է «հատվածականացված (սեգմենտար) հակասու-

¹⁷⁹ **Լեյփհարթ Ա.**, Сообщественная демократия, ըստ http://www.civisbook.ru/files/File/Leiphart_1992-3.pdf կայքի, /15.04.2014/:

¹⁸⁰ **Լեյփհարթ Ա.**, *Со-общественная демократия*. (Nordlinger Eric A., Conflict Resolution in Divided Societies. - "Occasional Papers in International Affairs". N 29. Cambridge (Mass.), 1972. p. 32), ըստ http://www.civisbook.ru/files/File/Leiphart_1992-3.pdf կայքի, /15.04.2014/:

¹⁸¹ **Լեյփհարթ Ա.**, Сообщественная демократия, ըստ http://www.civisbook.ru/files/File/Leiphart_1992-3.pdf կայքի, /15.04.2014/:

¹⁸² **Լեյփհարթ Ա.**, Сообщественная демократия, ըստ http://www.civisbook.ru/files/File/Leiphart_1992-3.pdf կայքի, /15.04.2014/:

թուններով»: Ըստ Էկշտայնի՝ նման հակասություններ գոյություն ունեն այնտեղ, որտեղ քաղաքական հակասությունները մեծ հաշվով համընկնում են հասարակության սոցիալական բաժանման գծի հետ¹⁸³: Հատվածականացված հակասությունները կարող են լինել կրոնական, գաղափարական, լեզվական, տարածաշրջանային, ռասայական, ազգային կամ մշակութային բնույթի: Ֆերնիվալը մշակութային տարբերությունները դիտարկում է որպես բազմական հասարակությունների բնութագրիչ առանձնահատկություններից մեկը: «Յուրաքանչյուր խումբ հավատարիմ է իր կրոնին, իր մշակույթին և լեզվին, իր իդեալների ու կենսաձևին»: Ֆերնիվալը բազմական հասարակությունը սահմանում է որպես հասարակություն, որտեղ վերջինիս տարբեր մասերը ապրում են միասնական քաղաքական կազմավորման մեջ կողք կողքի, սակայն մեկը մյուսից առանձին»¹⁸⁴:

Ոչ ժողովրդավարական վարչակարգերը չդարձան ազգերի հմուտ ստեղծողներ և չկարողացան պահպանել պատշաճ կարգ ու կանոն հատվածների միջև հարաբերություններում և ապահովել խաղաղություն բազմական հասարակություններում¹⁸⁵:

Այս առումով՝ հետաքրքրական է հետխորհրդային որոշ հանրապետությունների փորձը, օրինակ՝ Վրաստան, Ադրբեջան, Ուկրաինա, որտեղ տեղի չունեցան քաղաքացիների կոնսուլիդացիա ընդհանուր արժեքների հիման վրա, ինչն էլ իր հերթին առանձին դեպքերում հանգեցրեց բռնությունների, լեզվափոխության ճգնաժամի և երկրի պառակտման: Որոշ երկրներում այս ամենին նպաստել է ոչ միայն հասարակության մշակութային-արժեքային պառակտվածությունը, այլև սոցիալական, էթնոքաղաքական, լեզվական բաժանումները¹⁸⁶:

Սովետական Միության փլուզումից հետո փոքրամասնություններն անկախության շրջանի փոփոխությունների ընթացքում մնացին մեն մենակ մեծամասնության առջև և պարտություն կրեցին: Նրանք նաև կարծես «վրիպեցին» միջազգային հանրության ուշադրությունից, դե իսկ Վրաստանի և Ադրբեջանի իշխանություններին ձեռնտու չէր միջազգային ներգրավվածությունը՝ էթնիկական պահանջների ամրապնդման վախից ելնելով¹⁸⁷: Հիմնախնդիրն իր

¹⁸³ **Eckstein H.**, Division and Cohesion in Democracy: A Study of Norway. Princeton, 1966, p. 34. (**Лейпхарт А.**, Многосоставные общества и демократические режимы), http://www.polisportal.ru/files/File/puvlication/Starie_publicacii_Polisa/L/1992-1-21-Lijphart-Mnogosotavnie_obshestva_i_demokraticheskie_rezhimi.pdf կայքի, /15.04.2014/:

¹⁸⁴ **Furnivall J.**, Colonial Policy and Practice: A Comparative Study of Burma and Netherlands India. Cambridge, 1948. p. 304. (**Лейпхарт А.** Многосоставные общества и демократические режимы), http://www.polisportal.ru/files/File/puvlication/Starie_publicacii_Polisa/L/1992-1-21-Lijphart-Mnogosotavnie_obshestva_i_demokraticheskie_rezhimi.pdf կայքի, /15.04.2014/:

¹⁸⁵ **Лейпхарт А.**, Сообщественное конструирование. «Полис», 1992, №4, с. 135-143.

¹⁸⁶ **Борисов Н.**, Легитимность власти в многосоставных обществах: проблема её оснований, формирования и разрушения (на примере Кыргызстана), <http://cyberleninka.ru/article/n/legitimnost-vlasti-v-mnogosostavnyh-obschestvah-problema-eyo-osnovaniy-formirovaniya-i-razrusheniya-na-primere-kyrgyzstana> կայքի, /07.05.2014/:

¹⁸⁷ **Matveeva A.**, The South Caucasus: Nationalism, Conflict and Minorities, MRGI Report (Minority Rights Group International), London, 2002, p. 27.

առանձնահատուկ դրսևորումը գտավ չքացած ԽՄՀՄ ազդեցության գոտում և նրա նախկին տարածքում, որ հիմնականում նախկին Ռուսական կայսրության տարածման վիթխարի շրջանն է: Տվյալ առանձնահատկությունը պայմանավորվեց մեծ չափով Արևմուտքի կողմնակալ և «տարօրինակ» վարքագծով. Արևմուտքը իր դավանած արժեքների համակարգից ժողովուրդների ինքնորոշման իրավունքը կիրառելի (հետևապես՝ լեգիտիմ) համարելով նախկին միութենական հանրապետությունների (և ո՛չ ժողովուրդների), այդ թվում՝ ազգային պետությունների քողի տակ էթնոկրատիա ստեղծող գաճաճ կայսրությունների (Ադրբեջան, Վրաստան և այլն) հանդեպ մերժեց բառիս բուն իմաստով գոյապայքար մղող ավտոխտոն (անդրենսձին) ժողովուրդներին (հայությանը Արցախում, լեզգիներին, թալիշներին, օսերին և ուրիշներին), ինչը վկայությունն էր ու արտահայտությունը «հին ու բարի ժամանակների» գաղութարարության և դասական իմպերիալիզմի: Բնական էր հիշյալ և այլ ժողովուրդների առեւտլի հիասթափությունը կոնկրետ Արևմուտքից և, թերևս, նրա գովազդած արժեքներից: Քանզի նույն Արևմուտքը կամա-ակամա կլլեց իր կողմից արհամարհված և տասնամյակներով անարդար դիտված «չարիքի կայսրության» մտահղացումների խայծը¹⁸⁸:

Իրենց եվրոպական արժեքների մոլեռանդ հետևորդներ հռչակած գաճաճ կայսրությունների «ընտրախավ» անհանդուրժողականության, մեծապետական շովինիզմի և կայսերական հավակնությունների հետևանքով այսօր տարածաշրջանը տարանջատված է և ապահամարկված (“дезинтегрированный”), դարձել է անկայունության աղբյուր, որի թունավոր պլաքներն ուղղված են բոլոր ազիմուտներով: Գաճաճ կայսրությունները կփորձեն էթնիկական գոտում անցկացնել և վերացնել ազատագրվող ժողովուրդների ինքնիշխանության ամեն հետք, որը կհանգեցնի ի վերջո ցեղասպանության, կամ «մարդասիրական աղետի» կանխման համար անհրաժեշտ կլինի կիրառել «մարդասիրական ներխուժում» (օրինակ, 2008 թվականի վրացական բլից կրիզն ու ռուսական «գործողությունները»)¹⁸⁹:

Գաճաճ կայսրություններում իրենց ազգային տարածքներում հավաք (компакт) ապրող հայերի, լեզգիների, թալիշների (և ուրիշների) արտամղումը կամ մշակութային ձուլումը կանխելու, տարածաշրջանի մշակութային բազմազանությունը պահպանելու հրամայականով անհրաժեշտ է նրանց տրամադրել մշակութային ինքնավարություն և կոնսոցիատիվ ժողովրդավարության չորս հիմնական սկզբունքների կիրառում¹⁹⁰:

¹⁸⁸ **Շիրինյան Լ.**, Հարավային Կովկաս. Եվրամիության պրոյեկցիան (Այսրկովկասի համալիր անվտանգության տեսանկյունը), Մանկավարժության և հոգեբանության հիմնախնդիրներ, Եր., Զանգակ, N1, 2012, էջ 144-152:

¹⁸⁹ **Շիրինյան Լ.**, Հարավային Կովկաս. Եվրամիության պրոյեկցիան (Այսրկովկասի համալիր անվտանգության տեսանկյունը), Մանկավարժության և հոգեբանության հիմնախնդիրներ, Եր., Զանգակ, N1, 2012, էջ 144-152:

¹⁹⁰ Նույն տեղում:

Բազմական հասարակություններում ավելի արդյունավետ են այն ռազմավարությունները, որոնք ապահովում են էթնիկ խմբերի քաղաքական իշխանության հավասարակշռությունը և կանխում են դրանցից որևէ մեկի միակողմանի տիրապետությունը¹⁹¹:

Մեկ բան ակնհայտ է. բազմական հասարակությունները, իսկ Ս. Հանթինգթոնը այդպիսի հասարակություններն անվանում է ճաքած՝ պառակտված, հասարակություններ¹⁹², հնարավոր չէ միավորել ազգայնական գաղափարախոսության միջոցով, առավել ևս ժողովրդավարական ընթացակարգերի նկատմամբ հավատի միջոցով, եթե փաստացի քաղաքական պրակտիկայում իշխանության ներկայացուցչական մարմիններում հասարակության տարբեր հատվածների հասանելիությունը ամբողջությամբ արգելափակված է կամ սահմանափակված: Ազգայնական ուղղվածություն ունեցող կուսակցությունները չեն կարող դիմադրել այն մարտահրավերներին, որոնք ծառայում են բազմական հասարակությունների առջև: Իհարկե, բազմական հասարակություններում ազգայնական ուժերը կպնդեն Վեստմինստերյան ժողովրդավարության օգտին, քանի որ դա բխում է իրենց շահերից: Ընդ որում՝ նրանք կարող են նաև լավագույնս իրականացնել Վեստմինստերյան ժողովրդավարության, այսինքն՝ մեծամասնության իշխանության բոլոր սկզբունքները ժողովրդավար երևալու համար: Մակայն արդյո՞ք դա բավարար է իսկական ժողովրդավարություն կոչվելու և կոնֆլիկտները լուծելու համար: Բնականաբար ոչ:

Ի սկզբանե ստեղծված լինելով որպես ժողովրդավարության մոդել, որպես ժողովրդավարական վարչակարգի տեսակ՝ կոնսոցիատիվությունը ձևափոխման արդյունքում վերածվել է ներքին քաղաքական կոնֆլիկտների և տարաձայնությունների լուծման պրակտիկ կիրառության մեթոդի: Այսօր կոնսոցիատիվությունը ավելի շուտ ոչ թե պետական կառուցվածքի կամ նույնիսկ կառավարման ձև է, այլ որոշումների ընդունման գործընթացում կոնֆլիկտներից խուսափելու մեթոդների, գործիքների շարք, հավաքականություն: Կոնսոցիատիվ ժողովրդավարության անփոփոխ նպատակը ներքին քաղաքական կայունության հաստատումն ու պահպանումն է¹⁹³:

Հետխորհրդային բազմական հասարակություններում միակենտրոն իշխանությունն ամենևին էլ կայուն չէ և, հետևաբար, նաև գործառնապես անպիտան: Նմանատիպ երկրներում ազգային միասնության կարելի է հասնել ոչ թե էթնիկ, մշակութային կամ այլ տարբերությունների վերացման միջոցով (ինչը ճաքած հասարակություններում անհնար է), այլ քաղաքական համակարգում այդ

¹⁹¹ **Осипов А.** Сообщественная демократия как фактор консолидации политической власти // Гуманитарные и социальные науки 2010, №4, с. 249, ըստ http://hses-online.ru/2010/04/23_00_02/28.pdf կայքի, /15.05.22/:

¹⁹² **Huntington S.**, The Clash of Civilizations and the Remaking of World Order. N.Y., Simon & Schuster, 1998, 367 p.

¹⁹³ **Ормонбеков Ж.**, Теория консосоциализма Аренда Лейпхарта // «Казанский федералист» / 2007 / № 1-2 (21-22), зима-весна, 2007 / II. Теоретические вопросы в исследованиях мультикультурных сообществ, ըստ <http://www.kazanfed.ru/publications/kazanfederalist/n21-22/9/> կայքի, /15.05.2015/:

տարբերությունների ֆորմալ և ոչ ֆորմալ մակարդակներում ինստիտուցիոնալացման միջոցով¹⁹⁴:

Ըստ էության այս երկրների մեծ մասում ձևավորվել է անջրպետ ժողովրդավարական հոետորաբանության և ավտորիտար պրակտիկայի միջև:

Ամեն կերպ հետաձգվող էթնոքաղաքական հակամարտությունները խոչընդոտում են փոխակերպվող հասարակության իշխանական կոնսոլիդացիան: Քաղաքական իշխանության ապակոնսոլիդացիայի մասին վկայում են հասարակության էթնիկ խմբերի միջև հակամարտությունները, պայքարը, որոնց մեջ ներգրավվում է նաև պետությունը: Էթնիկ լարվածությունը, որը վերածվում է առճակատման, հիմնավորում է կոնֆլիկտների կարգավորման ինստիտուտների համակարգի և քաղաքական իշխանության կոնսոլիդացիայի վերականգնման անհրաժեշտությունը¹⁹⁵:

Փոխակերպվող հասարակությունների կառավարությունների համար, որոնք գործում են ձգձգված (հետաձգված) հակամարտությունների առկայության կամ դրա վտանգի պայմաններում, խնդրի լուծման համար առավել արդյունավետ միջոցը կոնսոցիատիվ ժողովրդավարության ինստիտուցիոնալացումն է: Կոնսոցիատիվ ժողովրդավարության ինստիտուտները՝ վարչական ներկայացուցչականության համամասնականությունը, տարածքային ինքնավարությունը, փոխադարձ վետոն խոչընդոտում են քաղաքական իշխանության ապակոնսոլիդացիան՝ քաղաքական ծայրահեղականության նկատմամբ արդյունավետ պետական կառավարման պայմաններում¹⁹⁶:

Ամեն դեպքում կոնսոցիատիվ ժողովրդավարությունը, որպես համաձայնության ժողովրդավարություն, ավելի շուտ պետք է դիտարկվի որպես պարտադրված որոշում՝ այլ ընդունելի տարբերակների բացակայության պատճառով:

Կոնսոցիատիվությունը (այստեղ խոսքը ոչ թե մոդելի, այլ մեթոդի մասին է), ունիվերսալ է և կարող է կիրառվել ինչպես բազմական, այնպես էլ միատարր հասարակությունների համար: Կոնսոցիատիվ դեմոկրատիայի ակնհայտ առավելությունը դեմոկրատիայի մյուս մոդելներից սոցիալական ստրատիֆիկացիայի և առկա համատեքստի հաշվառումն է: Դեմոկրատիայի մյուս հայեցակարգերը մշակված են թեզիսների մակարդակով և աշխատում են հռչակված սկզբունքների մեխանիկական կիրառումով: Իսկ կոնսոցիատիվ դեմոկրատիան մշակված է էմպիրիզմի՝ առկա իրավիճակի հաշվառումով:

HAYK SUKIASYAN

¹⁹⁴ **Борисов Н.**, Легитимность власти в многообразных обществах: проблема её оснований, формирования и разрушения (на примере Кыргызстана), <http://cyberleninka.ru/article/n/legitimnost-vlasti-v-mnogosostavnyh-obschestvah-problema-eyo-osnovaniy-formirovaniya-i-razrusheniya-na-primere-kyrgyzstana> կայքի, /07.05.2014/:

¹⁹⁵ **Осипов А.**, Сообщественная демократия как фактор консолидации политической власти// Гуманитарные и социальные науки 2010, № 4, с. 249, http://hses-online.ru/2010/04/23_00_02/28.pdf կայքի, /15.05.22/:

¹⁹⁶ Նույն Տեղում:

PhD in Political Science, Associate Professor

**THE PROSPECTS OF CONSOCIATIONAL SECURITY
IN THE SOUTH CAUCASUS**

The development of democracy or the search for progress in the society in the context of confrontation is not a productive way. Confrontation of the majority to the minority or vice versa can lead to the victory of one party. However, it may not necessarily be the best party. Sometimes or even often confrontation can lead to the destruction of one of the parties, thus to the disruption of the balance. The problem is not in opposition, but in equilibrium. It is a natural law. Thus, natural law is the equilibrium. Therefore, restoring the equilibrium is the foundation of democratic development.

АЙК СУКИАСЯН

кандидат политических наук, доцент

**ПЕРСПЕКТИВЫ КОНСОЦИАТИВНОЙ БЕЗОПАСНОСТИ
ЮЖНОГО КАВКАЗА**

Развитие демократии или поиск прогресса в обществе в контексте противостояний – неэффективный путь. Противостояние большинства меньшинству или наоборот может привести к победе одной из сторон, более того, это может быть не самая лучшая сторона. Иногда или даже часто противостояние может привести к уничтожению одной из сторон, к разрушению баланса. Проблема заключается не в противостоянии, а в равновесии. Это естественный закон. Естественный закон - равновесие. Поэтому восстановление равновесия - фундамент демократического развития.

ԼԻԼԻԹ ՍՏԵՓՄԱՆՅԱՆ

Երևանի պետական համալսարան, Միջազգային հարաբերությունների ֆակուլտետ
քաղաքական գիտությունների թեկնածու

ԱՇՈՏ ԱԼԵՔՍԱՆՅԱՆ

քաղաքական գիտությունների թեկնածու, դոցենտ

**ՀԱՅԱՍՏԱՆԻ ՀԱՆՐԱՊԵՏՈՒԹՅՈՒՆՈՒՄ ՀԱՍԱՐԱԿԱԿԱՆ
ՔԱՂԱՔԱԳԻՏՈՒԹՅՈՒՆՆԵՐԻ ԳՈՐԾՈՒՆԵՈՒԹՅԱՆ
ԱՌԱՆՁՆԱՀԱՏՎՈՒԹՅՈՒՆՆԵՐԻ ՄԱՍԻՆ**

Քաղաքացիական հասարակության համակարգում հասարակական կազմակերպությունների տեղին ու դերին վերաբերող հարցադրումները համեմատական քաղաքագիտության տեսական և գործնական նշանակություն ունեցող և արդիական կարևորություն ներկայացնող հիմնախնդիրներից են: Տեսական ժամանակ «պետություն» և «քաղաքացիական հասարակություն» հասկացությունները չէին տարբերակվում, ավելին՝ հանդես էին գալիս որպես համարժեք իրողություններ: Այդ հասկացությունների իմաստային սահմանները հստակեցվեցին, երբ տարանջատվեցին դրանց գործառույթները: Քաղաքացիական հասարակության ձևավորումը սահմանազատեց պետության հասարակական և քաղաքական ենթահամակարգերը:

Քաղաքացիական հասարակության կազմակերպությունների գործունեությունը, պետական իշխանության կառույցների հետ համագործակցությունը, դրանց ստեղծման և զարգացման մեխանիզմները, դերն ու նշանակությունը իրավական պետության և ժողովրդավարության կայացման գործընթացում դարձել են գիտական ուսումնասիրությունների և հետազոտությունների առանցքային թեմաներից մեկը:

Բանալի բառեր՝ քաղաքացիական հասարակություն, իրավական պետություն, հասարակական համակարգի ինստիտուտներ, կորպորատիվ սոցիալական պատասխանատվություն, հետխորհրդային հասարակություններ, միջազգային կազմակերպություններ, ցանցային կազմակերպություններ

Ժողովրդավարական քաղաքական համակարգերի և պետական կառավարման ձևերի ժամանակակից ընկալումներն ու պատկերացումները սերտորեն առնչվում են ՔՀ հասկացության և դրա գաղափարաբանության հետ: Քաղաքացիական հասարակության մասին դատողություններն ու ուսումնասիրությունները մեզանում հրատապ դարձան վերջին 20-25 տարիների ընթացքում, որոնք պատմականորեն համընկնում են Խորհրդային Միության փլուզման և նրա կազմում գտնված պետությունների անկախացման գործընթացի հետ:

ՔՀ զարգացման և կայացման համար ընտրված ռազմավարական ծրագրերի, օրենքների, իրավական և նորմատիվ ակտերի վրա ազդող գլխավոր գործոնը քաղաքական իշխանությունն է, որից կախված է ՔՀ հատվածի հետ գործընկերային հարաբերությունների մշակումը¹⁹⁷: Թեպետ հետխորհրդային գրեթե բոլոր երկրներում, այդ թվում նաև ՀՀ-ում, սահմանվել են ՔՀ հատվածի գործունեության իրավական չափանիշները, սակայն ՔՀ-ի և իշխանությունների միջև գործընկերության բարենպաստ պայմանների ստեղծումը դժվար գործընթաց է: Ժողովրդավարացման էական նվաճումներ արձանագրել են հետխորհրդային այն երկրները, որոնք խրախուսել և ֆինանսավորել են հասարակական կազմակերպությունների կայացումը (Լիտվա, Լատվիա, Էստոնիա, Հունգարիա): Պատկերը բոլորովին այլ է ԱՊՀ այն երկրներում, ուր իշխանություններն ընդունել են կրավորական դիրքորոշում ՀԿ-ների գործունեության ու արժևորման գործում¹⁹⁸:

Հարյուրամյակներ շարունակ չունենալով պետություն և պետականության ինստիտուտներ՝ հայ հասարակությունը ձևավորել, զարգացրել է հասարակական տարբեր ինստիտուտներ: Որոշակի վերապահումներով քաղաքացիական ինքնակառավարման հաստատությունների շարքը կարելի է դասել նաև պետականության բացակայության պայմաններում ավանդական ազգային կուսակցությունների գործունեությունը: ՀԿ-ների գործունեության զարգացման

¹⁹⁷ **Алексанян А. С.**, Цивилиархические основы демократизации политического режима в Армении // «Центральная Азия и Кавказ». Журнал социально-политических исследований. Том 14, вып. 3, 2011, էջ 132-145, **Ալեքսանյան Ա. Ս.**, Կանանց քաղաքացիավարական ներկայացվածության հիմնախնդիրները ՀՀ-ում // Բանբեր Երևանի համալսարանի. Միջազգային հարաբերություններ, Քաղաքագիտություն, 144.6, 2014, № 3, էջ 36-46:

¹⁹⁸ **Հովհաննիսյան Հ.**, Հասարակական համակարգի զարգացման հիմնախնդիրները, Եր., «Նորավանք» ԳԿՀ, 2003, էջ 22:

գործում կարևոր է տեղայնացնել ոչ միայն արևմտյան փորձն ու մոդելները, այլև հաշվի առնել ազգային ավանդույթներն ու Սփյուռքի ներուժը:

XX դարի երկրորդ կեսը միջազգային և ազգային մակարդակներում նոր ակտորների՝ հասարակական և միջազգային կազմակերպությունների զարգացման ու գործունեության համար ունեցավ մեծ նշանակություն: ՀԿ-ները, որոնք կամավորության սկզբունքով ձևավորված ազատ քաղաքացիների միավորումներ են, բոլոր ժողովրդավար երկրներում, այդ թվում նաև Հայաստանում ձևավորում են քաղաքացիական հասարակության հիմքը: Դրանք ոչ կառավարական, պետությունից հարաբերականորեն անկախ, շահույթ չհետապնդող կազմակերպություններ են, որոնց անդամները միավորվում են ընդհանուր նպատակների, շահերի և քաղաքացիական արժեքների շուրջ՝ նպատակ ունենալով լուծել ոչ միայն սեփական անդամների, այլև հասարակության առջև ծառայած սոցիալ-մշակութային, կրթական, գենդերային, բնապահպանական որոշ հիմնախնդիրներ, որոնք չեն հակասում կազմակերպության կանոնադրությանը:

ՀԿ-ները ՔՀ ձևավորման անհրաժեշտ պայմաններից են, վճռորոշ դեր ունեն ժողովրդավարության հաստատման և քաղաքական երկխոսության մշակույթի ձևավորման գործընթացում: 2012թ. պաշտոնական տվյալների համաձայն՝ ՀՀ-ում գրանցված էին տարբեր ուղղվածության 3789 քաղաքացիական հասարակության կառույցներ (ՔՀԿ), որոնցից 1200-ից ավելին ՁԼՄ-ներ էին, 765-ը՝ հիմնադրամներ, 301-ը՝ իրավաբանական անձանց միություններ, 1500-ից ավելին՝ հասարակական կազմակերպություններ¹⁹⁹: 2014թ. հոկտեմբերի 1-ի դրությամբ ՀՀ-ում գրանցված էին 4066 ՀԿ-ներ, 902 հիմնադրամ և 296 իրավաբանական անձանց միություն²⁰⁰:

ՀԿ-ների պաշտոնական գրանցման և ակտիվ գործունեության առումով Հայաստանը տարածաշրջանում փոքր-ինչ զիջում է միայն Վրաստանին: Այս իրողությունն ունի իր օբյեկտիվ հիմքերը: Առաջին ու կարևոր պատճառն Արցախի չլուծված հիմնախնդիրն է, ինչի հետևանքով միջազգային դոնոր կազմակերպությունները հիմնականում զերադասում են գրասենյակներ հիմնել Վրաստանում, այլ ոչ ՀՀ-ում:

Երկրորդ պատճառը, որը պակաս կարևոր չէ, Վրաստանի նախկին նախագահ Մ. Սահակաշվիլու իրականացրած բարեփոխումներն էին: ՀՀ-ում ՀԿ-ների ձևավորումը մեծապես կախված էր 1988թ.-ի ավերիչ երկրաշարժի և Բաքվի, Սումգայիթի ողբերգական դեպքերի հետ, որոնց անմիջապես արձագանքեց միջազգային հանրությունը: Այս ընթացքում միջազգային կազմակերպությունները գրասենյակներ հիմնեցին Հայաստանում՝ իրականացնելով բարեգործական առաքելություն: Ջուզահեռաբար ձևավորվեցին նաև տեղական ՀԿ-ներ, որոնք ֆինանսավորվում էին հիմնականում Սփյուռքից ու ՄԱԿ-ից: Հետագայում ՀԿ-ների գործունեության թիրախը կուտակված սոցիալական խնդիրների

¹⁹⁹ «ՔՀԿ կայունության ցուցանիշ. Հայաստան: USAID, CDPF: 15-րդ խմբագրություն», Եր., 2012, հունիս, էջ 2:

²⁰⁰ «ՔՀԿ կայունության ցուցանիշ. Հայաստան, ՔԶՀՀ/ԱՄՆ ՄԶԳ», Եր., 2014, հունիս:

հաղթահարումն էր, քաղաքացիական հասարակության և ժողովրդավարական ինստիտուտների կայացումը, մարդու իրավունքների պաշտպանությունը²⁰¹:

ԽՍՀՄ նախկին պետությունների տարածքում փոփոխությունները հասարակության կյանքի բոլոր ոլորտներում ստեղծեցին նոր իրականություն, որում, սակայն, ինքնուրույն ու կայացած ՀԿ հատված ստեղծելու խնդիր օրակարգում չկար: Իսկ սպորտային, մշակութային՝ նկարիչների ու երաժիշտների, կանանց ու երիտասարդների կազմակերպությունները կորցնում էին իրենց բնականոն գործունեության ռիթմն ու ուղղությունները: Այս կազմակերպությունները ոչնչանալուց փրկելու և դրանք տարբեր խմբերի շահերը պաշտպանող ինքնուրույն կազմակերպությունների վերածելու հարցը հետխորհրդային հասարակագետները կարևոր չհամարեցին: Միանգամայն նոր տիպի ոչ կառավարական կազմակերպությունների գրանցման դանդաղ գործընթաց տեղի էր ունենում հասարակության բոլոր շերտերում՝ արևմտյան քաղաքական մշակույթի ընկալումների շրջանակներում երրորդ հատվածի դերի և տեղի վերաբերյալ անտեղյակության պայմաններում²⁰²:

Նշված իրողություններն ու հանգամանքները հաշվի առնելով՝ ակնհայտ է դառնում, որ ՀՀ-ում երրորդ հատվածի և դրա ամենաազդեցիկ ինստիտուտների՝ ՀԿ-ների ձևավորումը, գործունեությունն ու կառուցվածքը պետք է տարբերվեին ոչ միայն արևմտյան երկրների փորձից, այլև տարածաշրջանի մյուս պետություններից: Մասնավորապես՝

1. Հայաստանում գրանցված ՀԿ-ներից, հիմնադրամներից և իրավաբանական անձանց միություններից փորձագետների գնահատմամբ միայն 15 – 20% է գործում²⁰³: Շատ կազմակերպություններ գոյություն ունեն միայն թղթի վրա, քանի որ բազմաթիվ ՀԿ-ներ մեկ-երկու ծրագրի ավարտից հետո փաստացի դադարեցնում են իրենց գործունեությունը: Գրանցված ՀԿ-ների մոտ կեսը տեղակայված է Երևանում, իսկ մյուս կեսը գրեթե հավասարապես բաշխված է մարզերի միջև: Գյուղական ՀԿ-ների քանակը Հայաստանում շատ փոքր է, իսկ մարզային ՔՀԿ-ների մեծ մասը տեղակայված է մարզկենտրոններում: ՀՀ-ում ՀԿ-ները առավել հաճախ աշխատում են համայնքային զարգացման, սոցիալական ծառայությունների, բարեգործության, երիտասարդության հիմնախնդիրների և կրթության ոլորտներում: Պաշտոնապես գրանցված ՀԿ-ների ավելի քան մեկ երրորդն իր գործունեությունը ծավալում է ամբողջ հանրապետությունում²⁰⁴:

²⁰¹ «Հայաստանի ՀԿ սեկտորի գնահատում. Համեմատական հետազոտություն», Եր., 2004, էջ 11:

²⁰² **Մկրտչյան Ա.**, Արևմտյան մոդելի երրորդ սեկտորի հարմարման գործընթացները հետխորհրդային հասարակություններում, Եր., «21-րդ դար», թիվ 3 (55), 2014, էջ 108:

²⁰³ **Մարգարյան Տ., Հակոբյան Ա.**, ՔՀԿ-ների ներգրավվածությունը քաղաքականության մշակման և իրականացման մոնիթորինգի գործում. կարիքներ և կարողություններ (Հայաստան), Եր., 2015, էջ 5:

²⁰⁴ Տե՛ս նույն տեղը:

2. Ժամանակակից ընկալումներով ՀԿ-ների ստեղծման տարեթիվն ընդունելով 1988թ.՝ կարելի է ուշագրավ դիտարկումներ անել ՀՀ-ում գործող կազմակերպությունների անվանումների վերաբերյալ: Մասնավորապես, եթե 1988թ. դրանք հանրությանը հայտնի էին «Հայ օգնության ֆոնդ» (ՀՕՖ, 1988թ.), «Առաքելություն Հայաստան» (1988թ.), «Կորլդ վիժն Հայաստան» (1988թ.), «ՍՕՍ–Քինդերդորֆ ինտերնացիոնալ» (այնուհետև՝ ՍՕՍ-Մանկական գյուղեր, 1989թ.), «Save the children» (1993թ.), «Ազնավուրը Հայաստանին»²⁰⁵ անուններով, ապա ազգային զարթոնքը և անկախացումը ստեղծեցին հայ ինքնության և մշակույթի պահպանմանն ուղղված «Շեն», «Մասնա տուն», «Ակունք», «Ուտան», «Հայրենիք Հայոց», «Օրբան», «Զանգակատուն» և նմանատիպ այլ անվանումներով ՀԿ-ներ: Ընդամենը 10 տարի անց՝ 2000-ական թթ., ՀԿ-ներն սկսեցին ընտրել այնպիսի անվանումներ, որոնք հնարավորինս կարտահայտեին ժամանակի հասարակական, քաղաքական, սոցիալ-մշակութային և քաղաքացիական պահանջները՝ «Եվրոպական ինտեգրացիա», «Սիվիլիթաս», «Կանանց ռեսուրս կենտրոն», «Խաղաղության երկխոսություն», «Քաղաքացիական հասարակության զարգացման և եվրոպական ինտեգրման կովկասյան երիտասարդության կենտրոն», «Մարդը կարիքի մեջ է», «Կանայք հանուն զարգացման», «Ազատ հասարակության ինստիտուտ», «Քաղաքակրթությունների երկխոսության ազգային կենտրոն» և այլն: Հատկանշական է, որ այս համատեքստում որքան ավելի հնչեղ են անվանումները, այնքան ավելի մեծ են միջազգային դոնորների կողմից հատկացվող դրամաշնորհներ ստանալու հնարավորությունները:

- ՀՀ-ում ՀԿ-ները շարունակում են ձևավորվել՝ հասարակական հնչեղություն ունեցող որևէ խնդրի շուրջ՝ արտահայտելու հասարակության որոշակի շերտի շահերն ու պահանջմունքները: Դրանք ի սկզբանե կարող են ձևավորվել նախ ոչ ֆորմալ, ապա վերածվել ֆորմալ խմբի,

- դառնալով որևէ միջազգային կազմակերպության ներկայացուցիչ (MAN IN NEED, ARMENIAN CIVITAS, Հելսինքյան ասոցիացիա, «Արագիլ», «Նվիրիր կյանք» և այլն),

- պետության կողմից («Հայաստանի երիտասարդական հիմնադրամ», «Բազե» և այլն): Գրականության մեջ նման կազմակերպություններին պայմանականորեն անվանում են «գրպանային» ՀԿ-ներ կամ Գոնգոներ,

- քաղաքական կուսակցությունների կողմից, որոնք հայտնի են որպես թանգոներ անվամբ,

- բիզնես ոլորտի կամ հասարակության 2-րդ հատվածի կողմից, որոնք հայտնի են որպես բոնգոներ անվամբ,

- Դրամաշնորհ ստանալու նպատակով²⁰⁶:

Պայմանականորեն այս 5 խմբին կարելի է ավելացնել նաև հետևյալները՝

²⁰⁵«Հայկական հանրագիտարան, Գիրք 2, Բարեգործական կազմակերպություններ» // <http://www.encyclopedia.am/pages.php?bId=2&hId=1012> (վերջին դիտում՝ 20.05.2016):

²⁰⁶ Վարդանյան Թ., Ավետիսյան Կ., նշվ. աշխ., էջ 10:

- Ընդդիմության կողմից ձևավորվող ՀԿ-ներ,
- Ակտիվ քաղաքացիների կողմից ձևավորված ՀԿ-ներ, որոնք հետագայում քաղաքական դերակատար դառնալու նկրտումներ ունեն,
- ՀԿ-ներ, որոնք ստեղծվում են դրսի ուժերի կամ շահագրգիռ խմբերի կողմից,

• Կրոնական գաղափարախոսություն իրականացնող խմբեր, որոնք իրավական կարգավիճակով պաշտոնապես համարվում են ՀԿ-ներ*:

4. ՀՀ-ում գործող ՀԿ-ներից շատերը չունեն կայուն ու մշտական ֆինանսական ռեսուրսներ, հիմնական գրասենյակ, իսկ շատերն էլ իրենց ակտիվ գործունեությունը պարբերաբար գովազդելու համար չեն իջնում տպագիր ու էլեկտրոնային մամուլի էջերից: Հասկանալի է, որ խոսքը հիմնականում վերաբերում է միջազգային կազմակերպությունների հետ սերտ համագործակցող ՀԿ-ներին և դրանց տեղական գրասենյակներին: Չնայած ոչ քիչ ռեսուրսներին՝ այս ՀԿ-ները չունեն գործունեության անկախություն և ստիպված են իրականացնել դոնորի ծրագրերը: Այլ խոսքով, նրանք պարզապես միջնորդ են ոչ թե իշխանության և հասարակության միջև, ինչը ՀԿ-ների առաջնային գործառույթն է ու գործունեության տրամաբանությունը, այլ միջնորդ դոնորի և ՀՀ-ի միջև: Նման կազմակերպությունները մասնագիտական գրականության մեջ հայտնի են «ցանցային կազմակերպություններ» անվամբ: Անկախ գործունեության և տեղակայման վայրից՝ միասնական են նրանց ծրագրերը, նպատակները, ուղերձները և անգամ աշխարհի տարբեր երկրներում տեղի ունեցող գործընթացների վերաբերյալ գնահատականները, դիրքորոշումներն ու վերաբերմունքը:

2004թ. «Նորավանք» գիտակրթական կենտրոնի իրականացրած վերլուծությունում կարելի է գտնել ասվածի ապացույցը: Մասնավորապես 1999 թ. ՌԴ-ում ազգային անվտանգության կողմից ձերբակալվեց ՌԱԱ, Կանադայի և ԱՄՆ-ի ինստիտուտների ռազմատնտեսական ոլորտի մասնագետ Իգոր Սուտյագինը²⁰⁷ (հիշեցնենք, որ նա արտասահմանյան այցերից մեկի ժամանակ պետական գաղտնիք էր տրամադրել ամերիկյան լրտեսական գործակալներին): Այս իրադարձությանը արձագանքեց ողջ միջազգային հանրությունը,²⁰⁸ եվրո-

* Վերջին 4 խմբերը կարող են չհամընկնել որևէ մեկի կամ կազմակերպության տեսակետներին, որովհետև դրանք հետագոտողի դիտարկումների արդյունքներն են:

²⁰⁷ «Worse Than a War: “Disappearances” in Chechnya—a Crime Against Humanity A Human Rights Watch Briefing Paper, March 2005» //, ըստ

<https://www.hrw.org/legacy/backgrounder/eca/chechnya0305/chechnya0305.pdf> կայքի, (վերջին դիտում՝ 14.04.2016թ.):

²⁰⁸ Տե՛ս «News about Igor Sutyagin, including commentary and archival articles published in The New York Times», 17.08.2010 //, ըստ

http://topics.nytimes.com/top/reference/timestopics/people/s/igor_v_sutyagin/index.html, «Igor Sutyagin is odd man out in spy swap deal» // <http://www.theguardian.com/world/2010/aug/17/igor-sutyagin-spy-swap> կայքի, (վերջին դիտում՝ 10.05.2016թ.):

պական և ամերիկյան, այդ թվում՝ նաև ռուսական իրավապաշտպան ՀԿ-ները²⁰⁹: Նրանք ՌԴ իշխանություններին մեղադրում էին անմեղ մարդուն կալանավորելու և քաղաքացու հիմնարար ազատություններն ու իրավունքները ոտնահարելու, մի շարք կոնվենցիաների և հռչակագրերի դրույթներն անտեսելու մեջ: Իրենց օտարերկրյա գործընկերներից հետ չմնացին նաև մեր իրավապաշտպան ՀԿ-ներն ու միջազգային կազմակերպությունների տեղական գրասենյակները. մասնավորապես՝ Հելսինկյան ասոցիացիայի անդամները կոչ էին անում ազատ արձակել Սուտյազինին: ՀՀ-ում անգամ նախաձեռնվեց ստորագրահավաք: Բոլորովին խնդիր չունենալով քննադատելու վերջիններիս դիրքորոշումն ու նախաձեռնություններն այս հարցում՝ բերենք ևս մեկ օրինակ:

2014թ. ՌԴ-ում ձերբակալվեց հայազգի գործարար ու բարերար Լևոն Հայրապետյանը: Բազմաթիվ միջազգային կառույցների, այդ թվում և ռուսական ՀԿ-ներից շատերի գնահատականով դա քաղաքական պատվեր էր, և ըստ նրանց՝ Հայրապետյանը ապօրինի էր պահվում բանտախցում: Որպես փաստարկ հղում էր տարվում նաև ՌԴ կառավարության կողմից հաստատված հիվանդությունների ցանկին, որոնցից առնվազն մեկի դեպքում չէր կարելի մարդուն, անկախ նրա կատարած հանցանքից, պահել բանտում: Դեպքը լայն քննարկում ստացավ տեղական և միջազգային ՁԼՄ-ներում: Հայաստանյան որևէ իրավապաշտպան ՀԿ ոչ մի կոչ չարեց, որևէ ստորագրահավաք չնախաձեռնեց և զերծ մնաց գնահատականներ տալուց: Հանուն արդարության նշենք, որ քաղաքացիական հասարակության որոշ ակտիվիստների կողմից իրականացվեց ակցիա, որի մասնակիցները, հասնելով ՌԴ դեսպանատուն, նամակ հանձնեցին դեսպանին: Շեշտենք, որ ակցիան կազմակերպեցին ոչ թե ՀՀ-ում իրավապաշտպան ՀԿ-ները, այլ ակտիվ քաղաքացիները: Նշված երկու օրինակների միջոցով փորձեցինք ներկայացնել ցանցային կազմակերպությունների և դոնորի սցենարով աշխատող տեղական ՀԿ-ների գործունեության առանձնահատկությունները:

Ըստ իս՝ այսօրինակ դեպքերը կարող են հասարակության մեջ կարծիք ձևավորել, թե ՀԿ-ները «գրանտակերներ» են²¹⁰ և կառավարվում են դրսից հեռակառավարման վահանակի միջոցով՝ դառնալով այլ երկրների ներքին գործերին խառնվելու գործիքներ:

5. ՀՀ-ում պաշտոնապես գրանցված ՀԿ-ների ճնշող մեծ մասը գոյություն ունի միայն «դե յուրե»: Հաճախ պաշտոնապես գրանցված որոշ ՀԿ-ների հասցեներ փնտրելիս կամ հեռախոսահամարը հավաքելիս պարզվում է, որ հարցվողը տեղյակ չէ իր անունով գրանցված կազմակերպության և առավել ևս դրա գործունեության մասին: Անհասկանալի է, թե ինչու են գրանցել ՀԿ-ն, ինչու պատահական մարդու անունով: Շատ են նաև այն դեպքերը, երբ փաստացի

²⁰⁹ «Вступило в силу решение Страсбурга, вступившегося за российского ученого Сулягина», 12.01.2012 //, ըստ <http://www.newsru.com/russia/12jan2012/sut.html> կայքի (վերջին դիտում՝ 10.05.2016):

²¹⁰ «ԱՄՆ ՄԶԳ ներկայացուցիչ. Ջավեշտալի է, որ շատերը քննադատում են ՀԿ-ներին որպես գրանտակերներին», 16.09.2014, ըստ <http://www.panorama.am/am/news/2014/09/16/report/207585> կայքի. (վերջին դիտում՝ 20.05.2016):

չգործող ՀԿ-ները չեն լուծարվում, շարունակում են գոյություն ունենալ «թղթի վրա»: Նշենք, որ ՀՀ ՀԿ գործող օրենքով հստակեցված չէ, թե ինչպես պետք է սնօրինվի լուծարված ՀԿ-ի գույքը:

Այս առանձնահատկությունը հաշվի առնելով՝ կարելի է եզրակացնել, որ պաշտոնապես գրանցված ՀԿ-ների թվի բարձր ցուցանիշը բոլորովին չի խոսում ՀՀ-ում ՔՀ կայացվածության մասին:

6. Ակտիվ գործող ՀԿ-ների ղեկավարների և անդամների մեծ մասն ունի կայուն քաղաքացիական դիրքորոշում, բարձր ինքնագիտակցություն, իրավատիրության զգացում և մտավոր ներուժ: Առավել ցածր մակարդակում է գտնվում նրանց կողմից ղեկավարվող ՀԿ-ների ինստիտուտիոնալ զարգացումը:

Տիրապետելով օտար լեզուների և ունենալով համակարգչային իմացության բարձր հմտություններ՝ նրանք ամուր կապեր ունեն ոչ միայն տեղական մյուս ՔՀ-ների և ՀԿ-ների, այլև իշխանության տարբեր օղակների ներկայացուցիչների հետ (օրինակ՝ «Սոցիոմետր», «Գելափ», «Կովկաս», «Սիվիլիթաս», «Եվրոպական ինտեգրացիա», «Համալսարանական կրթությամբ կանայք», «Կրթություն առանց սահմանների» և այլն): Նրանք ցուցաբերում են հանրային մասնակցության, պատրաստակամության և քաղաքացիական նախաձեռնողականության բարձր մակարդակ: Այս ամենով հանդերձ, սակայն ոչ բոլորն են պատրաստ իրենց ռեսուրսները տրամադրել հասարակական խնդիրների լուծմանը և պահանջունքների բավարարմանը: Այս իրողությունը շատ հաճախ դրամաշնորհ տրամադրող կազմակերպության սեփական շահերի հետևանք է, որը ոչ միշտ է համընկնում մեր հասարակության առջև ծառայած խնդիրներին ու դրանց լուծման առաջնահերթությանը. հաճախ կարող են սխալ ընտրվել թիրախ խումբն ու լուծում պահանջող խնդիրները, իսկ ծախսված ռեսուրսները՝ դառնալ անարդյունավետ ու ոչ շոշափելի: Օրինակ՝ 2014թ. «Համահայկական ծնողական կոմիտե» նախաձեռնող խմբի կողմից հանրությանը ներկայացվեց մի տեսանյութ, որտեղ 15-16-ամյա հայ աղջիկն Ազատության հրապարակում մասնակցում էր ֆլեշմոբի՝ կազմակերպված «Կանանց ռեսուրս կենտրոն» ՀԿ-ի կողմից: Աղջիկը նստած տեղից վեր է կենում, դեն նետում տիկնիկները, ապա կտրում երկար վարսերը, մատիտով բեղեր նկարում դեմքին, դնում գլխարկն ու իր հետևից տանում նույն գործողությունը կրկնող այլ աղջիկների: Այս ակցիան բուռն քննարկումների տեղիք տվեց, սակայն իրենց ծրագրի կարևորությունը հիմնավորելու համար «Կանանց ռեսուրս կենտրոն» ՀԿ-ի բերած փաստարկները որևէ քննադատության չէին դիմանում: Այս դրամաշնորհը, որի չափը ոչ մի կերպ չհաջողվեց իմանալ, հայ հասարակության համար ոչ մի խնդիր չլուծեց, ավելին՝ գումարեց նորերը: Սակայն, մյուս կողմից, գուցե հենց դա էր դրամաշնորհի հատկացնող կազմակերպության ծրագիրը կամ նպատակը:

Միջազգային կազմակերպությունները հաճախ հրաժարվում են ֆինանսավորել ազգային շահեր քարոզող ՀԿ-ների ծրագրերը: Իհարկե, մեծ ցանկության դեպքում կարելի է համատեղել ազգայինն ու արևմտյանը կամ գտնել այն ռաջիոնալ հատիկը, որի շուրջ կարելի է մանևրել:

7. ՀՀ հասարակական համակարգում վերջերս կարելի է նկատել ևս մեկ առանձնահատկություն. խոսքը նորաստեղծ երիտասարդական կազմակերպությունների մասին է: Այս ՀԿ-ները ամեն կերպ փորձում են մոտ գտնվել իշխանություններին՝ մի կողմից՝ որպես ՀԿ պետությունից հատկացվող դրամաշնորհներից օգտվելու, մյուս կողմից՝ ստեղծված կապերն օգտագործելով՝ նրանց շարքերում ընդգրկվելու համար («Մյունխաց արծիվներ», «Հայաստանի երիտասարդական հիմնադրամ», «Բազե», «Կրթություն առանց սահմանների» և այլն):

Ասվածից կարող ենք եզրակացնել, որ ակտիվ երիտասարդների մի խումբ իշխանամերձ կամ իշխանական օղակներում հայտնվելու համար ստեղծում է ՀԿ-ներ: Հասարակական ոլորտում որոշ ուշագրավ միջոցառումներ իրականացնելուց հետո՝ ծառատունկ, կամավորական աշխատանքներ, ընդդիմության հասցեին քննադատող ելույթներ, այս երիտասարդները իշխանության ոլորտում հայտնվելու խնդիրն են լուծում:

8. ՀՀ-ում ՀԿ-ների գործունեության ու գործառության մշտադիտարկումները թույլ են տալիս դրանք դասակարգել ըստ ակտիվության աստիճանի՝ ա) գրեթե չգործող կամ պասիվ, բ) բավարար ակտիվ կամ ակտիվ, գ) առավել ակտիվ կամ հանրաճանաչ: Բազմաթիվ գեկույցների («ՀՀ հասարակական սեկտորի գնահատում», «ՔՀԿ կայունության ցուցանիշ. Հայաստան» և այլն) համաձայն՝ ՀԿ-ների մեծ մասը դեռևս գտնվում է գործունեության զարգացման փուլում: Շատ ՀԿ-ների ղեկավար խորհուրդը, փաստորեն չի կատարում իր գործառույթները, ռազմավարական պլանավորումը պատշաճ կերպով չի իրականացնում, ֆինանսական կայունության և կարողությունների պակաս կա. այս բոլոր խնդիրները ՀԿ-ների զարգացումը խոչընդոտող լուրջ բացեր են:

Գրեթե չգործող կամ պասիվ գործող ՀԿ-ները չունեն գրասենյակ, գույք, հիմնական աշխատակազմ: Ուշագրավ է, որ այսպիսի կազմակերպությունները հիմնականում գտնվում են մարզերում: Պայմանականորեն այս խմբին կարելի է դասել նաև նոր ստեղծվող ՀԿ-ները, որոնք դեռևս չեն հասցրել որևէ ծրագրով ինչ-որ չափով ճանաչված դառնալ հասարակության մեջ²¹¹:

Ակտիվ կամ բավարար չափով ակտիվ ՀԿ-ները, ի տարբերություն նախորդ ՀՀ-ում գործող կազմակերպությունների խմբում դասակարգվածների, ունեն սեփական գրասենյակներ, հասցե, պաշտոնական էլեկտրոնային կայք, անհրաժեշտ թվով անդամներ²¹²: Դրանք բավականին հայտնի են հասարակությանը, ինչն ուղիղ համեմատական է նրանց իրականացրած ծրագրերի բերած որոշակի օգուտին: Բոլորովին այլ է պատկերը ակտիվ գործող ՀԿ-ների դեպքում: Նրանց անունը քաջ հայտնի է հասարակությանը ՋԼՄ-ների՝ առավել հաճախ լուսաբանումների շնորհիվ: Իրականացված ծրագրերի արդյունավետությունը բարձր է, իսկ դրանց մասին ողջ տեղեկությանը կարելի է ծանոթանալ համացանցային էլկայքերում: Այս ՀԿ-ների ակտիվ գործունեությունը մեծ մասամբ

²¹¹ Վարդանյան Թ., նշվ. աշխ., էջ 25:

²¹² Տե՛ս նույն տեղը, էջ 22:

պայմանավորված է շոշափելի ֆինանսական ռեսուրսներով: Դրանց նախագահները սովորաբար ճանաչված մարդիկ են ոչ միայն ՀՀ-ում, այլև տարածաշրջանում և արտասահմանում:

9. Մեզանում ՀԿ-ների գործունեության արդյունավետության ու ակտիվության մասին կարելի է տեղեկանալ տեղական կամ միջազգային կազմակերպությունների զեկույցներից, Հանրային խորհրդի ու ՄԻՊ-ի տարեկան հաշվետվություններից և այլն: Գործունեության ուղղությունները կարելի է առանձնացնել ըստ ոլորտների՝ կրթական, բնապահպանական, իրավապաշտպան, երիտասարդության, կանանց հիմնախնդիրներով և այլն: Շատ հաճախ միևնույն խնդիրներով զբաղվող ՀԿ-ները տեղեկություն չունեն միմյանց գոյության մասին, սակայն շատ հարցեր կարելի է լուծել համատեղ ջանքերով՝ գումարելով ռեսուրսները, անձնական կապերը, փորձն ու գիտելիքները, հմտություններն ու թիմային աշխատանքը: Սա վկայում է, որ ՀԿ-ները ճիշտ չեն պատկերացնում իրենց տեղն ու դերը, հասարակական խնդիրների մասին տեղեկացված են ոչ թե սեփական ուսումնասիրություններից, այլ ուրիշ աղբյուրներից: Այս ամենի պատճառով հասարակությունն ինքը չի ճանաչում և, որ ավելի վատ է, չի վստահում ՀԿ-ներին՝ նրանց համարելով իշխանական կառույցների կցորդներ կամ արտասահմանյան կազմակերպությունների գործակալներ: Նշենք, որ հասարակական կարծիքի ուսումնասիրությունների տարբեր մշտադիտարկումները ցույց են տվել, որ այսօր մեր հասարակության համար առավել գերադասելի է ունենալ հզոր քաղաքական իշխանություն, քան կայացած ՀԿ հատված²¹³:

10. Շատ հաճախ մեզանում՝ հատկապես երիտասարդների շրջանում, ՀԿ-ները ծառայում են որպես դրսում հայտնվելու «ցատկահարթակ»: ՀՀ-ում ՀԿ-ները ոչ միայն սնվում են օտարերկրյա դոնորներից, այլև սերտորեն համագործակցում են նրանց հետ՝ իրականացնելով փոխանակման տարբեր ծրագրեր:

Այսպիսի ծրագրերը ենթադրում են շոշափելի ֆինանսական ռեսուրսներ և արտերկրում աշխատանք ձեռք բերելու հեռանկար: ՀԿ անդամները հնարավորություն են ունենում ստանալու ֆինանսական միջոցներ՝ բարելավելով իրենց նյութական վիճակը՝ մինչ պետական աշխատանք գտնելը: Առաջին հայացքից այս գործընթացը կարելի է դրական համարել: Բացասական է, սակայն, այն, որ նախ՝ աշխատանքային տարիները չեն համարվում ստաժ, և երկրորդ՝ արտասահման մեկնողների շատ քիչ տոկոսն է վերադառնում²¹⁴:

11. ՀՀ-ում ՀԿ-ները մասնավոր հատվածից ֆինանսական կամ այլ օգնություն գրեթե չեն ստանում: Այս խնդիրը լուծելու համար անհրաժեշտ է նախ կարևորել ՔՀ դերը ժողովրդավարության ամրապնդման մեջ՝ նույն սկզբունքով շեշտադրելով ՔՀ կայացման գործընթացում ՀԿ-ների դերը: Կորպորատիվ սոցիալական պատասխանատվությունը (ԿՍՊ), որը բիզնես հատվածի օրակարգի անբաժան մասն է ամբողջ աշխարհում, դեռևս նոր զարգացող հայեցակարգ է Հայաստանում: Առևտրային հատվածի որոշ ներկայացուցիչներ երբեմն ԿՍՊ

²¹³ Այդ մասին տե՛ս **Խորշուղյան Ռ.**, Արդի հասարակության զարգացման ուղիները // «Հանրապետական», թիվ 6 (15), 2004:

²¹⁴ **Վարդանյան Թ., Ավետիսյան Կ.**, նշվ. աշխ., էջ 24:

գաղափարը շփոթում են բարեգործության հետ²¹⁵, իսկ այն ձեռնարկությունները, որոնք որդեգրել են ԿՄՊ քաղաքականություն, ՔՀԿ-ներին չեն դիտում որպես լիարժեք գործընկերներ: Խոշոր ընկերությունները առավել հաճախ նախընտրում են սոցիալական և բարեգործական ծրագրեր իրականացնել՝ առանց ՔՀԿ-ներին որպես միջնորդ կազմակերպություն ընդգրկելու: Ընկերությունները կարծում են, որ շատ ՔՀԿ-ներ պատրաստ չեն բիզնես ոլորտի հետ հաղորդակցվելու և ավելի շատ մտածում են ֆինանսավորում հայթայթելու, քան առաքելություն իրականացնելու մասին²¹⁶:

Ինչպես պետության հետ համագործակցության դեպքում, այնպես էլ այստեղ ՔՀԿ-ների հանդեպ վստահության պակասը համագործակցության հիմնական խոչընդոտներից է: Համաձայն ՔՀԿ-ներին տրված գնահատականի՝ մասնավոր հատվածի հետ համագործակցությունը ամենաթույլն է մյուս բոլոր դերակատարների հետ համեմատ՝ 10-ից 3,91 միավոր, որտեղ 10-ը համագործակցության ամենաբարձր մակարդակն է²¹⁷:

Վերջին 10 տարիներին հայաստանյան որոշ ՀԿ-ներ այս խնդիրը լուծելու համար արդեն այսօր քայլեր են ձեռնարկում կրթության ոլորտում՝ ոչ ֆորմալ կրթության մեջ ներառելով նաև ԿՄՊ-ի և գործարար էթիկայի վերաբերյալ բաղադրիչներ: «Երկրորդ սեկտորը պետք է ճիշտ գնահատի իրադրությունը և հասկանա, որ 3-րդ սեկտորի զարգացումը շահեկան է նաև իրեն»²¹⁸, -նշում է Գ. Պողոսյանը:

Ներկայիս իրավիճակը բացառում է, որ 2-րդ հատվածը կարող է շահագրգռված լինել ՀԿ-ների հետ համագործակցության եզրեր ունենալու առումով: ՀԿ-ներն շատ հաճախ իրատեսորեն չեն գնահատում իրենց ուժերը և չեն գիտակցում իրենց դերը, թե ինչու պիտի մասնավոր հատվածն ու պետական մարմինները գնահատեն իրենց: Սա հասարակության մեջ կարծրատիպ է ձևավորում, թե ՀԿ-ներն ստանում են դրամաշնորհներ, գումարը ծախսում, իսկ ժողովուրդը մնում է իր խնդիրների հետ միայնակ: Թեև այսօրվա ՌԴ-ն հեռու է ՀԿ հատված-պետություն արդյունավետ համագործակցության օրինակ լինելուց, սակայն նախագահ Վ. Պուտինի ակնարկն այս առումով թույլ է տալիս դրական կանխատեսումներ անել նաև ԵԱՏՄ-ին անդամակցող երկրների համար. «Աշխարհը գլոբալացվում է: Սա իրողություն է, և ժողովրդավարական արժեքների ձգտող ոչ մի երկիր չի կարող խոսել զարգացման մասին՝ անտեսելով ՔՀ-ն: Առանց հասուն ՔՀ-ի մարդկանց հրատապ խնդիրների արդյունավետ լուծումն անհնար է»²¹⁹: Նա միաժամանակ նաև մտավախություն ունի՝ կապված որոշ ՀԿ-ների գործունեության հետ. «...մի շարք ՀԿ-ների համար գերակա խնդիր է

²¹⁵Թադևոսյան Ս., Հակոբյան Լ., Կորոպորատիվ սոցիալական պատասխանատվություն. Գործունեության նոր շրջանակ, // «Քառույթերփարթ ինթերնեյշնլ», CIVICUS, Քաղաքացիական մասնակցության համաշխարհային միավորում: Եր, 2010:

²¹⁶Sté u «ՔՀԿ կայունության ցուցանիշ 2013. Հայաստան, ՔԶՀՀ/ԱՄՆ ՄԶԳ», Եր., հունիս, 2014:

²¹⁷«ՄՈՑԻՈՄԵՏՏԸ» անկախ սոցիոլոգիական կենտրոնի իրականացրած ուսումնասիրություն («Եվրոպական ինտեգրացիա» ՀԿ-ի հետ համատեղ), Եր., 2014, էջ 39:

²¹⁸Погосян Г.А., նշվ. աշխ., էջ 231:

²¹⁹«Послание Президента РФ Федеральному Собранию. Полный текст», 26.05.2004 // ըստ <http://pravaya.ru/expertopinion/116/594>, կայքի (վերջին դիտում՝ 10.05.2016):

միջազգային հեղինակավոր հիմնադրամներից ֆինանսներ ստանալը, մյուսների համար՝ կասկածելի խմբերի ու առևտրայի շահերին ծառայելը այն դեպքում, երբ պետության և քաղաքացիների առջև ծառայած սուր խնդիրները նրանց կողմից մնում են անտեսված»²²⁰:

12. Գաղտնիք չէ, որ ՀԿ-ները նաև ժամանակավոր զբաղվածության խնդիր են լուծում: Սա առաջին հայացքից դրական է և անգամ ողջունելի: Կարևորելով դրականը՝ նշենք նաև որոշ բացասական կողմեր: Ընդգրկվելով տարբեր ՀԿ շարքերում, որոշ դեպքերում նաև ոչ քիչ գումարներ վաստակելով՝ քաղաքացին սկսում է ՀԿ-ն համարել իր հիմնական աշխատավայրը: Սա մի կողմից շահագրգռում է ՀԿ անդամին առավել լավ իրացնել իր ներուժն ու հնարավորությունները, սակայն մյուս կողմից խախտվում է թե՛ ՀԿ-ների, թե՛ հասարակական գործունեության տրամաբանությունն ու բովանդակությունը: ՀԿ-ում ընդգրկված մարդիկ իրականացնում են տարբեր ծրագրեր, որոնց մեծ մասը՝ դրսի դրամաշնորհի շրջանակներում և նրանց պատվերով: Մի կողմից՝ կրկին արժևորվում են դրսի շահերն ու պահանջները, որոնք միշտ չէ, որ կարող են համընկնել մեր հասարակության խնդիրների հետ և առավել ևս բխել ազգային շահերից: Եվ երկրորդ՝ չունենալով այլ աշխատանք՝ քաղաքացին իր ողջ մտավոր, հաճախ նաև ֆիզիկական ներուժը ներդնում է ծրագրում՝ գումարների դիմաց: Համատարած գործազրկության պայմաններում քաղաքացուն քիչ է մտահոգում, թե ծրագիրն ինչ չափով կամ ինչ ազդեցություն կունենա հասարակության վրա, արդյո՞ք այդ տարիները կգրանցվեն աշխատանքային գրքույկում, թե ոչ:

Միջազգային և տեղական տարբեր կազմակերպությունների ուսումնասիրությունները վկայում են, որ Հայաստանում ՀԿ-ները հաճախ անձնավորվում են տվյալ կազմակերպության ղեկավարի կամ նախագահի հետ²²¹: Այս հանրային ընկալումը մեզանում բավական տարածված է նաև քաղաքական կուսակցությունների առումով: Սակայն այս մոտեցումը չի սահմանափակվում միայն հանրային ընկալմամբ: Այն առավել ակնհայտ է ՀԿ ներսում իրականացվող գործնական քաղաքականությամբ, մասնավորապես որոշումներ ընդունելիս, հասարակական միջոցառումներին ներկայանալիս:

2010թ. «Կովկաս» ՀԿ-ի կողմից իրականացված հետազոտությունները փաստում են, որ ՀՀ ՔՀԿ-ների, ՀԿ-ների անդամների՝ իրենց կազմակերպություններում որոշումներ ընդունելու գործընթացների վրա ազդելու ցուցանիշը, սեփական գնահատականներով, բավականին ցածր է. «Համապատասխանաբար՝ 2,1 և 2,0 միավոր՝ 5 հնարավորից»²²²:

²²⁰ Տե՛ս նույն տեղը:

²²¹ «ՔՀԿ կայունության ցուցանիշ. Հայաստան, USAID, CDPF, 19-րդ խմբագրություն», Եր., 2012, հունիս, էջ 3-4:

²²² «Հայաստանում հասարակական-քաղաքական մասնակցության գենդերային առանձնահատկությունները: Զեկույց սոցիոլոգիական հետազոտության արդյունքների վերաբերյալ»: UNFPA, «Կովկաս» հասարակագիտական հետազոտությունների կենտրոն, Եր., 2011, էջ 64:

2013թ. ՀՀ ՀԽ քաղաքացիական հարցերի կայացման հանձնաժողովը մշակեց «ՀՀ-ում ՔՀ կազմակերպությունների զարգացման ռազմավարության հայեցակարգը»: Բազմաթիվ խնդիրների և բացթողումների հնարավոր լուծումների շարքում կարելի է գտնել նաև ըստ էության կենսունակ առաջարկություններ: Առաջիկայում ՀԿ-ների կազմակերպչական կարողությունների և հմտությունների զարգացման հիմնական ուղղություններից մեկն էլ պետք է լինի ներքին ժողովրդավարության և մասնակցային մեխանիզմներին կենսական նշանակություն հաղորդելը և սեփական անդամների համար ևս հաշվետվողականության և թափանցիկ աշխատելառճի մակարդակի բարձրացումը²²³:

13. Միջազգային կազմակերպություններից և այլ դոնորներից դրամաշնորհ ստացող ՀԿ-ները պատշաճ հաշվետվություններ և հանգամանալից զեկույցներ են ներկայացնում իրենց իրականացրած ծրագրերի և ֆինանսական միջոցների ծախսման վերաբերյալ: Հատկանշական է, որ ՀԿ-ների մասին ՀՀ օրենքում նշվում է, որ գործող կազմակերպությունը պարտավոր է առնվազն երկու տարին մեկ անգամ ՀԿ-ի գործունեության, գույքի օգտագործման, իրականացված ծրագրերի վերաբերյալ հաշվետվություն ներկայացնել ընդհանուր ժողովին²²⁴: Օրենքում չի հստակեցվում, թե այդ հրապարակայնությունն ապահովելու համար առավել ընդունելի և իրավաբանորեն ճիշտ ձևը որն է: Բացակայում է նաև հաշվետվությունների համար մշակված և կիրառվող ընդունելի ձևանմուշը:

ՀԿ-ների էլեկտրոնային պաշտոնական էջերի և azdarar.am կայքի թռուցիկ ուսումնասիրությունից անգամ երևում է, որ տեղական կազմակերպությունները առանձնապես ոգևորված չեն հաշվետվություն ներկայացնելու՝ հատկապես «դեպի վար» հրապարակայնությունն ապահովելու համար: ՀԿ-ները պարբերաբար և հանգամալից հաշվետվություններ են ներկայացնում դեպի «վեր» դոնորներին և պետական մարմիններին, բայց թերանում են կամ դժկամ են հասարակության, շահառուների, իսկ որոշ դեպքերում՝ նաև սեփական անդամների նկատմամբ:

14. ՀԿ-ների առաջնային հիմնախնդիրներից է ֆինանսական կենսունակության ու կայունության ապահովման մեխանիզմների ձևավորումը²²⁵: Ըստ պաշտոնական տվյալների՝ վերջին երեք տարիների ընթացքում ՀՀ-ում գործող ՀԿ-ների 75%-ը որպես ֆինանսավորման հիմնական աղբյուր նշել է միջազգային կազմակերպությունները, 14%-ը՝ պետական մարմինները, 11%-ը՝ նվիրատվություններն ու անդամավճարները²²⁶:

Խնդիրը տեղական ՀԿ-ներին մշտապես կողմնորոշում է դեպի արտաքին կառույցների դրամաշնորհներ: Այս իրողությունը միշտ արդիական է եղել ՀԿ-

²²³«ՀՀ-ում քաղաքացիական հասարակության կազմակերպությունների զարգացման ռազմավարության հայեցակարգ /նախագիծ/», էջ 23:

²²⁴ ՀՀ օրենքը «Հասարակական կազմակերպությունների մասին» (ընդունվել է 04.12.2001թ.) //, ըստ <http://www.parliament.am/legislation.php?sel=show&ID=1295> կայքի, (վերջին դիտում՝ 14.04.2016թ.):

²²⁵ «Հայաստանի քաղաքացիական հասարակությունը: Անցումային փուլից մինչև համախմբում», Վերլուծական զեկույց», Եր., 2010, էջ 44-46:

²²⁶ Մարգարյան Տ., Հակոբյան Ա., նշվ. աշխ., էջ 7:

ների համար՝ սկսած 1988-ական թթ. մինչ օրս²²⁷: ՀԿ-ների կենսունակության և գործունեության իրականացման համար ֆինանսավորման հիմնական հույսը Հայաստանում դեռևս մնում են դրսի դրամաշնորհները: Շոշափելի արդյունքներով ծրագրերի մեծ մասն իրականացվում է դոնոր կազմակերպությունների կողմից տրամադրված դրամաշնորհների հաշվին և միջոցով: Դրամաշնորհներ տրամադրում է նաև պետությունը: Սակայն այս գործընթացն աչքի է ընկնում խիստ կառավարելի քաղաքականությամբ, թափանցիկ ընթացակարգերի բացակայությամբ, տրամադրվող դրամաշնորհների և իրականացվող ծրագրերի վերաբերյալ տեղեկության դժվար մատչելիությամբ և միայն «յուրայիններին» տրամադրելու «մարտավարությամբ»²²⁸:

15. ՀՀ-ում չի գործում ՀԿ-ների տվյալների ամբողջական շտեմարան: Գործնականում գրեթե անհնար է այս կազմակերպությունների գործունեության ուղղությունների վերաբերյալ որևէ տեղեկություն գտնել: Անհրաժեշտություն է առաջանում օգտվելու ամենատարբեր ցաքուցրիվ աղբյուրներից: Առկա բացը քիչ թե շատ լրացնում է spyur.am կայքը:

ՀԿ-ՀԿ համագործակցությունն ամրապնդելու, հանրային քննարկումներին կամ լսումներին բոլոր շահագրգիռ ՀԿ-ներին մասնակից դարձնելու և ի վերջո միևնույն գործով զբաղվող ՀԿ-ներին իրար հետ «ծանոթացնելու» համար առաջարկում ենք ստեղծել առցանց շտեմարան, ուր պարտադիր տեղ կգտնեն ՀՀ-ում պաշտոնապես գրանցված, գործող բոլոր ՀԿ-ները՝ սեփական տվյալների ամբողջական ընդգրկմամբ:

16. Ըստ պաշտոնական տվյալների՝ 2010թ. ՀՀ-ում գրանցված էր 66 կրոնական կազմակերպություն²²⁹: Ցավոք, 2011-2015թթ. այս առումով համապարփակ վերլուծություններ և զեկույցներ չկան: Վերջինը՝ «Կրոնական հանդուրժողականությունը Հայաստանում» իրականացվել է 2010թ. ԵԱՀԿ հայաստանյան գրասենյակի կողմից²³⁰: Սակայն խնդիրը գրանցված կրոնական կազմակերպությունների քանակը չէ և ոչ էլ անգամ դրանց նկատմամբ հասարակության հանդուրժողականության աստիճանը: Խնդիրն այն է, որ թերի օրենսդրության հետևանքով որոշ կրոնական կազմակերպություններ պետականորեն գրանցվում են որպես հասարակական կազմակերպություն²³¹: Սա ևս ՀՀ-ում ՀԿ կառուցվածքային գործառական առանձնահատկություններից է և ունի թաքնված ռիսկեր թե՛ հասարակության, թե՛ ազգային անվտանգության և թե՛ ՀԿ-ների հեղինակության համար:

²²⁷ «ՀՀ օրենքը Հասարակական կազմակերպությունների մասին» (հոդված 15, կետ 1, ենթակետ 6), ըստ <http://www.parliament.am/legislation.php?sel=show&ID=1295> կայքի, (վերջին դիտում՝ 14.04.2016թ.):

²²⁸ «ՔՀ կառույցների պետական ֆինանսավորման մեխանիզմները ՀՀ-ում»: Հետազոտական արդյունքների վերլուծություն: USAID, PFC, CDPF, Եր., 2012, էջ 5-9:

²²⁹ «ՀՀ-ում գրանցված կրոնական կազմակերպությունների ցանկ», ըստ http://www.gov.am/u_files/file/kron/Tsutsak2-%20herakhos-new.pdf կայքի, (վերջին դիտում՝ 20.05.2016թ.):

²³⁰ «Կրոնական հանդուրժողականությունը ՀՀ-ում»: Եր., ՀՀԺԿ, 2014:

²³¹ «Կրոնի հարցերով լիազորված պետական մարմնի գործառույթները խիստ սահմանափակ են», 31.05.2010, ըստ <http://armenpress.am/arm/print/605451> կայքի (վերջին դիտում՝ 10.05.2016թ.):

Ամփոփելով ՀՀ-ում ՀԿ-ների գործունեության առանձնահատկությունները՝ նշենք՝

1. որքան էլ զարմանալի թվա, սակայն նույնիսկ խորհրդային տարիներին ոչ կառավարական կազմակերպությունները իրենց գործունեությամբ կարողացել են հիմք դնել և հնարավորինս զարգացնել Սփյուռքի հետ կապերը: Մասնավորապես, շնորհիվ արտասահմանյան երկրների հետ մշակութային կապերի և սփյուռքահայության հետ կապերի կոմիտեների գործունեության՝ արտերկրի հայ էթնոսի մի ստվար զանգված կարողանում էր հաղորդակից դառնալ ազգային-մշակութային արժեքներին:

2. Ֆինանսական հոսքերի կամ միջազգային կազմակերպությունների դրամաշնորհների հետ միաժամանակ ՀՀ են ներխուժում նաև մեր հասարակությանը խորթ, երբեմն՝ նաև վտանգավոր «արժեքներ»: Այս միտումը բացասաբար է անդրադառնում ՀԿ հատվածի վերաբերյալ հանրային ընկալման, հասարակության գնահատականի և իշխանության գործընկեր դառնալու գործընթացի վրա: Եվրոպական որոշ արժեքային համակարգերի «ներմուծումը» հայ հասարակության մեջ լուրջ մարտահրավեր է ՀՀ-ում ազգային արժեքների պահպանմանը:

3. ՀԿ-ները սնվում են ոչ թե ներքին, այլ հիմնականում արտաքին աղբյուրներից: Այս կապակցությամբ Սթիվեն Մեմփսոնը նշում է հետևյալը. «ՀԿ լիդերները արևմտյան ծրագրերի պահաջներով ձեռք են բերում հմտություններ, բայց ձեռք չեն բերում արժեքներ... Խնդիրն իրականում այն չէ, որ «մենք» «մեր արժեքները» դնում ենք «իրենց» վրա, այլ այն, թե ինչու են «նրանք» դա ընդունում: Այս հարցն ունի ցինիկ պատասխան՝ փողի դիմաց ու փողի համար»²³²: Այս իրողության մեջ կան թե՛ վտանգներ, թե՛ մարտահրավերներ, թե՛ լատենտ ռիսկեր: Մովորաբար ՀԿ-ներում ներգրավված են համեմատաբար ակտիվ ու կիրթ երիտասարդները: Նրանց մեծ մասը դրամաշնորհների միջոցով լուծում է կենսական խնդիրներ: Իսկ այս պարագայում նրանց քիչ է մտահոգում դրամաշնորհի՝ վտանգ կամ մարտահրավեր պարունակելու փաստը: Մա մեծ առումով կարող է դառնալ ազգային անվտանգության խնդիր, իսկ ավելի նեղ դիտանկյունից այս իրողությունը խախտում է ՀԿ-ի ողջ տրամաբանությունը. ՀԿ-ն վերածվում է հիմնական աշխատավայրի:

4. ՀԿ-ների գործունեությունն ավելի նկատելի, հասցեական և արդյունավետ դարձնելու համար անհրաժեշտ են լուրջ օրենսդրական փոփոխություններ, որոնց մասին բարձրաձայնում են հենց ՀԿ-ները: Հարկ է նշել, որ ՀՀ-ում հատկապես վերջին տարիներին սնկի պես աճող ՀԿ-ների համար խթան են հանդիսացել օրենսդրական դաշտի լրացումներն ու փոփոխությունները, ինչպես նաև պետություն-ՀԿ հատված գործակցության արդյունավետության բարձրացմանն ուղղված Հանրային խորհրդի և Քաղաքացիական ֆորումի ստեղծումը:

²³² **Sampson S.**, Too much Civil Society?, Denmark, Danish Institute for Human Rights, 2004, էջ 208 -212:

5. ՀԿ-ների առավել կայացած կողմը հատկապես դրանց փորձագիտական ու վերլուծական հմտություններն են, թեև այս գործոններն ավելի շատ վերաբերում են աշխատակազմի մասնագիտական կարողություններին, քան ՀԿ ինստիտուցիոնալ կարողություններին:

ЛИЛИТ СТЕПАНЯН

Ереванский государственный университет,
факультет международных отношений,
кандидат политических наук

АШОТ АЛЕКСАНИЯН

кандидат политических наук,
доцент

**ОБ ОСОБЕННОСТЯХ ДЕЯТЕЛЬНОСТИ ОБЩЕСТВЕННЫХ
ОРГАНИЗАЦИЙ В РА**

Демократические политические системы современного мира тесно связаны с гражданским обществом и законодательством. После распада СССР постсоветские республики оказались в совершенно новой общественно- политической реальности. В каждой из них параллельно с политическими институтами формировались и развивались также общественные институты. Сложились представления о политическом обществе, приняты законы, регулирующие эту сферу. В связи с различными факторами сегодня в Армении наиболее активные организации обладают рядом структурных и функциональных особенностей, которые положительно, но подчас и отрицательно воздействуют на становление гражданского общества.

LILIT STEPANYAN

Yerevan State University,
Department of International Relations,
PhD in Political Science

ASHOT ALEKSANYAN

PhD in Political Science,
Associate professor

**ON PECULIARITIES OF PUBLIC ORGANIZATIONS
ACTIVITIES IN THE RA**

The democratic political system of the modern world is closely related to the civil society and legal system of the state. After the collapse of the Soviet Union, the former Soviet states were in an entirely new social, political, post-Soviet reality. Naturally, in each of them, including Armenia, together with the institutions of the political system, some institutions of the social system were formed and developed. Ideas about the political society of the third sector were put forward; the laws governing this area developed. In connection with both political and non-political factors existing in Armenia, nowadays, social organizations present a number of structural and functional features that have a positive and sometimes a negative impact on the development and formation of the civil society of Armenia.

**ՊԱՇՏՊԱՆՈՒԹՅԱՆ ՈՒՈՐՏԻ ՌԱԶՄԱՎԱՐԱԿԱՆ ՈՐՈՇՈՒՄՆԵՐԻ
ԸՆԴՈՒՆՄԱՆ ՀԱՄԱԿԱՐԳԸ ՀԱՅԱՍՏԱՆԻ ԽՈՐՀՐԴԱՐԱՆԱԿԱՆ
ՀԱՆՐԱՊԵՏՈՒԹՅԱՆ ՍՈՂԵԼԻՆ ԱՆՑՆԵԼՈՒ ՊԱՅՄԱՆՆԵՐՈՒՄ**

Հոդվածում հետազոտվում են պետության պաշտպանության գործառնությունների էությունը և դրա իրագործման հիմնական մեթոդաբանությունը: Հեղինակի կողմից ներկայացվում են ներկայումս Հայաստանի Հանրապետությունում պաշտպանության բնագավառի կառավարման կարգավորումները, այդ համատեքստում անդրադարձ է կատարվում սահմանադրական բարեփոխումների արդյունքում նախատեսված նոր մոտեցումներին:

Բանալի բառեր՝ պետություն, անվտանգություն, պաշտպանություն, քաղաքականություն, կառավարում, ղեկավարման համակարգ, ռազմական կազմավորում, զինված ուժեր

Յուրաքանչյուր պետության պաշտպանությունը գործառնությամբ ու նպատակային տեսակետից պետք է ձևավորի մի մեխանիզմ, որը կոչված է ազգային ու ռազմական անվտանգության ապահովման բնագավառում երկրի ընդունած հայեցակարգային մոտեցումներն ու քաղաքական որոշումները իրականացնել իշխանության օրենսդրական, գործադիր մարմինների և պետության ռազմական կազմավորման բոլոր կառույցների համակարգված գործունեությամբ: Պաշտպանության գործառնությունի իրականացման հիմքում ընկած է երկրի պաշտպանական ռազմավարությունը, որը ներկայացվում է որպես ռազմական անվտանգության ապահովման համար անհրաժեշտ գործունեության համակարգ՝ պետության պաշտպանական քաղաքականությունը²³³: Խաղաղ ժամանակներում այն ներկայացվում է որպես պետության բազմակողմանի պատրաստություն՝ արտաքին հնարավոր հարձակումներին դիմակայելու համար, իսկ ռազմական գործողությունների ու պատերազմների պայմաններում նշված գործառնությունն ընդունում է հակառակորդի դեմ զինված պայքարի ձև, որի ժամանակ տեղի է ունենում պետության բոլոր ուժերի միավորում՝ կառավարման համընդգրկուն համակարգով:

Պաշտպանական համակարգի ղեկավարման ու կառավարման հիմնահարցերին անդրադառնալիս՝ նախ և առաջ տեսական վերլուծության ենթարկենք պետության կառավարման ձևի հասկացությունը՝ բացահայտելով ինչպես նրա էությունը, այնպես էլ կառավարման ձևի տեսակները:

Նշենք, որ կառավարման ձևը, որպես իրավաքաղաքական կարևորագույն ինստիտուտ, մի համակարգ է՝ պետության գլխի, իշխանության բարձրագույն մարմինների և տեղական ինքնակառավարման մարմինների կազմակերպման, կառուցվածքի, իրավական վիճակի և փոխհարաբերությունների վերաբերյալ:

²³³ ՀՀ նախագահի հրամանագիրը «Հայաստանի Հանրապետության ռազմական դոկտրինը հաստատելու մասին», ՀՀ ՊՏ 2008/1, 25.12.2007, 3-րդ բաժինը

Պետության կառավարման ձևը ցույց է տալիս.

- *ինչպես են ստեղծվում պետական իշխանության բարձրագույն մարմինները,*

- *ինչ կառուցվածք ունեն պետական իշխանության բարձրագույն մարմինները,*

- *ինչպիսի սկզբունքների վրա է կառուցված պետական իշխանության բարձրագույն մարմինների փոխհարաբերությունները միմյանց հետ,*

- *ինչպես է իրագործվում պետական իշխանության բարձրագույն մարմինների փոխհարաբերությունները քաղաքացիների հետ,*

- *արդյո՞ք պետական իշխանության բարձրագույն մարմինների առկա համակարգը թույլ է տալիս ապահովել մարդու և քաղաքացու հիմնական իրավունքները:*

Չանդրադառնալով Արիստոտելյան կառավարման մոդելներին՝ միպետություն, տիրանիա, արիստոկրատիա, օլիգարխիա և օխյոկրատիա՝ նշենք, որ ժամանակակից աշխարհում առանձնացվում են **միապետական և հանրապետական կառավարման ձևեր:**

Միապետությունը, մոնարխիան (լատ.՝ «Monos»՝ մեկ և լատ. «arkhein»՝ կառավարիչ, միաիշխան) կառավարման ձև է, որի ժամանակ պետության մեջ գերագույն իշխանությունը ամբողջությամբ կամ մասամբ կենտրոնացված է միանձնյա կառավարչի ձեռքում:

Կախված միապետի իրավական վիճակից՝ միապետությունը հանդես է գալիս բացարձակ (անսահմանափակ) միապետության և սահմանափակ միապետության ձևերով:

Անցում կատարենք հանրապետական կառավարման ձևին և փաստենք, որ **հանրապետությունը** (լատ. «res publica»՝ հանրային գործ) կառավարման այնպիսի ձև է, որի պայմաններում պետության գլուխը որոշակի ժամկետով ընտրվում է կամ ժողովրդի կողմից, կամ պետության բարձրագույն ներկայացուցչական մարմնի կողմից:

Հանրապետությունը, որպես կառավարման ձև, բնութագրվում է նախ և առաջ նրանով, որ պետության գլուխն ընտրովի է և կոչվում է նախագահ (պրեզիդենտ):

Օրենսդիր և գործադիր իշխանությունների փոխհարաբերությունների բնույթից ելնելով՝ հանրապետական կառավարման ձևը հանդես է գալիս երկու տարատեսակով՝ **նախագահական հանրապետության և խորհրդարանական հանրապետության** ձևերով: Առանձնացվում է նաև հանրապետության երրորդ տարատեսակը՝ **խառը կառավարման ձև** ունեցող հանրապետությունը, որը հանդես է գալիս 2 եղանակով՝ կիսանախագահական և կիսախորհրդարանական:

Նախագահական հանրապետությունը բնութագրվում է մի շարք առանձնահատկություններով: Նախագահական կառավարման համակարգի դեպքում

գործում է երկմանդատ կառավարման համակարգը, երբ ն' նախագահը, ն' խորհրդարանը ընտրվում են ժողովրդի կողմից: Մասնավորապես նախագահը ընտրվում է անմիջապես քաղաքացիների կողմից ուղղակի կամ անուղղակի ընտրության ճանապարհով: Այստեղ նախագահը օժտված է լայն լիազորություններով՝ նա միաժամանակ ն' պետության գլուխ է, ն' գործադիր իշխանության գլուխ, ն' զինված ուժերի գլխավոր հրամանատար: Նախագահական հանրապետության բնորոշ գծերից է իշխանությունների հստակ տարանջատումը²³⁴:

Հանրապետական կառավարման հաջորդ տեսակը խորհրդարանական հանրապետությունն է:

Այստեղ նախագահը սովորաբար ընտրվում է անուղղակի ճանապարհով, մասնավորապես, ընտրվում է խորհրդարանի կողմից, ինչպես օրինակ, Իտալիայում, սահմանադրական փոփոխություններից հետո նաև Հայաստանի Հանրապետությունում կամ հատուկ ընտրիչների միջոցով, ինչպես օրինակ, Գերմանիայում: Պաշտոնը զբաղեցնելու այդ կարգը Նախագահին, ըստ էության, զրկում է խորհրդարանի հետ հավասար կարգավիճակով հանդես գալու հնարավորությունից, քանզի վերջինս իր մանդատն ստանում է անմիջապես ժողովրդից: Նախագահի գործունեությունը սահմանափակվում է հիմնականում ներկայացուցչական գործառնությամբ: Նախագահը ինքնուրույն իրականացնում է միայն պետության գլխի լիազորությունները:

Խորհրդարանական հանրապետության գլխավոր առանձնահատկությունն այն է, որ կառավարությունը քաղաքական պատասխանատվություն է կրում միայն խորհրդարանի առջև: Այստեղ անվստահության քվեի դեպքում կառավարությունը պարտավոր է հրաժարական տալ:

Տեսական հակիրճ վերլուծությունից հետո անցում կատարենք ՀՀ կառավարման ձևի տեսական արժևորմանը, դրա առկա վիճակի համակողմանի գնահատմանը:

ՀՀ-ում 1995թ-ին ընդունվեց առաջին Սահմանադրությունը, որը նորանկախ պետության իրավական երաշխիքն էր: Այդ Սահմանադրության ընդունման ժամանակ շեշտադրումն արված էր առավելապես երաշխավորված իրավաքաղաքական հիմքեր ձևավորելուն և առաջնային նշանակություն ունեին ոչ այնքան բուն ժողովրդավարական ինստիտուտներն ու մարդու իրավունքներն ու ազատությունները, որքան հուսալի պետական իշխանության համակարգ ունենալը: Չնայած այն փաստին, որ 1995թ-ի Սահմանադրությունը սահմանում էր իշխանության ճյուղերի տարանջատման սկզբունքը, այնուամենայնիվ քաղաքական դաշտում նախագահին ընդգծված գերակայություն էր տալիս: Այդ Սահմանադրությամբ ՀՀ-ն դեռևս ֆորմալ առումով կարելի էր համարել կիսանախագահական հանրապետություն²³⁵:

²³⁴ Черкасов А. И., Глава государства и правительство в странах современного мира: конституционно-правовое регулирование и практика, М., 2006, էջ 4

²³⁵ Լրացուցիչ տե՛ս ՀՀ Սահմանադրություն, 05.07.1995, ըստ <http://www.arlis.am> կայքի:

Պետական իշխանության համակարգի հետագա կատարելագործման անհրաժեշտությունը, Եվրախորհրդին անդամակցելու առնչությամբ ստանձնած իրավական պարտավորությունները հետագա տարիներին հրատապ դարձրեցին սահմանադրական բարեփոխումների իրականացումը ՀՀ-ում, և որպես արդյունք՝ 2005թ. նոյեմբերի 27-ին ՀՀ-ում անցկացված սահմանադրական հանրաքվեի ժամանակ ժողովուրդը կողմ քվեարկեց Սահմանադրության փոփոխված տարբերակին, որն հիմնովին նոր աստիճանի վրա դրեց Նախագահ - Ազգային ժողով փոխհարաբերությունների բովանդակությունը: Մասնավորապես, դադարեցվեց ՀՀ Նախագահի իրավունքը՝ վերացական լիազորությամբ արձակել Ազգային ժողովը, օրենքով չկարգավորված ցանկացած հարցի վերաբերյալ ընդունել նորմատիվ բնույթի հրամանագրեր, և կրճատվեցին նախագահի գործառնական լիազորությունները, և շեշտը դրվեց համակարգող, հակակշռող և զսպող լիազորությունների հստակեցման ու ամբողջականացման վրա²³⁶:

Նույնիսկ 2005թ-ի փոփոխություններով Սահմանադրությունը, մինևույն է, շարունակում էր մնալ իշխանակենտրոն իրավական ակտ և անհրաժեշտություն էր առաջանում ամրապնդելու առավել մարդակենտրոն սահմանադրական լուծումներ:

Նշվածն ենթադրում էր իրավունքի գերակայության սկզբունքի իրացման սահմանադրաիրավական անհրաժեշտ ու բավարար նախադրյալների ստեղծում, ինչպես նաև պահանջվում էր համակարգային ամբողջականության մեջ առավել հետևողականորեն իրացնել իշխանությունների բաժանման և հավասարակշռման սահմանադրական սկզբունքը, ամրապնդել իշխանության տարբեր ճյուղերի պատշաճ գործունակությունը և գործառութային անկախությունը: Սահմանադրական բարեփոխումների կարևոր ուղղություն դիտվեց մարդու հիմնական իրավունքների երաշխավորման, ապահովման ու պաշտպանության սահմանադրական երաշխիքների ամրապնդումը, այդ իրավունքների հնարավոր սահմանափակման շրջանակների հստակեցումը՝ ելնելով միջազգային իրավունքի, մասնավորապես, Մարդու իրավունքների և հիմնարար ազատությունների պաշտպանության մասին եվրոպական կոնվենցիայի դրույթներից:

2013թ. սեպտեմբերի 4-ին ՀՀ Նախագահը ստորագրեց Հայաստանի Հանրապետության Նախագահին առընթեր սահմանադրական բարեփոխումների մասնագիտական հանձնաժողով ստեղծելու մասին» թիվ ՆՀ-207-Ն հրամանագիրը, որի համաձայն, ելնելով իրավունքի գերակայության սկզբունքի իրացման, մարդու հիմնական իրավունքների և ազատությունների երաշխավորման սահմանադրական կառուցակարգերը կատարելագործելու, իշխանությունների լիարժեք հավասարակշռումն ապահովելու և հանրային կառավարման արդյունավետությունը բարձրացնելու անհրաժեշտությունից, ստեղծվեց ՀՀ Նախագահին առընթեր սահմանադրական բարեփոխումների մասնագիտական

²³⁶Լրացուցիչ տես ՀՀ Սահմանադրություն (փոփոխություններով), ՀՀ ՊՏ 2005 (հաս. թող.), 05.12.2005, ըստ <http://www.arlis.am> կայքի:

հանձնաժողով: Նշված հանձնաժողովը վեր հանեց այնպիսի սկզբունքային հիմնահարցեր, որոնք հրատապ կարգավորման կարիք ունեին: Տվյալ հանձնաժողովը պահանջում էր համակարգային ամբողջականության մեջ առավել հետևողական իրացնել իշխանությունների բաժանման և հավասարակշռման սահմանադրական սկզբունքը, երաշխավորել գործառույթ-ինստիտուտ-լիազորություն շղթայի ներդաշնակությունը, իշխանության մարմինների գործառութային, հակակշռող և զսպող լիազորությունների հավասարակշռվածությունը, ամրապնդել իշխանության տարբեր ճյուղերի պատշաճ գործունակությունը և գործառութային անկախությունը²³⁷:

2015թ. դեկտեմբերի 6-ին հանրաքվեով ընդունված սահմանադրական բարեփոխումներն էականորեն տարբերվեցին 2005թ. կատարված փոփոխություններից, քանի որ արդեն անցում կատարվեց կիսանախագահական կառավարման համակարգից դեպի խորհրդարանական կառավարման համակարգ, ինչն անխուսափելիորեն հանգեցրեց նաև պաշտպանական ոլորտի ղեկավարման համակարգի փոփոխության²³⁸: Այս փոփոխությունը մի շարք նպատակներ էր հետապնդում: Այդ նպատակների շարքին էին դասվում երկրում կայուն ժողովրդավարական համակարգի հաստատումը և իրավական պետության անկյունաքար հանդիսացող իրավունքի գերակայության երաշխավորումը: Իրավական պետությունում իշխանությունը սահմանափակված է մարդու անմիջականորեն գործող հիմնական իրավունքներով, իսկ պետական իշխանական համակարգի գործունեության հիմքում ընկած է իշխանությունների բաժանման և հավասարակշռման սկզբունքը: Կենսունակ և ուժեղ հասարակությունում զերակայում են քաղաքական ազատություններն ու բազմակարծությունը, իսկ ժողովրդավարական քաղաքական համակարգն ապահովում է այնպիսի մեխանիզմներ, որոնք հանրության ձայնը վճռորոշ են դարձնում հանրային իշխանությունների գործունեության համար:

Նոր Սահմանադրությամբ ընդլայնվել է այն հիմնական իրավունքների և ազատությունների թիվը, որոնք ընդանրապես ենթակա չեն սահմանափակման արտակարգ և ռազմական դրության ժամանակ (օրինակ՝ մարդու արժանապատվությունը, ֆիզիկական և հոգեկան անձեռնմխելիությունը, օրենքի առաջ ընդհանուր հավասարությունը, ամուսնանալու ազատությունը և այլ հիմնարար իրավունքներ):

Շարկ է նշել, որ փոփոխված Սահմանադրության ոչ բոլոր դրույթներն ուժի մեջ մտան փոփոխության պահից, դրանց մի մասը գործարկվեց 2017թ. պառլամենտական ընտրություններից, իսկ մյուս մասը իրականացվում է ՀՀ Նախագահի պաշտոնավարման ժամկետի ավարտից հետո (2018թ.):

Կառավարման մոդելի փոփոխության արդյունքում երկրի կենսական նշանակության ոլորտներում էականորեն նվազեց Նախագահի դերը, փոխարենը

²³⁷ ՀՀ Նախագահին առնթեր Սահմանադրական բարեփոխումների մասնագիտական հանձնաժողովի կողմից մշակված ՀՀ Սահմանադրական բարեփոխումների հայեցակարգ, Եր., Մարտ 2014թ., ըստ <http://moj.am/storage/uploads/A1.pdf> կայքի:

²³⁸ ՀՀ Սահմանադրության փոփոխություններ, 06.12.2015թ., ըստ <http://res.elections.am/images/doc/draft06.12.15.pdf> կայքի:

բավականին մեծ լիազորություններ տրվեցին Վարչապետին, ինչը տրամաբանական է և բխում է խորհրդարանական կառավարման մոդելի էությունից:

Հայաստանի Հանրապետությունն իր անվտանգության ապահովման գործընթացում ձևավորում է պետության ռազմական կազմավորում (պաշտպանական կազմակերպվածք): Ոլորտի մասնագետների կողմից արտահայտված հիմնավոր տեսակետի համաձայն՝ Հայաստանի ռազմական կազմավորման մեջ մտնում են՝

– ՀՀ ազգային անվտանգության խորհուրդը, որն իր աշխատակազմով հանդերձ ռազմավարական ղեկավարման գլխավոր մարմինն է և համադասում է պետական մարմինների գործունեությունը պաշտպանական ոլորտում,

– զինված ուժերը, որոնք պաշտպանական անվտանգության ապահովման միջուկն ու հիմքն են, այլ զորքեր, աշխարհագրորդ, ռազմական կազմավորումները և պետական մարմինները, որոնք նախատեսված են ռազմական մեթոդներով պաշտպանական անվտանգության ապահովման խնդիրների իրականացման համար, ինչպես նաև՝ դրանց ղեկավարման մարմինները,

– երկրի արդյունաբերական ու գիտական համալիրների այն մասը, որը նախատեսված է պաշտպանական անվտանգության պահանջմունքների բավարարման համար²³⁹: Գրեթե նույնական «կազմ-կառուցվածք» ունեն նաև արտասահմանյան շատ երկրների ռազմական կազմավորումները, մասնավորապես, օրինակ՝ Ռուսաստանի Ղաշնությունում ռազմական կազմավորման համակարգում ներառված չէ ՌԴ Ազգային անվտանգության խորհուրդը²⁴⁰, ինչը, սակայն, Հայաստանի համար արդարացված է՝ հիմնվելով նաև վերջին երկու տասնամյակում տեղի ունեցած անվտանգային ու ռազմաքաղաքական զարգացումների վրա:

Պաշտպանական համակարգը, դրա ղեկավարման իրավասությունները նույնպես Նախագահից անցնելու են Վարչապետի իրավասությանը: Այսպես՝ նոր Սահմանադրությամբ Նախագահը շարունակում է մնալ պետության գլուխը և հետևել սահմանադրական նորմերի պահպանմանը, սակայն ի տարբերություն նախորդ Սահմանադրության՝ այդ լիազորությունների իրականացման համար Նախագահին բավարար լծակներ չեն տրամադրվում: Տվյալ պարագայում Նախագահի լիազորությունների իրականացումը կապվում է Վարչապետի կամ Կառավարության առաջարկությունների կամ համաձայնության հետ:

Փոփոխված Սահմանադրությամբ զինված ուժերի բնագավառում Նախագահի լիազորությունները սահմանվում են 133-րդ հոդվածում, որը Նախագահին իրավասություն է տալիս օրենքով սահմանված դեպքերում և կարգով նշանակել և ազատել զինված ուժերի և այլ զորքերի բարձրագույն հրամանատարական կազմին, ինչպես նաև շնորհել բարձրագույն զինվորական կոչումներ,

²³⁹ **Քոթանջյան Հ.Ս., Մարտիրոսով Լ.Ա., Մարտիրոսյան Տ.Ռ., Չիլինգարյան Դ.Ս.**, Հայաստանի Հանրապետության պաշտպանական դոկտրինի մշակման որոշ հարցեր, Հայկական բանակ, 2007, հմ. 1 (51), էջ 22:

²⁴⁰ Структура, вооружение и военная техника Вооруженных Сил Российской Федерации: Под ред. В.И. Александрова, А.М. Кабаченко, В.В. Куликова и др.; М.: МГИМО-Университет, 2015, стр. 14.

սակայն Նախագահին իր այդ իրավունքը կարողանում է իրացնել միայն Վարչապետի առաջարկների հիման վրա: Այսինքն՝ Նախագահը կաշկանդված է Վարչապետի կողմից ներկայացված առաջարկով, իսկ դրա բացակայության պարագայում առհասարակ սեփական նախաձեռնությամբ չի կարող նշանակումներ կամ ազատումներ կատարել կամ շնորհել կոչումներ:

Փոփոխված Սահմանադրության 155-րդ հոդվածի համաձայն՝ Զինված ուժերը գտնվում են Կառավարության ենթակայության ներքո: Կառավարությունն է որոշում դրանց կիրառման անհրաժեշտությունը, սակայն նույն հոդվածը նաև հնարավորություն է նախատեսում պաշտպանության նախարարի առաջարկության հիման վրա, անհետաձգելի անհրաժեշտությամբ պայմանավորված, զինված ուժերի կիրառումը Վարչապետի որոշմամբ: Նման կարգավորման առկայությունը անհրաժեշտ է Հայաստանի Հանրապետության համար, քանի որ վերջինս գտնվում է բարդ աշխարհաքաղաքական գործընթացների խաչմերուկ հանդիսացող տարածաշրջանում և խնդրահարույց է նաև Լեռնային Ղարաբաղի Հանրապետության անվտանգությունը երաշխավորելու հանգամանքը: Այնուամենայնիվ, Վարչապետն իր այդ իրավունքն իրացնելու պարագայում պարտավոր է այդ մասին անհապաղ տեղեկացնել Կառավարության անդամներին:

Ռազմավարական որոշումների ընդունման համակարգի վերլուծության տեսանկյունից կարելի է նաև առանձնացնել, որ սահմանադրական բարեփոխումների արդյունքում պաշտպանական ոլորտի կառավարման գործում իրավասություններ են նախատեսվել նաև Անվտանգության խորհրդի համար: Այսպես՝ Սահմանադրության 155-րդ հոդվածի 2-րդ մասը սահմանում է, որ պաշտպանական ոլորտի քաղաքականության հիմնական ուղղությունները սահմանվում են Անվտանգության խորհրդի կողմից, իսկ պաշտպանության նախարարը, որպես ոլորտի անմիջական ղեկավար և անվտանգության խորհրդի անդամ, իրականացնում է անվտանգության խորհրդի կողմից հաստատված քաղաքականության հիմնական ուղղություններին համապատասխան զինված ուժերի ղեկավարումը:

Անվտանգության խորհուրդը՝ ըստ փոփոխված Սահմանադրության 152-րդ հոդվածի, ղեկավարում է Վարչապետը, և, ըստ էության, այն նաև պետք է դառնա խորհրդակցական մարմին Վարչապետի և Կառավարության համար պաշտպանական-անվտանգային համակարգի կառավարման գործընթացում:

Սահմանադրության 155-րդ հոդվածի 3-րդ մասի համաձայն՝ ԶՈՒ գլխավոր շտաբի պետը նույնպես նշանակվում է Վարչապետի առաջարկության հիման վրա Նախագահի կողմից: Այստեղ հատկանշական է, որ ի տարբերություն նախորդ խմբագրությամբ տարբերակի՝ ԶՈՒ գլխավոր շտաբի պետը խաղաղ ժամանակ ենթարկվում է պաշտպանության նախարարին: Կարծում ենք, որ փոփոխված Սահմանադրության մոտեցումն այս հարցում նույնպես արդարացված է, քանի որ պաշտպանական բնագավառում ենթակայության բացակայության պայմաններում պետական այդ երկու կարևոր պաշտոնյաների միջև գործնականում կարող են առաջանալ հակասություններ, որոնք կարող են հանգեցնել պաշտպանական համակարգի ոչ ադրյունավետ կառավարման:

2015թ. իրականացված Մահմանադրական բարեփոխումների արդյունքում պաշտպանական համակարգի կառավարումը կենտրոնացվեց Կառավարության, Վարչապետի և Անվտանգության խորհրդի ձեռքում: Մահմանադրության փոփոխությունների արդյունքում Զինված ուժերի գերագույն հրամանատարի իրավունքը վերապահվեց Վարչապետին: Կարծում ենք, որ նման մոտեցումն արդարացված է, քանի որ խորհրդարանական կառավարման համակարգում Նախագահի դերը պաշտպանական համակարգի կառավարման գործում բավականին սահմանափակված է, իսկ ունեցած բոլոր լիազորությունները բխում են Վարչապետի ներկայացրած առաջարկներից: Նման մոտեցումն արդեն իսկ ունի գործնական կիրառում և բավականին արդյունավետ է գործում խորհրդարանական կառավարման ձև ունեցող Իսրայելում, որը նույնպես գտնվում է աշխարհաքաղաքական զարգացումների բարդ տարածաշրջանում և մշտապես գտնվում է «ոչ պատերազմ, ոչ խաղաղություն» վիճակում՝ պատերազմի վերսկսման վտանգի տակ:

Այսպիսով՝ խորհրդարանական կառավարման համակարգի որդեգրման պարագայում զինված ուժերը գտնվում են Կառավարության ենթակայության ներքո, և Կառավարությունն է իրավասու որոշում կայացնել զինված ուժերի կիրառման վերաբերյալ: Զինված ուժերի ղեկավարումը իրականացնում է պաշտպանության նախարարը՝ պաշտպանության ոլորտի քաղաքականության հիմնական ուղղությունների շրջականում, իսկ այդ հիմնական ուղղությունները մշակվում են Անվտանգության խորհրդի կողմից, որը գլխավորում է Վարչապետը: Զինված ուժերի անմիջական կառավարումը մշտապես իրականացնում է զինված ուժերի գլխավոր շտաբի պետը, ով զինված ուժերի զինվորական ամենաբարձր պաշտոնատար անձն է: Նա նշանակվում է Հանրապետության նախագահի կողմից՝ վարչապետի առաջարկությամբ: Ոչ պատերազմական ժամանակ գլխավոր շտաբի պետը ենթակա է պաշտպանության նախարարին: Պատերազմի ժամանակ զինված ուժերի գերագույն հրամանատարն է վարչապետը, և գլխավոր շտաբի պետը ենթակա է նրան: Ընդ որում՝ անհետաձգելի անհրաժեշտության դեպքում պաշտպանության նախարարի առաջարկությամբ վարչապետը կարող է զինված ուժերի կիրառման մասին որոշում կայացնել՝ այդ մասին անհապաղ տեղեկացնելով Կառավարության անդամներին²⁴¹:

Որպես ամփոփում՝ կարելի է փաստել, որ Հայաստանի Հանրապետությունում անցումը կիսանախագահականից խորհրդարանական հանրապետության կառավարման համակարգին պաշտպանական համակարգի համար պետք է լինի առանց ավելորդ ցնցումների և երկրի անվտանգության համար սպառնալիքների ստեղծման, քանի որ այս առումով ևս Մահմանադրության փոփոխությունները կատարվել են միջազգային լավագույն փորձի հաշվառմամբ: Ավելին՝ Մահմանադրական փոփոխությունների որոշ կարգավորումներ

²⁴¹ Լրացուցիչ տե՛ս 2015թ. ՀՀ Մահմանադրության փոփոխություններ, ՀՀ ՊՏ հատուկ թողարկում/2015, 21.12.2015թ., ըստ <http://www.arlis.am> կայքի:

պետք է նաև նպաստեն պաշտպանական-անվտանգային համակարգի կառավարման արդյունավետության բարձրացմանը:

АРЕН САРКИСЯН

кандидат политических наук

СИСТЕМА ПРИНЯТИЯ СТРАТЕГИЧЕСКИХ РЕШЕНИЙ В СФЕРЕ ОБОРОНЫ В УСЛОВИЯХ ПЕРЕХОДА К МОДЕЛИ ПАРЛАМЕНТСКОЙ РЕСПУБЛИКИ АРМЕНИИ

В статье исследуется суть оборонительной функции государства и основная методология ее осуществления. Автором представляются формы регулирования управления оборонительной сферой Республики Армения, в данном контексте обращается внимание на новые подходы в процессе конституционных реформ.

AREN SARGSYAN

PhD in Political Science

SYSTEM OF ADOPTING STRATEGIC DECISIONS IN THE DEFENSE SPHERE UNDER CONDITIONS OF TRANSITION TO THE MODEL OF THE PARLIAMENTARY REPUBLIC OF ARMENIA

The article discusses the essence of the state's defensive function and the main methodology for its implementation.

The author presents the forms of regulation management of the defense sphere of the RA. In this context, attention is drawn to new approaches in the process of constitutional reforms.

ԼԻԼԻԹ ՊՈՂՈՍՅԱՆ

Պատմական գիտությունների թեկնածու, դոցենտ

ՄԵԾ ՀԱՅՐԵՆԱՊԱՐՁՈՒԹՅԱՆ ՋԱՏԱԳՈՎՆԵՐՆ ՈՒ «ԸՆԴԴԻՍԱԴԻՐՆԵՐԸ» ԽՈՐՀՐԴԱՅԻՆ ՀԱՅԱՍՏԱՆՈՒՄ ԵՎ ՍՓՅՈՒՌՔՈՒՄ՝ Ի ԴԵՄՍ ՀԱՅ ԵԿԵՂԵՑՈՒ ԵՎ ՈՐՈՇ ՔԱՂԱՔԱԿԱՆ ՈՒԺԵՐԻ

Հոդվածը վերաբերում է Մեծ հայրենադարձության կազմակերպման և իրականացման խնդիրներին ինչպես Խորհրդային Հայաստանում, այնպես էլ Սփյուռքում: Մեր նպատակն է՝ նորովի արժևորել Երկրորդ աշխարհամարտից անմիջապես հետո հայ եկեղեցու և խորհրդային իշխանությունների հարաբերությունների մերձեցման իրական պատճառները՝ եկեղեցամերժ դիրքորոշման փոխակերպումը եկեղեցահանդուրժող քաղաքականության: Արխիվային նյութերի և ուսումնասիրությունների օգնությամբ փորձ ենք կատարել վերհանել Մեծ Հայրենադարձության իրականացման գործում եղած կողմ և դեմ կարծիքները և դրանց ազդեցությունը ներգաղթի իրականացման վրա: Անկողմնակալ կերպով ներկայացվել է Հայ առաքելական և Հայ կաթոլիկ եկեղեցիների առաջնորդների տեսակետները ներգաղթի վերաբերյալ: Հոդվածում ներակայացվում է նաև այն մոտեցումը, ըստ որի՝ ոչ թե հայրենադարձությունն է օգտա-

գործվել Թուրքիային հողային պահանջ ներկայացնելու համար, այլ հակառակը, հողային պահանջն է օգտագործվել հայրենադարձություն կազմակերպելու համար:

Բանայի բառեր՝ հայրենադարձություն, սփյուռք, եկեղեցի, խորհրդային իշխանություն, ներգաղթյալ, հանգանակություն

Հայաստանը, գտնվելով Եվրոպայի և Ասիայի սահմանագծում, հնուց ի վեր դարձել է օտար տիրապետության հորդանների ավերիչ արշավանքների ահեղ ռազմադաշտ: Երկար ժամանակ զրկված լինելով ինքնուրույն պետականությունից՝ Հայոց աշխարհը հաճախ անխնա հրի ու սրի է մատնվել, ոչնչացվել է բնակչությունը, թալանվել է նրա ունեցվածքը և ամայացվել երկիրը:

Տեղին է Հ. Մելիքսեթյանի այն պնդումը, որ. «Նրանք, ովքեր զրկված իրենց հայրենի օջախներից անցան մարդկային պատմության մեջ գրեթե իր նախընթացը չունեցող գողգոթայով ու ապրեցին մահվան բոլոր սարսափները, բայց մնացին կենդանի, արաբական անապատներից ցրվեցին դեպի աշխարհի տարբեր երկրներ՝ սովարացնելով հայկական գաղթօջախները»²⁴²:

Դարեր շարունակ գաղթ ու ավեր տեսած հայ ժողովրդի պատմության մեջ ներգաղթն ունի բացառիկ նշանակություն: Հր. Աճառյանը գաղթերի բնութագրման մեջ «ներգաղթն» առանձնացնում է, որպես «դուսէն նէրս» գաղթ, «...երբ նախկին հատուծեալ մաս մը՝ պարագաներու բերմամբ իր երկիրը կդառնայ» բնորոշելով այն որպես «հազոագիւտ երեւոյթ մը մեզ համար»²⁴³:

Դեպի Հայաստան ներգաղթը կատարվել է մի քանի փուլով: Ընդգրկման ծավալով և թվաքանակով նախադեպը չունեցող 1946-1948 թվականների ներգաղթը հայ պատմագիտության մեջ մտավ «Մեծ հայրենադարձություն» անունով²⁴⁴: Պետք է նշել, որ հայրենադարձություն եզրը բովանդակությամբ և իմաստով անմիջականորեն կապվում է հայրենիք հասկացության հետ: Հայրենիքի ուշագրավ սահմանում ունի հայրենադարձ-սփյուռքահայ գրող Կարպիս Սուրենյանը. «Ծննդավայրը բնութեան կնիքն է մարդու սրտին մեջ, հայրենիքը՝ պատմութեան կնիքը»²⁴⁵: Տարագրված ժողովուրդների, մասնավորապես հայ ժողովրդի համար, տարիներ շարունակ հայրենիք վերադառնալու գաղափարը եղել է սոսկ ազգային բաղձանք:

Այսպիսով՝ սկսվում էր մի գործընթաց, որը հայտնի էր, որպես հայրենադարձություն (ոեպատրիացիա), թեև շատ դեպքերում կարելի է անվանել հակադիր կամ բռնի տեղահանություն²⁴⁶:

²⁴² **Մելիքսեթյան Հ.**, Արևմտահայերի բռնագաղթը և սփյուռքահայերի հայրենադարձությունը, Սովետական Հայաստան, Երևան, 1975, էջ 5:

²⁴³ **Աճառյան Հ.**, Հայ գաղթականության պատմություն, Երևան, 2002, էջ 10:

²⁴⁴ **Ստեփանյան Ա.**, 20-րդ դարի հայրենադարձությունը Հայոց ինքնության համակարգում, Երևան, 2010, էջ 11:

²⁴⁵ **Թորանյան Թ.**, Ջրույցներ Կարպիս Սուրենյանի հետ, Երևան, 2003, էջ 117:

²⁴⁶ **Շմիգել Լ.**, Советская акция по репатриации на территории Словакии (1945-1948), Минск, 2012, с. 100.

1945թ. նոյեմբերի 21-ին Խորհրդային Միության կառավարությունը ընդունում է որոշում «Արտասահմանից հայերի Խորհրդային Հայաստան վերադառնալու կապակցությամբ ձեռնարկվող միջոցառումների մասին»²⁴⁷:

Համաշխարհային երկրորդ պատերազմի ընթացքում սովետական միության տարած հաղթանակից հետո Սովետական Հայաստանի կուսակցության և պետական մարմինների և ողջ աշխատավորությունը հայրենիքի առջև դրված սոցիալ-տնտեսական խնդիրների հետ մեկտեղ մեծ ու լարված աշխատանք կատարեցին նաև օտարության մեջ գտնվող սփյուռքահայության զանգվածային հայրենադարձություն իրականացնելու ուղղությամբ:

Երկրորդ Համաշխարհային պատերազմից հետո, երկրում արդյունաբերությունն ու շինարարությունը զարգացնելու, պատերազմի կործանարար հետևանքները վերացնելու, ինչպես նաև միջազգային դերակատարություն ստանձնելու նպատակով Խորհրդային Միությունը կարիք ուներ նոր մարդուժի ու միջոցների: Խորհրդային իշխանությունների հետապնդած այդ քաղաքականությունը համընկնում էր հայրենի հողի վրա համախմբելու հայության ազգային իդեերին: Տարագրության մեջ գտնվող տասնյակ հազարավոր հայեր ցանկություն էին հայտնում ներգաղթելու Խորհրդային Հայաստան²⁴⁸:

Սփյուռքահայերի զանգվածային հայրենադարձության մյուս կարևոր դրդապատճառը հանդիսացավ Թուրքիայի կողմից զավթված հայկական հողերի հետ պահանջումը, որն այդ ժամանակ առաջ քաշեց սփյուռքահայությունը, և այն ըմբռնումով ընդունեց ու պաշտպանեց սովետական կառավարությունը: Սակայն, ինչպես կտեսնենք, արդյունքում հողային պահանջն օգտագործվեց խորհրդային իշխանության կողմից հայրենադարձություն կազմակերպելու համար:

Ինչպես հայտնի է, երկրորդ համաշխարհային պատերազմի ժամանակ և առավել ևս ֆաշիզմի ջախջախումից հետո, սփյուռքահայ գաղթօջախների մեծ մասում հայկական առաջադիմական ուժերը կազմակերպեցին ազգային միասնական ճակատներ, Խորհրդային Հայաստանի բարեկամների միություններ ու ընկերություններ, ազգային խորհուրդներ, որոնք առաջ քաշեցին Թուրքիայի կողմից ապօրինաբար զավթված տարածքները Խորհրդային Հայաստանին վերադարձնելու պահանջը, որպեսզի դրանով իսկ ստեղծվի աշխարհասփյուռ հայությանը իր հայրենիքում համախմբվելու իրական հնարավորություն²⁴⁹:

Գևորգ Չորեքյանին Ամենայն Հայոց կաթողիկոս ընտրվելուց անմիջապես հետո սկսվեց արտասահմանի հայության ներգաղթը Մայր Հայրենիք: Այս անգամ Ի. Ստալինը չդրժեց իր խոստումը: Հայերի հայրենադարձությունը ձեռնտու էր նրան: Այդ երևույթը թույլ էր տալիս բարձրաձայն խոսելու ԽՍՀՄ-ում տնտեսական բարեկեցության մասին, չէ՞ որ Հայաստան էին ժամանում հայերը

²⁴⁷ ՀԱՍ, ֆ. 326, ց. 1, գ. 74, թ. 1:

²⁴⁸ Մելիքսեթյան Հ., Արևմտահայերի բռնագաղթը և սփյուռքահայերի հայրենադարձությունը, Սովետական Հայաստան, Երևան, 1975, էջ 5:

²⁴⁹ Մելիքսեթյան Հ., Հայրենիք-սփյուռք առնչությունները, Երևան, 1985, էջ 172:

ինչպես զարգացող, այնպես էլ զարգացած երկրներից: Ստալինը միաժամանակ նպատակ ուներ հայրենադարձության օգնությամբ Թուրքիայից պոկել և Խորհրդային Միությանը միացնել մոտավոր անցյալում անկախ Հայաստանին պատկանող արևմտյան հողերը, մանավանդ, որ բազմահազար հայերի ներգաղթ, իսկ ՀԽՍՀ-ի առկա տարածքը փոքրության պատճառով չէր կարող կերակրել նաև ներգաղթածներին: Եվ Ստալինի պահանջը՝ հայկական հողերը վերադարձնելու մասին միանգամայն արդարացվում էր Արևմուտքի աչքում²⁵⁰:

Թուրքիայի կողմից գավթված հայկական տարածքների, մասնավորապես՝ Կարսի, Արդվինի, Արդահանի շրջանների հետ պահանջումը կոնկրետ քննարկման առարկա դարձավ 1945 թվականին ՄՍՀՄ-ի և Թուրքիայի կառավարությունների միջև, ինչպես նաև դաշնակից երեք մեծ տերությունների ղեկավարների, Բեռլինի (Պոտսդամի) կոնֆերանսում:

Հայկական հողերը Թուրքիայից պահանջելու և տարագիր հայերի հայրենադարձությունը կազմակերպելու անհրաժեշտության հարցը Խորհրդային կառավարության առջև որոշակիորեն դրեցին նաև 1945 թվականի ամռանը Ամենայն Հայոց կաթողիկոսի ընտրությանը մասնակցելու համար սփյուռքահայ գրեթե բոլոր համայնքներից ժամանած աշխարհիկ ու հոգևոր պատգամավորները: Այս հարցը քննարկվեց նաև 1947 թվականի ապրիլին Նյու Յորքում բացված հայկական համաշխարհային կոնգրեսում, որին մասնակցում էին սփյուռքահայ շատ գաղթօջախների և հասարակական-քաղաքական հոսանքների ու կազմակերպությունների ներկայացուցիչներ: Քննարկելով ներգաղթի ու հայրենիքի վերաշինության շուրջ բոլոր հայ գաղութների միջև միություն և համագործակցություն ստեղծելու հարցերը՝ կոնգրեսը որոշեց ավելի զորացնել մշակութային ու հոգևոր կապերը գաղութների ու մայր հայրենիքի միջև և հասարակական նպաստավոր կարծիք ստեղծել հայկական հողային իրավունքների նկատմամբ՝ հետապնդելով դրանց արդարացի լուծումը Միավորված Ազգերի կազմակերպության միջոցով: Կոնգրեսն ավարտվեց 3 հազար մարդու մասնակցությամբ կայացած մասայական մեծ հանրահավաքով, որտեղ ընդունված բանաձևում նույնպես խնդիր դրվեց ՄԱԿ-ի միջոցով հասնել հայկական հողային պահանջների բավարարմանը, որպեսզի հնարավոր լինի կազմակերպել սփյուռքահայերի հայրենադարձությունը²⁵¹:

Պետք է նշել, որ ներգաղթն ունեցել է նախապատրաստական շրջան, որի ընթացքում կարևոր, եթե ոչ վճռական նշանակություն ունեցավ Խորհրդային քարոզչությունը: Այդ գործին լծվեցին և Մփյուռքի հասարակական կազմակերպությունները: Մփյուռքի համայնքներում տարվում էր թե՛ բանավոր և թե՛ գրավոր քարոզչություն, կազմակերպվում էին ժողովներ, հանդիպումներ, թռուցիկներ էին տարածվում, որոնց միջոցով բացատրվում էին ներգաղթի կարևորությունն ու նշանակությունը հայ ժողովրդի ազգային միավորման գործում: Այդ տարիներին մամուլում հրատարակված ժողովների, հանրահավաքների, մա-

²⁵⁰ Ստեփանյանց Ս., Հայ առաքելական եկեղեցին ստալինյան բռնապետության օրոք, Երևան, 1994, էջ 175:

²⁵¹ «Էջմիածին», 1947 մայիս-հունիս, էջ 82-83:

սին հրապարակումների գրական ստեղծագործությունների բովանդակություն-նից բխում էր այն հիմնական միտքը, որ հայրենադարձությունը խորհրդային իրավակարգի էությանը պայմանավորված մարդասիրական քայլ է²⁵²:

Մամուլում տպագրված նյութերում խոսվում էր հացի գնի նվազման և մթեր-քի գները նախապատերազմյան մակարդակի հասցվելու մասին: Այս ապատե-ղեկատվության տակ թաքցվում էր այն ճշմարտությունը, որ հացն ու առաջին անհրաժեշտության այլ մթերք ազատ վաճառվում էին միայն սև շուկայում՝ թանկ գնով, որի մասին պատկերացում անգամ չունեին Սփյուռքում: Մակայն առկա տեղեկությունները թույլ են տալիս ասելու, որ այդ առթիվ Հայաստանում ձեռնարկվում էին միջոցառումներ, օրինակ՝ 1946 թվականի հոկտեմբերի 12-ին ՀՍՍՀ Մինիստրների խորհրդի որոշման մեջ հիշատակվում է երկու միլիոն ռուբլու գումարը օգնության ֆոնդից, որը պետք է ծախսվեր ներգաղթյալների կարիքների համար²⁵³: Հատկապես շատ էր թմբկահարվում Հայաստանում ծա-վավոր բնակարանաշինության հարցը: Այդ ամենի իրականացման համար հատկացվում էին միջոցներ, սակայն դրանք անբավարար էին սպասվող թվա-քանակով մարդկանց բնակարանով ապահովելու համար: Արտասահմանից եկած հայերի համար բնակարանաշինության համար 1947 թվականի ծրագրով նախատեսվում էր Երևանում կառուցել 43 տուն, Լենինականում՝ 15, Ալավեր-դիում, Ստեփանավանում, Էջմիածնում և մնացած բնակավայրերում՝ մեկ կամ երկու տուն²⁵⁴:

Ինչևէ, ահա այսպես էին իրականացվում նախապատրաստական աշխա-տանքները, որոնց զուգահեռ կատարվում էին քարոզչական աշխատանքներ: Եվ ահա այդպիսի պայմաններում իր կոչերով ու քարոզներով հանդես էր գա-լիս Ամենայն Հայոց Հայրապետ Գևորգ Զ Չորեքյանը, ով անում էր հնարավոր և անհնար ամեն բան աշխարհասփյուռ ցրված իր հոտին հայրենիք վերադարձ-նելու համար: Նա շրջաբերականով դիմեց արտասահմանի առաջնորդներին՝ ներգաղթ կազմակերպելու մասին²⁵⁵:

Այսպիսով՝ Երկրորդ համաշխարհային պատերազմից հետո՝ 1945 թվակա-նի նոյեմբերի 21-ին, խորհրդային կառավարությունը հատուկ որոշում ընդու-նեց արտասահմանից հայերի հայրենիք վերադառնալու մասին²⁵⁶: Դեկտեմբե-րի 2-ին հրապարակվեց մի օրենք, որով թույլատրվում էր գաղութահայությանը վերադառնալ Խորհրդային Հայաստան:

Խորհրդային Հայաստանի ժողովրդական կոմիսարների խորհրդին թույլ էր տվել կազմակերպել արտասահմանյան երկրներում ապրող այն հայերի հայ-րենադարձությունը, որոնք ցանկություն ունեին վերադառնալ: Խորհրդային Հայաստանում կազմակերպված ներգաղթի կոմիտեն հրահանգել էր տեղերում կոմիտեներ կազմակերպել, որպեսզի ներգաղթը կանոնավոր, արագ ու հաջող

²⁵² Գևորգյան Ա., Էջեր հայրենադարձության պատմությունից, ԲՀԱ, թիվ 2, Երևան, 1969, էջ 119-125:

²⁵³ ՀԱԱ, ֆ. 113, ց. 19, գ. 964, թ. 1:

²⁵⁴ ՀԱԱ, ֆ. 362, ց. 1, գ. 6, թ. 12:

²⁵⁵ ՀԱԱ, ֆ. 409, ց. 1, գ. 3893, թ. 6-7:

²⁵⁶ «Հասկ», 1946 փետրվար, էջ 60:

կատարվի: Հատկապես հոգևոր առաջնորդների վրա բարոյական պարտականություն կար՝ իրենց հեղինակությամբ և ազդու խոսքով աջակցել հիշյալ կոմիտեների հաջող կազմակերպմանը՝ առաջ քաշելով գործունյա և ներգաղթի գաղափարին նվիրված անձանց²⁵⁷:

Ի կատարումն ՄՍՀՄ կառավարության վերոհիշյալ որոշման և ներգաղթի աշխատանքների գործնական իրականացման համար՝ ՀՄՍՀ Ժողկոմխորհը 1945 թվականի դեկտեմբերի 8-ին ստեղծեց Ժողկոմխորհին առընթեր վարչություն, և կատարվեց վերջինիս ու ներգաղթի կոմիտեի ֆունկցիաների սահմանագատում: Ներգաղթի կոմիտեի խնդիրն էր՝ սփյուռքահայերի հայրենադարձության կազմակերպումը արտասահմանում, իսկ վերաբնակեցման վարչության խնդիրը՝ ներգաղթածների տեղաբաշխումը հանրապետությունում, նրանց բնակարանային ու աշխատանքային հարցերի կարգավորումը, նրանց համար բնակարանների ու բնակելի տների կառուցումը: 1945 թվականի դեկտեմբերի 25-ին ՀՄՍՀ Ժողկոմխորհին առընթեր ներգաղթի կոմիտեն սփյուռքահայության հասարակական-քաղաքական կազմակերպություններին ու բարեգործական հաստատություններին հղեց ներգաղթի նախապատրաստական աշխատանքները սկսելու մասին իր հրահանգ-դիմումը²⁵⁸:

Ներգաղթ թույլատրելու վերաբերյալ Սովետական կառավարության որոշման հրապարակումից կարճ ժամանակ անց՝ 1946 թվականի փետրվարին, հայրենիք վերադառնալու ցանկություն էր հայտնել 13 հազար հայ, այդ թվում՝ Սիրիայում և Լիբանանում՝ 50 հազար, Հարավային Ամերիկայի գաղթօջախներում՝ 32 հազար, Իրանում՝ 21 հազար, Թուրքիայում՝ 19 հազար, Հունաստանում՝ 8 հազար մարդ: Հայերը մեծ խմբերով սփռված էին աշխարհով մեկ՝ Հնդկաստան, Լեհաստան, Ռուսաստան, Ամերիկա, արաբական երկրներ և այլուր, որտեղ հիմնել էին իրենց տնտեսական ու մշակութային օջախները²⁵⁹:

Սփյուռքահայ գաղթօջախներում ներգաղթի նախապատրաստման ուղղությամբ տարվող աշխատանքներին զուգընթաց Սովետական Հայաստանի կուսակցության, սովետական ու տնտեսական մարմինները լարված գործունեություն էին ծավալել նաև հանրապետությունում²⁶⁰:

Մինչդեռ գաղութահայ բարեգործական հաստատություններն ու կազմակերպությունները, որոնք զգալի միջոցներ ունեին և ցանկության դեպքում ի վիճակի էին օգնելու այդ գործի իրականացմանը, դատարկահնչուն խոսքից երբեք գործի չէին անցնում: Այս ամենի հետևում իրականում որոշ քաղաքական ուժեր էին, որոնց ամենևին նպատակահարմար չէր հայության ներգաղթը: Դրա անժխտելի վկայությունն է հայոց բարեգործական միության գործունեությունը, որը «երկու տարիներ ի վեր խոշոր ռեքլամներով ճամբա ելած է դեպի Հայաստան, կքալե ու կքալե և դեռ կեցած տեղն է, քայլ մը առաջ չառնեք, մինչդեռ այս

²⁵⁷ «Հասկ», 1946 մարտ, էջ 82:

²⁵⁸ «Սովետական Հայաստան», Երևան, 1971, էջ 22-23:

²⁵⁹ Մարգարյան Ն., Սփյուռքահայերի 1946-1948 թթ. Մեծ Հայրենադարձը, Երևան, 2014, էջ 10:

²⁶⁰ Դավաթյան Կ., Հայ սփյուռքի պատմություն, Երևան, 2004, էջ 32:

երկու տարվա մեջ դեպի արևմուտք հսկաքայլ ճամբա կտրեց, առանց այդ մասին բառ մը ըսելու, առանց շշուկ մը անգամ հանելու»²⁶¹:

Այս ամենից գատ, ինչպես գիտենք, հայոց մեծ հայրենադարձության իրականացման և կազմակերպման գործում, որպես մեծ հեղինակություն վայելող աշխարհասփյուռ ուժ, կանգնած էր Հայ առաքելական եկեղեցին: 1945 թվականի Հայրենական մեծ պատերազմի հաղթանակից հետո խորհրդային իշխանությունը որոշակի արտոնություններ տրամադրեց Հայ Առաքելական եկեղեցուն, որը պայմանավորված էր մի շարք գործոններով:

Առաջին՝ Հայ Առաքելական Սուրբ Եկեղեցին, Հայրենական Մեծ պատերազմի ժամանակ, իր ակտիվ գործունեությունն էր ծավալում՝ ռազմաճակատ ուղարկելով օգնություն Խորհրդային Կարմիր բանակին, այսինքն՝ Մեծ հաղթանակի մեջ իր ավանդն ուներ:

Երկրորդ՝ ԽՍՀՄ ղեկավարությունը շատ լավ գիտակցում էր, որ ներգաղթի կազմակերպման և իրականացման գործում եկեղեցին մեծ դերակատարություն կարող է ունենալ և լինել շատ օգտակար՝ նկատի ունենալով այն փաստը, որ եկեղեցին սփյուռքի բոլոր գաղթօջախներում հեղինակավոր կառույց է և ամենաազդեցիկ դիրքն ունի՝ հանդիսանալով հայապահպանության, հայակրթության, հայագիտության աշխատանքներ իրականացնող կենտրոններից գլխավորը²⁶²:

Բոլորն սկսեցին հավատալ, որ հայկական հողերը կվերադարձվեն, որովհետև հայ եկեղեցին 1945 թվականին ազգային եկեղեցական ժողովի կողմից Ստալինին ուղղված նամակում անդրադարձել էր նաև Թուրքիայից հայկական հողերի վերադարձի և սփյուռքահայության ներգաղթի խնդիրներին²⁶³:

Ներգաղթի կազմակերպման վերաբերյալ 1945 թվականի դեկտեմբերի 23-ին կաթողիկոս Գևորգ Զ-ն հանդես եկավ նաև շրջաբերականով՝ ոգևորելով և քաջալերելով սփյուռքի բոլոր կառույցներին՝ մամուլին, բարեգործական ընկերություններին ու ազգային մեկենասներին:

Հայոց հայրապետի համար կարևոր նշանակություն ուներ հայրենադարձությունը, քանի որ դրանով սփյուռքահայությունը կփրկվեր ձուլման վտանգից: Եվ դրա կազմակերպման համար կային բոլոր նախադրյալները, և Հայոց Հայրապետը, իր ուսերի վրա վերցնելով այս ծանր պարտականությունը, սկսեց կոնդակով, նամակներով, կոչերով և ելույթներով դիմել սփյուռքահայությանը, թեմակալ առաջնորդներին, կուսակցություններին և բարեգործական միություններին՝ ներգաղթը կազմակերպելու, հովանավորելու և իրականացնելու համար:

1946 թվականին ՏՄԿՄ-ի թղթակցի հետ ունեցած հարցազրույցի ժամանակ Վեհափառ Հայրապետը ներկայացրել է հայրենադարձության կազմակերպման համար իրականացվող միջոցառումները. «Հայ եկեղեցին հրահանգել է

²⁶¹ **Կարիկյան Ե.**, Կենդրոնաձիգ և կենդրոնախույս, Փարիզ, 1925, էջ 5:

²⁶² Ձեկուցումների ժողովածու, «1946-1948 թթ. հայրենադարձությունը և դրա դասերը. Հայրենադարձության հիմնախնդիրներն այսօր», Երևան, 2009, էջ 372:

²⁶³ **Ենգիբարյան Հ.**, Մեծ Հայրենադարձությունը և հայ եկեղեցին, Ատենախոսություն, Երևան, 2014, էջ 96:

արտասահմանի բոլոր թեմակալ առաջնորդներին՝ ամեն տեսակի օգնություն ցույց տալ հայկական գաղութներում կազմակերպվող ներգաղթի կոմիտեներին: Մեր գլխավոր նպատակն է նյութապես օժանդակել հայրենիք վերադարձող կարիքավոր հայերին, դրանով մենք կատարած կլինենք մեր սուրբ պարտականությունը ժողովրդի հանդեպ: Մենք մեր կողմից անում ենք ամեն հնարավորը, որպեսզի սփյուռքով մեկ ցրված հայ ժողովուրդը վերադառնա իր հայրենիքը և լուսաշող Մովեստական Հայաստանում սկսի կերտել իր պայծառ ու երջանիկ ապագան»²⁶⁴:

Այսբանից հետո կաթողիկոսն անցնում է կազմակերպչական աշխատանքներին, որից էլ հետևում է, որ ինքն ինչ-որ տեղ ստանձնել է իշխանության ֆունկցիաներ: 1946 թվականի փետրվարի 1-ին կոնդակով դիմելով հայ ժողովրդին՝ Գևորգ Զ կաթողիկոսը խորհում է հայ եկեղեցու ապագա անելիքների, հայ ժողովրդի ճակատագրի և այլ խնդիրների մասին. «Պիտի տեսնեմ արդյո՞ք օտարութեան մեջ ցաք ու ցրիվ եղած Հայութիւնը համախմբված իր հայրենի երկրում Խորհրդային Հայաստանի ներքոյ, որ աչքս խաղաղ գոցեմ, հոգուս ու մարմնիս հանգիստ տամ եւ հայ ժողովրդի ողորմիսը լսեմ. Միթե՞ մխիթարական չէ տեսնել, որ ռուս ժողովրդի նման մի հզօր եւ արդարադատ պետութիւն անձնտիրաբար կանգնած է քո պատմական արդար դատը պաշտպանելու...»²⁶⁵:

Գևորգ Զ-ն հայրենադարձությունն իրականություն դարձնելու համար այս գործի մեջ ներգրավեց նաև նշանավոր հայ գործիչների: Վեհափառի ցանկացած նամակ կամ ելույթ իր արձագանքն էր գտնում սփյուռքահայ մամուլի էջերում:

Այսպիսով՝ Ամենայն Հայոց Հայրապետի դիմումներն էլ ավելի բարձրացրին հայրենադարձ հայության սերը դեպի Մեծ հայրենիքը: «Կռունկ» շաբաթաթերթը գրել է. «Ամենայն Հայոց Սրբազնագույն Կաթողիկոսը հարմարագույն առիթը փախցուցած չէ հարազատ թարգմանն հանդիսանալու Հայ ժողովրդին և կատարելու հայրենասիրական պարտականությունն մը, որ Հայաստանյայց եկեղեցվո դարավոր ավանդական գիծն է եղած»²⁶⁶:

1947 թվականին գրված իր կոնդակում Հայոց Հայրապետ Գևորգ Զ-ն ևս մեկ անգամ շեշտում է հայկական հողերի վերադարձի և Խորհրդային Հայաստանի հետ միավորելու մասին. «Ամենայն Հայոց Կաթողիկոսը չէր կարող անտեսել հայերի արդարացի ու տեղին պահանջները: Հայկական նահանգների բռնագրավումը և այդ նահանգներում հայոց ազգաբնակչության ոչնչացումը Թուրքիայի կողմից, ավելի քան անարդարացի է: Որպեսզի ընդմիջտ և վերջնականապես արմատախիլ արվի այդ անարդարությունը, պետք է հայկական նահանգները միացվեն Խորհրդային Հայաստանին»²⁶⁷:

Կարևոր է նշել նաև, որ հողերի հետ պահանջումը Գևորգ Զ-ի կողմից չէր սահմանափակվում միայն կոչերով կամ ելույթներով, ընդհակառակը՝ նա գործնական քայլեր էր ձեռնարկում այդ հարցը կյանքի կոչելու համար: Այդ իսկ

²⁶⁴ «Էջմիածին 1946 ապրիլ-մայիս, էջ 18:

²⁶⁵ ՀԱԱ, ֆ. 409, ց. 1, գ. 3604, թ. 37-ի շրջ.:

²⁶⁶ «Էջմիածին», 1946 հունիս-հուլիս, էջ 16:

²⁶⁷ «Էջմիածին», 1947 մարտ-ապրիլ, էջ 4:

պատճառով Էջմիածնի Հայոց Կաթողիկոսը դիմում ուղարկեց երեք գերտերությունների ղեկավարներին՝ Ստալինին, Չերչիլին, Ռուզվելտին՝ պահանջելով Արևմտյան Հայաստանի ազատագրումը և կցումը Խորհրդային Հայաստանին²⁶⁸: «Հայ եկեղեցին հավատացած է, որ Աստծո օգնությամբ և Միավորված Ազգերի Կազմակերպության Անվտանգության խորհրդի արդարացի որոշումով, անցյալում բազմաչարչար հայ ժողովրդի իղձը՝ տեսնել Խորհրդային Հայաստանին միավորված նրանից բռնի կերպով անջատված պատմական հողերը, կիրականանան»²⁶⁹: Ամենայն Հայոց կաթողիկոսի ելույթներն ու կոչերը մեծ խանդավառություն են առաջացնում սփյուռքում: Սփյուռքահայ մամուլը հեղեղված էր ներգաղթի ոգևորությամբ: Գրեթե բոլոր գաղթօջախներում հայերին ոգևորելու ու առաջնորդելու գործը ստանձնել էին հայ եկեղեցու առաջնորդները: Նրանք ամենուր հայտարարում էին մայր հայրենիքի հզորացման և վերագարթոնքի մասին: Ներգաղթի կազմակերպման աշխատանքները կենտրոնացնելու նպատակով Հայաստանում 1921 թվականին ստեղծվում է «Հայաստանի օգնության կոմիտե», որի նպատակն էր քարոզչական աշխատանքներ տանել սփյուռքահայերի շրջանում: Միաժամանակ Կ.Պոլսում ստեղծվում է «Հայաստանի օգնության մարմին» կազմակերպությունը: Սրա նպատակն էլ նյութական ու բարոյական աջակցություն ցույց տալն էր Հայաստանին²⁷⁰:

Եվ այսպես, լարված նախապատրաստական աշխատանքներից հետո, հայրենադարձների քարավանը մտավ Հայաստան, որին հաջորդեցին երկրորդը, երրորդը և բազմաթիվ ուրիշները: Եվ ինչպես գիտենք, թե՛ ընդգրկման ծավալով, թե՛ թվաքանակով նախորդ և հաջորդ փուլերի համեմատությամբ սա ամենամեծ ներգաղթն էր:

Ներգաղթն ընթացքի մեջ էր, բայց մարդիկ արդեն բախվել էին դառն իրականությանը, քանի որ Հայաստան հասնելուն պես, արդեն հասկացել էին, որ վիճակը մեղմ ասած լավ չէր: Նրանց մեջ հուսահատությունն էլ ավելի խորացավ այն ժամանակ, երբ տեղաբաշխելիս հաճախ քաղաքաբնակներին ուղարկում էին գյուղական վայրեր և թողնում անօգնական՝ միայնակ կիսավեր տներում: Լինում էր և հակառակը: Նորեկ հայրենադարձներին բնակարանով և աշխատանքով ապահովելը մասամբ տեղի էր ունենում ոչ պակաս կարիքավոր տեղացիների հաշվին, ինչն իր հերթին դժգոհություն էր առաջացնում վերջիններիս մեջ և սրում եկվոր-տեղացի փոխադարձ հարաբերությունները²⁷¹:

Սփյուռքում քարոզչական աշխատանք տանելու համար համայնքներ էին գործուղվում մարդիկ, որոնք պետք է բոլոր միջոցներով Հայաստանը ներկայացվեին իբրև դրախտավայր, որտեղ «կաթի գետեր են հոսում, և հավերժ պատերի տակ ոսկե ձվեր են ածում»: Եվ այս արտահայտությունը հետագայում,

²⁶⁸ «Միտն», 1946 հունվար-փետրվար-մարտ, էջ 1:

²⁶⁹ ՀԱԱ, ֆ. 409, ց. 1, գ. 2943, թ. 1:

²⁷⁰ **Գասպարյան Ա.**, Սփյուռքը Հայրենիքի կողքին, Երևան, 1963, էջ 47:

²⁷¹ **Ստեփանյան Ա.**, Մեծ Հայրենադարձության դերը Հայաստանի մշակութային և տնտեսական կյանքում, Երևան, 2004-2007, էջ 150:

իբրև չափազանցման բնորոշ օրինակ, հումորով էին արտասանում ինչպես տեղաբնակները, այնպես էլ ներգաղթածները²⁷²:

Ներգաղթած բանասացները պատմում էին, որ իրենք վիրավորված էին առավելապես իրենց մատուցած ստից և կեղծիքից. «Թող մեզի շիտակը ըսեն, եկող-մնացողը մենք կորոշենք», - այսպես էին ասում շատերը: Սակայն սփյուռքահայ համայնքներում գտնվեցին նաև շատ իրատես մարդիկ, որոնք գիտակցում էին, որ պատերազմից նոր դուրս եկած երկիրը մեկ-երկու տարվա ընթացքում չի կարող վերականգնվել, վերածվել «դրախտավայրի»: Բուենոս Այրեսի «Հայ կեդրոն» ամսագիրը գրում էր. «Հայաստան շինուած եւ լմնցած երկիր չէ, շինուելու վրայ եղող երկիր մըն է, ուստի հոն գացողը շինող մը պետք է ըլլայ եւ ոչ թէ վայելող մը: Հայաստան գացողը իրատես պիտի ըլլայ, որովհետեւ երթալիք տեղը անամպ երկինք չէ անպատճառ: Հարկաւ հոն ալ շուք կա: Լեռ եղած տեղը, փոր ալ կըլլայ: Օփերային շենքին քով տնակն ալ կայ»²⁷³:

Ներգաղթածների համար նոր էր աշխատանքի և վարձատրման կարգը: Արտասահմանում աշխատողը ստանում էր շաբաթավարձ, Հայաստանում՝ ամսավարձ: Սակայն դա այնքան զարմանալի չէր թվում, որքան այն, որ ընտանիքի ամսական ծախսն ավելի շատ էր, քան վաստակածը: Հունահայ Տիրան Կոնդակչյանը պատմում էր. «Արտասահման ասիկա չըլլալիք բան էր: Եթե մարդը իր ընտանիքը չպահեր՝ ծույլ է, թերացել է, կըսեինք, բայց աշխատես և ընտանիքդ անոթի մնա, ասիկա չսված բան էր»²⁷⁴:

Նրանք չէին կարող ըմբռնել հարկի իմաստը, որը նրանց կարծիքով բռնություն էր մարդու ազատ կամքի վրա: Երևանում գործող «սև շուկան» ևս նորույթ էր հայրենադարձների համար: Նրանց պատկերացմամբ՝ դա ապօրինի, արգելված առևտուր էր, որը, սակայն, «օրինականացված» էր Հայաստանում: Նրանք նաև համոզվեցին, որ կրոնն ու եկեղեցին, ծեսերն ու տոները անտեսված էին: Նրանք աստիճանաբար սովորեցին քրիստոնեական արարողությունները ծպտված անել²⁷⁵: Բայց ամեն դեպքում պետք էր հաշվի առնել նաև այն փաստը, որ ներգաղթը սոսկ վերաբնակեցում չէր, այլ կենսաձևի, պատկերացումների, մտածելակերպի կտրուկ փոփոխություն:

Եվ քանի որ տարագիր հայությունը գտնվում էր քաղաքական-տնտեսական առավել ծանր ու անբարենպաստ պայմաններում, ուստի հաշվի առնելով սփյուռքահայերի այդ ծանր կացությունը՝ սովետական կառավարությունը, որոշեց շարունակել հայրենադարձությունը: Եվ միութենական կառավարությանն է ներկայացվում հայրենադարձների հերթական խմբաքանակ ընդունելու մասին որոշման նախագիծը: Իսկ դժվարություններն ու դժգոհություններն

²⁷² **Մտեփանյան Ա.**, 20-րդ դարի հայրենադարձությունը հայոց ինքնության համակարգում, Երևան, 2010, էջ 105:

²⁷³ Ներգաղթին Այբ ու Բենը, Հայ կեդրոն, 1948, թիվ 1, էջ 80:

²⁷⁴ **Մտեփանյան Ա.**, 20-րդ դարի հայրենադարձությունը Հայոց ինքնության համակարգում, Երևան, 2010, էջ 174:

²⁷⁵ **Բազարյան Մ.**, Նամակներ «սովետական դրախտից», Երևան, 1989, էջ 57:

աճում էին, սոցիալ-տնտեսական ծանր պայմանների պատճառով հայրենադարձների շրջանում սկսվում են նկատվել այլ տրամադրություններ²⁷⁶:

Քանի որ ներգաղթն ընթանում էր Մփյուռքի քաղաքական հոսանքների՝ հիմնականում դաշնակցության դեմ գաղափարական պայքարի պայմաններում, ապա ներգաղթողին առաջին հերթին պարտադրվում էր դուրս գալ կուսակցության շարքերից: Մա անսպասելի էր, և շփոթմունք առաջացրեց Մփյուռքի հասարակական շրջանակներում, քանի որ Հայաստանի հրավերի կոչում ասվում էր հետևյալը. «Խորհրդային Հայաստան կը հրավիրե բոլոր հայրենատենչ հայերուն, առանց որեւէ խտրականութեան, ոչ կրօնքի, ոչ դասակարգի եւ ոչ ալ կուսակցութեան, ամեն ներգաղթող պետք է գիտենայ, թե հայրենիքը լայն բացած է իր դռները և կուզէ հայերը հաւաքել իրենց հայրենիքը»²⁷⁷:

Նշենք, որ ներգաղթի ջերմեռանդ կողմնակիցներին Մփյուռքի համայնքներում անվանում էին «հայաստանջի» (հայաստանամետ): Բանասացների պատմելով՝ մեծ հերթեր էին գոյանում «արձանագրող գրասենյակներուն առջև», նույնիսկ գիշերներն էին հերթ կանգնում «օր մը առաջ Հայաստան երթալու համար»: Ըստ ԽՍՀՄ արտասահմանյան ներկայացուցչությունների և ներգաղթ կոմիտեների տվյալների՝ Մփյուռքի տարբեր համայնքներում ցուցակագրվածների ընդհանուր թիվը կազմում էր 360 հազար մարդ²⁷⁸:

Հայրենադարձության նման մեծ պատասխանատու գործ իրականացնելու համար անհրաժեշտ էր նաև տվյալ տարածքներում գտնվող կոմիտեների, տեղի կազմակերպիչների ու դեկավարների օժանդակությունը: Իհարկե, գտնվեցին շատերը, որ ոգևորեցին ու օժանդակեցին և հրաժեշտի պահին ջերմորեն մաղթանքներ հղեցին: Բայց իրավիճակն այլ էր, օրինակ՝ Իրանում, քանի որ Իրանից Հայաստան ներգաղթեցին բազմահազար հայեր և այդպես էլ կշարունակվեք, եթե չընդհատվեք Իրանի կառավարության հարուցած խոչընդոտների հետևանքով²⁷⁹: Նշենք նաև, որ հայրենադարձությանը դեմ էին դուրս եկել նաև դաշնակիցները՝ և դա էլ կարծես իր բացատրությունն ուներ, այն բանից հետո, երբ գաղթօջախներում ստեղծված կոմիտեներում դաշնակիցներին չընդգրկեցին, նրանք հայրենադարձությանը դեմ արտահայտվեցին²⁸⁰:

Հայրենադարձության ընդդիմախոսներից էր Հայ կաթողիկե եկեղեցին՝ կաթողիկոս-պատրիարք կարդինալ Գրիգոր Պետրոս ԺԵ Աղաջանյանի գլխավորությամբ, ով ամեն կերպ հորդորում էր կաթողիկե հայությանը չներգաղթել Հայաստան: Կաթողիկոսության առաջնորդը հանգամանորեն ներկայացնում է, որ հայ կաթողիկե եկեղեցին երբեք չի ժխտել ազգային գոյության իրավունքը, նրա յուրահատուկ մշակույթը, հայրենասիրությունը, ծեսերն ու ավանդույթները և, որ լինելով հայ կաթողիկե եկեղեցու անդամ, պետք է լինել ազգասեր և

²⁷⁶ Մվազյան Գ., Հայրենիքիս համար, Երևան, 1968, էջ 87-89:

²⁷⁷ Տեր-Միքայելյան Գ., Ներգաղթողին գրքուկը, Գահիրե, 1946, էջ 9:

²⁷⁸ Վիրաբյան Ա., 1946-1948 թթ. Մեծ հայրենադարձությունը և դրա դասերը, Երևան, 2009, էջ 12:

²⁷⁹ Փանկևանյան Հ., Իրանահայ համայնքը, Երևան, 1989, էջ 244:

²⁸⁰ Վիրաբյան Ա., Հայաստանը Ստալինից մինչև Խրուշչով, Երևան, 2001, էջ 69-70:

հայրենասեր հայ²⁸¹։ Նա իր համայնքին ուղղում է «Թուղթ հովուական» շրջաբերականը²⁸², որով պատրիարքը կոչ է անում իր հոտին չներգաղթել Խորհրդային Հայաստան, քանի որ այնտեղ չկա կրոնական ազատություն, ինչպես նաև մատնանշվում են այս առթիվ լույս տեսած խորհրդամետ ուժերի հակաաղաջանյանական մեղադրանքներն ու զրպարտանքները։ Հայ կաթոլիկության առաջնորդը նշում է, որ ինքը մշտապես իր աջակցությունն է ցուցաբերել հայ ազգին, թեև դա երբեմն եղել է քողարկված։

Համամիտ չենք Հ. Ենգիբարյանի այն մտահանգմանը, որ կաթոլիկոս-պատրիարքը դեմ էր հայրենադարձությանը ուրիշ քողարկված դրդապատճառով²⁸³, որն է՝ կաթոլիկ հայ համայնքի թուլացումը հայրենադարձվելու պարագայում, դրա ապացույցն այն է, որ Խորհրդային Հայաստանումն ևս դեռևս պահպանվում էին կաթոլիկ հայերի ոչ սովոր համայնքներ։ Կարդինալ Աղաջանյանի ընդվզումն ըստ էության դեմ էր խորհրդային աստվածամերժողական իշխանության քաղաքականությանը և նաև սոցիալ-տնտեսական ոչ բավարար մակարդակի ապահովմանը ոչ միայն ներգաղթողների, այլև հայրենիքում ապրող հայերի համար, ինչի մասին իրապես սկսեցին հաղորդել հենց առաջին իսկ ներգաղթած հայրենակիցները։

Չնայած այս ամենին՝ ներգաղթի կողմնակիցները չէին կարող լինել անտարբեր այս ամենի հանդեպ։ Ուստի՝ «Էջմիածին» ամսագրում տպագրում են հոդվածներ, որտեղ քննադատում են կարդինալ Աղաջանյանին և նրա գործունեությունը։ Բացի այդ, նրա դեմ խոսեց նաև Հայոց Հայրապետը. «Հայաստանյաց ազգային առաքելական Սուրբ Եկեղեցու ավանդական խորհուրդն ու սրբություն սրբոցն է եղել միշտ հայ ժողովրդի բարօրությունը, հայ հայրենիքի տենչալի ամբողջությունը և հայրենի պետության տնտեսական, քաղաքական, մշակութային հզորացումը։ Ինչպես միշտ, նմանապես և այսօր հայ ազգային եկեղեցին նրա անվանդական հոգևոր դասն ու առաքինազարդ ողջ պաշտոնեությունն իր Հայրապետի գլխավորությամբ ծառայում են այդ սրբազան ուխտին։ Յուրաքանչյուր ազնիվ հայի առաջնորդի սրբազնագույն պարտականությունն է մերկացնել, չեզոքացնել և ի սպառ հեռացնել հայկական շրջաններից հայադավ ուժերին ու գործիչներին։ Սրտառուչ է լատինադավան ազգայինների գործակցությունը համազգային խնդիրների արդարադատ լուծման համար։ Հակառակ նոցա կրոնական պետերի դավադիր հորդորների, որոնք հայ դատի և հայրենադարձի դեմ ծառանալով կարծում են սիրաշահել Վատիկանի ռազմատենչ մենավորին...»²⁸⁴։

Եվ պետք է ասել, որ չնայած Գրիգոր ԺԵ Աղաջանյանի հորդորների, կաթոլիկ հայերի շրջանում նույնպես նկատվեցին ներգաղթյալներ դեպի Հայաստան։ Մենք այս տեղեկությունը ստանում ենք Մաղաքիա Պապուճյանից, ով նշում է, որ Սիրիայի Քեսապի շրջանից հայրենադարձվել են 557 կաթոլիկ հայեր, իսկ

²⁸¹ Կարդինալ Գրիգոր-Պետրոս Աղաճանյան, Չայն Հովուական, Վենետիկ- Ս. Ղազար, 1967, էջ 16։

²⁸² Գրիգորի-Պետրոսի ԺԵ-ի Աղաճանյան, Թուղթ հովուական, 1947, Պեյրուօ, էջ 5։

²⁸³ Ենգիբարյան Հ., Մեծ Հայրենադարձությունը և հայ եկեղեցին, Ատենախոսություն, Երևան, 2014, էջ 5։

²⁸⁴ ՀԱՍ, Ֆ. 823, ց. 1, գ. 4, թ. 4-11։

ընդհանուր թվով՝ 2407 հոգի: Այս մասին էլ ասվում է. «Հայրենադարձութենէն ետք Գարատուրանի վարի թաղերը կը մնան առանց դպրոցի: Քեսապի Հայ Կաթոլիկ Ժողովրդապետութիւնը իր ունեցած դպրոցին իբրև մասնաճյուղ կը բանա տարրական նախակրթարան մը՝ մանկապարտեզով»²⁸⁵:

Բայց, ի հակադրություն բոլոր դժվարությունների, ամեն դեպքում իրականացավ հայրենադարձությունը, և որի առաքելությունն իր ձեռքն էր վերցրել Հայ առաքելական եկեղեցին, ինչն էլ նպաստեց անագորույն ողբերգությունից փրկված բնավեր հայերի տունդարձին, ովքեր շարունակում էին քարավաններով ապաստան որոնել հայրենի հողում:

Այսպիսով՝ 1946-1949 թվականներին արտասահմանյան 12 երկրներից հայրենիք ներգաղթեցին 89750 հայրենադարձներ, որոնց տեղափոխման և տեղավորման ծախսերը հիմնականում իր վրա էր վերցրել Սովետական Հայաստանի կառավարությունը: Որոշ գումարներ էլ ստացվել են սփյուռքահայ բարեգործական և հայրենակցական հաստատությունների անցկացրած հանգանակություններից, նվիրատվություններից, ճանապարհածախսի համար ներգաղթողների մի մասի կատարած վճարումներից, ինչպես նաև հայրենաբնակ աշխատավորների կողմից հայրենադարձների ճանապարհավարձ 1946-1949 թվականներին ծախսվել է 76,8 մլն ռուբլի²⁸⁶:

Ներգաղթը, իբրև քաղաքական խաղաքարտ, Խորհրդային Միության համար իր նպատակին չձառայեց, և այս առումով կորցնելով նշանակությունը՝ դարձավ աննպատակ, ինչն էլ զանգվածային ներգաղթի ընդհատման պատճառ դարձավ: Անշուշտ, այդ հարցում մեծ դեր խաղացին նաև երկրի տնտեսական դժվարությունները (բնակարանային, պարենային և այլն) և ներքին քաղաքական մթնոլորտի լարվածությունը, որին հետևեցին նոր բռնաճնշումները:

ЛИЛИТ ПОГОСЯН

кандидат исторических наук, доцент

ПОБОРНИКИ И «ПРОТИВНИКИ» ВЕЛИКОЙ РЕПАТРИАЦИИ В СОВЕТСКОЙ АРМЕНИИ И ДИАСПОРЕ В ЛИЦЕ АРМЯНСКОЙ ЦЕРКВИ И НЕКОТОРЫХ ПОЛИТИЧЕСКИХ СИЛ

Статья посвящена проблемам организации и осуществления крупномасштабной репатриации как в Советской Армении, так и в диаспоре. Наша цель – по-новому оценить реальные причины сближения отношений между армянской церковью и Советской властью сразу после Второй мировой войны – трансформацию антицерковной позиции в политику содействия церкви. На основе архивных материалов и исследований мы попытались выявить противоречивые взгляды на великую репатриацию и их влияние на иммиграцию. Объективно представлены точки зрения глав армянской апостольской и армянской католической церквей на иммиграцию. В статье освещается подход, согласно которому не репатриация использована в качестве предъявления к Турции территориальных претензий, а, наоборот, территориальные претензии использованы для организации репатриации.

LILIT POGHOSYAN

²⁸⁵ Չոլաքեան Յ., Քեսապ, Հատոր Գ, 2004, էջ 322:

²⁸⁶ Արքաճախյան Ա., Համառոտ ուրվագիծ հայ գաղթավայրերի պատմության, Երևան, 1967, էջ 82:

THE APPRAISERS AND OPPOSERS OF GREAT REPATRIATION IN THE SOVIET ARMENIA AND DIASPORA IN THE FACE OF THE ARMENIAN CHURCH AND SOME POLITICAL FORCES

The article deals with the issues of organization and implementation of the Great Repatriation both in the Soviet Armenia and the Diaspora. Our goal is to re-evaluate the authentic causes of the rapprochement of the Armenian Church and the Soviet authorities immediately after the Second World War, and the transformation of a church-backed position into a church-oriented policy. On the basis of archive and studies, we have tried to find out pros and cons of the Great Repatriation and their impact on immigration. The views of the leaders of the Armenian Apostolic and Armenian Catholic Churches have been impartially presented to immigrants. The article also relates to the approach not to repatriate Turkey for land claims, on the contrary, the land demand was used to organize repatriation.

ЛИЛИТ АСОЯН

кандидат исторических наук, доцент

**ОБЩЕСТВЕННЫЕ ОРГАНИЗАЦИИ АРМЕНИИ:
СОВРЕМЕННЫЕ ВЫЗОВЫ И РЕАЛИИ**

Общественное движение в Армении всегда имело особое значение, так как было продиктовано в основном политическими реалиями: в условиях отсутствия государственности политическую повестку дня формировали различные общественно-политические течения, кружки, отдельные деятели. На современном этапе общественное движение несколько изменилось в подходах, формах деятельности, однако не утратило первоначальную функцию – активное участие во внутри- и внешнеполитической жизни государства. Общественные организации Армении являются эффективным инструментом влияния и в силу широких пропагандистских возможностей, методов воздействия при умелом координировании приносят конкретные результаты в обозримом будущем, что непосредственно связано с вопросом обеспечения национальной безопасности.

Ключевые слова: общественные организации, общественное движение, НПО.

Общественное движение в Армении имеет особое значение. Возникшее на волне национально-освободительной борьбы оно играло значимую роль в формировании не только общественного мнения, но и внешнеполитического курса. Именно в результате общественной деятельности Исраэла Ори (начало XVIII века) были установлены армяно-российские политические связи, которые в дальнейшем были развиты и углублены видными общественными деятелями О.Аргутяном, М.Баграмяном, католикосом Нерсесом Аштаракецци и др. Благодаря их усилиям армянская общественность к началу XIX века воспринимала Россию как спасительницу, освободительницу, защитницу интересов христиан, в частности, армян.

Десятилетия в составе СССР лишь укрепили эти связи, создав единое языковое, культурно-образовательное пространство. Однако с развалом СССР общественный сектор на постсоветском пространстве был отодвинут на второй план, чем воспользовались западные структуры. При помощи общественных организаций, используя в том числе культурно-образовательные, социальные, экологические и другого плана проекты, за 20 с небольшим лет им удалось внести некоторые коррективы не только в общественном сознании, но и во внешнеполитическом курсе государства. В этом контексте важное значение имеет уровень и качество межгосударственного сотрудничества. Россия является стратегическим союзником Армении и предпочитает строить отношения на уровне государства, тогда как западные партнеры, учитывая специфику общественного влияния в армянской действительности, больше работают на уровне общества. Активно поддерживаются не только отдельные общественные организации, но и создание и развитие сетей, молодежных движений, инициатив. Волонтеры различных зарубежных организаций часто поселяются в семьях, изучая социальный уклад и семейные отношения изнутри.

Общественный сектор Армении состоит в основном из организаций, финансируемых западом (DONGO) под конкретные гранты, проекты. Под общественной организацией в Армении подразумеваются неправительственные, неторговые, негосударственные организации, включая собственно общественные организации, профсоюзы, фонды и объединения юридических лиц, зарегистрированные в Госрегистре и признанные Гражданским кодексом Республики Армения. Однако под общественными организациями общественность подразумевает все неправительственные организации ввиду наибольшего веса, активности и публичности именно этой составляющей. В последние годы общественные организации с подачи тех же западных коллег стали называться институтами гражданского общества, пережив ряд трансформаций от общественной организации (NGO) до института гражданского общества (SCO). Это подразумевает расширение и закрепление законодательно полномочий общественных организаций, более активно внедряя их в сферу принятия как внутри-, так и внешнеполитических решений. Так, многие реформы, в том числе и гендерная повестка, внедрение и реализация концепции устойчивого развития, борьба против насилия и торговли людьми были предложены Армении в рамках «Политики соседства Европы», «Восточного партнерства» и реализованы при действенном участии общественного сектора. Они призваны помочь государству при финансовой поддержке зарубежных фондов или их филиалов в Армении решить внутренние вопросы демократизации общества, борьбы с коррупцией, обеспечения гендерного равенства и т.д. Часть этих общественных организаций входит в состав различных комиссий и подкомиссий Общественного совета при Президенте РА. В Общественном совете сформирована также отдельная комиссия по вопросам становления гражданского общества.

В Армении широкую деятельность развернули известные западные фонды и организации, такие как, например, «Фонд открытого общества», «Фонд Конрада Аденауера» (нем. *Konrad-Adenauer-Stiftung*), «Фонд Фридриха Эберта» (нем. *Friedrich Ebert Stiftung*), *Counterpart international Armenia*, *Transparency international*, а также множество различных, так называемых, общественных организаций при дипмиссиях и представительствах, как например, представительство ОБСЕ в Армении и другие. С помощью этих международных фондов, организаций и платформ запад формирует не только положительный имидж стран с устойчивым развитием, социальной справедливостью, демократией и толерантностью, но и своего рода противовес укоренившимся пророссийским настроениям, используя в качестве инструмента широкий потенциал общественных организаций, коих в Армении, по данным Агенства государственного регистра юридических лиц Министерства юстиции Республики Армения на 1 апреля 2016г., насчитывается более 5 тысяч, из которых 4429 - это общественные организации, 991- фонды, 766 - профсоюзы, 51- религиозная организация и т.д. По нашим подсчетам, в одной только Ширакской области насчитывается около 300 общественных организаций, из которых наиболее активны меньше десятка. В основном это организации, деятельность которых направлена на реализацию благотворительных, социальных, экологических, культурных проектов. Наиболее активными из них являются Клуб журналистов «Аспарез», Ширакский региональный филиал армянского Центра защиты прав человека им А.Д.Сахарова, Детско-юношеская ОО «Мегвик», ОО «Аракс - центр», ОО «Женщины во имя развития», ОО «Центр молодежных инициатив», «Орхус-центр» Гюмри и др., а также гюмрийский филиал швейцарского гуманитарного фонда КАЗА, «Американский угол Гюмри», гюмрийский филиал армянского CARITAS (католическая благотворительная организация). Частые гости в Гюмри волонтеры небезызвестного «Корпуса мира», призванные реализовать программы развития:

- Содействие в преподавании английского языка в школах и вузах регионов Армении;

- Содействие развитию институциональных возможностей молодежи;

- Содействие развитию общества через образование;

- Содействие [HYPERLINK](http://www.spyur.am/ru/business_directory/bd/15065)

["http://www.spyur.am/ru/business_directory/bd/15065"](http://www.spyur.am/ru/business_directory/bd/15065) [HYPERLINK](#)

["http://www.spyur.am/ru/business_directory/bd/15065"](http://www.spyur.am/ru/business_directory/bd/15065)развитию [HYPERLINK](#)

["http://www.spyur.am/ru/business_directory/bd/15065"](http://www.spyur.am/ru/business_directory/bd/15065) [HYPERLINK](#)

["http://www.spyur.am/ru/business_directory/bd/15065"](http://www.spyur.am/ru/business_directory/bd/15065)системы [HYPERLINK](#)

["http://www.spyur.am/ru/business_directory/bd/15065"](http://www.spyur.am/ru/business_directory/bd/15065) [HYPERLINK](#)

["http://www.spyur.am/ru/business_directory/bd/15065"](http://www.spyur.am/ru/business_directory/bd/15065)образования;

- Содействие участию молодежи в общественной жизни, что собственно, мы имели возможность наблюдать летом 2015г.

Из пророссийских ОО активна только одна - «Общество Россия». Среди этого многообразия доля российских организаций несоизмеримо мала - их всего 17, а

филиалы российских организаций и фондов полностью отсутствуют (за исключением фонда Горчакова). Наиболее активными из них являются ОО «Россия», Российско-армянский альянс молодежи, Российско-армянское молодежное единство, которые, однако, не в силах решить поставленную перед ними задачу консолидации российских соотечественников, укрепления армяно-российских связей, способствовать формированию положительного имиджа России за рубежом, равно как и активного межгосударственного сотрудничества в рамках интеграционных проектов, тем более способствовать сотрудничеству в сфере безопасности. Между тем общественные организации Армении, как показали возникшие стихийно движения «Нет грабежу!» против повышения цен на проезд внутригородского транспорта, «Электрик Ереван» против повышения тарифов на электроэнергию, являются достаточно значимыми акторами не только внутренней, но и внешней политики Республики Армения. В 90-е гг. XX века, в первые годы приобретения независимости в Армении еще были сильны пророссийские настроения (за исключением первых 2-3-х лет, что было обусловлено постсоветским синдромом). Несмотря на то, что власти Армении не поддержали референдум 17 марта 1991г. о сохранении СССР, местные общественные организации (в основном при предприятиях и учреждениях), принимая активное участие в политической жизни государства, самостоятельно организовали округа и участки, окружные и округовые комиссии, зарегистрированные Центральной комиссией референдума СССР. По данным этого референдума, 72,1% проголосовало «за» сохранение Советского Союза, а значит и за активное сотрудничество с Россией на единой политико-экономической платформе. Заметим - это была исключительно общественная инициатива. Однако к началу XXI века в результате активной пропагандистской работы и серьезных финансовых вливаний, по заявлениям председателя ОО «Международное гуманитарное развитие» А.Гукасяна, «начиная с 2008 года фонд "Евразия" предоставил армянским организациям финансирование в размере более \$15 млн. Вместе с тем Национальной фонд демократии в течение последних двух лет предоставил 3-4 армянским СМИ около \$330 тысяч от вышеназванных западных фондов и организаций, и армянские общественные круги стали склоняться в сторону запада. В 2013г. по результатам социологического опроса, проведенного 9-16 октября того же года Gallup International Association за вступление Армении в ТС, т.е. за торгово-экономическое единое пространство с Россией, проголосовало всего 64% граждан. За десяток с небольшим лет местным прозападным организациям, таким как «Ереванский пресс-клуб», «Хельсинкская гражданская ассамблея», «Аналитический центр по глобализации и региональному сотрудничеству», Армянский филиал Германского фонда Фридриха Эберта, Центр политических и правовых исследований «Согласие» (Concord), «Открытое общество - Армения» и др. удалось склонить на сторону запада более 10% активных граждан. Антироссийские настроения в обществе усилили, к сожалению, дело «водителя в женском халате» Грачья Арутюняна, заявления об ограничении деятельности НПО, дело

Пермякова, информация о военной помощи Азербайджану и т.д. Более того, в течение 20 лет независимости в Армении практически произошел спад интереса к русскому языку, взамен усиления позиций англоговорящей молодежи, обучающейся английскому часто при помощи тех же прозападных общественных организаций. В нескольких регионах Армении открыты так называемые «американские углы», где бесплатно можно получить уроки английского, пользоваться библиотекой, интернет-услугами, а так же при нескольких общественных организациях действуют центры изучения английского, французского, немецкого и др. Молодежь, родившаяся за это время, в массе своей плохо владеет «великим и могучим», отдавая предпочтение английскому, что, в свою очередь, может свидетельствовать о низком культурно-общественном влиянии России, в том числе и на формирование мировоззрения людей с активной гражданской позицией, а также об усиливающемся из года в год влиянием прозападных НПО, что можно проследить и на информационном поле. Подавляющее большинство СМИ ведут трансляцию на армянском языке, параллельно уменьшается русскоязычное пространство, а двусторонние издания или филиалы СМИ в рамках государственных интеграционных площадок отсутствуют вообще, тогда как многие западные издания имеют в Армении собкоры или же активно поддерживают местные СМИ, как, например, радио «Свобода» и др.

Вследствие вышеназванных причин большая часть общественных организаций, в основном прозападных, вовлечена в современные интеграционные процессы, а именно в процесс сближения с ЕС, и при значимом финансировании активно пропагандирует западные ценности не только во время проведения разного рода мероприятий на месте, но и «закрепляя результат» различными молодежными ознакомительными поездками в страны ЕС в рамках культурно-образовательных проектов. Подобный подход обеспечивает устойчивый рост сторонников, особенно в среде молодежи, сближения и укрепления связей с демократической, развитой, «продвинутой» Европой с тенденцией к углублению в будущем. Бюджет только одной из таких программ, к которой подключены ведущие вузы мира, Erasmus Plus 2014-2020гг. составляет 16,5 млрд. евро. И мероприятия в духе «Культурная столица СНГ», малочисленные квоты на обучение в российских вузах (208 человек на 2014-2015гг., тогда как только за 2013г. из ЕГУ по договорам с европейскими вузами состоялось более 300 командировок, из которых 150 студенческих поездок с целью продолжения образования), редкие культурно-образовательные проекты для ограниченного числа людей и прочее не только не могут стать противовесом, но и малоэффективны и практически не составляют конкуренции.

Со стороны западных структур ведется активная работа по координированию действий сектора НПО Армении. Кроме отдельных проектов, малых и крупных грантов, консультаций, проводятся также ежегодные форумы, где проводится SWOT анализ сектора НПО с целью выявления, корректировки и устранения слабых и уязвимых мест. Только в 2009-2010гг. были проведены 3 всеармянских форума: при поддержке миссии ОБСЕ в Армении, всемирного альянса

гражданского общества CIVICUS, национальной платформы Восточного партнерства, поставивших перед собой задачу выделения проблем и особенностей сектора НПО Армении, а также возможности сотрудничества и евроинтеграции. Более того, в рамках так называемого “Открытого форума для эффективного развития институтов гражданского общества” в соответствующей “инструкции” для наиболее успешного развития общественного сектора предлагалось:

- усилить требования людей по соблюдению собственных прав, особенно прав женщин, с вовлечением особенно маргинализированных социальных групп;
- заниматься вопросами активизации сотрудничества между общественными организациями, частным сектором и государственными структурами в целях разработки взаимосогласованных приоритетных направлений и подходов и т.д. (так называемая корпоративно-социальная ответственность);
- внедрять гендерное равенство, одновременно продвигая права женщин;
- обеспечить прозрачность и подотчетность, политический диалог и общественное участие.

При этом отмечается, что Институт гражданского общества (ИГО) должен продолжить организационную работу с правительством и другими заинтересованными сторонами в целях укрепления и содействия демократическому управлению и инклюзивной деятельности в области развития демократического правительства, участвовать в выработке законов, положений и практики, которые соблюдают несколько основополагающих принципов или стандартов, являющихся предпосылками для надежного и эффективного гражданского общества:

- юридическое признание ИГО;
- право на свободу выражения мнения;
- право действовать свободно от необоснованного вмешательства со стороны государства, а также
- право на изыскание и получение ресурсов.

А в главе “Принципы эффективности развития ИГО” отмечается, что современные НПО имеют непосредственное отношение не только к местным процессам, но и стремятся к изменениям в национальном и глобальном масштабах.

Данный документ всего лишь один, выделенный нами из огромного многообразия существующих инструкций и руководств для общественного сектора, которые имеют непосредственное отношение к вопросам национальной безопасности, включая демографическую, экономическую, политическую составляющие.

В ходе круглого стола «Роль гражданского общества в формировании повестки государственной политики в Армении и обеспечении подотчетного управления», проходившего в Ереване в декабре 2017 года, посол США Ричард Миллз заявил, что США активно участвовали в создании гражданского общества Армении и реализуют в Армении достаточно широкий спектр программ

и мероприятий. Американская дипмиссия и партнеры Армении в лице Всемирного банка и Европейского союза заинтересованы в развитии и усовершенствовании возможностей гражданского общества в республике.

Таким образом, местные общественные организации, имея глубокие исторические корни и традиции, являются достаточно серьезным фактором на политической арене Армении, эффективным инструментом влияния не только на общество, но в ряде случаев и на государство в силу широких пропагандистских возможностей, методов воздействия и при умелом координировании приносят конкретные результаты в обозримом будущем, тем более, что по наблюдениям Transparency International, в законодательстве не выявлены какие-либо явные ограничения деятельности и развития общественных организаций. Совместные двусторонние и многосторонние проекты в рамках российско-армянского партнерства могли бы способствовать укреплению межкультурных связей, налаживанию диалога не только на уровне государственных институтов, но и в общественно-политической сфере. На примере Армении можно заключить, что упущения в этом вопросе привели к сокращению русскоязычного пространства не только в плане носителей языка, но и на информационном поле, к усилению влияния Запада в противовес российским интересам, изменениям в молодежной политике, сфере образования, а так же к трансформации внешнеполитического вектора в 2003-2013 гг..

ԼԻԼԻԹ ԱՍՈՅԱՆ

պատմական գիտությունների թեկնածու, դոցենտ

ՀԱՅԱՍՏԱՆԻ ՀԱՄԱՐԱՎԱԿՎԱՆ ՎԱԶՄԱՎԵՐՈՒԹՅՈՒՆՆԵՐԸ ԺԱՄԱՆԱՎԱԿՅՑ ՄԱՐՏԱՀՐԱՎԵՐՆԵՐՆ ՈՒ ԻՐՈՂՈՒԹՅՈՒՆՆԵՐԸ

Հայաստանում հասարական շարժումն ունի առանձնահատուկ նշանակություն, քանզի թելադրված է եղել հիմնականում քաղաքական իրողություններով. պետականության բացակայության պայմաններում քաղաքական օրակարգը ձևավորել են առանձին հասարակական-քաղաքական հոսանքները, խմբակները, առանձին գործիչները: Ժամանակակից փուլում հասարակական շարժումը փոքր-ինչ այլ մոտեցումներ, գործունեության ձևեր է արձանագրել, սակայն չի կորցրել իր առաջնային գործառնությունը՝ ակտիվ մասնակցությունը պետության ներքին և արտաքին քաղաքական կյանքում: Հայաստանի հասարակական կազմակերպություններն ազդեցության արդյունավետ գործիք են, և շնորհիվ նրանց քարոզչական լայն հնարավորությունների, ներազդեցության մեթոդների, հմուտ ուղղորդման դեպքում, կարող են հանգեցնել կոնկրետ արդյունքների մոտ ապագայում, ինչն անմիջականորեն կապված է ազգային անվտանգության ապահովման հարցի հետ:

LILIT ASOYAN

PhD in History, Associate professor

PUBLIC ORGANIZATIONS OF ARMENIA: MODERN CHALLENGES AND REALITIES

The social movement in Armenia is of special importance since it has been dictated mainly by political realities: in the absence of statehood, the political agenda was formed by various social-political trends, groups, and independent political figures. At the current stage social movement has somewhat changed in the approaches, kinds of activities, however, it hasn't lost its primary function, namely- active participation in both external and domestic political life of the state. Armenian public organizations are an effective instrument of influence and due to their wide propaganda capabilities, methods of influence and skilful coordination, bring concrete results in the foreseeable future, which is directly related to the issue of ensuring national security.

УЙГУРСКИЙ ФАКТОР – КЛЮЧ К АРМЯНО-КИТАЙСКИМ ОТНОШЕНИЯМ

Статья содержит анализ армяно-китайских отношений с точки зрения уйгурского вопроса. Помимо возможного экономического сотрудничества между Китаем и Арменией, в статье также рассматриваются политические факторы и интересы Китая в южно-кавказском регионе.

Ключевые слова - Армения, Китай, Уйгурский вопрос, современный Китай, экономическое и политическое сотрудничество, южно-кавказский регион.

В настоящее время Китай является экономическим гигантом не только в Азии, но и во всем мире. Начальным пунктом развития современного Китая считается тот период, когда у власти был Мао Цзэдун, но если изучить факты с экономической и политической точки зрения, то можно прийти к выводу, что отцом “китайской модели” развития является Дэн Сяопин. С этого момента Китай начал развиваться, и основной как внутривнутриполитической, так и внешнеполитической задачей стало интенсивное экономическое развитие. Нужно отметить, что на начальном этапе международные компании инвестировали в Китай из-за дешевой рабочей силы, но на сегодняшний день ситуация кардинально изменилась, поскольку Китай грамотно воспользовался присутствием у себя этих компаний. Речь идет о технологическом развитии, и если раньше Китай занимался только обеспечением ресурса производства, имея работоспособный человеческий капитал, то сегодня КНР стоит за многими собственными технологическими открытиями, занимается экспортом этих технологий, имеет собственные высококачественные товары и услуги, которые не уступают Западу и остальному миру. На современном этапе Китай поменял свои внешнеполитические интересы, добавив к основным имеющимся, политические и военные сферы в разных точках мира. Несмотря на быстрые темпы экономического роста, в стране “Красного Дракона” присутствует ряд социально-экономических и этнических проблем.

Китайское «экономическое чудо» затрагивает не все слои населения страны, поэтому до сих пор его называют страной контрастов. В основном производственная часть Китая находится на юге (крупные города и некоторые провинции, как Чжэнсян, Цзянсу и т.д.), что и определяет уровень жизни людей в этих местах. Несмотря на быстрые темпы экономического развития, в Китае по-прежнему есть регионы, в которых люди находятся в положении крайней нищеты. На XIX съезде ЦК КПК в своём докладе Си Цзиньпин заявил, что Китай будет стремиться к значительному прогрессу в деле адресного искоренения нищеты. Но кроме вопроса неравного экономического развития регионов страны Китай огромное внимание уделяет этническим спорам, в частности, китайско-уйгурскому конфликту. Правительство Китая проводит независимую и мирную внешнюю политику, главной целью которой является создание сильного и

могущественного единого Китая, защита независимости и суверенитета страны, создание благоприятной среды для экономического развития и открытости внешнему миру. Как известно, самой большой по территории провинцией является провинция Синь Цзиан, где совместно проживают тюркские уйгуры и китайцы. Китай ведет сдержанную политику в отношении уйгуров, но заинтересованность других государств во вмешательстве в данный конфликт усложняет внутривнутриполитическую ситуацию не только Китая, но и других государств региона. Еще в 1933 году на этой территории создавалась Исламская Восточно-Туркестанская республика, затем до 1949 года просуществовала просоветская Восточно-Туркестанская республика, активную помощь которой оказывал Советский Союз. Лишь после того, как к власти в Китае в 1949 году пришли коммунисты во главе с Мао Цзэдуном, Пекин, благодаря поддержке Москвы, полностью восстановил утраченные позиции в Синьцзяне, а с 1955 года данный регион приобрел статус Синьцзян-Уйгурского автономного района КНР.

Уйгуры стали символом пантюркизма, так как считается, что именно на территории Восточного Туркестана зародился тюркский этнос. Единственное государство, которое в открытую поддерживает уйгуров, это Турция. Однако Пекин сегодня предпринимает шаги по противодействию разжиганию пантюркистских настроений и оказывает серьезное давление на Стамбул (например, в виде переноса Всемирного Уйгурского Конгресса из Турции в Германию, ограничения религиозных обрядов в период священного месяца Рамадан, объявления о борьбе с терроризмом, экстремизмом и сепаратизмом в Синьцзян-Уйгурском автономном районе (СУАР) КНР, жесткого контроля границы, временного запрета выезда из этого района). Турция, напротив, поддерживает такие уйгурские организации, которые представляют конфликт уйгуров как борьбу за реализацию права на национальное самоопределение. Можно также отметить события в Урумчи, которые премьер-министр Турции Реджеп Тайип Эрдоган назвал «геноцидом» уйгуров (стоит отметить ответную "угрозу" Китая признать геноцид армян), а в 2013 году уйгурские экстремисты напали на мирных жителей, в ходе чего погибло 27 человек. Турция также предоставляет турецкие паспорта уйгурам для выезда из страны, оказывает помощь в переселении и предоставлении убежища в Турции, что и вызвало ухудшение турецко-китайских отношений. Новая экономическая политика Си Цзинь Пина "Один пояс, один путь", который должен связывать Китай через страны Центральной Азии с Ближним Востоком и Европой, открыла новый диалог в отношениях Китая и Турции. Очевидно, что исходя из своей экономической мощи и распространения своих товаров и услуг во всем мире, Китай должен быть заинтересован в обеспечении и сохранении безопасности в мире.

Говоря о современных целях Китая, нужно отметить распространение и увеличение его влияния на страны Центральной Азии, Ближнего Востока, Европы и Африки. В отличие от других постоянных членов Совета Безопасности ООН Китай открыто "не участвует" в политических вопросах и делает акцент, в

первую очередь, на экономическое сотрудничество со всеми странами в разных регионах. В 2017 году Пекин сохранил статус одного из главных мировых инвесторов. По итогам 2016 года, объем китайских прямых иностранных инвестиций в нефинансовый сектор мировой экономики составил более 120 млрд. долларов. Объем инвестиций в строительные проекты составил более 100 млрд. долларов. Число китайских рабочих на зарубежных стройках в 2016г. достигло почти 1 млн. человек. Не стал исключением и Южный Кавказ, который является важным экономическим и транзитным путем для реализации китайских товаров. Так, например, Армения, независимость которой Китай признал в 27 декабря 1991 года, а 6 апреля 1992 года установил дипломатические отношения, подписала кредитное соглашение с Азиатским банком развития для строительства транспортного коридора "Север - Юг". А на участке дороги Талин-Ланджик строительные работы осуществляет китайская компания «Синогидро Корпорейшн». Важно отметить активное сотрудничество Китая с Арменией не только в торгово-экономическом направлении, но и военной, социальной, культурной сферах. Так, 14 июля 2011 года заместитель министра иностранных дел Армении Сергей Манасерян и посол Китая в Армении Тиан Чанчун обменялись соглашениями о предоставлении Армении в рамках межправительственного сотрудничества городских автобусов на сумму 55 млн. юаней (\$8,4 млн.). В результате межправительственного сотрудничества Армении и Китая в Ереван было импортировано 249 автобусов марки "Niger-Bus", эксплуатация которых началась с 24 марта 2012 года. В начале 2017 года стало известно, что в декабре 2016 года с Чрезвычайным и Полномочным послом Китая в Армении Тианом Эрлуном было достигнуто соглашение о предоставлении 200 машин "Скорой помощи" Армении. В сообщении говорилось: «Китай предоставит Армении 200 машин "Скорой помощи" на сумму в 4,8 млрд. драмов (9,8 млн. долларов). Первая партия карет "Скорой помощи" будет доставлена в Армению в текущем году. Это одна из самых долгожданных инвестиций в сфере здравоохранения».

Армения, которая была частью "Великого Шелкового пути", также заинтересована в сближении с экономическим гигантом. Китай в последнее время активизировался в Армении не столько с целью развития экономических отношений, поскольку армянский и даже весь южно-кавказский рынок слишком мал и не перспективен для Китая, но для ведения сильной политики в отношении Турции, с которой до сих пор не поддерживает отношения Армения (граница была закрыта Турцией с 1993 года по сей день). Сотрудничество и сближение Китая с Арменией может стать козырем в руках Китая во время переговоров с Турцией или для достижения определенных целей в данном регионе. Усиление позиций Китая в южно-кавказском регионе будет выгодным для Армении, Грузии и Ирана. Армения может поддержать китайские власти в китайско-уйгурском вопросе, получая аналогичный ответ со стороны Китая. Вопрос касается не только признания Геноцида армян, но и урегулирования Карабахского конфликта. Стоит отметить, что из всех членов Совета

Безопасности ООН (Англия, Франция, Китай, РФ, США) только Российская Федерация и Китай продают оружие конфликтующим сторонам - Армении и Азербайджану. Армения, оказав поддержку Китаю в регионе, может посредством КНР, через свои дипломатические каналы «инициировать» принятие Советом Безопасности ООН резолюции о запрете продажи оружия сторонам конфликта. Китай также заинтересован в урегулировании Карабахского конфликта, который глубоко изучается ведущими мозговыми центрами КНР, так как у Китая есть аналогичные проблемы: Тайваньский вопрос, вопрос Парасельских островов (Xisha), территориальный спор вокруг архипелага Сенкаку и т.д. Конфликты и военное положение в южно-кавказском регионе, а также на Ближнем Востоке ставят под угрозу пути развития проекта «Один пояс, один путь», поэтому Китай больше всего заинтересован в сохранении мира и безопасности в регионе, несмотря на то, что он вышел на европейский рынок через прямой железнодорожный канал. Речь идет о железной дороге между Китаем и Лондоном, которая, что весьма существенно, проходит через Казахстан, Россию, Белоруссию, Польшу, Германию, Бельгию, Францию в столицу Великобритании, минуя Транссибирскую магистраль.

Заинтересованность Китая в регионе может стать стимулом для инвестиций в экономику Армении. По данным Национальной статистической службы, в 2016 году товарооборот Армении и КНР составил \$454 млн, или 8,9% общей внешней торговли Армении. По сравнению с 2015 годом существенно упал армянский экспорт – с \$165,3 до \$96,4 млн. Импорт из Китая, наоборот, вырос – с 316,1 до 357,7 млн. Для Армении Китай является вторым крупным экономическим партнером после РФ. Армения в основном экспортирует в Поднебесную минералы, в частности, медь, драгоценные металлы, полудрагоценные и драгоценные камни (процент последних в общем экспорте незначителен). При этом стоит отметить, что КНР является одним из крупнейших потребителей меди в мире и «диктатором» цен.

Особенно перспективна в этом смысле сельскохозяйственная сфера, которая может стать мостом для продвижения армянской экологически чистой продукции в Китай. Из-за внутренних экологических проблем и загрязнения воздуха Китай уделяет огромное внимание высококачественной, экологически чистой продукции, начиная с различных видов мяса и заканчивая фруктами и овощами. Здесь может работать принцип "инвестиции в сельскохозяйственную отрасль взамен на продукцию". Китай уже интересуется армянским медом и сейчас ведутся переговоры по импорту чистого, натурального меда, который прошел все необходимые экспертизы по стандарту и качеству.

Армения может быть интересна для Китая в экономическом плане в качестве члена ЕАЭС: организовав производство своих товаров на территории Армении, Китай сможет таким образом удовлетворить свою заинтересованность в смысле освоения рынка в южных и западных регионах России. Инвестиции в Армении помогут КНР в дальнейшем легко освоить также рынки Ирана, Грузии и создать новый путь реализации своей продукции.

Помимо этого, благодаря своей быстро растущей экономике, Китай нуждается в частом обновлении собственной техники и различного оборудования. Поскольку замененная техника зачастую находится в отличном рабочем состоянии, Армения, таким образом, получает возможность приобрести по доступным ценам такое оборудование и технику для реализации новых проектов.

Немаловажно также сотрудничество в военной сфере, особенно актуальное для Армении, находящейся в состоянии конфликта с Азербайджаном. Известно, что 4 сентября 2017 года состоялся официальный визит в КНР министра обороны Республики Армения Вигена Саргсяна, в ходе которого он встретился со своим китайским коллегой Чаном Ванцьюаном. После длительных переговоров министры обороны двух стран подписали соглашение о предоставлении Армении Китаем безвозмездной военной помощи в размере более 10 млн китайских юаней (более 1.5 млн долларов). Как прокомментировал Виген Саргсян, «военная помощь Китая важна не только в плане материального содействия, но и как политическое решение – стать рядом с Арменией».

Обоюдовыгодным проектом может стать инвестирование Китаем в производство беспилотных летательных аппаратов на территории Армении, что особенно актуально с учетом карабахского фактора. Китай, в свою очередь, получит возможность использовать опыт армянских военных против беспилотников израильского производства, которые используются азербайджанской стороной.

И наконец, Китай может инвестировать в армянскую экономику в области производства энергии из возобновляемых источников, поскольку климат Армении позволяет на севере получать ветряную энергию, а на юге, где по статистике больше солнечных дней, чем облачных – солнечную энергию. Возобновляемая энергия – это перспективная программа Китая, которая может быть экономически выгодна не только для Армении и Китая, но и для южно-кавказского региона в целом.

В настоящее время идут переговоры по установлению прямого авиасообщения между двумя странами. Так, в августе 2017 года обеими сторонами было парафировано соглашение о воздушном сообщении, которое подразумевает установление прямого авиасообщения, а в декабре заместитель министра иностранных дел Армении заявил, что «Армения придает важность развитию сотрудничества с Китаем во всех сферах, включая туристическую отрасль, для развития которой предприняты шаги по либерализации визового режима и установлению прямого авиасообщения».

Еще одно свидетельство того, что Китай имеет скорее геополитические, нежели экономические интересы в Армении – это намерение КНР построить здесь новое посольство – второе по величине на евразийском пространстве. Более того, уже прошла церемония закладки фундамента нового посольства в Ереване, в котором принимали участие министр иностранных дел Армении Эдвард Налбандян и помощник главы МИД Китая ЛИ Хуилай. Во время церемонии глава дипломатического ведомства РА отметил, что «это и политический диалог на самом высоком уровне, и добрые, теплые отношения, которые были

установлены между руководителями наших стран. Это и сотрудничество между правительствами по вопросам экономического сотрудничества, по вопросам развития сотрудничества в областях культуры, науки, образования. Это и тесное взаимодействие между министерствами иностранных дел двух стран, взаимодействие в рамках международных организаций. Это и те добрые отношения, которые сложились между жителями Китая и Армении». Очевидно, что экономический гигант не может быть заинтересован страной с трехмиллионным населением и достаточно незначительным рынком только в торгово-экономическом плане, а имеет четкий перспективный план расширения своего влияния в регионе, разработанный Пекином.

Из вышесказанного можно прийти к выводу, что если в экономическом плане Китай не рассматривает Армению как важного партнера, то в стратегическом и политическом отношении - Армения есть и останется в центре внимания Китая, в качестве «китайской стены» в южно-кавказском регионе.

ԱԼԵՔՍԱՆԴ ԽԱՉԱՏՐՅԱՆ

ՀՀ ԳԱԱ գիտակրթական միջազգային կենտրոն, պատմության և միջազգային հարաբերությունների ամբիոն, մագիստրանտ

ՈՒՅՂՈՒՐԱԿԱՆ ԳՈՐԾՈՒՆԸ՝ ՀԱՅ-ՉԻՆԱԿԱՆ ՀԱՐԱԲԵՐՈՒԹՅՈՒՆՆԵՐԻ ԲԱՆԱԼԻ

Հոդվածը հայ-չինական հարաբերությունների վերլուծություն է՝ ուլդուրական խնդրի տեսանկյունից: Հայաստանի Հանրապետության և Չինաստանի Ժողովրդական Հանրապետության միջև հնարավոր առևտրատնտեսական համագործակցությունից բացի, հոդվածում դիտարկվում են նաև քաղաքական որոշակի գործոններ:

ALEKSANDR KHACHATRYAN

International Scientific-Educational Center of the National Academy of Sciences of the RA
Chair of International Relations, Master's student

THE UYGHUR FACTOR: A KEY TO ARMENIAN-CHINESE RELATIONS

This article contains analyses of Armenian-Chinese relations from the point of Uighur issue. Besides possible economic cooperation between Armenia and China, the article also includes statements concerning China's political factors and interests in South-Caucasus region.

ՄԻԿԻՉ ՓԱՐՄԱՂԱՆՅԱՆ

ՀՀ ԳԱԱ գիտակրթական միջազգային կենտրոն,
իրավագիտության ամբիոն, մագիստրանտ

XVI-XVII ԴԱՐԵՐԻ ԹՈՒՐԹ-ՊԱՐՄԿԱԿԱՆ ՊԱՏԵՐԱԶՄՆԵՐԸ ԵՎ ԴՐԱՆՑ ՀԵՏԵՎԱՆՔՆԵՐԸ ՀԱՅԱՍՏԱՆԻ ՀԱՄԱՐ

XVI-XVII դարերի ընթացքում Օսմանյան կայսրության և Սեֆյան Պարսկաստանի միջև մղվող պատերազմների ընթացքում բեկումնային նշանակություն ունեցան քրդերը, իրենց ապստամբություններով՝ հատկապես Ջալալիների գլխավորած, որոնք կայսրության ուժերը թուլացրեցին և դրանով նպաս-

տեցին պարսկական գորքերի հաջողություններին: 1604թ. շահ Աբասի կազմակերպած բռնագաղթը հայ ժողովրդի համար մեծ արհավիրք հանդիսացավ: Հայության մնացած փշրանքների պահպանման և բնակավայրերի վերակենդանացման գործում կարևոր նշանակություն ունեցավ երկու հանգամանք: Նախ՝ Արևմտյան Հայաստանում ջալալիների շարժումների հետևանքով Արևմտյան Հայաստանի լքված բնակավայրերը վերաբնակեցվեցին թուրքական կառավարության հատուկ հրովարտակով, մյուս կողմից՝ կարևոր էր նաև Փիլիպոս կաթողիկոսի իրականացրած հոգևոր, շինարարական և տնտեսական ձեռնարկումները: Թեմայի արդիականությունն այսօր ավելի քան կարևոր է, քանի որ ամբողջ աշխարհի ուշադրությունը կենտրոնացած է Մերձավոր Արևելքում կատարվող իրադարձություններին, և տարածաշրջանը տարբեր հակասությունների պատճառով դարձել է պայթուցավտանգ:

Բանայի բառեր՝ բռնագաղթ, պատերազմ, ենթակայություն, տեղահանություն, պատերազմ, բանակ, տարածքային փոփոխություն, տնտեսական, ժողովուրդ, գորք

Շահ Իսմայիլը (1502-1524թթ.) պարտության մատնեց աղ-կոյունյուններին, և գրավելով նրանց մայրաքաղաք Թավրիզը, հիմք դրեց Կոլբաշների Մեֆյան պետությանը²⁸⁷: Հաղթանակած շահը պետական կրոն հռչակեց շիիզմը: Մուննիզմը հովանավորող Օսմանյան կայսրությունը սա ընդունեց իբրև իր դեմ ուղղված մարտահրավեր²⁸⁸: Մինչև 1507թ. շահ Իսմայիլը նվաճում է Հայաստանի զգալի մասը և Արևմտյան Քրդստանը: Պատմական աղբյուրների վկայությամբ՝ շահն իր դաստիարակությունն ստացել էր Աղթամարում, այդ իսկ պատճառով բարյացակամ վերաբերմունք ուներ հայերի նկատմամբ²⁸⁹: Հարաբերությունները հատկապես սրվեցին այն ժամանակ, երբ Թուրքիայում գահ բարձրացավ Սելիմ 1-ինը, որը ստացել է Յավուզ «արնախում» անվանումը²⁹⁰:

Չալդրանի դաշտում 1514թ. օգոստոսի 23-ին երկու բանակների միջև տեղի ունեցած ճակատամարտում պարսկական գորքը պարտություն է կրում: Պարտության պատճառներից մեկն էլ այն էր, որ թուրքերին հաջողվեց պատերազմից առաջ իրենց կողմը գրավել բոլոր քրդերին, այդ թվում՝ նաև Հայաստանի հողում հաստատված քրդերին, և հոգեբանորեն նրանք ավելի պատրաստված մտան մարտի մեջ: Հաջորդ տարիներին պատերազմները շարունակվում էին փոփոխակի հաջողություններով: Թուրքերը Սելիմ Ահեդի գլխավորությամբ մտան Թավրիզ ու գերեցին 3 հազար հայ արհեստավորների իրենց ընտանիքներով²⁹¹: Սրա հետևանքներն ավելի ծանր կլինեին պարսիկների համար, եթե չլինեին ենիչերիների ապստամբությունները²⁹²: 1515թ. կնքվեց զինադադար, ըստ որի՝ թուրքերին անցավ Արևմտյան Հայաստանը՝ Էրզրումի հետ միասին,

²⁸⁷Տե՛ս **Լեո**, Երկիր ժողովածու, հ. 3, Երևան, 1969, էջ 68:

²⁸⁸Տե՛ս Հայ ժողովրդի պատմություն, հ. 4, Երևան, ՀՀ ԳԱԱ հրատ., 1972, էջ 81:

²⁸⁹Տե՛ս **Աբրահամյան Ա. Գ.**, Համառոտ ուրվագիծ հայ գաղթավայրերի պատմության, Երևան, 1964, էջ 248:

²⁹⁰Տե՛ս **Ալիեյան Ն.**, Բաղեշի դպրոցը (1500-1704 թթ.), Վիեննա, 1952, էջ 37:

²⁹¹Տե՛ս **Առաքելյան Հ.**, Պարսկաստանի հայերը, Թիֆլիս, 1911, էջ 23:

²⁹²Տե՛ս **Զուլայան Մ.Գ.**, Արևմտյան Հայաստանը 16-17-րդ դարերում, Երևան, 1980, էջ 33:

և Միջագետքի հյուսիսը՝ Մոսուլով հանդերձ²⁹³: Պետք է նշել, որ պատերազմական գործողություններն իրենց հերթին բարդացրին քրդերը: Նախ՝ թուրքերի դրդմամբ 1529թ. շահ Թահմազի դեմ ապստամբեցին Լորիստանի ցեղապետերը, իսկ հաջորդ տարում՝ Թավրիզի բեկլարբեկ Ուլաման²⁹⁴: Բայբուրդյանի համոզմամբ՝ քրդերը համալրում էին թուրքական բանակը և մի շարք այլ համաձայնությունների գալիս²⁹⁵: Այս ամենի հետևանքով տեղի է ունենում հայ բնակչության տեղաշարժ, հատկապես՝ հյուսիս և հյուսիս-արևելք²⁹⁶: Արդյունքում՝ տուժեց հայությունը, հատկապես՝ Վանի ազգաբնակչությունը, որտեղ հայերն ունեցան 16 հազար մարդու կորուստ: Վանի աղետի հասցրած վնասների մասին է նկարագրում նաև Մ. Չամչյանը. «Աւաղ զիմ հոգիս,- գրում է նա,- թէ քանի չարիք գործեցաւ ի յայս հեծեալ շարժութեանցս և ի վրդովմանցս, քանի քաղաք և գաւառ աւերեցան»²⁹⁷: Քրդական տարրը կարևոր նշանակություն ունեցավ ոչ միայն հայ-թուրքական, այլև թուրք-պարսկական պատերազմական հարաբերություններում: 1529-1531թթ. միայն Վասպուրականից գաղթածների թիվը կազմել է 60 հազար մարդ²⁹⁸: Այս տեղեկությունը, կարծում ենք, արժանահավատ է, քանի որ երկու տերություններն էլ մի քանի տարիների ընթացքում 4-5 անգամ այդ բնակավայրերը գործեր էին ուղարկում թալանչիական նկրտումներով: Մյուս կողմից՝ պատերազմներից հետո նրանք հայերին պարտադրում էին ծանր հարկեր, ինչը նոր պատուհաս էր դառնում ժողովրդի համար²⁹⁹: 1533-1535 թթ. Օսմանյան կայսրության և Պարսկաստանի միջև մղվող պատերազմական գործողությունները վերջացան առանց լուրջ արդյունքի: Դա է պատճառը նաև, որ 1547թ. Ստեփանոս կաթողիկոսի նախաձեռնությամբ տեղի ունեցավ գաղտնի ժողով: Ժողովը վճռեց, որ կաթողիկոսը պետք է գնա Եվրոպա և քրիստոնյա պետությունների ուշադրությունը հրավիրելով հայերի թշվառ դրության վրա՝ խնդրի նրանց ազատության մասին³⁰⁰: Նման գործելակերպ հայ իրականության մեջ մենք նկատում ենք Կիլիկիայի հայկական թագավորության շրջանում, որն ունեցավ կործանարար հետևանքներ թագավորության համար: Ստեփանոս կաթողիկոսի այցելությունը ևս հաջողություն չունեցավ:

1550-ական թթ. վերսկսվեցին թուրք-պարսկական պատերազմները: Շահ Թահմազն իր հիշատակարանում նկարագրում է Բասենի, Խնուսի, Էրզրումի, Բաբերդի, Երզնկայի, Մուշի, Խլաթի և այլ վայրերի ավերումը, պատմում է հայ երեխաների գերեվարության և բնակչության զանգվածային գաղթի մասին³⁰¹: Այս ամենը կատարում է ի շահ իր երկրի տնտեսության, առևտրի և պետության

²⁹³ Տե՛ս Հայոց պատմություն, հ. 2, Երևան, ՀՀ ԳԱԱ հրատ., 2014, էջ 598:

²⁹⁴ Տե՛ս **Ադոնց Ն.**, Հայկական հարցի լուծման շուրջ, Երևան, 1989, էջ 97-98:

²⁹⁵ Տե՛ս **Բայբուրդյան Վ.**, Քրդերը, Հայկական հարցը և հայ-քրդական հարաբերությունները պատմության լույսի ներքո, Երևան, 2008, էջ 14:

²⁹⁶ ՄՄ ձեռ. հ. 6785, էջ 241:

²⁹⁷ Տե՛ս **Չամչյան Մ.**, Պատմություն Հայոց., հ.3, Վենետիկ, 1786, էջ 514:

²⁹⁸ Տե՛ս **Ե. Լալայան**, Ցուցակ հայերեն Վասպուրականի, Թիֆլիս, 1915, էջ 102:

²⁹⁹ Տե՛ս **Խաչատրյան Մ. Պ.**, Հայ միջնադարյան պատմական ողբեր (ԺԴ-ԺԷ դդ.), Երևան, 1969, էջ 91:

³⁰⁰ Տե՛ս **Լեռ**, նշվ. աշխ., էջ 184:

³⁰¹ Տե՛ս Հայ ժողովրդի պատմություն, հ. 4, էջ 84:

տարբեր ոլորտների զարգացման: Թահմազի օրոք Պարսկաստանում կատարվեցին մեծ շինարարական աշխատանքներ, և ինչպես Ջ. Քանաքեռցին է վկայում՝ «սրա ժամանակ որևէ տեղ չմնաց անշեն»³⁰²: 1554թ. թուրքերը 200 հազարանոց բանակով հակահարձակման անցան, ավերեցին Երևանն ու Նախիջևանը՝ քանդելով այդ քաղաքների բոլոր երևելի շինությունները³⁰³:

1555թ. մայիսի 29-ին Օսմանյան Կայսրության և Սեֆյան Պարսկաստանի միջև հաշտություն կնքվեց, որի համաձայն Հայաստանը առաջին անգամ բաժանվեց Թուրքիայի և Պարսկաստանի միջև: Այդ երկու պետությունների՝ Հայաստանով անցնող սահմանագիծը դարձավ Հայկական պարը³⁰⁴: Այս բաժանումը բացասական ազդեցություն ունեցավ հայության՝ լեզվի, մշակույթի, կրոնի և այլնի բնականոն զարգացման համար: Դրականը միայն հարաբերական խաղաղությունն էր: Օգտվելով կարճատև խաղաղությունից՝ հայ հոգևորականության և ազդեցիկ մարդկանց շրջանում նորից միտք ծագեց գումարել եկեղեցական երկրորդ գաղտնի ժողովը, որը տեղի ունեցավ 1562թ. Սեբաստիայում Միքայել կաթողիկոսի ջանքերով: Հայկական պատվիրակության ղեկավար Աբգարը, նախքան Հայոց եկեղեցու մասին խոսելը, առաջին իսկ տողից հայտարարել է պային. «Մենք Հայք՝ որք ի ստրկություն ենք ընդ իշխանությամբ Թուրքաց և Պարսից, զայս հաւատս ունիմք և պահեմք»³⁰⁵: Ինչից հասկանում ենք, որ կրոնական հարցը մեջտեղ բերելով՝ պատվիրակությունը ցանկացել է դիվանագիտորեն ռազմական աջակցության հասնել, սակայն, ինչպես հետագա դեպքերը ցույց տվեցին, այդ պատվիրակությունը ևս վերջին հաշվով անհաջողության մատնվեց: Բայց այս փաստը կարևորվում է այնքանով, որ հայ ժողովուրդը դարերով ապրելով օտարի լծի տակ, չունենալով պետականություն, երազում էր տանելի կենսապայմաններ ստեղծելու մասին: Ամփոփելով 16-րդ դարի պատկերը՝ պետք է ընդգծել այն մեծ աղետները, որոնց հանգեցրին պարսկաթուրքական պատերազմները՝ սով, համաճարակ, երկրի լիակատար ավերում, երկրի առաջընթացի կասեցում մասնավորապես գիտության, մշակույթի բոլոր ճյուղերի, տնտեսության և այլ բնագավառներում: Իսկ հայ ունիթորները կաթոլիկ եկեղեցուն մեծարելու համար հայոց լեզու ներմուծեցին նոր բառային և քերականական ձևեր լատիներենից, արդյունքում՝ աղավաղվեց գրաբարը:

Նոր շահը, ուզբեկների և Դաղստանի լեռնեցիների ապստամբություններից ճնշված, 1590թ. հարկադրված եղավ հաշտություն խնդրել Օսմանյան զավթիչներից: Սա կարելի է բնութագրել՝ որպես դիվանագիտական քայլ: Օսմանյան կայսրության այդ շրջանում անիշխանության շրջափուլ է սկսվում՝ կապված ջալալիների ապստամբության հետ, որոնք կռվում էին կառավարական գործերի դեմ³⁰⁶: Որոշ խորհրդային հայ պատմաբաններ սխալմամբ ջալալիական ապստամբությունը բնութագրում են որպես գյուղացիական խռովություններ,

³⁰² **Զարարիա Քանաքեռցի**, Պատմություն., Երևան, 2013, էջ 14:

³⁰³ Տե՛ս **Լեռ**, նշվ. աշխ., էջ 189:

³⁰⁴ Տե՛ս **Պողոսյան Մ.**, Հայ ժողովրդի պատմություն, Երևան, 1965, էջ 209:

³⁰⁵ **Զամյան Մ.**, նշվ. աշխ., էջ 521:

³⁰⁶ Տե՛ս **Առաքել Դավրիժեցի**, Պատմություն, Երևան, 1988, էջ 25-26:

որոնք, մեր համոզմամբ, այդքան էլ այդպիսին չէին, քանի որ այդ ապստամբությունների ժամանակ ավելի է վատանում գյուղացիների վիճակը, կոտորվում են հազարավոր գյուղացիներ: Եվ, վերջապես, Օսմանյան կայսրության տարածքում ապրող գյուղացիների մեջ չէր կարող լինել այն աստիճանի համախմբվածություն, որ կարողանային միասնական ապստամբություն բարձրացնել: Կարելի է փաստել, որ ջալալիների ապստամբությունը ևս խթանող գործոն եղավ շահ Աբասի՝ ռազմական ոլորտում հաջողություններ գրանցելու գործում: Շահ Աբասը, օգտվելով Թուրքիայի ներքին խառնակ իրավիճակից, ծրագրում է գրավել Երևանը՝ շրջակա տարածքներով և առաջ շարժվել դեպի արևմուտք: Ջուղայի բնակիչները բազմաթիվ, զանազան նվերներով ընդառաջ են գնում շահին և մեծ ընծաներ մատուցում: Այս ամենը հակառակ արդյունք ունեցավ հայության համար. շահը մեծ թույնով լցվեց հայերի ունեցվածքի նկատմամբ և ամեն գնով ցանկացավ տիրանալ դրանց:

Երևանի գրավման մասին թուրք պատմիչ Իբրահիմ Փեչևին հայտնում է, որ շահը նորից ձուլել տվեց վեց հատ «ֆրան» թնդանոթներ, որոնք շատ ծանր քարեր էին արձակում³⁰⁷: Երևանի օսմանյան կայսրորդ ինն ամսից ավել համառորեն դիմադրելով պարսիկներին, ոչ մի տեղից օգնություն չստանալով, ստիպված եղավ անձնատուր լինել պարսկական բանակին՝ 1604թ. ամռանը³⁰⁸: Երևանի գրավման հաջողությամբ ոգևորված շահը որոշում է առաջ շարժվել և գրավել Կարս քաղաքը, սակայն իմանալով թուրքական մեծ բանակի առաջխաղացման մասին և հաշվի առնելով, որ ինքը երևի չկարողանա բաց ճակատամարտում հաղթել, որոշում է նահանջել: Ահա այս ժամանակ շահի մտքում հղանում է մի սարսափելի միտք: Նա որոշում է ամայացնել ու անապատի վերածել Պարսկաստանի և Օսմանյան կայսրության միջև ընկած Հայաստանի մի շարք նահանգներ և շրջաններ: Ոչինչ չպիտի մնար թշնամուն. անապատը պիտի սարսափեցնե մանավանդ թշվառ գաղթականներին՝ ցույց տալով, որ նրանց առջև բացված ճանապարհն անդառնալի է, որ նրանք մտքով անգամ չպիտի անցկացնեն, թե կարող են վերադառնալ և նորոգել իրենց ավերակները³⁰⁹:

Գաղթեցվում էր մոտ 350 հազար բնակչություն, որը ոտքով պետք է անցնե ավելի քան հազար կիլոմետր տարածություն³¹⁰: Պետք է նշել, որ Հայաստանի ոչ բոլոր հատվածներում է, որ պարսիկները կարողացել են հեշտությամբ տեղահան անել հայերին, վկան՝ հենց Գառնի գյուղի հայության համառ դիմադրությունը: Բռնագաղթը շարունակվել է նաև հաջորդ տարի, բայց ավելի նվազ չափով: Տեղահանված հայության բեկորները միատեսակ բախտի չեն արժանացել: Գաղթեցված հայերի թվաքանակի մասին հայ պատմիչներից ոչ մեկը ստույգ թվաքանակ չի հաղորդել: Մոտավոր հաշվարկներով այն կազմել է մոտ

³⁰⁷ Տե՛ս **Նաջարյան Հ.**, Թուրք-իրանական հարաբերությունները 16-րդ դարում ու 17-րդ դարի առաջին կեսին և Հայաստանը, Երևան, 1961, էջ 205:

³⁰⁸ Նույն տեղում, էջ 206:

³⁰⁹ Տե՛ս **Զաքարյա Քանաքեղի**, էջ 24:

³¹⁰ Տե՛ս **Նաջարյան Հ. Խ.**, նշվ. աշխ., էջ 209:

400 հազար: Կարծում ենք՝ այս թիվը ճշմարտանման է, քանի որ գաղթեցման քաղաքականությունը շարունակվել է մի քանի տասնամյակ³¹¹:

Շահ Աբասի կազմակերպած բռնագաղթը հայ ժողովրդի պատմության մեջ մինչև այդ չլսված, չտեսնված մեծ արհավիրք էր՝ իր չափերով, ծավալով և հասցված վնասների մեծությամբ: Հայերի գաղթեցման ամբողջ ընթացքը մանրամասն ուսումնասիրելով այսօր կարող ենք այն որակել՝ որպես հայ ժողովրդի դեմ իրականացված առաջին զանգվածային ցեղասպանություն, քանի որ այն իր բոլոր մանրամասնություններով և պատճառած վնասներով՝ մարդկային խոշտանգումները, էթնիկական, սոցիալական, տնտեսական, մշակութային և այլն, նույնականացվում և համապատասխանում է ՄԱԿ-ի Գլխավոր անսամբլեայի կողմից ընդունված Ցեղասպանության Կոնվենցիային³¹²: Շահ Աբասի, ինչպես նաև Օսմանյան կայսրության կատարած ավերածությունները կարելի է որակել որպես միջազգային հանցագործություն նաև այն պատճառով, որ ավերվեցին Հայաստանի խոշոր քաղաքների ճարտարապետական հուշակապ կոթողներ, մեծ վնաս հասցվեց Էջմիածնին և մշակութային մեծ արժեք ներկայացնող այլ կոթողների: Ոչնչացվեցին հազարավոր անկրկնելի ձեռագրեր և մշակութային այլ արժեքավոր գործեր³¹³: Գաղթի հետևանքով տեղի ունեցավ սեփականության, հարկադրական աշխատանքի, մարդկանց վաճառքի, ունեցվածքի, ընտանիքների, երեխաների, մասնավոր կյանքի, ազատ տեղաշարժման, կրոնական և այլ իրավունքների, ազատությունների խախտումներ, որոնք անդառնալի հետք թողեցին, և երբևէ չեն կորցնում իրենց նշանակությունը: Ընդ որում՝ XII-XIII դարերի հեղինակներ Սմբատ Մպարապետի դատաստանագրքի 150-202-րդ հոդվածներով և Մխիթար Գոշի «Գիրք դատաստանի»-ով ևս նախատեսվում է մի շարք հանցագործություններ՝ անձնական և գույքային հարաբերությունների բնագավառում կարգավորումներ և պատիժներ, որոնք շահ Աբասի կողմից կազմակերպված բռնագաղթի ժամանակ իրականացվել է հայության նկատմամբ: Ժողովրդից մնացած փոքր փշրանքները, որ կարողացել էին պատսպարվել լեռներում ու քարայրներում, հազիվ կարողանում էին գոյատևել՝ սնվելով վայրի բույսերով³¹⁴: Եվ ահա, 1605թ. սով սկսվեց: Հաջորդ երկու տարիներին՝ 1606-1607թթ., սովը սաստկացավ, հասավ կատաղության աստիճանի, 1609-ին սկսեց թուլանալ և միայն 1610-ին թողեց դժբախտ ժողովրդին: Մովի տարածումը շատ ընդարձակ էր. Առաքել Դավրիժեցու հաղորդմամբ՝ ընդգրկում էր Կ.Պոլսից մինչև Երևան, Բաղդադից մինչև Դերբենդ: Մեծ տարածում ստացան մարդակերության դեպքերը³¹⁵: 1610թ. ջալալիների ջախջախումը և հալածումը մեծ չափով օգնություն էր Անդրկովկասի ժողո-

³¹¹ Տե՛ս **Առաքելյան Հ.**, Պարսկաստանի հայերը, հ. Ա, Վիեննա, 1911, էջ 31:

³¹² Տե՛ս **Քոչարյան Վ.**, Միջազգային իրավունք, Երևան, 2002, էջ 130:

³¹³ Տե՛ս Մարդու իրավունքներ, ՄԱԿ-ի միջազգային փաստաթղթերի ընտրանի և ձեռնարկ մարդու իրավունքների վերաբերյալ, Երևան, 2013, էջ 411-413:

³¹⁴ **Դանելյան Լ. Գ.**, Առաքել Դավրիժեցու երկը որպես Սեֆյան Իրանի 17-րդ դարի պատմության սկզբնաղբյուր, Եր., 1978, էջ 110:

³¹⁵ Տե՛ս **Լեռ**, նշվ. աշխ., էջ 257-258:

վորդների՝ հատկապես հայերի համար: Երեմիա Քյոմուրճյանը, որ այդ շրջանում ապրում էր Թուրքիայում և սկանաստես էր կայսրությունում տիրող իրավիճակին, նշում է, որ թուրքերը պատերազմներ էին մղում եվրոպական և ասիական ժողովուրդների դեմ՝ տիրելու, ստրկացնելու, բնօրրանից գաղթեցնելու, նրանց դարավոր մշակույթը ոչնչացնելու համար, և կայսրության գանձարանի միջոցները ավելացնում էին պատերազմների և թալանի միջոցով³¹⁶:

1618թ. թուրքերը ծովակալ Խալիլ փաշայի գլխավորությամբ Ատրպատականի ուղղությամբ նոր արշավանք են սկսում: Սուլթանի պահանջով Խալիլ փաշային օգնության էր եկել Ղրիմի խան Ջանիկ Գիրեյը, որը 40 հազար զորքով հարձակվեց կզլբաշների վրա: Թաթարները սոսկալի կողոպուտի ու ավերածության ենթարկեցին Գանձակը, Նախիջևանը, Ջուղան և այլ քաղաքներ և գյուղեր՝ գերեվարելով մոտ 30 հազար մարդու ու հսկայական ավար³¹⁷: Տեղի ունեցած երկարատև բանակցությունների արդյունքում երկու կողմերի միջև 1619թ. ստորագրվեց հաշտության պայմանագիր: Հետագա տարիներին ևս լուրջ գործողություններ տեղի չունեցան: Այս բանին նպաստում էր հատկապես էրզրումում և նրա շրջակայքում Աբազա փաշայի գլխավորած (1623-1627թթ.) ապստամբությունը³¹⁸: Այս հանգամանքը հաշվի առնելով գալիս ենք այն եզրակացության, որ հաշտության պայմանագիրը անհրաժեշտ էր նախևառաջ Թուրքիային, որ կարողանար ժամանակ շահել և կարգավորել ինչպես տնտեսական ծանր վիճակը և ճնշել երկրի ներսում ծնունդ առած ապստամբությունը: Թեև 1623թ. Թուրքիայի և Պարսկաստանի միջև պատերազմը վերսկսվեց, բայց այս անգամ այն տեղի էր ունենում Հայաստանի տարածքից համարյա թե դուրս, գլխավորապես՝ հարավում: Սրա պատճառն այն էր, որ Հայաստանում ոչինչ չէր մնացել կողոպուտելու: Արարատյան երկրի բնակչությունը ավելացնելու համար խանը մի շարք արշավանքներ կազմակերպեց թուրքական գավառները և այնտեղից հատկապես մեծ թվով հայեր բերեց ու բնակեցրեց այստեղ³¹⁹: Կարևոր էին նաև նրա տնտեսական յուրրտում ձեռնարկած քայլերը: Նախ սկսեց վերակառուցել բերդը, ապա ապարանքները, այգիները, հանեց առուներ, զանազան տեղեր թեթևացրեց հարկերը և ռազմիկների պարանոցներից վերացրեց ծանր լուծը³²⁰: Այս ամենն իր բարերար ազդեցությունը թողեց Երևանի խանության տարածքում ապրող հայերի համար:

XVII դարի 20-50-ական թթ. Թուրքիան շարունակում էր տնտեսական, քաղաքական և ռազմական ճգնաժամ ապրել, ինչը մեծապես պայմանավորված էր գահակալական կռիվներով, ջալալիների խժոժություններով և թուրքական բանակի անհաջողություններով և երկրում տիրող ընդհանուր դժգոհությամբ իշխող վերնախավի ծանր հարկային քաղաքականությունից³²¹: Պատերազմների

³¹⁶ Տե՛ս **Ավետիսյան Շ.**, Երեմիա Քյոմուրճյանի պատմագրական աշխատությունները որպես աղբյուր Օսմանյան կայսրության և արևմտահայության պատմության, Երևան, 2016, էջ 84:

³¹⁷ Տե՛ս **Չալչյան Մ.**, նշվ. ա աշխ., էջ 588:

³¹⁸ Հայ ժողովրդի պատմություն, հ. 4, էջ 106:

³¹⁹ Տե՛ս **Նաջարյան Հ. Խ.**, էջ 230:

³²⁰ **Չաքարիա Քանաքեռցի**, նշվ. աշխ., էջ 44:

³²¹ Տե՛ս **Ավետիսյան Շ.**, նշվ. աշխ., էջ 107:

արդյունքում թուրքերի իրականացրած գերեվարությունները, ինչպես և շարունակական մանկահավաքները, օսմանյան ռազմավատատիրական ավագանուն հնարավորություն էին տալիս գերիներով համալրել բանակը, բնակեցնել ամայացած բնակավայրերը: Մեծ շահույթ էին ստանում նաև գերիներին միջազգային շուկաներում վաճառելուց³²²: Պետք է նշել, որ մանկահավաքի տարիները հիշատակված են 1519, 1531, 1536, 1543, 1547, 1550, 1567, 1585, 1590, 1622 թվականները³²³: Հայ երեխաներին գողանալուց հետո տալիս էին ռազմական կրթության, որոնցից նոր ձևավորված բանակը թուրքերը բանակի լավագույն մասն էին համարում³²⁴:

Կատաղի մարտեր ծավալվեցին հատկապես 1635թ. դեկտեմբերին և ավարտվեցին 1636թ. մարտի 26-ին պարսիկների առավելությամբ: 1638թ. թուրք-պարսկական պատերազմների թատերաբեմը տեղափոխվեց Միջագետք: Բայց Սուլթանը կարգադրել էր, որ պարսիկների ուշադրությունը շեղելու համար մի քանի փաշաներ արշավեն Երևանի վրա: Նրանց աջակցում էին Ղրիմի խանի ուղարկած 500 թաթարները³²⁵: Բայց, վերջիվերջո, Հայաստանում տեղակայված պարսկական բանակին հաջողվում է հակառակորդին հանկարծակի գրոհով ոչնչացնել և փախուստի մատնել³²⁶: 1639թ. Դերբենդում Թուրքիայի և Պարսկաստանի միջև կնքվեց 30-ամյա հաշտություն, որը տևեց ավելի քան 80 տարի: Պարսկաստանին անցան Հայաստանի հետևյալ նահանգներն ու գավառները՝ Գուգարքը, Շիրակի և Արշարունիքի մի մասը, Արարատյան դաշտը՝ նրա շրջակա գավառներով, Սյունիքն ու Արցախը և Վասպուրականի արևելյան մասը: Այս բաժանումն անփոփոխ մնաց մինչև XIX դարի առաջին քառորդը³²⁷: Հաշտության պայմանագրով թեև չիրականացվեց հայերիս դարավոր բաղձանքը և Հայաստանը նորից բաժանվեց երկու մասի, և չստացավ իր արժանի փոխհատուցումը, բայց և այնպես այս հաշտությունը իսկական բարեփախտություն էր հայ ժողովրդի համար: Արևելյան Հայաստանի վերաշինման և ստացած վերքերը բուժելու գործում մեծ գործունեություն ծավալեց Փիլիպոս կաթողիկոսը: Վերջինիս տնտեսական և հոգևոր ոլորտներում իրականացրած ճկուն գործելակերպի շնորհիվ Արևելյան Հայաստանը կարողացավ ավերածություններից հետո ոտքի կանգնել:

ԳՐԱԿԱՆՈՒԹՅՈՒՆ

1. ՄՄ ձեռ. հ. 6785, էջ 241
2. **Լեռ**, Երկիր ժողովածու, հ. 3, Երևան, 1969, էջ 68:
3. Հայ ժողովրդի պատմություն, հ. 4, Երևան, ՀՀ ԳԱԱ հրատ., 1972, էջ 81:
4. **Աբրահամյան Ա. Գ.**, Համառոտ ուրվագիծ հայ գաղթավայրերի պատմության, Երևան, 1964, էջ 248:

³²² **Խառատյան Ա.**, Կոստանդնուպոլսի հայ գաղթօջախը 15-17-րդ դարերին, Երևան, 2007, էջ 329:

³²³ Տե՛ս **Հակոբյան Վ.**, Մանր ժամանակագրություններ, հ. Ա, Երևան, 1951, էջ 156-157:

³²⁴ **Անասյան Ս.**, 17-րդ դարի ազատագրական շարժումներն Արևմտյան Հայաստանում, Երևան, 1961, էջ 13:

³²⁵ Հայ ժողովրդի պատմություն, հ. 4, էջ 106-107:

³²⁶ Տե՛ս **Լեռ**, նշվ. աշխ., էջ 295-296:

³²⁷ Տե՛ս **Պողոսյան Ս.**, նշվ. աշխ., էջ 220-221:

5. **Ակինյան Ն.**, Բաղեշի դպրոցը (1500-1704 թթ.), Վիեննա, 1952, էջ 37:
6. **Առաքելյան Հ.**, Պարսկաստանի հայերը, Թիֆլիս, 1911, էջ 23:
7. **Զուլայան Մ.Կ.**, Արևմտյան Հայաստանը 16-17-րդ դարերում, Երևան, 1980, էջ 33:
8. Հայոց պատմություն, հ. 2, Երևան, ՀՀ ԳԱԱ հրատ., 2014, էջ 598:
9. **Ադունց Ն.**, Հայկական հարցի լուծման շուրջ, Երևան, 1989, էջ 97-98:
10. **Բայբուրդյան Վ.**, Քրդերը, Հայկական հարցը և հայ-քրդական հարաբերությունները պատմության լույսի ներքո, Երևան, 2008, էջ 14:
11. **Չամչյան Մ.**, Պատմութիւն Հայոց., հ.3, Վենետիկ, 1786, էջ 514:
12. **Ե. Լալայան**, Ցուցակ հայերէն Վասպուրականի, Թիֆլիս, 1915, էջ 102:
13. **Խաչատրյան Մ. Պ.**, Հայ միջնադարյան պատմական ողբեր (ԺԴ-ԺԵ դդ.), Երևան, 1969, էջ 91:
14. **Զարարիա Քանաքեռցի**, Պատմություն., Երևան, 2013, էջ 14:
15. **Պողոսյան Ս.**, Հայ ժողովրդի պատմություն, Երևան, 1965, էջ 209
16. **Առաքելյան Հ.**, Պարսկաստանի հայերը, հ. Ա, Վիեննա, 1911, էջ 31:
17. **Քոչարյան Վ.**, Միջազգային իրավունք, Երևան, 2002, էջ 130:
18. Մարդու իրավունքներ, ՄԱԿ-ի միջազգային փաստաթղթերի ընտրանի և ձեռնարկ մարդու իրավունքների վերաբերյալ, Երևան, 2013, էջ 411-413
19. **Դանեղյան Լ. Գ.**, Առաքել Դավրիժեցու երկը որպես Սեֆյան Իրանի 17-րդ դարի պատմության սկզբնաղբյուր, Եր., 1978, էջ 110:
20. **Ավետիսյան Ժ.**, Երեմիա Քյումուրճյանի պատմագրական աշխատությունները որպես աղբյուր Օսմանյան կայսրության և արևմտահայության պատմության, Երևան, 2016, էջ 84:
21. **Խոստանյան Ա.**, Կոստանդնուպոլսի հայ գաղթօջախը 15-17-րդ դարերին, Երևան, 2007, էջ 329:
22. **Հակոբյան Վ.**, Մանր ժամանակագրություններ, հ. Ա, Երևան, 1951, էջ 156-157:
23. **Անասյան Ս.**, 17-րդ դարի ազատագրական շարժումներն Արևմտյան Հայաստանում, Երևան, 1961, էջ 13:

МИКИЧ ПАРСАДАНЯН

Национальная академия наук РА, Международный научно – образовательный центр,
магистр кафедры юриспруденции

**ТУРЕЦКО-ПЕРСИДСКИЕ ВОЙНЫ XVI-XVII ВЕКОВ И ИХ ПОСЛЕДСТВИЯ
ДЛЯ АРМЕНИИ**

В течение XVI-XVII веков во время войн между Османской империей и Сефидской Персией решающее значение имели мятежи курдов, особенно возглавляемые Джалали, которые ослабили силы империи и содействовали успехам персидских войск. Депортация, которая была организована Шахом Аббасом в 1604 г, стала большим бедствием для армянского народа. Для сохранения оставшийся части народа и оживления поселений важное значение имели два фактора. Во - первых, из-за передвижения Джалали заброшенные поселения Западной Армении начали заселятся по особому указу турецкого правительства, во-вторых, важное значение имели реализованные католикосом Пилипосом духовные, строительные и экономические меры. Тема актуальна сегодня, так как внимание всего мира устремлено на события на Ближнем Востоке и регион стал взрывоопасным из-за различных конфликтов.

MIKICH PARSADANYAN

International Scientific-Educational Center of the National Academy of Sciences of the RA,
Master of Law

**TURKISH-PERSIAN WARS OF THE 16th-17th CENTURIES AND THEIR
CONSEQUENCES FOR ARMENIA**

During the XVI-XVII century wars between the Ottoman Empire and Sephis Persia, the Kurdish mutinies, especially those headed by Jalali, decimated the forces of the empire and contributed to the successes of the Persian troops. The deportation, which was organized by Shah Abbas in 1604, was a great disaster for the Armenian nation. To save the remaining part of the people and revitalize communities important were two main factors. First, due to Jalali's movement, the abandoned settlements of Western Armenia were populated by a special decree of the Turkish government. Second, the spiritual, economic and constructional undertakings realized by the Catholicos Pilipos were of great importance.

The topic is relevant as today the world's attention is focused on developments in the Middle East region which due to various conflicts has become volatile.

ԱՐՄԵՆ ԱՍՏԱՆՅԱՆ

ՀՀ ԳԱԱ գիտակրթական միջազգային կենտրոնի դոցենտ,
իրավագիտության թեկնածու

ԽՈՐՀՐԴԱՐԱՆԱԿԱՆ ԿԱՌԱՎԱՐՄԱՆ ՁԵՎԻ

ԱՌԱՆՁՆԱՀԱՏԿՈՒԹՅՈՒՆՆԵՐԸ ՀԱՅԱՍՏԱՆԻ ՀԱՆՐԱՊԵՏՈՒԹՅՈՒՆՈՒՄ

Խորհրդարանական հանրապետության հիմնական առանձնահատկությունն այն է, որ կառավարությունը ձևավորվում է խորհրդարանական ընտրությունների հիման վրա և ամբողջովին պատասխանատվություն է կրում խորհրդարանի առջև: Խորհրդարանական համակարգում հիմնական քաղաքական բաժանարար գիծը ոչ թե կառավարության և խորհրդարանի, այլ քաղաքական մեծամասնության և խորհրդարանական փոքրամասնության միջև է:

Բանալի բառեր՝ խորհրդարանական կառավարման ձև, կիսանախագահական կառավարման ձև, ժողովրդավարական ինստիտուտներ, ժողովրդավարություն, սահմանադրություն, սահմանադրականություն, իրավական պետություն

Երկրում կայուն իրավական համակարգ ունենալու ամենակարևոր նախադրյալը որակյալ սահմանադրության առկայությունն է:

Ընդհանրապես սահմանադրություն ասելով հասկանում ենք երկրի հիմնական, բարձրագույն իրավաբանական ուժով օժտված այն նորմատիվ-իրավական ակտը, որը սահմանում է մարդու և պետության փոխհարաբերությունների շրջանակը, կարգավորում «մարդ-հասարակություն-պետություն» հարաբերությունները, ինչպես նաև սահմանում է պետական իշխանության կառուցվածքը:

Ժամանակակից աշխարհում սահմանադրությունների հիմնական առաքելությունն է մարդու հիմնական իրավունքների և ազատությունների պաշտպա-

նության երաշխավորումը և պետական իշխանության այնպիսի կառուցակարգի սահմանումն ու ապահովումը, որը ոչ միայն համապատասխանում է տվյալ պետության իրավական պահանջներին, այլ նաև արտացոլում է ժողովրդավարություն: Պետական իշխանության կառուցակարգի ներդրման արդյունքում դրսևորվում է պետության կառավարման ձևը:

Արիստոտելն իր աշխատություններում կառավարման ձևերը սահմանագատում էր՝ ելնելով նրանից, թե գերագույն իշխանությունը իրականացվում էր մեկ անձի (միապետություն), սահմանափակ թվով անձանց (արիստոկրատիա), թե ողջ բնակչության կողմից (ժողովրդավարություն)³²⁸, և կառավարման ձևը բնութագրող այդ չափանիշն իր նշանակությունը չի սպառել նաև մեր օրերում: Կառավարման ձևերի սահմանագատումը պայմանավորված է այն հանգամանքով, թե գերագույն իշխանությունն իրականացվում է մեկ անձի կողմից, թե պատկանում է ընտրովի կոլեկտիվ մարմնի: Այդ հիմքով տարբերում ենք *միապետական և հանրապետական կառավարման ձևերը*, սակայն կառավարման ձևերի տարանջատման համար միայն «պետության բարձրագույն իշխանության կազմակերպման» չափանիշը բավարար չէ: Բանն այն է, որ կառավարման ձևի հասկացության սահմանման համար որպես չափանիշ համարվող միայն մեկ պետական մարմնի (լինի դա պետության գլուխը, խորհրդարանը կամ կառավարությունը) իրավական վիճակի օգտագործումը կարող է հանգեցնել ոչ ճիշտ եզրահանգման, քանի որ աշխարհում զգալի թիվ են կազմում միապետական կարգ ունեցող երկրները, որոնք ունեն հանրապետական կառավարման ձևին բնորոշ գծեր, և ընդհակառակը՝ հանրապետական կարգ ունեցող երկրներ, որոնք ունեն միապետական կառավարմանը բնորոշ հատկանիշներ:

Կառավարման ձևի բնութագրման հարցում պետական մեկ մարմնի իրավական վիճակը չափանիշ ընդունելու դեպքում մեխանիկորեն նույնացվում են կառավարման ձևի առանձնահատկությունները նաև այն սոցիալիստական երկրներում (ԽՍՀՄ, ՉժՆ, Հարավսլավիա և այլն), որոնց սահմանադրություններում Խորհուրդները ճանաչվում են որպես պետական իշխանության մարմինների միասնական համակարգ: Ելնելով նշվածից՝ կառավարման ձևի սահմանման ժամանակ անհրաժեշտ է հաշվի առնել նաև պետության և քաղաքացիների, պետության բարձրագույն մարմինների, այդ մարմինների և տնտեսական ու քաղաքական իշխանության կենտրոնների միջև առկա հարաբերությունները, ինչպես նաև այն քաղաքական միջավայրը, ուր իրականացվում են տվյալ հարաբերությունները³²⁹:

Կառավարման ձևի նման լայն սահմանումը հնարավորություն է տալիս յուրաքանչյուր դեպքում ավելի բազմակողմ դիտարկել կառավարման այս կամ այն ձևի, դրա տարատեսակների առանձնահատկությունները: Այդ խնդրի լուծմանն է ուղղված նաև այն իրավաբան գիտնականների մտահոգությունը,

³²⁸Տե՛ս **Արիստոտել**, Աթենական հասարակարգը (թարգմանությունը՝ Մ. Հարությունյանի), Եր., 2000, 13, 37, 49 էջերը և այլն:

³²⁹Տե՛ս **Бларот И.** Формы правления и права человека в буржуазных государствах. М., 1985, էջ 194:

ովքեր կառավարման ձևը դիտարկում են «պետական իշխանության բարձրագույն մարմինների կառուցվածքի, իրավական վիճակի և փոխհարաբերությունների» տեսանկյունից³³⁰, և գտնում են, որ կառավարման ձևը «պետական գերագույն իշխանության կազմակերպումն է», «կանխորոշում է պետական բարձրագույն մարմինների կառուցվածքը և դրանց փոխհարաբերությունների սկզբունքները»³³¹:

Այսպիսով՝ կառավարման ձևի սահմանման վերաբերյալ բերված դատողությունները, ըստ էության, վերաբերում են միայն պետական իշխանության բարձրագույն մարմիններին՝ պետության գլխին, օրենսդիր մարմնին և կառավարությանը:

Մինչդեռ անհրաժեշտ է պետական իշխանության նշված երեք մարմինների հետ միասին՝ նկատի ունենալ նաև պետական ապարատի մյուս մարմիններին (կենտրոնական և տեղական), այդ թվում՝ տեղական ինքնակառավարման մարմիններին: Խնդիրն այն է, որ արդի սահմանադրական զարգացումները վկայում են, որ հասարակության կառավարման կազմակերպման հարցում քիչ ազդեցություն չունեն այնպիսի պետական կառույցներ, ինչպիսիք են դատական, վերահսկողական, դատախազական մարմինները, ինչպես նաև տեղական ինքնակառավարման համակարգը, որը սովորաբար չի համարվում պետական իշխանության ոլորտ: Կառավարման ձևի սահմանման հարցում հաճախ որոշիչ նշանակություն են ունենում նաև պետական մարմինների և բնակչության միջև առկա ուղիղ և հակադարձ կապերը³³²:

Այսպիսով՝ պետության կառավարման ձևը ցույց է տալիս, թե ինչպես են ստեղծվում պետական իշխանության բարձրագույն մարմինները, ինչ կառուցվածք ունեն դրանք, ինչպիսի սկզբունքների վրա է կառուցված պետական իշխանության բարձրագույն մարմինների փոխհարաբերությունները միմյանց հետ, ինչպես է իրագործվում այդ մարմինների փոխհարաբերությունները քաղաքացիների հետ, և արդյոք պետական իշխանության բարձրագույն մարմինների առկա համակարգը թույլ է տալիս ապահովել մարդու և քաղաքացու հիմնական իրավունքները: Կառավարման ձևի սահմանման հարցում հաճախ որոշիչ նշանակություն են ունենում նաև պետական մարմինների և բնակչության միջև առկա ուղիղ և հակադարձ կապերը³³³:

Հայաստանի Հանրապետությունում 1995 թվականին ընդունվեց առաջին Սահմանադրությունը, որը նորանկախ պետության իրավական երաշխիքն էր: ՀՀ 1995 թվականի Սահմանադրությամբ թեև չէր վկայակոչվում կառավարման որևէ ձև, սակայն նրա բովանդակությունից հետևում էր, որ Հայաստանի Հանրապետությունը կիսանախագահական կառավարման մոդելի պետություն էր: Այդ Սահմանադրության մշակման և ընդունման ժամանակ շեշտադրումը

³³⁰St' u Современное буржуазное государственное право. Критические очерки. Т.2. Основные институты. М., 1987, էջ 51:

³³¹St' u Государственное право буржуазных и освобождающихся стран, М., 1986, էջ 181:

³³²St' u Конституционное право зарубежных стран (под общ.ред. член корр. РАН, проф. **М.Б. Баглая, проф. Ю.И. Лейбо и проф. Л.М.Энгина**). М., 2000, էջ 116:

³³³St' u Конституционное право зарубежных стран (под общ.ред. член корр. РАН, проф. **М.Б. Баглая, проф. Ю.И. Лейбо и проф. Л.М.Энгина**). М., 2000, էջ 116:

դրված էր առավելապես երաշխավորված իրավաքաղաքական հիմքեր ձևավորելուն և առաջնային նշանակություն ունեին ոչ այնքան բուն ժողովրդավարական ինստիտուտներն ու մարդու իրավունքներն ու ազատությունները, որքան հուսալի պետական իշխանության համակարգ ունենալը³³⁴: Այդ Սահմանադրությամբ չէր երաշխավորվում ժողովրդավարության և իրավական պետության հաստատուն հիմքերը, որի հետևանքով Հայաստանի Հանրապետությունում սահմանադրական բարեփոխումներ իրականացվեցին ինչպես 2005, այնպես էլ 2015 թվականներին:

Իհարկե, 2015 թվականի սահմանադրական նոր կարգավորումները էապես նոր աստիճանի բարձրացրեցին երկրում կայուն ժողովրդավարական համակարգի հաստատման գործընթացը, քանի որ համեմատաբար կրճատվեց Հանրապետության Նախագահի լիազորությունները և շատ ավելի լայն լիազորություններ վերապահվեց Ազգային Ժողովին, որն էլ իր հերթին երկրի միակ ներկայացուցչական մարմինն է և արտահայտում է ժողովրդի, հասարակության հավաքական կամքը: Դեռևս անտիկ աշխարհի հռչակավոր մտածողներից Պլատոնը «իդեալական պետության» իդեալական կառավարման ձև էր համարում «քչերի օրինական իշխանությունը», այսինքն՝ արիստոկրատիան³³⁵: Նրա պնդմամբ իդեալական է կառավարման այն ձևը, որը մտածում է բոլորի բարիքի մասին:

Խորհրդարանական համակարգում Կառավարությունը բացառիկ պատասխանատվություն է կրում խորհրդարանի առջև, ինչը նպաստում է ինչպես կոլեգիալ կառավարմանը, այնպես էլ քաղաքական կուսակցությունների դերի զգալի բարձրացմանը: Քաղաքական կայուն ինստիտուցիոնալ համակարգի առանցքը քաղաքական կուսակցություններն են, այլ ոչ թե առանձին անհատները: Խորհրդարանական համակարգի պայմաններում վերանում է առձակատումների վտանգը Կառավարության և Հանրապետության նախագահի միջև, քանի որ վերջինս ստանձնում է վերկուսակցական անաչառ արբիտրիդեր՝ հետևելով քաղաքական դաշտի դերակատարների կողմից Սահմանադրության պահպանմանը: Խորհրդարանական համակարգում երկրի գլխավոր քաղաքական հարթակը խորհրդարանն է, որտեղ հրապարակայնորեն բախվում են քաղաքական մեծամասնության և քաղաքական ընդդիմության դիրքորոշումները, և որտեղ քաղաքական մեծամասնությունը պարտավոր է հանրության առջև ներկայացնել իր կայացրած որոշումների հիմնավորվածությունը³³⁶:

Իհարկե, այս ամենը ժողովրդավարության և իրավական պետության կայացմանն ուղղված մեծ քայլ է, քանի որ ուղղված է երկրում պառլամենտարիզմի կայացմանն ու զարգացմանը:

³³⁴Տե՛ս Սահմանադրական բարեփոխումների հայեցակարգի դրույթները և դրանց իրացման հիմնական ուղղությունները Հայաստանի Հանրապետությունում (գիտագործնական հետազոտություն)/ **Գ.Բ. Դանիելյան, Վ.Ա. Այվազյան, Ա.Ա. Սանասյան**, -Եր., 2015, էջ 10:

³³⁵Տե՛ս **Платон**. Государство // Государство. Законы. Политика. М. 1998. էջ 195-198.

³³⁶Տե՛ս Հայաստանի Հանրապետության Սահմանադրության փոփոխությունների նախագիծ և մեկնաբանություններ /պատ. խմբ. **Վ. Պողոսյան**/, Երևան, 2015թ., էջ 119:

Ընտրելով ժողովրդավարության ուղին՝ պետություններից ոչ բոլորն են կարողանում հասնել արդյունավետ զարգացման: Հարկավոր է այնպիսի կառավարման ձև ընտրել, որը կնպաստի երկրի դերի բարձրացմանը համաշխարհային ասպարեզում (որպես միջազգային սուբյեկտ միջպետական հարթակում իր մշակութային, տնտեսական, ռազմական և գիտական նախադրյալներով): Ավելին, միջազգային փորձը ցույց է տվել, որ երկրի տնտեսական, սոցիալական զարգացումը կապված է կառավարման ձևի ընտրությունից: Ընդ որում, առաջին հերթին, ճիշտ է ուսումնասիրել աշխարհի զարգացած պետությունների պատմական փորձը և ապահովել պետության զարգացման ուղին, որը կնպաստի ժողովրդավարական և իրավական պետության հաստատմանը, տնտեսական և սոցիալական վիճակի բարելավմանը: Իհարկե, ներկայիս հանրապետական ընդունելի կառավարման բոլոր ձևերն էլ ժողովրդավարական են. ընդամենը պետք է ընտրվի այն մոդելը, որը համապատասխանում է տվյալ պետության իրավական, սոցիալական, քաղաքական, մշակութային, ժողովրդավարական, պատմական, կրոնական, աշխարհաքաղաքական, աշխարհագրական և այլ պայմաններին: Օրինակ՝ ՀՀ նախկին կառավարման ձևի (կիսանախագահական կառավարման ձև) ներդրումը նորանկախ պետություններում, պատմական փորձից ելնելով, բացառում է ժողովրդավարության հաստատումը երկրում: Մեծամասամբ այն նորանկախ պետությունները, որոնք ընտրել են կիսանախագահական կառավարման ձևը, ականատես են եղել ռազմական հեղաշրջումների, քաղաքացիական պատերազմների և ժողովրդավարության ոտնահարումների (Վրաստան, Ադրբեջան, Տաջիկստան): Կիսանախագահական կառավարման կիրառման առաջին փորձն եղել է Գերմանիայի Վեյմերյան Հանրապետությունում, որն ավարտվել է ֆաշիզմի հաստատումով: Այս կառավարման ձևը, կարծում ենք, արդարացված է միայն այն պետություններում, որոնք ունեն ժողովրդավարական ավանդույթներ, ինչպիսիք են Ֆրանսիան, Ֆինլանդիան և այլն:

Կիսանախագահական կառավարման ձևի պայմաններում մեծ են նախագահի լիազորությունները, և թվում է, թե նա պատասխանատվության կարող է ենթարկվել թերի կառավարման համար, սակայն գործնականում նրա քաղաքական պատասխանատվությունը բացակայում է: Այս մոդելի պայմաններում չի պահպանվում իշխանությունների տարանջատման հիմնային սկզբունքը, քանի որ այն ամրապնդում է գործադիր իշխանությունը և կայուն պայմաններ է ստեղծում գործադիր իշխանության վերնախավի պաշտոնավարության համար:

Իհարկե, վերը թվարկածն ամբողջությամբ չի արտահայտում կառավարման կիսանախագահական ձևի թերությունները, սակայն հավաստում է, որ խորհրդարանական կառավարման մոդելը մեր պետության ներկայիս պայմաններում առավել նպատակահարմար է:

Խորհրդարանական հանրապետության գլխավոր առանձնահատկությունը կառավարության քաղաքական պատասխանատվությունն է խորհրդարանի առջև: Այստեղ անվստահության քվեի դեպքում կառավարությունը պարտա-

վոր է հրաժարական տալ: Խորհրդարանական համակարգում հիմնական քաղաքական բաժանարար գիծը ոչ թե կառավարության և խորհրդարանի, այլ քաղաքական մեծամասնության և խորհրդարանական փոքրամասնության միջև է: Այս համակարգի առավելություններից է իշխանության բարձրագույն օղակների միասնությունը³³⁷, որովհետև գործադիր իշխանության վերահսկողության լծակները պատկանում են խորհրդարանին: Հիմնական թերություններից է կուսակցական համակարգի մասնատվածությունը, որը կարող է հանգեցնել կառավարության անկայունության: Խորհրդարանական կառավարման ձևի կայունությունը և արդյունավետությունը կախված է խորհրդարանում ներկայացված լինելու մրցապայքարին ներգրավված քաղաքական կուսակցությունների բնույթից³³⁸:

Հաշվի առնելով խորհրդարանական հանրապետության այն հիմնական առանձնահատկությունը, որ կառավարությունը ձևավորվում է խորհրդարանական ընտրությունների հիման վրա և ամբողջովին պատասխանատվություն է կրում խորհրդարանի առջև, ակնհայտ է դառնում, որ պետական իշխանության ձևավորման գործընթացում պատգամավորական ընտրությունները հանդիսանում են վերջինիս կարևորագույն փուլը: Նշվածից հետևում է, որ խորհրդարանական ընտրությունները պետք է անցկացվեն ընդհանուր, հավասար, ազատ և ուղղակի ընտրական իրավունքի հիման վրա՝ գաղտնի քվեարկությամբ: Ազգային ժողովի պատգամավոր կարող է ընտրվել քսանհինգ տարին լրացած, վերջին չորս տարում միայն Հայաստանի Հանրապետության քաղաքացի հանդիսացող, վերջին չորս տարում Հայաստանի Հանրապետությունում մշտապես բնակվող, ընտրական իրավունք ունեցող և հայերենին տիրապետող յուրաքանչյուր ոք³³⁹: Հայաստանի Հանրապետությունում պատգամավորները օժտված են ազատ մանդատով, համաձայն որի՝ պատգամավորը ողջ ժողովրդի և ոչ թե կոնկրետ ընտրատարածքի ներկայացուցիչն է, հետևաբար, նա ներկայացնում է ոչ թե կոնկրետ խումբ կամ անձանց, այլ ժողովրդին, պատասխանատու է ողջ ժողովրդի առջև, և համապատասխան ընտրատարածքի ընտրողները չեն կարող հետ կանչել նրան³⁴⁰: Ճիշտ է, այս սկզբունքը գործում է ներկայիս ժողովրդավարական պետություններում, սակայն, մեր կարծիքով, այն կարող է հանդիսանալ բավականին արդյունավետ վերահսկող և զսպող լծակ՝ ուղղված պատգամավորի անգործության բացառմանը: Նշվածը կերպա-խավորի պատգամավորի ինչպես նախընտրական քարոզարշավի շրջանակներում տրված խոստումներ իրականացմանը, այնպես էլ պաշտոնավարման ընթացքում կատարվող գործողությունների կայուն ընթացքին:

³³⁷Տե՛ս **Черкасов А. И.**, Глава государства и правительство в странах современного мира: конституционно-правовое регулирование и практика, М., 2006, էջ 4:

³³⁸Տե՛ս **Агаев М. Б.**, Президентская власть в системе государственной власти, М., 1994, էջ 70-71:

³³⁹Հայաստանի Հանրապետության Ընտրական օրենսգիրք, ընդունված 2016 թվականի մայիսի 25-ին, հոդված 80, տե՛ս հետևյալ հղումով՝ <http://www.arlis.am/DocumentView.aspx?docid=105967>, 05.02.2017թ. դրությամբ:

³⁴⁰Տե՛ս **Ա. Ս. Մեղրակյան**, Համեմատական սահմանադրական իրավունք, ուսումնամեթոդաբանական ուղեցույց-ձեռնարկ, Երևան, 2011թ., էջ 54-55:

Այսպիսով՝ խորհրդարանական կառավարման ձևի ներդրման պայմաններում հարկավոր է ոչ միայն փոխազդեցության մեջ դիտել տվյալ մոդելի դրական և բացասական կողմերն ընդհանրապես, այլև համադրել դրանք տվյալ երկրի առանձնահատկությունների հետ: Հայաստանի Հանրապետությունում անցումը խորհրդարանական համակարգին նոր է սկսվում և բավականին ժամանակ է անհրաժեշտ կատարյալ խորհրդարանական հանրապետության ձևավորման համար, և դեռևս շատ թերություններ առաջ կգան հենց այդ ժամանակաշրջանում:

АРМЕН АСАТРЯН

Национальная академия наук РА,
преподаватель Международного научно – образовательного центра,
кандидат юридических наук, доцент

**ОСОБЕННОСТИ ПАРЛАМЕНТСКОЙ ФОРМЫ ПРАВЛЕНИЯ
В РЕСПУБЛИКЕ АРМЕНИИ**

Основной особенностью парламентской республики является то, что правительство формируется на основе парламентских выборов, полностью несет ответственность перед парламентом. Основная политическая разделительная линия проходит между политическим большинством и парламентским меньшинством, а не парламентом и правительством.

ARMEN ASATRYAN

International Scientific-Educational Center of the National Academy of Sciences of the RA
Law Department, Lecturer, PhD in Law, Associate professor

**THE PECULIARITIES OF THE PARLIAMENTARY FORM OF
GOVERNMENT IN THE RA**

The main feature of the parliamentary form of government is that the government is formed on the parliamentary elections and is completely responsible to parliament. In parliamentary system basic political dividing line is not between the government and the parliament, but between the political majority and parliamentary minority.

ԼԻԼԻԹ ՂԱԶԱՆՉՅԱՆ

ՀՀ ԳԱԱ գիտակրթական միջազգային կենտրոնի
իրավագիտության ամբիոնի դասախոս, ՀՀ փաստաբանական պալատի անդամ,
ՀՀ ԳԱԱ փիլիսոփայության, սոցիոլոգիայի և իրավունքի ինստիտուտի դոկտորանտ,
իրավաբանական գիտությունների թեկնածու

**ԱՆՁԻ ԻՐԱՎԱԿԱՆ ԴՐՈՒԹՅԱՆ ԱՌԱՆՁՆԱՀԱՏՎՈՒԹՅՈՒՆՆԵՐԸ
ՄԱՀՄԱՆԱԴՐԱԿԱՆ ԲԱՐԵՓՈԽՈՒՄՆԵՐԻ ՀԱՄԱՏԵՔՍՈՒՄ**

Գիտական հոդվածի հեղինակը, հիմք ընդունելով Հայաստանի երրորդ Հանրապետության կազմավորումը, բացահայտում է անձի իրավական դրության առանձնահատկությունները՝ սահմանադրաիրավական բարեփոխումների համատեքստում: Ընդ որում՝ ընդգծվում է մարդու իրավունքների և ազատությունների հայեցակարգի հիմնարար, սոցիալ-իրավական նշանակությունը

ժողովրդավարական պետությունում անձի իրավական դրության ձևավորման գործընթացում:

Բանայի բառեր՝ անձի իրավական դրություն, պետություն, հասարակություն, իրավունքներ, ազատություններ, սահմանադրություն, բիոէթիկա, եվգենիկա

«Անձի իրավական դրություն» տերմինը ծագել է լատիներեն՝ «status» բառից, հայերեն՝ դրություն, կարգավիճակ, վիճակ, դիրք: Տվյալ պարագայում խոսքը վերաբերում է մարդուն, անձին կամ քաղաքացուն:

Համընդհանուր ճանաչում ստացած սահմանման համաձայն՝ անձի իրավական դրությունը նրա փաստացի վիճակն է տվյալ հասարակության և պետության մեջ, որն ավելի կամ պակաս լրիվությամբ (նայած պետության կառավարման ձևից և քաղաքական ռեժիմից) իր արտացոլումն է գտնում իրավունքի մեջ³⁴¹:

Անձի իրավական դրությունը բարդ սոցիալական, իրավական նշանակություն ունեցող երևույթ է, որը տարբեր պատմական ժամանակաշրջաններում և հասարակական-տնտեսական ֆորմացիաներում ունեցել է տարբեր դրսևորումներ: Բավական է համեմատել ստրկատիրական, ֆեոդալական, բուրժուական համայնակարգերը, հասարակության պատմական տիպերը, որ համոզվենք դրանում:

«Իրավական դրություն» հասկացությունը համեմատաբար նոր է պետության և իրավունքի տեսություն գիտության մեջ: Մինչհեղափոխական շրջանից մինչև XX դարի 60-ական թթ. այն նույնացվում էր անձի իրավասուբյեկտությանը:

1960-ական թվականներից սկսած խորհրդային իրավաբանության մեջ հատուկենտ սկսեցին հայտնվել իրավունքների կառուցվածքային տարրերի ընդլայնման գաղափարները, որտեղ առաջարկվում էր իրավունքի բովանդակության մեջ իրավանորմերի, իրավահարաբերությունների և իրավագիտակցության հետ մեկտեղ ընդգրկել նաև սուբյեկտիվ իրավունքները: Այնուամենայնիվ, շարունակում էր գերիշխել իրավունքների և օրենքների նույնացման սկզբունքը, որը խոչընդոտում էր անձի իրավական կարգավիճակի տեսության՝ որպես պետության և իրավունքի տեսության բաղկացուցիչ տարրի վերածնունդն ու զարգացումը: Ավելին, երևան եկած նոր եզրադրույթները իշխող գաղափարախոսությանը համահունչ մեկնաբանման կարիք ունեին: Հետզհետե ձևավորվեցին և հասունացան իրավունքի և օրենքի, մարդու և քաղաքացու իրավունքների տարանջատման վերաբերյալ նոր հայեցակարգեր, որոնք կա՛մ նույնականացնում, կա՛մ էլ տարանջատում էին այդ հասկացությունները:

Միայն իրավական մտքի սրընթաց զարգացման ժամանակ (1970-1980թթ.) իրավական դրություն հասկացությունը ձևավորվեց որպես իրավագիտության

³⁴¹ Տե՛ս Այվազյան Վ. Ն., Մարդու իրավունքներ, 2-րդ լրամշակված հրատ., Եր., Տիգրան Մեծ հրատ., 2007, էջ 43-44:

առանցքային հիմնախնդիր, ստացավ լայն մշակում և ամրագրվեց օրենսդրության մեջ³⁴²: Այսպես ԽՍՀՄ Սահմանադրության (1978թ.) ընդունման ժամանակ առաջին անգամ ներկայացվեց «անձի իրավունքներ» տերմինը, ինչպես նաև մեկնաբանվեց «անձի սահմանադրական կարգավիճակ» տերմինը: Այդ ժամանակաշրջանում անձի իրավական կարգավիճակի տարրերն էին համարվում իրավունակությունը, իրավաբանական պատասխանատվությունը, անձի օրինական շահերն ու դրանց պաշտպանության երաշխիքները:

Հարկ է նշել, որ արդի պետության և իրավունքի տեսությունը՝ որպես գիտություն, ներկայացնում է անձի իրավական դրության (կարգավիճակի) հետևյալ կառուցվածքային տարրերը (հիմունքները). 1) մարդու հիմնական իրավունքների, զգատությունների ու պարտականությունների ամբողջությունը, 2) իրավասուբյեկտությունը, 3) անձի օրինական շահերը, 4) իրավաբանական պատասխանատվությունը, 5) իրավական սկզբունքները, որոնց վրա հիմնված է անձի իրավական դրությունը (կարգավիճակը)³⁴³:

Վերջիններիս ձևավորման և օրենսդրական ամրագրման վրա հսկայական ազդեցություն են ունեցել ԽՍՀՄ փլուզումից հետո անցումային շրջանի սոցիալ-տնտեսական, քաղաքական գործընթացների առանձնահատկությունները, ձևավորվող նոր իրավական համակարգը:

Նորանկախ Հայաստանի առջև ծառայել էին նոր պետականության, հասարակական համակարգի, ազատ շուկայական հարաբերությունների և տարաբնույթ խնդիրների հաղթահարման անհրաժեշտություն: Ավելին, փոխվել էր իրավական կարգավիճակի նյութական կողմը՝ սեփականության բազմաթիվ ձևերը, գործազրկությունն ու աշխատանքային շուկայի առաջացումը, կենսամակարդակի անտեսումը և այլ գործոններ: Հայտնի է, որ նորանկախ Հայաստանի Հանրապետությունն իր առաջին քայլերը սկսեց պետական իրավական համակարգն ամուր հիմքերի վրա հիմնելու փորձով, որի արդյունքն էր Գերագույն խորհրդի կողմից ընդունված «Հայաստանի անկախության մասին» հռչակագիրը (23.08.1990թ.): Այն հավատարիմ էր ազգային ակունքներին, հանդիսանում էր սկզբունքների և նորմերի ամբողջություն, որոնց բնորոշ էին ներդաշնակությունը առաջադիմական իրավական լուծումների, մարդու իրավունքների հիմնախնդրի, սահմանադրական զարգացումների միջազգային միտումները: Այնուամենայնիվ, առկա օրենսդրական բացերը, պետական իշխանության մարմինների անկատարությունն ու կառավարման սխալները, մարդու, իրավունքների ռոտահարումը, տնտեսական խոր ճգնաժամը և ի վերջո, Ղարաբաղյան պատերազմը նպաստեցին երկրում արժեհամակարգերի ձևախեղումներ:

³⁴² Տե՛ս **Коркунов Н. М.**, Лекции по общей теории права. 4-е издание. М., СПб. 1897. С. 96; Общая теория права и государства. Уч./Под ред. **В.В. Лазарева**. 2-е изд., перераб. и доп. М., Юристь, 2000. с. 104-106; **Шершеневич Г.Ф.**, Общая теория права.. М., 1910. Вып.1. с.300.

³⁴³ Մանրամասն տե՛ս **Витрук Н.В.**, Социально-правовой механизм реализации конституционных прав и свобод граждан. Конституционный статус личности в СССР. 1980; **Воеводин Л.Д.**, Юридический статус личности в России. М., 1997; **Горшкова С.А.**, Стандарты Совета Европы по правам человека и российское законодательство. М., Норма, 2001. **Карташкин В.А.** Международный институт прав человека. М., Норма, 1997:

րին և այլ բացասական գործընթացների դրսևորմանը: Հետևաբար՝ 1995թ. հուլիսի 5-ին համաժողովրդական հանրաքվեով ընդունված Հայաստանի Հանրապետության Սահմանադրության մեծագույն առաքելությունը եղավ այն, որ վերջինս, հայոց պետականության կայացմանն անշրջելի լիցք հաղորդելով, դարձավ երկրի սահմանադրական կայունությունը երաշխավորող հիմնական օրենքը³⁴⁴:

Կատարված հետազոտությունները վկայում են, որ ՀՀ անկախության համար հանրաքվեին մասնակցած անձանցից շատերն այլևս չէին տեսնում դրական միտումներ Հայաստանի հետագա զարգացման գործընթացում: Ինչպես նշում է ակադեմիկոս Գ.Ա. Պողոսյանը, երկրում բնակչության արտահոսքը պայմանավորված է մի շարք գործոններով՝ տարերային աղետներ, պատերազմ, շրջափակում, էներգետիկ ճգնաժամ, սոցիալ-տնտեսական ծանր իրավիճակ: Դրանցից յուրաքանչյուրը զգալի միգրացիոն հոսքի պատճառ կարող է դառնալ, մինչդեռ Հայաստանում միաժամանակ գործեցին բոլոր հինգ գործոնները, ինչն էլ հանգեցրեց շուրջ 700 հազար մարդու երկրից մեկմանը (1995թ. դրությամբ): Ըստ 1993-1994թթ. բնակչության շրջանում անցկացված հարցման արդյունքների՝ Հայաստանում մնացածների 65-70 տոկոսը նույնպես պատրաստ էր հեռանալ, սակայն ի վիճակի չէր՝ միջոցների սղության պատճառով³⁴⁵: Այդ ժամանակաշրջանում բնակչությունը ձգտում էր տեսնել ուժեղ ղեկավարի, որի կերպարը թե՛ Ղարաբաղում, թե՛ Հայաստանում ավելի հաճախ կապվում էր ուժային, մասնավորապես պաշտպանության նախարարների հետ՝ ոչ թե նրանց գերապատվություն տալով, այլ համոզված, որ իրական իշխանությունը նրանց ձեռքում է³⁴⁶:

Մեր ուսումնասիրությունները վկայում են՝ չնայած այն հանգամանքին, որ նորանկախ Հայաստանում առկա էին բազմաթիվ օրենսդրական բացեր, այնուհանդերձ իշխանությանը հաջողվեց ի մի բերել օրենսդրական նախագծերում երկրի իրավական, տնտեսական զարգացմանն ուղղված առաջարկությունները, և 1995թ. հուլիսի 5-ին համաժողովրդական հանրաքվեին ներկայացնել Հայաստանի Հանրապետության Սահմանադրությունը, որը շրջադարձային եղավ մեր երկրի իրավական կյանքում: Ընդունված Սահմանադրության մեծագույն առաքելությունը եղավ այն, որ մեր պետականության կայացմանն անշրջելի լիցք հաղորդեց, դրսևորվեց որպես բարդագույն իրավիճակներն համակարգային փոխկապակցվածության մեջ հաշվի առած ու երկրի սահմանադրական կայունությունը երաշխավորող Հիմնական օրենք: Սահմանադրության ընդու-

³⁴⁴ Մասնավորապես տե՛ս **Հարությունյան Գ. Գ.**, Սահմանադրական մշակույթ. Պատմության դասեր և ժամանակի մարտահրավերները, Երևան, Նժար, 2005:

³⁴⁵ Տե՛ս **Պողոսյան Գ. Ա.**, Հայաստան. միգրացիոն թռիչքներ//Հայաստանի Հանրապետություն, 25 հունիսի 1997թ.; Նույնի՝ *Армян уехало больше чем мы думали// Социологический демоскоп, Армения в зеркале общественного мнения. Т. 1, Ер., Лимуш. 2016. С. 412-413:*

³⁴⁶ Տե՛ս **Պողոսյան Գ. Ա.**, Վտանգավորն այն է, երբ ժողովուրդն է հակադրվում իշխանությանը// «Սոցիոլոգիական դեմոսկոպ» Հայաստանը հասարակական կարծիքի հայելում., Հատոր 1., Երևան, Լիմուշ, 2016, էջ 390:

նումը նոր փուլ հանդիսացավ ժողովրդավարության հաստատման, սահմանադրական հիմունքների, մարդու իրավունքների և ազատությունների զարգացման և օրենսդրական ամրագրման գործընթացում³⁴⁷: Հռչակվեցին միջազգային իրավունքի հանրաճանաչ նորմերն ու սկզբունքները, որոնցից էին իշխանության տարանջատումը ու հավասարակշռումը, մարդու իրավունքների, ազատությունների և արժանապատվության՝ որպես բարձրագույն արժեքի, գերակայության սկզբունքներ:

2005թ.-ին փոփոխված ՀՀ Սահմանադրությունն ընդլայնեց մարդու իրավունքների և ազատությունների շրջանակը, կոնկրետացրեց դրանց իրացման միջոցները: Սահմանադրական ամրագրում ստացան երկքաղաքացիությունը, մարդու իրավունքների պաշտպանի ինստիտուտը, արդարադատության խորհուրդը, Սահմանադրական դատարան դիմելու անձանց իրավունքը և այլն: Ավելին, սահմանադրաիրավական բարեփոխման արդյունքում փոփոխվեց նաև ընթացիկ օրենսդրությունը, հստակեցնելով անձի իրավական դրության տարրերի իրացման առանձնահատկությունները: Այսպիսով՝ հիմնադրվել է պետության և անհատի փոխհարաբերությունների նոր հայեցակարգ, որտեղ մարդը, նրա իրավունքները, ազատությունները և իրավական դրությունը հանդիսանում են բարձրագույն արժեք: Հետևաբար՝ մարդու, քաղաքացու իրավական վիճակի հետ պետք է համաձայնեցվեր մեր երկրի ինչպես Հիմնական օրենքը, այնպես էլ ընթացիկ օրենսդրությունը: Հետևաբար՝ պետություն-անհատ փոխհարաբերությունում առաջին տեղը զբաղեցնում են անձի արժանապատվությունը, ազատությունը, անմեղության կանխավարկածը, մարդասիրության և ժողովրդավարական այլ սկզբունքներ: Սահմանադրությամբ նեղացվել է անձի իրավունքների սահմանափակման շրջանակը, և գործում է «Թույլատրելի է այն ամենը, ինչը արգելված չէ օրենքով» սկզբունքը:

Ուշագրավ է, որ սոցիալական հիմնական իրավունքները և պետության նպատակները, առանց հստակ տարբերակման, ամրագրված են եղել դեռևս 2005թ. փոփոխված ՀՀ Սահմանադրությունում՝ 2-րդ գլխում, սակայն օրենսդրի կողմից ներկայացված են ոչ թե որպես պետության սոցիալական նպատակներ, այլև որպես անձի սոցիալական հիմնական իրավունքներ: Համամիտ ենք իրավագետների այն կարծիքին, որ սոցիալական հիմնական իրավունքները և համապատասխան ոլորտներում պետության հիմնական նպատակներն ու պարտականությունները պետք է միմյանցից խստիվ տարանջատվեն, քանի որ դրանք առաջացնում են լիովին տարբեր իրավական հետևանքներ³⁴⁸: Հետևաբար նշված հիմնախնդիրների հնարավոր լուծում հանդիսացավ 2015թ. փոփոխված Սահմանադրությունում «Տնտեսական, սոցիալական և մշակութային ոլորտներում օրենսդրական երաշխիքները և պետության քաղաքականության

³⁴⁷ Տե՛ս **Harutyunyan G. G.** Constitution and Constitutionalism in the Context of constitutional culture of the New Millennium//The New Millennium Constitutionalism: Paradigms of reality and challenges. Yerevan, 2013. P.29-81.

³⁴⁸ Տե՛ս Սահմանադրական բարեփոխումների հայեցակարգի դրույթները և դրանց իրացման հիմնական ուղղությունները Հայաստանի Հանրապետությունում (գիտագործնական հետազոտություն) /Ընդհ. խմբ. **Գ. Բ. Դանիելյան**, Եր., 2015, էջ 119-122:

հիմնական նպատակները» վերտառությամբ առանձին գլխի ամրագրումը: Նշված գլխում ամրագրված են այն իրավական, օրենսդրական երաշխիքները, որոնք վերաբերում են անձի աշխատանքային պայմաններին, նվազագույն աշխատավարձին, արժանապատիվ գոյությանը, սոցիալական ապահովությանը, ինչպես նաև սոցիալական, տնտեսական և մշակութային ոլորտներում պետության կողմից իրականացվող քաղաքականության հիմնական նպատակներին³⁴⁹:

Հատկանշական է, որ ՀՀ-ում ընթացող իրավաքաղաքական զարգացումները 2015թ.-ին հանգեցրին Սահմանադրության նոր փոփոխությանը, որը ձգտում է լրացնել անձի իրավական դրությանն առնչվող բացերը՝ շեշտադրելով մարդու իրավունքների և ազատությունների սահմանափակման առանձնահատկությունների հստակեցումը, դրանց համապատասխանեցումը միջազգային չափորոշիչներին: Փոփոխված սահմանադրությունում նաև ընդգծվում է պետության, որպես անձի սոցիալական հավասարության երաշխավորի դերը:

2015թ. հանրաքվեով փոփոխված ՀՀ Սահմանադրությունն ընդգրկում է այնպիսի դրույթներ, որոնք անմիջականորեն առնչվում են անձի իրավական դրության հետ, նախկինում կարգավորվել են ընթացիկ օրենսդրությամբ, սակայն իրենց կարևորությամբ արժանի են ընդգրկված լինելու երկրի Հիմնական օրենքում: Օրինակ՝ հոդված 19-ը ամրագրում է Հայկական սփյուռքի հետ կապերը՝ նշելով, որ Հայաստանի Հանրապետությունը հայկական սփյուռքի հետ իրականացնում է համակողմանի կապերի զարգացմանը և հայապահպանմանն ուղղված քաղաքականություն, նպաստում է հայրենադարձությանը:

Հայաստանի Հանրապետությունը, միջազգային իրավունքի սկզբունքների և նորմերի հիման վրա, նպաստում է այլ պետություններում հայոց լեզվի, հայկական պատմական և մշակութային արժեքների պահպանմանը, հայ կրթական և մշակութային կյանքի զարգացմանը³⁵⁰: Իր հերթին, Սահմանադրության 25-րդ հոդվածն ամրագրում է ֆիզիկական և հոգեկան անձեռնմխելիության իրավունքը, որի 3-րդ մասում սահմանված է. «Բժշկության և կենսաբանության ոլորտներում, մասնավորապես՝ արգելվում են եվգենիկական փորձերը, մարդու օրգաններն ու հյուսվածքները շահույթի աղբյուր դարձնելը, մարդու վերարտադրողական կլոնավորումը»³⁵¹: Նշված հոդվածի 4-րդ հոդվածի համաձայն՝ ոչ ոք չի կարող առանց իր ազատ և հստակ արտահայտած համաձայնության ենթարկվել գիտական, բժշկական կամ այլ փորձերի: Մարդը նախապես տեղեկացվում է նման փորձերի հնարավոր հետևանքների մասին:

Հարկ է նշել, որ ՀՀ սահմանադրական տեքստում «եվգենիկա» եզրույթն օգտագործվում է առաջին անգամ: Համաձայն էնք իրավագիտության դոկտոր Ա. Ղամբարյանի այն կարծիքին, որ եվգենիկական փորձերի սահմանադրական

³⁴⁹ Տե՛ս **Ղազանյան Լ.Ա.**, Անձի իրավական դրություն. Տեսական-իրավական վերլուծություն. Եր., Լիմուշ, 2016, էջ 112-113:

³⁵⁰ Տե՛ս ՀՀ Սահմանադրություն (փոփոխ. 06.12.2015թ.), հոդվ. 15, ըստ <http://www.president.am/hy/constitution-2015/կայքի./20.03.2017/>:

³⁵¹ Տե՛ս ՀՀ Սահմանադրություն (փոփոխ. 06.12.2015թ.), հոդվ. 25, ըստ <http://www.president.am/hy/constitution-2015/կայքի./20.03.2017/>:

արգելքի նպատակն է զսպել գիտական կամ քաղաքական՝ կասկածելի նպատակներ հետապնդող՝ բնակչության գենոֆոնդի «լավասերման» հետազոտությունները, ինչպես նաև «գենետիկ նորմերի» սելեկցիան³⁵²: Ավելին, Ա.Ղամբարյանի կարծիքով՝ անհրաժեշտ է հստակեցնել «եվգենիկական փորձեր» հասկացության և վերջինիս իրագործման սահմանները:

Կատարված ուսումնասիրությունները վկայում են, որ ՀՀ Սահմանադրության մեջ ուղղակիորեն ամրագրված չէ «անձի իրավական դրություն» եզրույթի իմաստը, սակայն ակնհայտ է, որ Սահմանադրության 2-րդ գլուխը (մարդու և քաղաքացու հիմնական իրավունքները և ազատությունները) ողողված է այդ գաղափարով: Թեև «անձի իրավական դրություն» հասկացությունը դեռ չի ստացել հստակ օրենսդրական ամրագրում և մեկնաբանություն, այնուամենայնիվ այդ ուղղությամբ մինչև օրս տարվում են բուռն քննարկումներ պետական մակարդակով:

Խնդիրը հանգում է ոչ թե «անձի իրավական դրություն» հասկացության պարզապես օրենսդրական ամրագրմանը, այլ սոցիալական համակարգի ձևավորմանը, որում անձի իրավական դրության տարրերն իրացվում են այդ համակարգի յուրաքանչյուր բջջի կողմից՝ որպես դրա գոյության կենսապայման, որտեղ մարդու իրավունքները և ազատությունները նորմատիվ բնույթի արժեքներ են և իրական կյանքի կանոն են դառնում:

КАЗАНЧЯН ЛИЛИТ

Национальная академия наук РА, Международный научно-образовательный центр, преподаватель кафедры юриспруденции, член палаты адвокатов Республики Армения, докторант Института философии, социологии и права НАН РА, кандидат юридических наук

ОСОБЕННОСТИ ПРАВОВОГО ПОЛОЖЕНИЯ ЛИЧНОСТИ В КОНТЕКСТЕ КОНСТИТУЦИОННЫХ РЕФОРМ РЕСПУБЛИКИ АРМЕНИЯ

На основе изучения истории становления третьей армянской республики раскрываются особенности развития правового положения личности в контексте конституционно-правовых реформ. Вместе с тем подчеркивается фундаментальное, социально-юридическое значение понятия прав и свобод человека в формировании правового положения личности в современном демократическом государстве.

LILIT KAZANCHYAN

International Scientific Educational Center of the National Academy of Sciences of the RA, Law Department, Lecturer, Member of the Advocates Chamber of the RA, PhD in Law Institute of Philosophy, Sociology and Law of the NAS RA, Doctoral candidate

THE FEATURES OF INDIVIDUAL'S LEGAL STATUS IN THE CONTEXT OF CONSTITUTIONAL REFORMS IN THE REPUBLIC OF ARMENIA

Based on the research of history of establishment of the Third Armenian Republic, the article discloses the development features of the individual's legal status in the context of constitutional and legal reforms. The author also emphasizes the fundamental, socio-legal significance of the essence of human rights and freedoms, and its importance in the development of the legal status of an individual in a modern democratic state.

³⁵² Տե՛ս Սահմանադրության համաձայն՝ արգելվում է մարդու օրգաններն ու հյուսվածքները շահույթի աղբյուր դարձնելը. Արթուր Ղամբարյան, ըստ <http://www.iravaban.net/116222html/> կայքի, /14.02.2017/:

ԿԵՆՍԱԽՐԱՎԱԳԻՏՈՒԹՅՈՒՆ ԵՎ ՄԱՐԴՈՒ ՍՈՄԱՏԻԿ ԻՐԱՎՈՒՆՔՆԵՐ

Մույն գիտական հոդվածում իրավատեսական լույսի ներքո ուսումնասիրվել են մարդու սոմատիկ իրավունքների և կենսաիրավագիտության կապը, կենսաիրավագիտության բաղկացուցիչ մասերը, իրավունքի զարգացման և չորրորդ սերնդի իրավունքների վերաբերյալ առկա տեսական մոտեցումները:

Բանալի բառեր՝ մարդու սոմատիկ իրավունքներ, իրավական սոմատոլոգիա, կենսաիրավագիտություն

Հասարակական հարաբերություններին զուգահեռ՝ զարգանում է նաև իրավունքը, փոխվում իրավաընկալումը. հետևաբար՝ առաջանում են նոր իրավունքներ կամ գոյություն ունեցող իրավունքների վերաբերյալ նոր ընկալումներ. չէ՞ որ իրավունքը դինամիկ երևույթ, կենդանի օրգանիզմ է: Նորմատիվ հարթությունում իրավունքի դինամիզմի մասին է անդրադարձել նաև Մարդու իրավունքների եվրոպական դատարանը (այսուհետ նաև՝ ՄԻԵԴ), մասնավորապես՝ երբ որևէ նորմի (կոնվենցիոն դրույթի) վերաբերյալ նոր մեկնաբանություն է ներկայացնում, ՄԻԵԴ-ը նշում է, որ «Մարդու իրավունքների և հիմնարար ազատությունների պաշտպանության մասին» եվրոպական կոնվենցիան (այսուհետ նաև՝ ՄԻԵԿ) կենդանի փաստաթուղթ, գործիք է³⁵³, որը պետք է մեկնաբանվի փոփոխվող սոցիալական, իրավական և տեխնոլոգիական պայմանների լույսի ներքո, որպեսզի այն լինի գործնական և արդյունավետ: Իրավունքը բնորոշելով որպես «կենդանի օրգանիզմ» դրանով իսկ հիմնավորվում է իրավունքի նորմի ընկալումը, այդ թվում՝ օրենքի նորմի մեկնաբանումը՝ միևնույն ժամանակ հիմնավորելով նույն նորմի վերաբերյալ նախկինում տրված այլ մեկնաբանությունները (հիարկե, նպատակահարմարությամբ չպայմանավորված), ինչը և ապացուցում է իրավունքի դինամիկ լինելը:

Նոր իրավունքների ամրագրումը կամ դրանց վերափոխումը, ի թիվս այլ գործոնների, կապված է նաև իրավունքի զարգացման հետ:

Իրավաբանական գրականության մեջ երբեմն նշվում է իրավունքի կայուն զարգացման մասին³⁵⁴: Իրավունքի զարգացումը կապված է նաև ժամանակի հետ, քանզի այդ փոփոխությունը տեղի է ունենում ժամանակի ընթացքում, ավելին՝ այն ժամանակի պահանջի արդյունքում է ծավալվում, իսկ ժամանակը, ինչպես նշում է Ժան Լոի Բերթելը, էվոլյուցիայի և կայունության գործոն է³⁵⁵:

³⁵³ Տե՛ս ECtHR Judgement Tyer v. The UK, 25.04.1978, paragraph 31, ECtHR Judgement Burghartz v. Switzerland, 22.02.1994, paragraph 28, ECtHR Judgement Kress v. France, N 39594/98, paragraph 70, ՄԻԵԴ վճիռ Բայաթյանն ընդդեմ Հայաստանի, զանգատ 23459/03, պարագրաֆ 62:

³⁵⁴ Տե՛ս <http://cisdl.org/public/docs/What%20is%20Sustainable%20Development.pdf> (վերջին մուտք՝ 28.02.2018):

³⁵⁵ Տե՛ս **Бертель Жан-Луи**, Общая теория права, под общей редакцией В. И. Даниленко, перевод с французского Г. В. Чуршукова, Москва, 2000, стр. 200.

Կարծում ենք՝ իրավունքի զարգացման արդյունք են նաև սերունդների իրավունքները³⁵⁶:

Անդրադառնալով սերունդների իրավունքների դասակարգմանը, որը, կարծում ենք, ժամանակավրեպ է և միայն որոշ տեսական ուսումնասիրությունների ժամանակ է օգտագործվում, նշենք, որ, ըստ Տ. Լանդմանի, առաջին, երկրորդ և երրորդ սերնդի իրավունքների շրջանակում հաշվվում է 58-64 իրավունք³⁵⁷:

Չքննարկելով յուրաքանչյուր սերնդի իրավունքների առանձնահատկությունները՝ նշենք, որ սերունդների իրավունքները տարբերվում են իրենց պաշտպանության մեխանիզմներով, օրինակ՝ առաջին սերնդի իրավունքները բացարձակ են, սահմանափակման ենթակա չեն, և պետությունն ունի պարտականություն ապահովել այդ իրավունքների արդյունավետ իրականացումը, օրինակ՝ կյանքի իրավունքը:

Երկրորդ սերնդի իրավունքները կարող են սահմանափակվել, քանզի այդ իրավունքների իրականացումը կապված է պետության հնարավորությունների հետ, օրինակ՝ սոցիալական իրավունքները:

Երրորդ սերնդի իրավունքներն արդեն ենթադրում են ոչ միայն պետության ինստիտուցիոնալ օժանդակություն, այլ նաև անհրաժեշտ է որոշակի չափով սահմանափակել (երբեմն անվանվում է «պոզիտիվ սահմանափակում») առաջին կամ երկրորդ սերնդի իրավունքները, օրինակ՝ առողջ և մաքուր միջավայրում ապրելու իրավունքը, որպես հավաքական իրավունք, ենթադրում է, որ հնարավորինս պետք է սահմանափակվի անտառների օգտագործումը, աշխատանքի իրավունքը³⁵⁸:

Բացի այդ, այսօր միատեսակ մոտեցում առկա չէ մարդու իրավունքների չորրորդ սերնդի վերաբերյալ: Ոմանք նշում են, որ դրանք այն իրավունքներն ու ազատություններն են, որոնք կապված են կլոնավորման, բիոլոգիայի ոլորտին բխող հարցերի իրավական կարգավորմանը, ոմանք այդ իրավունքները դասում են առաջին սերնդի իրավունքների շարքը, ոմանք նշում են, որ դրանք այն իրավունքներն ու ազատություններն են, որոնք կապված են տեղեկատվության և ինֆորմացիոն տեխնոլոգիաների հետ³⁵⁹:

³⁵⁶ Իրավաբանական գրականության մեջ առկա են մարդու իրավունքների դասակարգման տարբեր համակարգեր, օրինակ՝ դասական (պետության նեգատիվ պարտավորություն) և սոցիալական իրավունքներ (պետության պոզիտիվ պարտավորություն), կոլեկտիվ և անհատական իրավունքներ, իրավունքներ և ազատություններ, քաղաքացիական և քաղաքական (առաջին սերունդ) իրավունքներ, սոցիալական, տնտեսական և մշակութային իրավունքներ (երկրորդ սերունդ), ժողովրդի, կոլեկտիվ իրավունքներ (երրորդ սերունդ), (Տե՛ս **Морозова Л. А.**, Теория государства и права, учебник, 4-е издание, Москва, 2012, стр. 146.):

³⁵⁷ Տե՛ս **Landman T.**, Studying Human Rights, New York, 2006, page 16.

³⁵⁸ Տե՛ս **Cornescu A.V.**, The generations of human's rights, days of law: the conference proceedings, 1st edition. Brno, Masaryk University, 2009, p. 6 (https://www.law.muni.cz/sborniky/dny_prava_2009/files/prispevky/tvorba_prava/Cornescu_Adrian_Vasile.pdf, վերջին մուտք՝ 28.02.2018)

³⁵⁹ Տե՛ս **Рудинский Ф. М.**, Права человека в современном мире, Марксизм и современность, Москва, 2000, N 1 (15), стр. 37-49.

Երբեմն էլ նշվում է, որ չորրորդ սերնդի իրավունքները կապված են գենային ինժեներիայի հետ, որտեղ ընդգծվում է մարդկային մարմնի անխախտելիությունը՝ գենետիկայի, բժշկագիտության համատեքստում այդ իրավունքները պատկանում են ոչ թե անհատին կամ կոլեկտիվին, այլ ամբողջ մարդկությանը³⁶⁰:

Հավելենք, որ իրավաբանական գրականության մեջ դեռևս հստակ մոտեցում չկա՝ մարդու սոմատիկ իրավունքներն առանձին խումբ իրավունքներ են (որպես չորրորդ սերնդի իրավունքներ), թե առաջին սերնդի իրավունքներից բխող իրավունքներ³⁶¹:

Ընդգծելով, որ այսօր գիտական բանավեճային շրջանակում է գտնվում չորրորդ սերնդի իրավունքների հարցը³⁶², մինևույն ժամանակ պետք է փաստել, որ 21-րդ դարը կարելի է բնութագրել որպես 4-րդ սերնդի իրավունքների ժամանակահատված, քանի որ գիտատեխնիկական առաջընթացը (հատկապես՝ բժշկության, գենետիկայի ոլորտներում) ստիպում են, որ ուսումնասիրենք նոր սերնդի իրավունքների կարգավորման հարցերը, ընդ որում՝ սրանք այն իրավունքներն են, որոնք բխում են մարդու անձեռնմխելիության, ինքն իր մարմնի սեփականատերը լինելու սկզբունքից, որոշ դեպքերում պայմանավորված են բժշկագիտության, գենային ինժեներիայի զարգացումներով, ենթակա են պոզիտիվացման, անհրաժեշտ է հստակ ամրագրել այդ իրավունքների պաշտպանության մակարդակը, այդ իրավունքներին պետության միջամտության սահմանները:

Չետաքրքրական է նաև իրավագետ Ֆ. Ռիբավեմի տեսակետը, ով, անդրադառնալով տարբեր իրավական թեմաների ուսումնասիրման անհրաժեշտությանը, ընդգծում է, որ բիոտեխնոլոգիայի տեսանելի զարգացումները, հատկապես վերջին երկու տասնամյակում, թույլատրում և պահանջում են դասական իրավական ինստիտուտների վերանայում, ավելին՝ սույն տրամաբանության շրջանակում հեղինակը հատկապես շեշտադրում է նրանք, որոնք կապված են մարդու մարմնի, արժանապատվության հետ³⁶³:

Համամիտ լինելով Ֆ. Ռիբավեմի տեսակետին՝ գտնում ենք, որ մարդու սոմատիկ իրավունքների էությանը, այդ իրավունքներով կարգավորվող հասարակական հարաբերություններին անդրադառնալը կարևոր է, քանզի դժվար է պատկերացնել մարդկային կյանքն առանց մարմնի, ֆիզիկական տարրի մասնակցության, ուստի, տեղին է հիշել պրոֆեսոր Գ. Սաֆարյանի այն տեսակետը,

³⁶⁰ Տե՛ս **Cornescu A.V.**, The generations of human's rights, days of law: the conference proceedings, 1st edition. Brno, Masaryk University, 2009, p. 7

(https://www.law.muni.cz/sborniky/dny_prava_2009/files/prispevky/tvorba_prava/Cornescu_Adrian_Vasile.pdf, վերջին մուտք՝ 28.02.2018)

³⁶¹ Տե՛ս <https://www.mitso.by/web/uploads/ckeditor/1510126492.pdf> (վերջին մուտք՝ 28.02.2018):

³⁶² Իրավաբանական գրականության մեջ քննարկվում է նաև սերունդների իրավունքների բախման հարցը, օրինակ՝ ֆիզիկական անձեռնմխելիության իրավունքը՝ որպես առաջին սերնդի իրավունք, և գենային փոփոխության իրավունքը՝ որպես չորրորդ սերնդի իրավունք:

³⁶³ Տե՛ս **Rivabem F.**, Biodireito: uma disciplina autónoma?, 2017, ըստ http://www.scielo.br/scielo.php?script=sci_arttext&pid=S1983-80422017000200282&lng=pt&tlng=pt կայքի, (վերջին մուտք՝ 28.02.2018):

որ իրավունքը և իրավական կարգավորումը հասարակական հարաբերությունների սոցիալական կանոնակարգման հիմնական միջոցներն են³⁶⁴:

Մարդու սոմատիկ իրավունքներն անձին ընձեռված ժամանակավոր հնարավորություններ են, ազատության իրավունքներ՝ գործել ազատ, այդ իրավունքները վերաբերում են մարդու մարմնի՝ որպես ամբողջության, ինչպես նաև այդ ամբողջության առանձին մասերի (օրգաններ, հյուսվածքներ, բջիջներ) նկատմամբ մարդու ըստ իր հայեցողության տնօրինման, տիրապետման, օգտագործման հետ:

Մարդու սոմատիկ իրավունքների համախումբը ներառում է՝

- 1) մարդու օրգանի, հյուսվածքի, բջջի փոխպատվաստման իրավունքը,
- 2) թմրանյութ, հոգեներգործուն և հոգեմետ նյութ օգտագործելու իրավունքը,
- 3) սեռական ծառայություն մատուցելու իրավունքը,
- 4) արտաքինը փոխելու իրավունքը (այդ թվում՝ էսթետիկ վիրահատության իրավունք),
- 5) պոզիտիվ բնույթի վերարտադրողական իրավունքը՝
 - ✓ արհեստական սերմնավորման, բեղմնավորման իրավունք, արտամարմնական, փորձանոթային բեղմնավորման և սաղմի ներպատվաստման իրավունք, սուրբոգատության (փոխնակության) իրավունք,
 - ✓ մարդու օրգանի, հյուսվածքի, բջիջների կլոնավորման իրավունքը (բուժական կլոնավորում),
 - ✓ գենային փոփոխության իրավունքը,
- 6) նեգատիվ բնույթի վերարտադրողական իրավունքը՝
 - ✓ ամլացման (ստերջացման), ստերիլացման իրավունք,
 - ✓ կաստրացիայի իրավունքը,
 - ✓ աբորտի իրավունքը,
- 7) սոմատիկ այլ իրավունքներ:

Մարդու սոմատիկ իրավունքների ուսումնասիրությունն առնչվում է այնպիսի հասկացությունների, ինչպիսիք են՝ կենսաիրավագիտությունը, կենսաէթիկան, կենսաիրավունքը, իրավական սոմատոլոգիան:

Ըստ Ս. Ստեցենկոյի՝ կենսաիրավագիտությունը (բիոիրավագիտությունը) նորագույն գիտաիրավական համալիր է, որի հիմքում ընկած են մարդու կյանքի՝ որպես բարձրագույն կենսասոցիալական արժեքի ընկալումը, որի նպատակը կենսաբանության և բժշկության ինտեգրված զարգացման պայմաններում իրավական միջոցներով մարդու կյանքի ապահովումն ու պաշտպանությունն է³⁶⁵:

³⁶⁴ Տե՛ս **Մաֆայյան Գ.**, Իրավաստեղծ գործունեության և օրենսդրության զարգացման հիմնահարցերը Հայաստանի Հանրապետությունում (պատմա-տեսական վերլուծություն), Երևան, 2004, էջ 69:

³⁶⁵ Տե՛ս **Տեպենկո Ս.Գ.**, Біоюриспруденція як новий напрям правових наукових досліджень, Публічне право, № 3, 2013, Киев, стр. 260.

Կա տեսակետ, ըստ որի՝ կենսաիրավագիտությունը XX դարի նոր, յուրատիպ գիտական ուղղություն է, որը հաստատում է այն թեզիսը, որ վերջինիս միջգիտակարգային մոտեցում պետք է ցուցաբերել³⁶⁶:

Ըստ Ս. Դավթյանի՝ կենսաէթիկան (բիոէթիկան) միջգիտակարգային գիտաճյուղ է, այն մասնագիտական տարբեր ոլորտների մասնագետների երկխոսությունների հիանալի դաշտ է փիլիսոփաների ու բժիշկների, սոցիոլոգների ու կենսաբանների, հոգեբանների ու էկոլոգների, իրավաբանների, աստվածաբանների ու գենետիկների միջև³⁶⁷:

Ըստ Մ. Տրեիրեի՝ կենսաիրավունքը (բիոիրավունքը) ներառում է բիոէթիկական սկզբունքներ, որոնք էլ, իրենց հերթին, այլ սկզբունքների աղբյուր են դառնում³⁶⁸:

Կենսաիրավունքը կենսաէթիկայի ճյուղն է և նպատակ ունի դառնալու ինքնուրույն գիտակարգ³⁶⁹, բացի այդ, կենսաիրավունքն անդրադառնում է կենսաբանական գիտությունների օգտագործման հարցերին՝ նկարագրելու, վերլուծելու, բարելավելու օրենքը՝ կենսաբանական գիտությունների, վերջինիս ինստիտուտների, դրանց կիրառումների լույսի ներքո: Այն լայն հասկացություն է և ներառում է հետազոտության այնպիսի ոլորտներ, ինչպիսիք են՝ իրավունքը և գենետիկան, իրավունքը և բիոտեխնոլոգիան, բիոէթիկան, վերարտադրողական իրավունքը, կոգնիտիվ հոգեբանությունը, կենսաբազմազանության իրավունքը, վարքագծային տնտեսագիտությունը և այլն³⁷⁰:

Միջճյուղային գիտակարգը³⁷¹, ուսմունքը³⁷², որը զբաղվում է սումատիկ իրավունքների ուսումնասիրմամբ, կոչվում է իրավական սումատոլոգիա: Այսինքն՝ իրավական սումատոլոգիան ուսումնասիրում է մարդու մարմնի վերաբերյալ գիտության իրավական ուղղությունները: Այն նոր ուղղություն է ավանդական իրավագիտության մեջ և ունի միջգիտակարգային բնույթ, քանզի համատեղում է տարբեր գիտակարգերի գիտելիքները՝ բժշկական, իրավաբանական և այլն:

³⁶⁶ Տե՛ս **Плавич В. П.**, Проблемы современного правопонимания: теоретико-методологический и философско-правовой анализ, Одесса, Астропринт, 2011, стр. 205-209.

³⁶⁷ Տե՛ս **Դավթյան Ս.**, Մարդու իրավունքները և արժանապատվությունը՝ բիոէթիկական հիմնահարց, Կենսաբժշկության բարոյաիրավական հիմնախնդիրները, հանրապետական գիտական կոնֆերանսի նյութերի ժողովածու, Հայ-ռուսական (Սլավոնական) համալսարան, Երևանի պետական բժշկական համալսարան, ՌՀՀ հրատ., Երևան, 2016, էջեր 34-36:

³⁶⁸ Տե՛ս **Manual de biodireito**, 3ª ed, Freire M. F., Naves B.T.O, Belo Horizonte: Del Rey; 2015. p. 16.

³⁶⁹ Տե՛ս **Palazzani L.**, Biolaw, ըստ https://link.springer.com/referenceworkentry/10.1007/978-3-319-05544-2_53-1 կայքի, (վերջին մուտք՝ 28.02.2018):

³⁷⁰ Տե՛ս **Torrance A.**, A Definition of Biolaw, <http://biolaw.blogspot.am/2009/01/definition-of-biolaw.html> (վերջին մուտք՝ 28.02.2018):

³⁷¹ Գիտակարգը սկզբունքների և մեթոդների ամբողջություն է, որն օգտագործվում է որոշակի թեմայով վերլուծություն կատարելիս (Տե՛ս **Jonsen A.R.**, The birth of bioethics, New York, Oxford University Press, 1998. p. 345): Գիտակարգ նշանակում է գիտության ճյուղ: Օրինակ՝ իրավագիտությունը գիտություն է, կենսաիրավագիտությունը՝ գիտության ճյուղ՝ գիտակարգ (սույն դեպքում՝ միջճյուղային գիտակարգ):

³⁷² Ուսմունքը հասարակական կյանքի, երևույթների, իրականության որևէ բնագավառի վերաբերյալ տեսական մոտեցումների, հայացքների ամբողջություն է:

Երբեմն նշվում է, որ իրավական սոմատոլոգիան կենսաիրավագիտության մասն է, օրինակ, ըստ Ա.Զապորոժչենկոյի³⁷³՝ կենսաիրավագիտության (բիոիրավագիտության) բաղկացուցիչ մասերն են իրավական պերինատոլոգիան (մինչ ծնվելը)³⁷⁴, իրավական սոմատոլոգիան (ծնվելուց հետո, այսինքն՝ կյանքի ընթացքում), իրավական տանատոլոգիան, մահաբանություն (մահանալուց հետո)³⁷⁵:

Պրոֆեսոր Ա. Ղամբարյանը նշում է, որ իրավական սոմատոլոգիան ուսումնասիրում է մարդու սոմատիկ իրավունքների համակարգը և դրանց ճանաչման, պահպանման, պաշտպանության հիմնախնդիրները³⁷⁶:

Իրավական սոմատոլոգիայի միջուկը կազմում է մարդու սոմատիկ իրավունքների ուսումնասիրումը, որի հիմքում ընկած է մարդու ազատությունը, կամքը՝ սեփական հայեցողությամբ տնօրինելու, վերահսկելու մարմինը: Այն առնչվում է մարդու մասնավոր կյանքի, ավտոնոմիայի (ինքնավարության), ինչպես նաև ինքն իր սեփականատերը լինելու գաղափարներին³⁷⁷:

Կարծում ենք՝ սոմատիկ իրավունքների հենքը մարդու ինքն իր մարմնի սեփականատերը լինելու, մարդու ինքն իր (սեփական) հայեցողությամբ մարմինը տնօրինելու, օգտագործելու, տիրապետելու, մարդու ինքնավարության (ավտոնոմիայի), ֆիզիկական անձեռնմխելիության, անձնական, մասնավոր կյանքի անձեռնմխելիության, մարդու ինքնորոշման, ինքնադրսևորման, ազատ զարգացման, մարդու մարմնի ազատականացման գաղափարներն (սկզբունքներն) են:

Օ. Ստարովոյտովան կարծում է՝ իրավական սոմատոլոգիան այն նոր գիտական ճյուղն է, որն ուսումնասիրում է մարդու սոմատիկ իրավունքները³⁷⁸: Հեղինակը կարծում է, որ սեփական մարմինը տնօրինելը մարդու բնական իրավունքն է, իսկ արժանապատվությունը պետք է տարածվի ոչ միայն ծնված

³⁷³ Տե՛ս **Запорожченко А.**, Правовая танатология в системе общетеоретической юриспруденции, Национальный юридический журнал 4 (8) 2014, Chisinau, Moldova, 2014, стр. 9-15.

³⁷⁴ Բժշկության բնագավառ, որը զբաղվում է նախածննդյան ժամանակահատվածի խնդիրներով ըստ (<http://www.dictionary.com/browse/perinatology> կայքի, վերջին մուտք՝ 28.02.2018): Այն սկսվում է բեղմնավորումից հետո և ավարտվում է, երբ սկսվում է երեխայի ծնվելու գործընթացը:

³⁷⁵ «Տանատոլոգիա» բառն առաջացել է հունարեն «tanatos-մահ» և «logos-ուսմունք» բառերից: Այն ուսումնասիրում է օրգանիզմի վիճակը պատոլոգիական գործընթացի վերջնական փուլում, մահաբանության հետ կապված հարցերը: Այն գիտության ճյուղ է, որն ուսումնասիրում է մահվան և մահացության հետ կապված հարցերը (<https://medical-dictionary.thefreedictionary.com/thanatology>, 28.02.2018 թվականի դրությամբ):

³⁷⁶ Տե՛ս **Ղամբարյան Ա.**, Իրավագիտության և բիոէթիկայի զարգացման հեռանկարները 21-րդ դարում. բիոիրավունքի համակարգը, Կենսաբժշկության բարոյաիրավական հիմնախնդիրները, հանրապետական գիտական կոնֆերանսի նյութերի ժողովածու, Հայ-ռուսական (Սլավոնական) համալսարան, Երևանի պետական բժշկական համալսարան, ՌԷՀ հրատ, Երևան, 2016, էջեր՝ 26-27:

³⁷⁷ Տե՛ս **Sandberg A.**, Morphological freedom: what are the limits to transforming the body? Oxford Martin School, University of Oxford, Paris, 2015, pp. 7-8.

³⁷⁸ Տե՛ս **Старовойтова О. Э.**, Юридический механизм реализации и защиты соматических прав человека и гражданина в Российской Федерации: историко-правовой и теоретический анализ: диссертация доктора юридических наук, Санкт-Петербург, 2006, стр. 6.

էակի, այլ նաև սաղմի և պտղի վրա³⁷⁹: Հավելենք, որ սույն հարցի մասով հետաքրքրական է նաև իրավագետ Ն. Առաքելյանի մոտեցումը, ով կարծում է, որ մարդու կյանքը պետք է պաշտպանության տակ գտնվի իր զարգացման առաջին րոպեներից³⁸⁰:

Ամփոփելով վերը նշվածը՝ կարող ենք փաստել, որ կենսահրավագիտությունը, իրավական սոմատոլոգիան, մարդու սոմատիկ իրավունքները նորաբանություններ են, որտեղ կենսահրավագիտությունը միջճյուղային գիտակարգ է, իսկ իրավական սոմատոլոգիան՝ միջճյուղային ուսմունք: Կենսահրավագիտությունն ուսումնասիրում է ոչ միայն կյանքի իրավունքին, մահվան իրավունքին, այլ նաև մարդու սոմատիկ իրավունքներին առնչվող հարցերը: Կենսահրավագիտության և մարդու սոմատիկ իրավունքների կապն արտահայտվում է նրանով, որ իրավական սոմատոլոգիան, որպես կենսահրավագիտության մաս, զբաղվում է միայն մարդու սոմատիկ իրավունքների ուսումնասիրման հարցերով:

АРТАК ГЕВОРГЯН

Российско – Армянский (Славянский) университет,
кафедра теории и истории государства и права, соискатель

БИОЮРИСПРУДЕНЦИЯ И СОМАТИЧЕСКИЕ ПРАВА ЧЕЛОВЕКА

В статье в теоретико-правовом свете изучена взаимосвязь между соматическими правами человека и биоюриспруденцией, компоненты биоюриспруденции, а также теоретические подходы к развитию права и прав четвертого поколения.

ARTAK GEVORGYAN

Russian-Armenian University
Department of Theory and History of State and Law, Applicant

BIOJURISPRUDENCE AND SOMATIC RIGHTS OF A PERSON

In the article, in the theoretical-legal light, the relationship between somatic human rights and bio-jurisprudence, components of bio-jurisprudence, as well as theoretical approaches to the development of law and rights of the fourth generation was studied.

ԳԵՎՈՐԳ ԶՈՊՈՒՐՅԱՆ

ԳԱԱ գիտակրթական միջազգային կենտրոն,
իրավագիտության ամբիոնի մագիստրանտ

ՄԱՐԴՈՒ ԹՐԱՖԻՔԻՆԳ ԵՎ ՇԱՀԱԳՈՐԾՈՒՄ

Մարդու թրաֆիքինգն այն հանցատեսակներից է, որի դեմ պայքարը պահանջում է նախևառաջ հասարակության հանդուրժողականություն և դեպի

³⁷⁹Տե՛ս **Старовойтова О. Э.**, Юридический механизм реализации и защиты соматических прав человека и гражданина в Российской Федерации: историко-правовой и теоретический анализ. Дисс. докт. юрид. наук, Санкт-Петербург, 2006, стр. 144.

³⁸⁰ Տե՛ս **Arakelyan N.**, Contemporaray challenges in protection of human dignity of a human embryo, Prague law working papaers series, 2017/III/3 ըստ (https://papers.ssrn.com/sol3/papers.cfm?abstract_id=3046470 կայքի, (վերջին մուտք՝ 28.02.2018):

գոհը կենտրոնացվածություն: Շատ երկրներ են ներգրավված մարդկանց վաճառքի գործում որպես մուտքի, էլքի կամ տարանցիկ երկրներ: Նրանց մի մասը հանդես է գալիս մի քանի դրսևորումներով: Դա է պատճառը, որ հակաթրաֆիքինգը պահանջում է միջազգային և տեղական ուժերի համագործակցություն:

Բանալի բառեր՝ մարդու շահագործում, թրաֆիքինգ, հակաթրաֆիքինգ, գոհերի վերասոցիալականում, անդրազգային կազմակերպված հանցավորություն

Մարդկանց վաճառքը մի երևույթ է, որը մեզ է հասել դարերի խորքերից և գոյություն է ունեցել գրեթե բոլոր դարաշրջաններում: Այն մեծ չափերի հասավ XX դարի վերջին և լուրջ մտահոգության պատճառ դարձավ մարդկության համար: Թրաֆիքինգը ծանրագույն հանցագործություն է, մարդու հիմնարար իրավունքների կոպիտ խախտում, որը կարող է ամենատարբեր դրսևորումներն ունենալ՝ սեռական շահագործում, հարկադիր աշխատանք, մարմնավաճառություն, օրգանների և հյուսվածքների վաճառք և այլն: Պատահական չէ, որ այսօր հանրությունը մարդկանց թրաֆիքինգն ընկալում է որպես ժամանակակից ստրկություն: Դա պայմանավորված է նրանով, որ թրաֆիքինգի և ստրկության հիմքում ընկած է մարդու «սպրանքայնացումը», այսինքն՝ վերաբերմունքը որպես առարկայի, որի միջոցով կարելի է եկամուտ ստանալ:

«Մարդու թրաֆիքինգ» հասկացությունը նշանակում է՝ շահագործման նպատակով իրականացվող մարդկանց հավաքագրելը, տեղափոխելը, փոխանցելը, թաքցնելը կամ ստանալը ուժի սպառնալիքով կամ դրա կամ հարկադրանքի այլ միջոցների կիրառման, առևանգման, խարդախության, խաբեության, իշխանությունը կամ վիճակի խոցելիությունը չարաշահելու կամ ուրիշ անձի կողմից վերահսկվող անձի համաձայնությունն ստանալու համար վճարումների կամ շահերի ձևով կաշառելու ճանապարհով³⁸¹: Մարդկանց թրաֆիքինգն ունի միջազգային բնույթ, և այն դարձել է մտահոգության առարկա ողջ քաղաքակիրթ հասարակության համար: Թեպետ ներկայումս ճշգրիտ հաշվարկներ չկան, սակայն կարելի է նշել, որ տարբեր աղբյուրների համաձայն՝ ողջ երկրագնդում տարեկան մարդու թրաֆիքինգի գոհ է դառնում երկուսուկես միլիոնից մինչև չորս միլիոն մարդ³⁸²:

Մարդու թրաֆիքինգը բաղկացած է 3 հիմնական տարրերից՝

- **գործողություններ**՝ մարդկանց հավաքագրելը, տեղափոխելը, փոխանցելը, թաքցնելը, կամ ստանալը,
- **միջոցներ**՝ ուժի սպառնալիք կամ դրա կամ հարկադրանքի այլ միջոցների կիրառում, առևանգում, խարդախություն, խաբեություն, իշխանությունը կամ վիճակի խոցելիությունը չարաշահելը կամ ուրիշ անձի կողմից վերահսկվող անձի համաձայնությունն ստանալու համար վճարումների կամ շահերի ձևով կաշառելը:

³⁸¹ Սահմանումը տրվել է 2000թ-ի դեկտեմբերի 12-ին Պալերմոյում ստորագրված ՄԱԿ-ի «Անդրազգային կազմակերպված հանցավորության դեմ» կոնվենցիան լրացնող «Մարդկանց, հատկապես կանաց և երեխաների առևտրի կանխարգելման, արգելման, և պատժի մասին» արձանագրությունում:

³⁸² St u MOT, Глобальный альянс против принудительного труда, 2005. с. 46:

• **նպատակ**՝ շահագործում, որը նվազագույնը ներառում է այլ անձանց մարմնավաճառության շահագործում այլ ձևերի, հարկադիր աշխատանքը կամ ծառայությունները, ստրկությունը կամ ստրկությանը համանման սովորությունները, անազատ վիճակը կամ մարմնի մասերը կորզելը:

Մարդու թրաֆիքինգը վերը նշված երեք տարրերի համադրություն է, ոչ թե դրանցից որևէ մեկը կամ մյուսը՝ առանձին վերցրած: Հետևաբար՝ մարդու թրաֆիքինգի դեպքում պետք է համատեղ առկա լինի երեք կատեգորիաների տարրերից որևէ մեկը (գործողություն, միջոց, նպատակ):

Թրաֆիքինգի հետ այս կամ այն չափով բախվում են բոլոր երկրները՝ ադրատ, զարգացող և զարգացած: Այս խնդիրն առկա է նաև ՀՀ-ում: ՀՀ-ն հանդես է գալիս որպես մարդու թրաֆիքինգի «դռնոր» երկիր, այսինքն՝ «մատակարարում է» թրաֆիքինգի գոհ դարձող մարդկանց³⁸³: Մասնավորապես ԱՄՆ պետդեպարտամենտի՝ մարդկանց թրաֆիքինգի մասին 2009թ-ի զեկույցում ասվում է, որ «ՀՀ-ն հիմնականում հանդիսանում է կոմերցիոն շահագործման նպատակով կանանց և աղջիկների Միացյալ Արաբական Էմիրություններ և Թուրքիա տեղափոխելու սկզբնաղբյուր երկիր»: Թրաֆիքինգը, որպես երևույթ, ՀՀ իշխանությունների ուշադրությանն արժանացավ միայն 2002թ., երբ ԱՄՆ պետդեպարտամենտը Կոնգրեսին ներկայացրած «Աշխարհում մարդկանց վաճառքի իրավիճակի մասին» տարեկան հաշվետվությունում ՀՀ-ն դասեց երրորդ կարգի երկրների թվին, որոնք ուշադրություն չեն դարձնում երևույթին և համապատասխան կանխարգելիչ քայլեր չեն ձեռնարկում: Սակայն իրավիճակը այսօր այլ է: ՀՀ վարչապետի 2002թ-ի հոկտեմբերի 14-ի թիվ 591-Ա որոշման համաձայն՝ ստեղծվեց միջգերատեսչական հանձնաժողով, որի հիմնական նպատակն է ՀՀ-ից շահագործման նպատակով մարդկանց ապօրինի տեղափոխման, փոխադրման, ու ապահովման հետ կապված հարցերի ուսումնասիրումը և առաջարկների ներկայացումը:

2003թ-ի մարտի 25-ին ՀՀ-ն վավերացրեց ՄԱԿ-ի «Անդրազգային կազմակերպված հանցավորության դեմ կոնվենցիան», «Մարդկանց, հատկապես կանանց և երեխաների առևտրի կանխարգելման, արգելման և պատժի մասին» արձանագրությունը:

Մարդու թրաֆիքինգը և շահագործումը նախատեսված է նաև ՀՀ Քրեական օրենսգրքով³⁸⁴ : ՀՀ քրեական օրենսգրքը հանցավոր է համարում ինչպես շահագործման նպատակով մարդկաց հավաքագրելը, տեղափոխելը, փոխանցելը, թաքցնելը կամ ստանալը, այնպես էլ մարդուն պոռնկության կամ սեռական շահագործման այլ ձևերի մեջ, հարկադիր աշխատանքի կամ ծառայությունների մեջ ներգրավելը կամ ստրկության կամ ստրկությանը նմանվող վիճակի մեջ դնելը կամ պահելը: Նշված երկու հանցակազմերն էլ ուղղակիորեն առնչվում են մարդու թրաֆիքինգի և շահագործման երևույթներին: Դրանք հանցագործություններ են, որոնք ուղղված են մարդու ազատության դեմ: 2011 թվականին

³⁸³ Տե՛ս **Ս. Պետրոսյան, Հ. Խալաթյան, Հ. Խաչատրյան**, Մարդու թրաֆիքինգ և շահագործում, Ձեռնարկ ուսանողների և դասախոսների համար, Երևան, 2010թ., էջ 55-56:

³⁸⁴ ՀՀ քրեական օրենսգրքի 132 հոդված՝ Մարդու թրաֆիքինգ կամ շահագործում:

ՀՀ քրեական օրենսգրքում առաջին անգամ ամրագրվել է հողված, որը պատասխանատվություն է նախատեսում շահագործման վիճակում գտնվող անձի ծառայությունից օգտվելու համար: ՀՀ Սահմանադրության մեջ (1995թ. հուլիսի 5) ամրագրված է, որ յուրաքանչյուր ոք ունի ազատության և անձեռնմխելիության իրավունք, ինչպես նաև մարդուն չի կարելի ենթարկել նրա արժանապատվությունը նվաստացնող վերաբերմունքի³⁸⁵:

Մարդու թրաֆիքինգին նպաստող հանգամանքներն են՝

- տնտեսության գլոբալացումը,
- հասարակական միջավայրի բարոյագրկումը,
- աղքատությունը,
- թրաֆիքինգի գոհերի վիկտիմ վարքը:

Վիկտիմությունը այնպիսի վարք է, որի դեպքում համեմատաբար հեշտ են դառնում հանցագործության գոհ: Վիկտիմ վարքը մարդու այն վարքագիծն է, որը դրդապատճառ է հանդիսանում իր նկատմամբ հանցագործություն կատարելուն:³⁸⁶ Մարդու թրաֆիքինգի և շահագործման դեմ պայքարի ոլորտում, թրաֆիքինգի գոհերի աջակցության գործում կարևորագույն դերակատարություն ունի Միգրացիայի միջազգային կազմակերպությունը: Միգրացիայի միջազգային կազմակերպությունն այն միջկառավարական կազմակերպություններից է, որը տարբեր երկրներում իր գրասենյակների ցանցի միջոցով իրականացնում է մարդու թրաֆիքինգի գոհերի նույնականացումը և նրանց կամավոր վերադարձը հայրենիք:

Ներկայումս մարդու թրաֆիքինգն և շահագործումը սահմաններ չճանաչող հանցագործություններ են, որոնք առկա են թե՛ հարուստ, թե՛ աղքատ երկրներում, և որոնց գոհ դարձած անձինք կրում են այնպիսի ծանր մարմնական, հոգեկան կամ տնտեսական հարվածներ, որից հետո նրանց վերականգնումն ու հասարակության լիարժեք անդամ դառնալը պահանջում է լուրջ ջանքեր և ժամանակ: Շատ երկրներ են ներգրավված մարդկանց վաճառքում՝ որպես ելքի, մուտքի կամ տարանցիկ երկրներ: Դա է այն հիմնական պատճառը, որ հակաթրաֆիքինգը պահանջում է միջազգային և տեղական համագործակցություն: Այսպիսով՝ կազմակերպված հանցավոր խմբերը խոստանալով բարեկեցություն՝ հաճախ տանում են ստրկության:

Թրաֆիքինգից տուժած մարդիկ, վերադառնալով տուն, բախվում են բազմաթիվ խնդրիների, ունենում են դժվարություններ: Դրանք առնչվում են գոհի հոգեկան առողջությանը, ֆիզիկական առողջության, կյանքին և անվտանգությանը, հասարակության մեջ ինտեգրմանը, վերատոցիալականցմանը և այլնի: Թրաֆիքինգից տուժած մարդիկ կարիք ունեն ըմբռնման և կարեկցանքի, և ոչ մի դեպքում չպետք է դատապարտվեն կամ հետապնդվեն, օտարվեն հասարակությունից:

³⁸⁵ ՀՀ Սահմանադրություն, հողվածներ՝ 18, 19:

³⁸⁶ Տե՛ս **Ս.Պետրոսյան, Հ.Խաչատրյան, Հ.Խաչատրյան**, Մարդու թրաֆիքինգ և շահագործում, Ձեռնարկ ուսանողների և դասախոսների համար, Երևան, 2010թ., էջ 49-51:

Մարդու թրաֆիքինգն այն հանցատեսակներից է, որի դեմ պայքարը պահանջում է նախնառաջ հասարակության հանդուրժողականություն և դեպի գոհր կենտրոնացվածություն: Այն պետք է միտված լինի հատկապես գոհերի շահերի և իրավունքների պաշտպանության ապահովմանը: Հանցագործության բացահայտման աշխատանքները չպետք է վտանգեն գոհերի և նրանց հարազատների առողջությունը, ոտնահարեն նրանց իրավունքները: Սա է թրաֆիքինգի դեմ պայքարի էությունը և կարևորությունը: Ուստի՝ թրաֆիքինգի և շահագործման գոհերի պաշտպանությունը և աջակցությունը մարդու թրաֆիքինգի դեմ պայքարի առաջնահերթ խնդիրներից է:

ԳՐԱԿԱՆՈՒԹՅՈՒՆ

1. **Ս. Պետրոսյան, Հ. Խալաթյան, Հ. Խաչատրյան** Մարդու թրաֆիքինգ և շահագործում, Ձեռնարկ ուսանողների և դասախոսների համար, Երևան 2010թ., էջ 55, 56:
2. **Ս. Պետրոսյան, Հ. Խալաթյան, Հ. Խաչատրյան** Մարդու թրաֆիքինգ և շահագործում, Ձեռնարկ ուսանողների և դասախոսների համար, Երևան 2010թ., էջ 49-51:
3. ՀՀ Սահմանադրություն, հոդվածներ՝ 18, 19:
4. ՀՀ քրեական օրենսգրքի 132 հոդված՝ Մարդու թրաֆիքինգ կամ շահագործում:
5. MOT, Глобальный альянс против принудительного труда, 2005. с. 46

ГЕВОРГ ЧОПУРЯН

Национальная академия наук,

Международный научно-образовательный центр, магистр кафедры юриспруденции

ТОРГОВЛЯ ЛЮДЬМИ И ТРАФИКИНГ

Торговля людьми является преступлением, борьба с которой требует терпимости общества и прежде всего внимания к жертвам. Многие страны участвуют в торговле людьми в качестве въездной, выездной или транзитной страны. Некоторые из них выступают в нескольких ролях. Именно поэтому борьба против трафика требует международного и местного партнерства.

GEVORG CHOPURYAN

International Scientific-Educational Center of the National Academy of Sciences of the RA

Law Department, Master's student

HUMAN TRAFFICKING AND EXPLOITATION

Human trafficking is a crime, the fight against which requires society tolerance, and above all the attention to the victims. Many countries are involved in human trafficking as an entry, exit or transit country. Some of them appear in several roles. This is the reason why fight against trafficking requires international local partnership.

ԳԵՎՈՐԳ ՆԱՉԱՐՅԱՆ

Պատմաբան

ԹՈՒՐԳԱԿԱՆ ԿՈՂՄԻ ՃԻԳԵՐԸ ԽԵՂԵԼՈՒ ՀԱՅԿԱԿԱՆ ՀԱՐՑԻ ՀԱՆԳՈՒՑԱԼՈՒԾՈՒՄԸ ՄՈՒՂՈՍԻ ԶԻՆԱԴԱԴԱՐԻ ԿՆՔՄԱՆ ԺԱՄԱՆԱԿ

Բանալի բառեր՝ Մուղրոսի զինադադար, Առաջին աշխարհամարտ, Հայաստան, Արևմտյան Հայաստան, վեց հայկական նահանգներ, Հայկական

հարց, Կիլիկիա, Հայաստանի Հանրապետություն, Միքայել Վարանդյան, Արևելյան Հայաստան, Բոսֆորի և Դարդանելի նեղուցներ, Կոստանդնուպոլիս, Բաթում, Բաքու, Մեծ Բրիտանիա, Օսմանյան կայսրություն, Մեծ Բրիտանիայի արտաքին գործերի նախարարություն, Միացյալ Թագավորության համայնքների պալատ, Սումերսեթ Արթուր Գու-Քալթորփը, Լորդ Ռոբերտ Մեսիլ, Գիլբերտ Քլեյթոն, Ռեջինալդ Ուինգեյթ, Հուսեյն Ռաուֆ, Ջորջ Միլն

1918թ. հոկտեմբերի սկզբներին Թալեաթը դիմեց ամերիկացիներին, ֆրանսիացիներին և բրիտանացիներին՝ զինադադար կնքելու նպատակով: ԱՄՆ կողմից սա որոշ չափով տարօրինակ դիտվեց, քանի որ երկու երկրները իրար նկատմամբ պատերազմ չէին հայտարարել և միայն խզել էին դիվանագիտական հարաբերությունները ԱՄՆ-ի՝ Գերմանիային պատերազմ հայտարարելուց հետո: Ֆրանսիական կողմից ևս դեռ պաշտոնական արձագանք չկար, երբ բրիտանական կողմը բանակցություններ վարելու համաձայնություն տվեց:

Թալեաթը, ինչպես և ողջ երիտթուրքական կառավարությունը, հոկտեմբերի 13-ին հրաժարական տվեց, քանի որ կարծում էր, որ եթե իրենք մնան իշխանության գլուխ, ապա Դաշնակիցները զինադադարի կնքման համար շատ ավելի ծանր պայմաններ կառաջարկեն:

Շուտով Մեծ Բրիտանիայի արտաքին գործերի նախարարության կողմից կողմից պատրաստվեց զինադադարի՝ 24 կետից բաղկացած պայմանների հուշագիր: Բանակցությունները սկսվեցին հոկտեմբերի 27-ին բրիտանական «Ազամեմոն» ռազմանավի վրա: Բրիտանական կողմից բանակցությունները վարում էր ծովակալ Սոմերսեթ Արթուր Գու-Քալթորփը, Թուրքիայի կողմից՝ օսմանական ռազմածովային ուժերի գլխավոր հրամանատար, երիտթուրք Հուսեյն Ռաուֆը: Ծովակալ Գու-Քալթորփը եղավ առաջինը, ում «Սուպերբ» ռազմանավը 1918 թվականի նոյեմբերի 13-ին մուտք գործեց Կ.Պոլսի նավահանգիստ:

Զինադադարի պայմանագիրը (այն բաղկացած էր 25 կետից³⁸⁷) կնքվեց 1918թ. հոկտեմբերի 30-ին Հունաստանի Լեմնոս կղզու Մուդրոս նավահանգստում: Թեպետ զինադարի կնքումով Օսմանյան կայսրությունը ճանաչեց իր պարտությունը բոլոր դաշնակիցների հանդեպ, սակայն, քանի որ զինադադարը կնքվեց բրիտանացիների հետ, որոշակի նախապատվություն տրվեց հենց Մեծ Բրիտանիային: Ֆրանսիական փոխծովակալ Ժան Ամետին թույլ չտրվեց, որ նա մասնակցի բանակցություններին կամ զինադադարի կնքմանը:

Մուդրոսի զինադադարի կնքման նույն օրը Մեծ Բրիտանիայի արտաքին գործերի նախարարությունը պատրաստեց հուշագիր, որտեղ նշվում էր, որ եթե բրիտանական ուժերը ռազմակալեն Օսմանյան կայսրությունը, ապա նրանք բարոյապես պարտվոր են օգնելու հայ վերապրողներին: Նշվում էր, որ Միացյալ Թագավորության կառավարությունը հատուկ հրովարտակ է հռչակել, որով նշվում էր, որ Միացյալ Թագավորությունը վերջ է տալու հայերի

³⁸⁷Վերջին, 25-րդ կետը, նշում էր, որ Դաշնակիցների և Թուրքիայի միջև պատերազմական դրությունը դադար է առնելու չորեքշաբթի՝ 1918 թվականի հոկտեմբերի 31-ին, տեղական ժամանակով՝ կեսօրին:

տանջանքներին: 1916 թվականին Ֆորեյն Օֆիսը հրատարակել էր պաշտոնական «Կապույտ գիրք», որտեղ մանրամասն փաստեր էին ներկայացվում հայերի զանգվածային բնաջնջման վերաբերյալ: Հուշագրում նշվում էր, որ բրիտանական կառավարության անդամները բազմիցս հայտարարել էին, որ պատերազմի ընթացքում Թուրքիան պատասխանատվություն է կրելու հայերի դեմ գործված ոճրագործության համար³⁸⁸:

Ֆորեյն Օֆիսը 1918 թվականի հոկտեմբերի 31-ին նշեց, որ «Կարասոն, Էնվերը և Թալեաթը (երիտթուրք պարագլուխները) կատարեցին իրենց չար գործը. ժամանակը եկել է, որ նրանք կրեն դրա պատասխանատվությունը: Հայաստանը, Միջագետքը, Արաբիան, Սիրիան և Պաղեստինը այժմ բացելու են իրենց պատմության նոր էջը»³⁸⁹:

Նշվում էր, որ ավելի քան մեկ միլիոն³⁹⁰ հայեր բռնի թշնամեցին դեպի Սիրիայի և Իրաքի անապատները: Նրանց մեծ մասն այնտեղ մահացավ, իսկ վերապրողների մի չնչին մասը շարունակում էր մահանալ սովից և համաճարակներից: Նաև հայերի մի զգալի մաս բռնի մահմեդականացվել էր և քննարկվում էր նրաց ազատելու խնդիրը: Բրիտանացիները սկսել էին հայ վերապրողներին փրկել դեռ 1915 թվականին, սակայն դա բավարար չէր և դեռ կային իրենց հայրենիքից վտարված հարյուր հազարավոր հայեր: Ամերիկյան հայ օգնության կոմիտեն (Մերձավոր արևելյան նպաստամատույցը), որի կազմում էին ԱՄՆ-ի հեղինակավոր ղեկավարները, արդեն զգալի աշխատանք էր տանում հայերի օգնության համար: Դրան էր միացել Բրիտանական հայ փախստականների հիմնադրամը (Լորդ քաղաքապետի հիմնադրամ):

Թուրքերը շարունակեցին իրենց ընդունված մարտավարությունը՝ փորձելով խաղալ Դաշնակիցների մրցակցության և հակասությունների վրա: Նրանք նաև կարողացան Մուդրոսի զինադադարի բնագրից հանել մի շարք կարևոր կետեր, այդ թվում նաև այն կետերը, որոնք վերաբերում էին Հայկական հարցին: Հայաստանի շահերն անմիջականորեն շոշափող հողվածներում ասվում էր, որ ձերբակալված հայերին պետք է հավաքել Կոստանդնուպոլսում՝ նրանց առանց խոչընդոտների դաշնակիցներին հանձնելու համար (հողված 4): Հողված 11-ով նախատեսվում էր թուրքական զորքերի դուրս բերումը Անդրկովկասից, ընդ որում, մնացած զորքերը պետք է հեռացվեին, «եթե դաշնակիցները պահանջեն դա տեղերում իրավիճակը ուսումնասիրելուց հետո»³⁹¹: Հողված 16-ով նախատեսվում էր թուրքական զորքերի դուրսբերումը Կիլիկիայից: Հողված 24-ում ասվում էր, որ «Հայկական նահանգներից որևէ մեկում անկարգությունների դեպքում դաշնակիցներն իրենց իրավունք են վերապահում գրավելու դրա մի մասը»³⁹²: Սա կարևոր կետ էր, քանի որ այն մեկ

³⁸⁸CAB 24/68, Political Intelligence Department, Foreign Office, Memorandum on Relief Work that May Arise out of an Armistice with Turkey, 30th October, 1918.

³⁸⁹ CAB 24/145, Appreciation of the Attached Eastern Report, No. XCII.

³⁹⁰ Հայոց ցեղասպանությունը շարունակվեց մինչև 1923 թիվը և նույնիսկ բռնկումներ տեղի ունեցան դրանից անդին:

³⁹¹ CAB 24/67, War Cabinet. Conditions of an Armistice with Turkey arranged in order of importance. 21st October, 1918.

³⁹² Լույս տեղում:

անգամ ևս հաստատում էր հայկական նահանգների՝ որպես առանձին միավորների գոյությունը: Հատկանշական է, որ Բրիտանական ռազմական գերատեսչության նախնական պայմանների ձևակերպման վերնագիրը շեշտում էր, որ 24 կետերը «թվարկված են ըստ կարևորության», և Հայկական հարցին վերաբերող կետը նշված էր իբրև ամենավերջին՝ 24-րդը³⁹³: Զինադադարի առաջին (ըստ նշված կարգի ամենակարևոր) կետը վերաբերվում էր Մեծ Բրիտանիայի և մյուս դաշնակիցների նավերի համար Դարդանելի և Բոսֆորի նեղուցների ազատ ելք ու մուտքին: Միացյալ Թագավորությունը համառորեն և մեծ հաշտությամբ պաշտպանեց ու հետապնդեց այս կետը Մուղրոսի զինադադարի կնքումից տարիներ անց:

Հոդված 15-ով դաշնակիցները պետք է իրենց վերահսկողության տակ վերցնեին Անդրկովկասի երկաթգծերը: Ռազմավարական նշանակություն ունեցող Բաթումի նավահանգիստը և Բաքուն պետք է ռազմակալվեին դաշնակիցների կողմից: Հատուկ նշվում էր, որ Թուրքիան ոչ մի իրավունք չի ունենալու բողոքելու Բաքվի ռազմակալման դեմ³⁹⁴:

Նավթով հարուստ Բաքուն հատուկ նշանակություն ուներ մասնավորապես բրիտանացիների համար: Այն երկաթգծով կապված էր Բաթումի նավահանգստին, որի նշանակությունը տարածաշրջանի համար ավելի մեծացավ, երբ 1918 թվականի նոյեմբերի կեսերին նեղուցները բացվեցին Դաշնակիցների նավերի համար: Բաքվում գտնվող թուրքական հրամանատարները նոյեմբերի սկզբներին տեղեկացրեցին Ադրբեջանի վարչապետ Ֆաթիհ Ալի Խան Խոյսկուն, որ իրենք հեռանում են, և իրենց փոխարեն շուտով գալու են բրիտանացիները: 1918 թվականի նոյեմբերի 17-ին բրիտանական հնդկական բանակի 2,000 զինվոր զորավար Վիլյամ Մոնթգոմերի Թոմսոնի ղեկավարությամբ մտավ քաղաք, և նա հռչակվեց Բաքվի կառավարիչ³⁹⁵:

Անգլո-ֆրանսիական ուժերի կողմից Օսմանյան կայսրությունից գրավված Պաղեստինի և Սիրիայի տարածքում զինադադարից հետո ստեղծվեց «Հակառակորդից գրավված տարածքների կառավարություն», որը գործեց մինչև Սան Ռեմոյի 1920 թվականի ապրիլի 19-26-ի Դաշնակիցների գերագույն խորհրդի համաժողովը. որը որոշեց հաստատել Ազգերի լիգայի հովանու ներքո ֆրանսիական մանդատ Սիրիայում, և բրիտանական մանդատ՝ Պաղեստինում:

Պարտությունից հետո երիտթուրք երեք հիմնական պարագլուխները՝ Թալեաթը, Էնվերը և Ջեմալը, որոնք Առաջին աշխարհամարտի տարիներին ղեկավարում էին Օսմանյան կայսրությունը և հենց այդ տարիներին իրագործեցին Հայոց ցեղասպանությունը, Մուղրոսի զինադադարից երկու օր անց դիմեցին փախուստի:

1918 թվականի նոյեմբերի 13-ին, համաձայն Մուղրոսի զինադադարի պայմանագրի, բրիտանացիները ռազմակալեցին Կոստանդնուպոլիսը: 1918

³⁹³25-րդ կետը ռազմական գործողությունների դադարման վերաբերյալ ավելացվել էր հետագայում:

³⁹⁴Նույն տեղում:

³⁹⁵**Firuz Kazemzadeh**, *The Struggle for Transcaucasia, 1917-1921*, Philosophical Library, New York, 1951, pp. 163-164.

թվականի դեկտեմբերի 2-3-ին բրիտանացիները ռազմակալեցին նաև Բաթումի նավահանգիստը³⁹⁶:

Ջորավար Ջորջ Միլնը նշանակվեց Կովկասում բրիտանական ռազմական ուժերի գլխավոր հրամանատար: Թուրքական կողմը կարողացավ հատկապես Հայկական հարցում բրիտանացիների կողմից զիջումների հասնել: Հայերը անհամբեր սպասում էին, որ բրիտանացիները և մյուս դաշնակից պետությունները կռազմակալեն նաև Արևմտյան Հայաստանը: Մակայն թուրքերը կարողացան այնպես անել, որ Մուղրոսի զինադադարի ամենավերջին կետը նշում էր, որ Դաշնակիցները իրավունք ունեն ռազմակալելու հայկական նահանգները միայն «անկարգությունների» դեպքում: Մա ինքնին արդեն թուրքերի կողմից մեծ ձեռքբերում էր Հայկական հարցի խեղելու վերաբերյալ: Բրիտանացիները լավ գիտեին, որ այնտեղ պատերազմի տարիներին մորթվեց մի ամբողջ ժողովուրդ և ցեղասպանության վերապրողները չէին կարողանում վերադառնալ թուրք և քուրդ զինյալների կողմից իրենց բռնազավթված տները: Թուրքերը արդեն իրենց համար «լուծել» էին Հայկական հարցը զանգվածային սպանդի եղանակով, հետևաբար դրանից հետո բնավ կարիք չունեին նորից դիմելու «անկարգությունների» մի տարածքում, որը գրեթե ամբողջովին դատարկվել էր հայերից:

Մա Հայկական հարցի արդար հանգուցալուծմանն ուղղված առաջին հարվածներից էր: Բրիտանացիների պատերազմի տարիներին հրապարակավ հայտարարում էին որ իրենց և մյուս Դաշնակիցների պատերազմի նպատակներից է Հայկական հարցի հանգուցալուծումը: Մակայն նման հայտարարությունները միայն արվում էին սիրաշահելու համար աշխարհի հասարակական կարծիքը: Իրականում Հայկական հարցը Մեծ Բրիտանիայի համար երկրորդական խնդիր էր, որը նրանք պատրաստ էին զոհաբերել, եթե Թուրքիան բավարարեր իրենց պահանջները նեղուցների ռազմակալման և արաբական տարածքները իրենց վերահսկողության տակ անցնելու հարցում: Մա բարոյական նահանջ էր, քանի որ Մեծ Բրիտանիան և մյուս դաշնակիցները 1915 թվականի մայիսի 24-ին հրապարակավ հայտարարել էին, որ ի դեմս Հայոց ցեղասպանության՝ թուրքական կառավարությունը պատասխան է տալու «մարդկության դեմ գործած ոճրի համար»:

Նման հայտարարությունները արվում էին համաշխարհային և մասնավորապես բրիտանական հասարակական կարծիքի համար, ինչպես նաև միտում ունեին պատերազմի տարիներին հայկական կողմին ուղղորդելու, որ նա շարունակի իր պայքարը Թուրքիայի դեմ: Առաջին աշխարհամարտի տարիներին և հատկապես դրանից հետո, երբ Հայկական հարցի հանգուցալուծումը մտավ վճռական փուլ, բրիտանական կառավարությունում այս հարցի շուրջ գոյություն ունեին տարաբնույթ կարծիքներ և մոտեցումներ: Ելնելով ներքին և արտաքին քաղաքականությունից՝ Բրիտանիան երբեմն հայամետ դիրքորոշում էր հետապնդում և համապատասխան արտաքին քաղականություն

³⁹⁶ **Գ. Գ. Մախմուդյան**, Մեծ Բրիտանիայի քաղաքականությունը Հայաստանում և Անդրկովկասում 1918-1920 թթ. Հայաստանի ԳԱԱ Պատմության ինստիտուտ, Երևան, 2002 թ., էջ 26:

վարում, սակայն հաճախ, հարմարվելով տարբեր քաղաքական զարգացումներին, չէր վարում հայանպաստ քաղաքականություն: 1918 թվականի նոյեմբերի 18-ին Եգիպտոսում Մեծ Բրիտանիայի գերագույն հանձնակատար Ռեջինալդ Ուինգեյթը զեկուցեց ռազմական գործակալությանը, որ Եգիպտոսի հայ ազգային խորհուրդը պաշտոնապես բողոքարկեց որ Մուդրոսի զինադադարից դուրս թողնվեց այն կետը, ըստ որի դաշնակիցներն անմիջապես զինադադարից հետո պետք է ռազմակալեին Օսմանյան կայսրության հայկական նահանգները և Կիլիկիան³⁹⁷: Չռազմակալելով այդ տարածքը՝ նաև չլուծվեց տեղի թուրքական զինված ուժերի զինաթափման հարցը (Մուդրոսի զինադադարի պայմանների 5-րդ կետ): Դաշնակիցները այդ գործի իրականացումն անմիջապես չստանձնեցին, այլ թողեցին, որ դրանով զբաղվեն թուրքական կառավարության պաշտոնյաները, ինչին նրանցից շատերը հենց սկզբից դեմ էին:

Պատահական չէ, որ հետագայում հենց այս չզինաթափված թուրքական զորամիավորումների հիման վրա Մուստաֆա Քեմալի գլխավորությամբ պետք է ստեղծվեր այսպես կոչված թուրքական ազգայնական շարժումը, որի հետևում կանգնած էին երիտթուրք պարագլուխները, որոնք էլ հենց գլխավորեցին այն և 1920 թվականի աշնանը առաջին մահաբեր հարվածն ուղղեցին Հայաստանի Հանրապետության ուղղությամբ:

Բրիտանական կողմը հայերին հավաստում էր, որ Մուդրոսի զինադադարի պայմանները վերջնական չեն, որ նոր պայմանագիրը կնքնվելու է պատերազմից հետո կայանալիք խաղաղության վեհաժողովում³⁹⁸:

Հայկական նահանգների ռազմակալության խնդիրը և այնտեղ գտնվող թուրքական զինված ուժերի չզինաթափելը աղմուկ բարձացրեց բրիտանական Համայնքների պալատում (House of Commons), որտեղ հայասերների հզոր բանակ կար, և որոնք, դեռ համիդյան ջարդերից սկսած, պահանջում էին պաշտպանել հայերին և նրանց ազգային իրավունքները:

1918 թվականի նոյեմբերի 18-ին Միացյալ Թագավորության Համայնքների պալատում Հայաստանի ապագայի վերաբերյալ ելույթ ունեցավ Մեծ Բրիտանիայի արտաքին գործերի փոխնախարար լորդ Ռոբերտ Սեսիլը: Նա հայտարարեց, որ հայերի բնաջնջման համար մեղավոր է Թուրքիայի իշխանությունը, որը իրագործեց հայկական ջարդերը՝ ըստ նախօրոք կազմված ծրագրի: Նա նաև նշեց, որ բրիտանացիները անմիջապես ռազմակալելու են Կիլիկիան և պատասխանատվության են ենթարկելու այն «չար ուժերին», որոնք այլևս ոչ մի անելիք չունեն Կոստանդնուպոլսում: Հայաստանը և Կիլիկիան այլևս երբեք Թուրքիային չեն վերադարձվելու³⁹⁹: Լորդ Ռոբերտ Սեսիլը իր ելույթը եզրափակեց ասելով, որ Հայաստանի ազատագրումը Մեծ Բրիտանիայի պատերազմի նպատակներից մեկն էր, և Դաշնակիցների կողմից Մուդրոսի զինադադարում առաջ քաշված պահանջների կատարումը ձգձգելու թուրքական

³⁹⁷ CAB 24/1, Eastern Report, No. XCV, November 21, 1918, Armenia.

³⁹⁸ CAB 24/145, Appreciation of the Attached Eastern Report, No. XCIII. November 7, 1918.

³⁹⁹ CAB 24/145, Appreciation of the Attached Eastern Report, No. XCV. November 22, 1918.

քաղաքականությունը կամ Դաշնակիցներին պառակտելու և մեկին մյուսի դեմ հանելու թուրքերի փորձերը արդյունք չեն ունենալու⁴⁰⁰:

Լորդ Ռոբերտ Սեսիլը իր ելույթում նաև նշեց, որ Բրիտանիան քաջատեղյակ է, որ թուրքերը հայերի բնաջնջման փորձով ձգտում էին վերացնել Հայկական հարցը, սակայն դա ոչ մի կերպ չի անդրադառնա այն փաստի վրա, որ Մեծ Բրիտանիան որոշել է վերականգնել մեկ ամբողջական Հայաստանը, որն իր մեջ կընդգրկի և՛ Թուրքահայաստանը (Արևմտյան Հայաստան), և՛ Ռուսահայաստանը (Արևելյան Հայաստան)⁴⁰¹:

Հայ ղեկավարները նշում էին, որ Հայասանի ռազմակալման հապաղումն կարող է ողբերգական հետևանքներ ունենալ և խնդրում էին Դաշնակիցներին օգնել, որ հայկական լեզեռնի մարտիկները դիրքեր գրավեն Կիլիկիայում, իսկ Հայաստանի Հանրապետության զինուժը Դաշնակիցների օժանդակությամբ նույնն անի Արևմտյան Հայաստանում⁴⁰²: Նրանց այն մտահոգությունը, որ հայկական նահանգների չռազմակալման և այդտեղ գտնվող թուրքական զորամիավորումների չզինաթափման դեպքում դրանց հնարավորություն կտրվի կարճ ժամանակ անց վրիժառական պայքար սկսելու, ճիշտ դուրս եկավ:

Նոյեմբերի 19-ին Իտալիայում Հայաստանի Հանրապետության դեսպան Միքայել Վարանդյանը դիմեց Դաշնակիցներին, որ իրենք հարգեն իրենց տված խոստումը և ճանաչեն Հայաստանի Հանրապետությունը՝ իր երկու մասերով (արևելյան և արևմտյան), որ հիմնվում է Դաշնակիցների կողմից պաշտպանված ազգերի ինքնորոշման սկզբունքի վրա⁴⁰³:

Զորավար Գիլբերտ Քլեյթոնը, ով Մերձավոր Արևելքում բրիտանական ռազմաքաղաքական ականավոր գործիչներից էր և Առաջին աշխարհամարտից հետո մեծ դեր ունեցավ տարածաշրջանի երկրների սահմանազատման գործում, առաջարկեց, որ Կիլիկիան, ներառյալ Ալեքսանդրետի միջերկրական նավահանգիստը, «ինքնավար Հայաստանի» մաս կազմի⁴⁰⁴:

Զինադադարից հետո ակնհայտ էր, որ թուրքերը մտադիր չեն վերջ դնելու իրենց հայաջինջ քաղաքականությանը: Այն միայն կարող էր պարտադրվել զենքի ուժով: Ցավոք, Մեծ Բրիտանիայի ծրագրի մեջ ի սկզբանե չէր մտնում հայկական նահանգների ռազմակալումը: Բրիտանացիները 1918 թ. նոյեմբեր-դեկտեմբեր ամիսներին շատ կարճ ժամանակով ռազմակալեցին Կիլիկիան, որից հետո այն հանձնեցին ֆրանսիական վերահսկողությանը որոնք իրենց հերթին այնտեղ մնայուն ներկայություն չունեցան և արդեն 1921 թ. վերջին, առանձին համաձայնագիր կնքելով թուրք ազգայնականների հետ, սկսեցին դուրս բերել իրենց զորքերը:

⁴⁰⁰ CAB 24/145, Eastern Report, No. XCV. Turkey, the Turks and Armenia. November 21, 1918.

⁴⁰¹ GB, *Parl. Deb., HC, CX*, cols. Pp. 3239-3268; *Parl. Deb., HL, XXXII*, cols. էջ 34-41.

⁴⁰² CAB 24/145, Eastern Report, No. XCV. Protest of Armenians in Turkey. November 21, 1918.

⁴⁰³ CAB 24/1, Eastern Report, No. XCV, November 21, 1918, Armenia, An Armenian Appeal.

⁴⁰⁴ CAB 24/1, Eastern Report, No. XCV, November 21, 1918, Syria and Palestine.

ГЕВОРГ НАЗАРЯН

Историк

**ПОПЫТКА ТУРЕЦКОЙ СТОРОНЫ ПРЕПЯТСТВОВАТЬ РЕШЕНИЮ АРМЯНСКОГО
ВОПРОСА ПРИ ЗАКЛЮЧЕНИИ МУДРОССКОГО ПЕРЕМИРИЯ**

Мудросское перемирие, заключённое между турецкими и британскими военными представителями 30 октября 1918 года, положило конец войне между Османской империей и союзниками в рамках Первой мировой войны. Согласно условиям перемирия, Османская Турция должна была дать союзникам возможность захватить форты, контролирующие проливы Босфор и Дарданеллы, и в случае беспорядков и вероятности возникновения угрозы для безопасности союзников, те имели право захватить любую территорию Османской империи, а османские войска должны были покинуть территорию Кавказа до довоенной границы (1914г.) между Османской и Российской империями. 25-й пункт перемирия гласил, что в случае беспорядков на территории какой-либо из шести армянских провинций союзники имеют право оккупировать любую из этих территорий. Но союзники, объявляющие на протяжении войны, что решение Армянского вопроса является одной из их военных задач, никогда не оккупировали армянские провинции. В противовес 5-ому пункту перемирия, гласящему о непосредственной демобилизации турецкой армии, турецкие воинские подразделения никогда не выполняли этот пункт и сконцентрировали свои силы в Западной Армении. Эти турецкие силы не только продолжали оккупировать армянские провинции, но и в конце 1920 года напали и незаконно оккупировали большую часть территории Республики Армения, в которую входила значительная часть Восточной Армении, и тем самым они положили конец свободной и независимой Республике Армения.

GEVORG NAZARYAN

Historian

**TURKISH EFFORTS TO CURTAIL THE ARMENIAN QUESTION DURING
THE ARMISTICE OF MUDROS**

The Armistice of Mudros, signed between Turkish and British military representatives on October 30, 1918, ended the hostilities between the Ottoman Empire and the Allies of World War I. As part of several conditions to the armistice, the Ottomans granted the Allies the right to occupy forts controlling the Straits of the Dardanelles and the Bosphorus; and the right by the Allies to occupy “in case of disorder” any Ottoman territory in case of threat not foree to their security in the Caucasus and the Ottomans had to leave the prewar (1914) borders between the Ottoman and the Russian Empires.

Article XXIV of the armistice stated that “in case of disorders in any of the six Armenian provinces, the Allies have the right to occupy any of the mentioned territories.” Yet the Allies, who had repeatedly proclaimed that one of their war aims was the solution of the Armenian Question never did so. Contrary to Article V of the armistice, which called for “immediate demobilization of the Turkish army,” Turkish detachments did not demobilize and most notably concentrated their forces in Western Armenia. These Turkish forces not only continued the occupation of the six Armenian provinces, but in late 1920 attacked and illegally occupied most of the Republic of Armenia, which included a significant territory of Eastern Armenia, and thus, brought an end to the free and independent Republic of Armenia.

РУБЕН НАГДЯН

Национальная академия наук РА, Международный научно – образовательный центр,
профессор кафедры психологии,
доктор психологических наук

О ВОЗМОЖНОСТИ СОЗДАНИЯ АРМЯНСКОЙ ШКОЛЫ ТРАНСЦЕНДЕНТАЛЬНОЙ ПСИХОЛОГИИ

В статье подчеркивается отличие методологического подхода А.И. Миракяна к изучению психических явлений от методологий, господствующих в современной психологии. В этом контексте показывается возможность создания в Армении «своей» школы трансцендентальной психологии.

Ключевые слова: психика, методология, трансцендентальная психология, психологическая школа.

Наука начинает наиболее интенсивно развиваться в том случае, если она актуализируется в русле определенной научной школы. Это обусловлено тем, что научное направление, определяющее содержание научной школы, способствует объединению единомышленников, многократно усиливающему их творческие возможности, возникновению многоаспектности изучаемого предмета и созданию своего научного «лица» на международной арене психологической науки. Всего этого до сих пор лишена армянская психология, в которой пока не родилась «своя» идея предмета и метода исследования психики, которая была бы принята и развита хотя бы частью сообщества армянских психологов. Поэтому мы часто с завистью думали о наших северных коллегах, дружно развивающих в советские годы «свою» грузинскую школу психологии - установки Д.Н. Узнадзе.

Возможность создания национальной или самостоятельной психологической школы в Армении появилась в конце 80-х годов минувшего столетия, которая однако не была реализована. Хотя со всей уверенностью можно сказать, что эта возможность реальна и сейчас. Речь идет о психологической концепции А.И. Миракяна, известной в настоящее время как «трансцендентальная психология». Попытаемся восстановить ход истории и выявить предпосылки возникновения новой парадигмы в психологии, предложенной нашим соотечественником.

Датой основания трансцендентальной психологии восприятия можно считать 1987 год, когда в Психологическом институте Российской академии образования (Москва) была защищена докторская диссертация «Константность и полифункциональность восприятия» А.И. Миракяна [Миракян, 1987]. В этой работе впервые была изложена методология афизикального (трансцендентального [Миракян, 1995]) подхода к изучению порождающего процесса восприятия и ее основные принципы. В чем же была необходимость перехода к новой

парадигме? Традиционная психология восприятия формировалась на основе классической рациональности [Нагдян, 2016] и была направлена на решение вопроса: «Как человек воспринимает (отражает) окружающую действительность». При такой, кажущейся естественной постановке вопроса априори принимались следующие предпосылки исследования:

1. Есть субъект и окружающий его мир. Они взаимодействуют.
2. Мир и объекты, существующие в нем, не зависят от субъекта.
3. Объекты обладают множеством свойств внутри каждой модальности восприятия, которые также независимы от воспринимающего их субъекта. Восприятие может внести свои искажения, но искажаются объективно и независимо существующие от человека свойства объектов.
4. Объект одновременно обладает множеством свойств, но невозможно исследовать все свойства объекта одновременно.

Приведенные выше предпосылки исследования процесса восприятия казались настолько естественными, что принимались как постулаты, не требующие теоретического анализа и эмпирических доказательств.

Постепенное формирование неклассической рациональности привело, начиная с начала XX века по настоящее время, к осознанию необходимости введения в соотношение классической рациональности «объект-субъект» опосредующих звеньев для восстановления полноты, целостности и объективности исследования. Эти нововведения осуществлялись на самых разных уровнях исследования процесса восприятия – физическом (сюда могут быть включены приборы, ситуация исследования и окружающая среда), физиологическом (физиологические и химические процессы в нервной системе, нейронные сети и отдельные нейроны-датчики), психологическом (субъектные свойства личности). Однако при всем этом прогрессе в исследовании процесса восприятия крайние составляющие соотношения классической и неклассической рациональности, то есть «объект» и «субъект», сохраняются, поэтому вместе с ними сохраняются все четыре постулата, приведенные выше. В итоге развитие психологии восприятия происходило таким образом, что невозможно было выявить универсальные принципы объяснения, объединяющие бесконечно разнообразную мозаику результатов исследований, а следствием оказалось то, что одна психологическая теория восприятия безуспешно заменялась другой. Сказанное относится не только к психологии восприятия, но и к психологии в целом. Именно поэтому причину такого состояния психологии В. М. Аллахвердов видел в том, что «все до сих пор созданные концепции психики содержат какой-то общий порок. Поэтому следует найти то общее, что содержится во всех психологических концепциях, и попробовать от него отказаться» [Аллахвердов, 1993, с. 11].

На пути к переосмыслению проблемы психического отражения А.И. Миракян (1990) исследовал причины, ограничивающие возможности его изучения, и пришел к выводу, что эти причины кроются в глубоко эмпирическом мышлении человека, функционирующем в пространстве продуктов

психического отражения, через которые и определяется разделенность объекта и субъекта, свойственная классическому и неклассическому образу мышления. А такое мышление позволяет определить лишь характер отношений между психическими феноменами, но не позволяет проникнуть в неосознаваемый процесс их порождения и выявить его принципы.

Таким образом, возникает важная методологическая проблема преодоления ограниченности продуктного подхода, которая, в свою очередь, привела к необходимости проведения философского анализа и построения такой картины мира, в котором реализуются принципы, определяющие возможности возникновения психической реальности. Такой анализ, как мы уже указывали в работе [Психология восприятия: 2017, с 11], начинается с вопроса «Как должен быть устроен мир, в котором (в ходе эволюции) возможно порождение психического?». Этот вопрос основан на нескольких постулатах:

1) материальный мир предшествует появлению психического (имеется в виду тот период развития мира, когда не было ни психики, ни субъекта отражения как живого существа);

2) мир (в целом) и принципы его развития не даны нам непосредственно (вывод – поэтому представления о них могут быть получены на основе философских рассуждений, относящихся к конкретному разделу философии – метафизике, частью которой является метафизика бытия или онтология);

3) принципы порождения нового и развития вечны и неизменны; относительно наши эмпирические представления о них (вывод – поэтому они, существовавшие в начале эволюции, действуют и сейчас, имплицитно многолико проявляясь и приобретая определенные черты-характеристики в структурно-процессуальной организации физических, биологических и физиологических механизмов органов восприятия и в соответствующих им продуктах психического отражения) (там же).

Представленные выше системы постулатов коренным образом отличаются друг от друга, потому что описывают совершенно разные картины мира, разные реальности, поэтому созданные на их основе теоретические конструкции (методология, теории, концепции и т.д.) действительно будут относиться к разным парадигмам, обладающим разными методологическими ресурсами объяснения одних и тех же психологических явлений (что очень напоминает переход от физики Ньютона к физике Эйнштейна).

Таким образом, А. И. Миракян предлагает изучать принципы восприятия не через его феномены, данные нам в опыте, как это принято в современной психологии, а совершив умозрительный переход в трансцендентальную, сверхчувственную область процесса восприятия, используя априорные понятия, попробовать определить принципы порождающего процесса восприятия. Именно поэтому А.И. Миракян, имплицитно используя метафизический подход, начинает свое методологическое исследование с представлений о новой, может быть, необычной картины мира. Характеризуя эту картину мира, А.И. Миракян пишет: «По отношению к еще не свершившемуся акту отражения (еще

нереализованной возможности отражения) принимаемое нами бесконечное многообразие материальных форм материи предстает в нерасчлененном, однородном виде, как некоторая гомогенность или глобальность. Понятие глобальности здесь вводится для того, чтобы дать представление о неотраженности и указать на ограниченность возможностей отражения в отношении того, что отражается. *Объекты и их свойства как психические формы по логике процесса отражения как формопорождения еще только должны становиться, образоваться, т.е. порождаться в процессе отражения* (выделено нами - Р.Н.), который можно трактовать как процесс упорядочивания глобальности, направленный в целом на самосохранение формы и адекватности функционирования живой системы в окружающей среде» [5, с. 39-40]. Из приведенной цитаты можно сделать несколько важных выводов, влияющих на наши представления о мире. Во-первых, в реальности, относящейся к трансцендентальной области «еще unreализованной возможности отражения», то есть в реальности, существующей до отражения, нет объектов с их свойствами, а есть материальные формы, составляющие нерасчлененную глобальность. Во-вторых, объекты и их свойства появляются как продукты процесса формопорождения, то есть уже как психические явления, показывая тем самым, что реальность, воспринятая и осознанная человеком, есть не что иное, как порожденные им же самим образы, ощущения, представления и т.д. В-третьих, заметим, что речь идет не об отражении, а о формопорождении, чем подчеркивается мысль о порождении нового, не имеющего сходства (аналога, копии, подобия и, тем более, тождества) с «отражаемым», снимая тем самым вопрос об адекватности отражения действительности.

Уже из сказанного становится ясно, что был предложен совершенно новый подход к методологии исследования психических явлений, не вписывающийся в рамки существующих методологий. Не вдаваясь в детали теоретических конструкций афизикального подхода (так первоначально называлась концепция А.И.Миракяна), отметим, что его основные положения были подтверждены многочисленными экспериментами.

Работая и проживая в Москве, А. И. Миракян поддерживал постоянную связь с Арменией и армянскими психологами. В конце 80-х годов он приезжает в Ереван с целью основать свою школу, но к сожалению, это ему не удается сделать, и он возвращается в Москву, где и умирает в 1995 году.

В Психологическом институте РАО его дело продолжают В.И. Панов, Г.В. Шукова, Н.Л. Морина, В.И. Козлов и др. А начиная с 2005 года развитие концепции А.И. Миракяна в Армении было продолжено автором этих строк. В итоге были опубликованы книги по трансцендентальной психологии: «Психологический релятивизм реальности» (2007), его 2-е издание «Психологический релятивизм реальности. Психология философии» (2009), «Очерки метафизической психологии» на армянском языке (2013), «Загадка психики: трансцендентальная психология и метафизика» (2017). Издается сборник статей армянских и

российских психологов «Психология восприятия: трансцендентальная перспектива» (2017). Защищается докторская диссертация «Метфизический подход к методологии исследования психического отражения реальности», а под нашим руководством Г. С. Есяян защищает кандидатскую диссертацию «Вклад А. И. Миракяна в развитие концепции психического отражения» (2016). Таким образом, можно считать, что теоретическая база для развития этого направления психологии в Армении создана. Однако многое предстоит еще сделать. Необходимо написать учебник по трансцендентальной психологии, организовать международные конференции, работать с научными кадрами, расширить возможности практического применения идей трансцендентальной психологии и т.д., что, конечно, требует больших организаторских усилий, финансовых вложений и, самое главное, привлечения в эту область молодых психологов-энтузиастов (и не только психологов), обладающих философско-психологическим складом мышления.

ЛИТЕРАТУРА

1. **Аллахвердов В.М.** Опыт теоретической психологии: (В жанре научной революции). - СПб., 1993. - 198 с.
2. **Есяян Г.С.** Вклад А.И. Миракяна в развитие концепции психического отражения / Дисс. канд. психол. наук. - Ер., 2016.
3. **Миракян А.И.** Константность и полифункциональность восприятия / Дисс. док. психол. наук. - М., 1987; **Миракян А.И.** Психология пространственного восприятия. - Ер.: Айастан, 1990.
4. **Миракян А.И.** Афизиальные принципы психического отражения и их моделирование // Принципы порождающего процесс восприятия: (Коллективная монография) / под ред. А.И. Миракяна. - М., 1992. - С. 9-46.
5. **Миракян А.И.** Начала трансцендентальной психологии восприятия // Философские исследования. - 1995. - № 2. - С.77-94.
6. **Нагдьян Р. М.** Психологический релятивизм реальности. - Ер.: Сарвард, 2007.
7. **Нагдьян Р.М.** Психологический релятивизм реальности: Психология философии. - Ер.: НАИРИ, 2009.
8. **Нагдьян Р.М.** Очерки метафизической психологии. - Ер.: НАИРИ, 2013.
9. **Нагдьян Р.М.** Метафизический подход к методологии исследования психического отражения реальности / Дисс. док. психол. наук. - Ер., 2015.
10. **Нагдьян Р.М.** Анализ соотношения классической и неклассической рациональности в психологии восприятия: Психофизика, гештальтпсихология. - Ер:// Вестник РАУ. -3/2016. - С. 105-118.
11. **Нагдьян Р.М.** Загадка психики: Трансцендентальная психология и метафизика. - Ер.: Лусабац, 2017.
12. Психология восприятия: Трансцендентальная перспектива // Сборник научных статей / под ред. Р.М. Нагдяна и В.И. Панова. - Ер.: НАИРИ, 2017.

ՌՈՒԲԵՆ ՆԱԴԻՅԱՆ

ՀՀ ԳԱԱ գիտակրթական միջազգային կենտրոն,
հոգեբանության ամբիոնի պրոֆեսոր, հոգեբանական գիտությունների դոկտոր
**ՏՐԱՆՍԾԵՆԴԵՆՏԱԼ ՀՈԳԵԲԱՆՈՒԹՅԱՆ ՀԱՅԿԱԿԱՆ ԴՊՐՈՑԻ ՍՏԵՂԾՄԱՆ
ՀՆԱՐԱՎՈՐՈՒԹՅՈՒՆԸ**

Հոդվածում ընդգծվում է հոգեկան երևույթների ուսումնասիրման Ա.Ի. Միրաքյանի մեթոդաբանական մոտեցման տարբերությունը ժամանակակից հոգեբանությունում առկա մեթոդաբանություններից: Այդ համատեքստում ցույց է տրվում Հայաստանում տրանսցենդենտալ հոգեբանության «սեփական» դպրոցի ստեղծման հնարավորությունը:

ROUBEN NAGHDYAN

International Scientific- Educational Center of the National Academy of Sciences of the RA,
Department of Psychology, Lecturer, Doctor of Psychology, Professor

ON THE POSSIBILITY OF CREATING AN ARMENIAN SCHOOL OF TRANSCENDENTAL PSYCHOLOGY

The article emphasizes the difference between A. I. Mirakyan's methodological approach of psychic phenomena study from the methodologies that dominate in modern psychology. In this context, the possibility of creating of the "own" school of transcendental psychology in Armenia is shown.

НАИРА АКОПЯН

Национальная академия наук РА,
декан Международного научно – образовательного центра,
доктор психологических наук, профессор

АРШАЛУЙС МУШКАМБАРЯН

Российско – Армянский (Славянский) университет, аспирант

ЭПОХА ТРАНСФОРМАЦИЙ И СТРАХИ ЧЕЛОВЕКА

В статье рассматриваются особенности зарождения страхов в эпоху трансформаций. Описывается процесс перехода человека в техногенное общество и последствия перехода, очевидцами которых являемся мы. Среди остальных последствий акцент делается на зарождении страхов и на то, какую роль страх будет иметь в данном обществе. Рассматриваются смены форм правления и их последствия для человека эпохи трансформаций. Описываются теоретические подходы к изучению страхов и предлагаются новые подходы к изучению страхов техногенного человека – человека нового психотипа.

Ключевые слова: *страх, личностные страхи, социальные страхи, техногенное общество, маргинализация*

Человек, живущий в эпоху трансформаций и глобальной неопределенности, постоянно подвергающийся различного рода манипуляциям, находится в постоянном состоянии стресса из-за страха за будущее, которое неизвестно и неопределенно. Человеческий страх, который изучался веками и был включен в

проблемные аспекты различных наук, в XXI веке должен быть рассмотрен в новом контексте. Страхи имеют психологические, физиологические и биологические корни.

Термин «страх» предполагает внутреннюю напряженность и ощущение опасности, которое человек может испытывать в ожидании каких-либо событий, которые носят опасный характер и могут угрожать жизни или самочувствию человека.

В психологии различают естественный страх, который имеет биологический компонент, защищает человека от опасностей и считается полезным, и патологический страх, или фобии. Страх может сопровождаться такими эмоциональными состояниями, которые возникают в результате некоторых жизненных событий, действий человека или из-за его чувства ответственности за те или иные жизненно важные поступки.

Страх можно описать как внутреннее эмоциональное состояние человека, которое выражается в интенсивном поведении личности в социуме. Страх является одним из самых распространенных феноменов современного общества, который зачинается с рождения и продолжается на протяжении всей жизни, и затрагивает практически все сферы жизнедеятельности человека, в частности, личную, учебную, профессиональную, культурную и иные сферы. Несмотря на то, что в обществе принято считать, что страх несет в себе отрицательные последствия, часто страх может иметь и положительные последствия, например, мотивация человека на достижение глобальных целей, которые полезны для общества [12, 135-136].

Страх, как правило, зарождается на прошлом опыте человека и вызывает тревожность и беспокойство. Исходя из того, что человек начинает набираться опыта с рождения, следует рассматривать возникновение страха с детского и подросткового возраста. Подростковый возраст это возраст, когда личность находится перед выбором жизненной позиции и находится на этапе, когда формируются жизненные ценности, которые в дальнейшем и определяют жизненный путь человека.

Детские страхи обычно анализируются в рамках неосознаваемого и осознаваемого страха смерти. А.И.Захаров считает, что страх проявляется при повышенной тревожности с наличием биологической и социальной природы. Тревожное состояние человека имеет свойство обновляться при воздействии на человека какого-то определенного объекта [13].

И главное здесь способность оценки: как только сознание способно оценить причину опасности, тревога переходит в испуг - аффектное состояние, которое может возникнуть при осознании опасности. Во время испуга начинается оценка опасности и возможности его преодоления или возникает страх. Как только наступает страх, человек прилагает все усилия, чтобы выйти из данной ситуации. Если ситуация разрешается успешно, страх переходит в бессознательное как приобретенный опыт, а если ситуация разрешается неудачно, то наступает ужас, который имеет деструктивный характер и в активной форме

(паника), и в пассивной (отчаяние) [13, 44-45]. Отсюда можно сделать вывод о том, что причины возникновения страха определяют и его последствия. В западной психологии данный феномен рассматривается в рамках психоаналитического подхода.

З. Фрейд в своих работах подчеркивает, что человек сталкивается с различными опасностями на протяжении жизни, которые появляются в зависимости от того, что человек думает о себе и окружающей его среде, данные опасности вызывают у человека невротический страх [14, 122-123].

Сегодня многие люди считают страх синонимом «тревоги», «внутреннего напряжения», «переживания», «угрозы» и «опасности» и больше внимания уделяется внутреннему состоянию личности, в то время как внешние проявления страха остаются практически вне внимания исследователей.

И. П. Павлов в своих исследованиях считал, что страх является проявлением естественного рефлекса, имеющего оборонительную форму, т.к. основан на инстинкте самосохранения и носит остерегаящий характер, и при этом происходят изменения высшей нервной деятельности, которые проявляются через учащенное дыхание и изменения показателей артериального давления [15, 73]. Чувство страха возникает, когда появляется опасный импульс, т.е. угроза, которая, по его мнению, бывает универсальной и фатальной. Одновременно страх может вызвать эмоции реальной и вымышленной опасности.

Л.С. Выготский в своих исследованиях подчеркивал, что в разные возрастные периоды человек испытывает различные тревоги и страхи, которые возникают вследствие изменения личности [16, 21-22].

Эмоция страха может возникнуть как ответ на угрожающее действие. Существуют угрозы, которые носят универсальный и одновременно фатальный характер – это смерть и крах жизненных ценностей, которые противостоят таким понятиям, как жизнь, здоровье, самоутверждение и личное и социальное благополучие. Страх, как правило, связан с переживаниями по поводу какой-то воображаемой или реальной опасности.

Для того, чтобы изучить страх, необходимо понять его. В рамках данной модели принято, что классически обусловленные страхи возникают в результате ассоциации безусловных стимулов с некоторыми первоначальными нейтральными стимулами.

Согласно Д. Уотсону, безусловными стимулами, вызывающими страх, могут быть громкие звуки, потеря равновесия, толчки и удары, все остальное – комбинация названных страхов [17, 44-46]. Многие стимулы, например, животные или темнота, не вызывают страх в младенческом возрасте, а формируются вследствие случайных жизненных ситуаций. Например, если у человека был сердечный приступ в метро или лифте, то у него может развиться клаустрофобия – страх замкнутого пространства [17, 258].

Следует отметить, что нельзя все сводить к классическому обусловливанию. В каждом конкретном случае страх является сложным и индивидуальным сплавом физиологических, психических и поведенческих механизмов, и может

возникнуть на основе подражания, обусловливания, вербальной коммуникации и др.

С развитием науки и появлением вопросов, на которые не смогла ответить классическая модель, появилась еще одна модель объяснения генезиса страхов – оперантная модель Б. Ф. Скиннера. Согласно оперантной модели Б. Ф. Скиннера, страхи могут возникнуть под влиянием положительного или отрицательного подкрепления, которое может возникнуть в результате трусливого поведения, где под положительным подкреплением подразумеваются приятные события, например, ребенку страшно, он побежал к маме, она его успокоила, а под отрицательным подкреплением – избегание неприятных событий [18], например, если сотруднику страшно выполнять ту или иную функцию, он может возложить это на другого сотрудника.

Таким образом, при положительном подкреплении, на нашем примере, ребенок постоянно будет обращаться к родителям, когда ему страшно, а повзрослев – уже к друзьям и родственникам, при этом подкрепляя эмоцию страха, а при отрицательном подкреплении, на нашем же примере, сотрудник будет постоянно переводить функцию на другого сотрудника.

Далее А.Маурер объясняет устойчивость обусловленных страхов в рамках теории «двух процессов» [19]. В рамках данной теории Маурер прибегает к классической и оперантной модели одновременно, другими словами, сначала страх возникает по схеме классического обусловливания, так как человек приобретает страхи на основе набранного опыта от нейтральных стимулов, но поскольку данная эмоция является неприятной, человек стремится предотвратить ее и каждый раз, при попытке предотвращения, происходит оперантное (негативное) подкрепление. В данном процессе страх начинает подкреплять сам себя, чем и угасается эмоция при отсутствии аверсивного стимула. Конечно, в рамках данной теории остается открытым вопрос страха явлений или объектов, с которыми человек не встречался вообще.

На данный вопрос отвечает социально-когнитивная модель А.Бандуры, который в рамках своей модели доказывает, что многие образцы поведения и реакции на эмоциональном фоне могут возникнуть на фоне подражания (обучение на моделях). Человек, видя чего боятся окружающие, может сам начать бояться [20]. Другими словами, человеку не обязательно пройти через страшные для него ситуации, чтобы развить в себе страх по отношению к объектам или ситуациям. Достаточно лишь увидеть реакцию других людей на данные явления, или увидеть ее через средства массовой информации. Часто люди боятся ограбления или насилия, даже не имея такого опыта в своей жизни, а лишь понаслышке от других.

Другой моделью провоцирования страха может быть, так называемая, «вербальная модель». Воображение позволяет человеку представлять себе ситуации, в которых им страшно, или последствия некоторых поступков без особого опыта прохождения через данные ситуации. Особенно в раннем детстве, когда у ребенка мало опыта и он не может правильно оценивать ситуацию или

вероятность существования рассказанного, он может испытывать страх, который в дальнейшем может закрепиться в подсознании и проявляться уже во взрослом возрасте в форме немотивированного страха болезни, людей, животных, насилия и т.д.

Некоторые психологи считают, что эмоция страха может зародиться из-за недостатка информации о сложившейся ситуации. В ситуации, когда человек не имеет достаточно информации для принятия решения, начинают диктовать эмоции. Согласно Р. Гриновской, эмоции помогают человеку адаптироваться в информационно неопределенной ситуации. Когда в наличии имеется полная информация, человек может добиться цели без эмоций, лишь правильно проанализировав имеющуюся полную информацию, и не чувствовать ничего, даже радости, если в определенный отрезок времени человек будет совершать несколько определенных действий [21].

Согласно П. Симонову, негативные эмоции развиваются при дефиците информации, которая необходима для организации действий или принятия решений. Согласно Симонову, эмоция страха в подобном случае развивается, когда у человека нет достаточно информации для организации своей защиты [22]. В подобных случаях полезным будет реагирование на сигналы, которые могут быть бесполезными, но в данном случае возможен пропуск важного сигнала, игнорирование которого может привести к негативным последствиям.

Таким образом, можно сделать вывод о том, что эмоция страха зарождается там, где недостаточно информации. Н. Коупленд в данном случае подчеркивает, что страх перед неизвестным всегда хуже, чем страх перед известным [23].

С. Хебб отмечает, что страх может зарождаться в хорошо известном ранее объекте, который подвергся изменениям. К.Щербатых отмечает, что для того, чтобы напугать человека, можно лишь добавить в его привычный мир что-то непривычное, на что он не сможет ответить логическими рассуждениями. Начнется поток эмоций, и страх будет прямо пропорционален степени рассогласования между привычностью окружения и непривычностью этой детали [24, 21-22].

Все теории страха можно условно разделить на две группы:

- страх, как правило, зарождается на прошлых опытах человека и вызывает тревожность и беспокойство (Фрейд, Павлов, Выготский, Уотсон);
- страх зарождается на основе недостатка информации (Скиннер, Бандура, Симпсон, Хебб).

Страхи, зарождающиеся на основе недостатка информации, станут доминирующими в XXI веке и это имеет ряд причин:

1. Демократия и либерализм, хорошо ли это?

Демократия и либерализм, лежащие в основе человеческой свободы, стали ценностями, за которые люди боролись и продолжают бороться (Арабская весна, Майдан, Советский Союз и др.). Либералистская идеология рассматривает свободу как свободу индивида от ограничений, налагаемых государством, а демократический подход рассматривает личную свободу как подчиненную

законам, в которых участвовал человек. В результате человек получает свободу в таком масштабе, которую хотел, но к которой не был готов. Это привело нас к двум последствиям: с одной стороны, анархия, к которой были более склонны некоторые слои общества вне закона (криминальные элементы, другие проблемы с законом) и, с другой стороны, резкий спад в жизни общества, в котором государственная опека имела максимальные размеры (например, пенсионеры, ученые, художники и т. д.). В результате человек начинает учиться свободно жить, полагаться на себя, самостоятельно принимать решения, реализовывать свою собственную жизнь и отвечать за все это. Как известно, свобода выражения в психологии является одной из ее наиболее важных характеристик (Виктор Франкль и др.). Человек свободен от инстинктов, у общества и государства больше нет системы стереотипов, традиций, которые управляют жизнью своих членов. На первый взгляд, это позитивная реальность, но, как правильно отмечает Франкль, люди часто избегают этой свободы, поскольку это налагает на индивида необходимость ориентироваться самостоятельно, принимать решения и нести ответственность [1].

И многие из них к этому не готовы. Результатом, по словам Франкля, является невротизация общества. В обществах, где свобода ограничена, где всем управляют традиции или тоталитарная идеология и законы, неврозов в несколько раз меньше. В XXI веке уровень невротизации общества постепенно увеличивается, и это, в первую очередь, обусловлено тем, что Франкль называет свободой. Конечно, невротизация общества также обусловлена неустойчивостью переходного общества, постоянно меняющимися условиями жизни, зависит от общества, от менталитета, от системы ценностей, от стереотипов до межличностных отношений, но главная причина - резкое расширение поля свободы.

Попрежнему необходимо изучить, каковы проявления свободы для индивида, каковы положительные и отрицательные аспекты, и сегодня мы чаще сталкиваемся с негативными последствиями свободы. Важнейшей характеристикой последнего является пренебрежение ответственностью. В отсутствие ответственности, свобода превращается в анонимность, нанося ущерб как человеку, так и обществу. Например, свобода в искусстве, в литературе создает различные сплетни и трюки, авторы, похоже, не несут ответственности за восприятие того, что они создали и что они делают. Безответственная свобода в прессе и на телевидении является причиной ложности, потери чувства меры, в политике - многочисленных бессмысленных партий и политики, искажения политических процессов, нравственности, морального упадка, преступлений и др.

2. Маргинальность личности, как бороться с этим?

Переходное общество существенно маргинально, и переход можно охарактеризовать как процесс преодоления маргинализации. Маргинальность может проявляться везде, где есть достаточно социальных изменений, которые порождают людей с неопределенной социальной идентичностью. Вопрос о

маргинальности был затронут Б. Манчини, который полагает, что уровень маргинализации зависит от той роли, которую занимает ситуация, в которой оказался человек, в его жизни. Автор излагает следующие критерии для определения уровня маргинализации:

1. Неустойчивость ситуации - чем более стабильна ситуация, которая приводит к маргинальности, тем выше уровень маргинализации.

2. Чем больше разница между центральной маргинальной ситуацией и идентификацией человека, тем ниже адаптация.

3. Чем более видимым является объективная маргинализация человека, тем ниже адаптация.

4. Чем больше культурный конфликт, тем выше маргинализация.

5. Чем больше столкновение политических и социальных субъектов, среди которых оказался человек, тем сложнее адаптация.

6. Чем больше препятствий для принятия человека в группу, тем труднее его адаптировать.

7. Если уровень идентичности человека происходит одновременно с двумя группами (двойная идентичность), тем сложнее адаптироваться.

8. Чем более обязательным является маргинальность, тем сложнее адаптироваться [2].

Психологическое воздействие маргинализма на индивидуальном уровне было описано рядом авторов. Так, по словам Т. Шибутани, маргинальная личность характеризуется сомнениями в ценности своей личности, беспокойством быть отрицаемым, неопределенностью с друзьями, грустной застенчивостью, чрезмерной мечтательностью, одиночеством, убежденностью в том, что люди несправедливо относятся к нему, тревогой и неопределенностью в отношении будущего и др. [3]. Э. Стоунквист дает индивидуальной маргинальности следующие характеристики: дезорганизация, чувство неудачи, страдание, напряжение, изоляция и отчуждение, равнодушие, угнетение, разочарование и отчаяние, чувство бессмысленности, эгоцентричность и агрессивность [4].

Позитивные стороны маргинального человека исследует основатель концепции маргинализации Роберт Парк. По мнению автора, состояние маргинализма приводит к расширению интеллекта, интеллектуальному развитию, формированию более независимых и рациональных взглядов, маргинальный человек, по мнению Парка, более цивилизован [5]. Важным фактором формирования маргинальности в процессе преобразования общества является высокий уровень социальной мобильности. М. Бурлуцкая описывает социальную мобильность как движение с одной социальной точки зрения на другую. В результате происходят изменения в системе ролевой системы человека, идентичности, ценности и межличностных отношениях. Из-за этих изменений человек становится маргинальным [6]. Психологически человек, который оказывается в такой ситуации, может очутиться в уникальном, часто непризнанном кризисе, и, несмотря на внешнее впечатляющее состояние,

внутреннее состояние человека может стать достаточно проблематичным, в частности:

1. Высокий стресс в эмоциональной области, депрессивное состояние, которое субъективно воспринимается как постоянное напряжение, усталость, снисходительность и безразличие.

2. На когнитивном уровне – чувство бессмысленности, пессимистический менталитет.

3. В области морали часто можно идентифицировать воспринимаемую бессознательно ситуацию как виновность.

4. В поведенческой области часто можно выявлять деструктивные тенденции, такие, как алкогольная зависимость.

5. В межличностных отношениях – конфликтность.

6. В системе «Я» происходит снижение самооценки, иногда слабая деперсонализация (как будто все это меня не касается, я не знаю), появляется чувство недоумения.

Все это формируется и проявляется в результате бесконечных изменений и неспособности адаптироваться.

3. Социальные сети и средства массовой информации

Социальные сети и средства массовой информации, распространяя информацию о той или иной ситуации в мире без предоставления информации о предпосылках данной ситуации, будут зарождать различные страхи у населения. Если учесть, что общество в целом идет к техногенному уровню, и становится управляемым именно техногенным фактором, который приводит к тому, что трансформируются человеческая природа, физические и психические характеристики, ослабевают социальные связи и постепенно распадается типичная система коллективных отношений, меняются ценности человека и руководящие принципы [7], можно сделать вывод о том, что XX век может быть последним веком человечества, на смену идет эпоха постчеловека, эпоха, когда нет ни надежды, ни отчаяния, ни иллюзии, ни просветления мысли, ни обольщения, ни разочарования, ни радости, ни страданий, ни любви, ни ненависти, т.е. время, когда человеческая драма будет написана без человека [8, 8-9]. Развитие техногенной среды приводит к изменениям современного человека, делая его более техногенным («техночеловек», «киборг»), который отстранен от своей первоначальной сущности, «постчеловек» [9]. Вследствие манипуляции сознанием человека через различные информационные каналы произошло возрождение бездушного человека. Согласно В. Пелевину, «биологическое бессмысленное существование, без эмоций и способности уравновешенно мыслить».

В неопределенном XXI веке происходит переход в искусственное общество, где создается социологически новый тип, другими словами, сетевое общество, которое основано на одном человеке и технологиях. Создается искусственная среда, которая становится частью человека [10, 220-221]. Создается искусственная среда существования человека, т.е. виртуальный мир, где меняется мышление, психологические качества и межличностные коммуникации человека.

Находясь в технически оснащенной искусственной среде, человек перестает использовать свои биологические способности.

Согласно В. Кутыреву, это приводит к разрушению человека, и человек не только как личность, но и как животный вид, становится неизлечимо больным, и впредь люди будут писать не историю жизни, а историю болезни. Виртуальное пространство отдаляет человека, лишая его непосредственного, сердечного общения. Технологическая нагрузка приводит к зрительным и нервным нарушениям, понижается умственная способность мозга, появляется некритический подход ко всем, понижается уровень чувствительности, оупляются эмоции, язык становится нищим и человек становится малоподвижным [9].

Если раньше человек общался и делился своими мыслями и впечатлениями с другими, то сегодня человек – потребитель, общается только с собой. Он создает свой мир и любит не мир в глобальном понимании этого слова, а самого себя. Всемирные проблемы становятся для него чужими и его больше никто и ничто не интересует. Нарциссизм как психическая позиция, является довольно опасной позицией, т.к. многие психологи считают, что это может привести к уничтожению остальных ради сохранения себя. Э. Фромм пишет: «Если кроме меня нет никого, то нет необходимости бояться их и общаться с ними. Разрушая мир, я спасаю себя от уничтожения» [11]. Другими словами, появляется постоянный страх за сохранение себя.

Таким образом, в XXI веке мы сталкиваемся с человеком, который получил свободу, будучи не готовым к ней, и, как следствие, подвергается процессу дезадаптации и перестает идентифицировать себя с окружающими процессами, отходит далеко от своего биологического существования и становится рабом технологий и искусственного, мы сталкиваемся с техногенным человеком, который чувствует себя в безопасности в искусственном мире технологий, на самом деле делая себя более небезопасным, чем когда-либо. Человек начинает видеть в мире только себя и его перестает интересовать остальное и остальные. Из желания создать безопасные условия для себя он начинает бояться всего, что находится вне его представлений. И исходя из того, что он переходит в искусственный мир, можно уже говорить о том, что у него начинаются новые страхи, неизвестные ученым ранее:

- все естественное и биологическое, которое было общественно приемлемым доселе, например, выражение чувств, сердечное общение, сочувствие и т.д., вызывает у него страх;
- истории и жизнь других людей, которые к нему не имеют никакого отношения, все, что он видит, слышит и читает через СМИ, без интереса к дальнейшему изучению ситуации и выяснению валидности информации, заставляет его бояться.

Перед исследователями различных сфер социальных наук стоит новая задача – человек XXI века.

ЛИТЕРАТУРА

- [1] **Франкл В.** Человек в поисках смысла. -М.: Прогресс, 1990.
- [2] **Mancini B.J.** No owner of soil: The concept of marginality revisited on its sixtieth birthday // Intern. rev. of mod. sociology. New Delhi, 1988. Vol 18. № 2.
- [3] **Шибутани Т.** Социальная психология. -М.: 1969. -С. 475.
- [4] **Феофанов К.А.** Социальная маргинальность: характеристика основных концепций и подходов в современной социологии. (Обзор) // Общественные науки за рубежом, РЖ серия 11 Социология. -М., 1992. - № 2. -С. 70-83
- [5] **Баньковская С.П.** Роберт Парк // Современная американская социология / Под ред. В. И. Добренькова. -М., 1994. -С. 11.
- [6] **Бурлуцкая М. Г.** Маргинальность и социальная мобильность // Маргинальность в современной России, 73-83.
- [7] **Согомонян Г.** Особенности проявления современного антропологического кризиса // Банбер ЕГУ, (Философия, Психология). -2016. -№ 1 (19). – С.18-33
- [8] **Зинovieв А. А.** Глобальный человек. -М., 1997
- [9] **Кутырев В. А.** Человек XXI века: Уходящая натура // Человек. – 2001. - № 1
- [10] **Пелевин В. О.** Generation «П». М., 2003, էջ 134, 142: 8 Беляев В. А. Антропология техногенной цивилизации на перекрестке позиций. -М., 2007. -С. 355.
- [11] **Фромм Э.** Анатомия человеческой деструктивности. -М., 1998. -С. 307
- [12] **Сухарева Н.Ф.** Сравнительная характеристика страхов у младших школьников [Текст] / Н.Ф. Сухарева, А.М. Надина // Гуманитарные науки и образование. -2011. -№2 (6)
- [13] **Захаров А.И.** Дневные и ночные страхи у детей [Текст] / А.И. Захаров. СПб: Изд-во «Речь», 2007
- [14] **Фрейд З.** Психология бессознательного [Текст] // З. Фрейд. -3 изд: СПб: Изд-во «Питер», 2008. - С. 252.
- [15] **Григорьев А.И., Григорьян Н.А.** И.П. Павлов о проблемах России [Текст], 2008.
- [16] **Выготский Л.С.** Психология развития человека. -М.: Изд-во Смысл; Изд-во Эксмо, 2005. -С.1136
- [17] **Уотсон Б.** Психология как наука о поведении, М.: ООО "Издательство АСТ-ЛТД", 1998. - 704 с.
- [18] **Скиннер Б.Ф.** Оперантное поведение/ Онлайн линк: <http://www.rulit.me/books/operantnoe-povedenie-read-14004-1.html>
- [19] **Mowrer O. H.** Preparatory set (expectance) a determinant in motivation and learning //Psychology Review. - 1938. - V. 5. - № 1.
- [20] **Бандура А.** Теория социального научения. - СПб., 2000.
- [21] **Грановская Р.** Элементы практической психологии. - Л., 1988.
- [22] **Симонов П.В.** Высшая нервная деятельность человека: Мотивационно-эмоциональные аспекты. - М., 1975.
- [23] **Коупленд Н.** Психология и солдат/Пер. с англ. А. Т. Сапронова и У. М. Каторииича. - 2-е изд. - М.: Воениздат, 1991.
- [24] **Щербатых Ю.В., Ивлева Е.И.** Психофизиологические и клинические аспекты страха, тревоги и фобий. - Воронеж, 1998.

ՆԱԻՐԱ ՀԱՇՈՒՅԱԼ

ՀՀ ԳԱԱ գիրտակրթական մրջազգային կենտրոն, դեկան,
հոգեբանական գիտությունների դոկտոր, պրոֆեսոր
ԱՐՇԱՂՈՒՅՍ ՍՈՒՇԿԱՍԲԱՐՅԱՆ

Հայ- Ռուսական (Սլավոնական) համալսարան,
ասպիրանտ

ՓՈՆԱԿԵՐՊՈՒՄՆԵՐԻ ԴԱՐԱՇՐՋԱՆԸ ԵՎ ՄԱՐԴՈՒ ՎԱՆԵՐԸ

Հոդվածում ներկայացվում են փոխակերպվող ժամանակաշրջանի վախերի առաջացման հոգեբանական առանձնահատկությունները: Ներկայացվում է տեխնոլոգիական հասարակության անցման գործընթացն ու հետևանքները: Շեշտադրվում է վախերի առաջացման գործընթացը և վերջիններիս դերը ժամանակակից հասարակությունում: Ներկայացվում են վախերի ուսումնասիրման տեսական մոտեցումները և առաջարկվում է առաջ քաշել նոր մոտեցումներ՝ «տեխնոգեն մարդ – նոր հոգետիպով մարդ» համատեքստում:

NAIRA HAKOBYAN

Dean at the International Scientific-Educational Center of the
National Academy of Sciences of the RA,
Doctor of Psychological Sciences, Professor

ARSHALUYS MUSHKAMBARYAN

Russian-Armenian (Slavonic) University, Postgraduate student

THE TRANSFORMATION ERA AND HUMAN FEARS

The article deals with the peculiarities of the origin of fears in the transformation era.

The process of a human's transition to media-dominated societies and the consequences of the transition, that we witness is described here. Among the remaining consequences, the origin of fears is emphasized and on what role fear will have in a particular society. The changes in the forms of government and their consequences for the person transformation era are considered.

ՄՅՈՒՋԱՆ ՄԱՐԳՍՅԱՆ

Երևանի պետական համալսարանի սոցիալական հոգեբանության ամբիոնի դոցենտ,
հոգեբանական գիտությունների թեկնածու

ՄԵՎՆԱԲԱՆՄԱՆ ՀԻՄՆԱԽՆԴԻՐՆ ԱՐՏ – ԹԵՐԱՊԻԱՅՈՒՄ

Ժամանակակից արտ – թերապիան շարունակում է ակտիվորեն զարգանալ: Մեծ տեղ ունի նոր ձևերի ու մոդելների որոնումը, որը թույլ է տալիս էլ ավելի բարձրացնել մեթոդի արդյունավետությունը: Արտ – թերապիայի զարգացումը վերջին ժամանակներում մեծապես կախված է մարդկանց կյանքի, սպասելիքների և պահանջումների փոփոխություններից և մեծացող այն պահանջներից, որոնք վերաբերվում են հոգեթերապևտիկ տարբեր մեթոդների գիտական հիմնավորմանը և արդյունքների ստուգմանը:

Բանալի բառեր՝ արտ-թերապիա, մակնաբանում, ֆենոմենոլոգիական ուղղություն, համալիր մոտեցում

Արտ-թերապևտիկ խմբերի հետ մեր աշխատանքները հնարավորություն են տալիս տեսնելու մեթոդի հեռանկարները, հարուստ նյութ և նոր գաղափարներ

են տալիս քննարկումների համար: Արտ-թերապիան թերապևտիկ մյուս ուղղություններից տարբերվում է մեթոդին հատուկ մի քանի առանձնահատկություններով:

1. Արտ-թերապիան աշխատում է այլաբանությունների և սիմվոլների միջոցով,

2. Արտ-թերապևտիկ աշխատանքը եռակողմ է: Թերապևտիկ աշխատանքի լիիրավ անդամներն են արտ-թերապևտը, այցելուն և այցելուի ստեղծագործությունը,

3. Արտ-թերապիան միշտ ռեսուրսային է և ցուցված է բոլորին:

Արտ-թերապիայի շրջանակներում աշխատող մասնագետը հաճախ է բախվում մի կարևոր խնդրի և փորձում է պատասխաններ փնտրել ինչպես պրակտիկայում, այնպես էլ հոգեբանության տեսության մեջ. դա այցելուի աշխատանքների մեկնաբանման խնդիրն է: Եթե այցելուի ստեղծած ցանկացած գործ թերապևտիկ աշխատանքի կարևորագույն մասն է, ապա ինչպես պետք է հասկանալ այն, առավել ևս փորձել մեկնաբանել: Այս հարցը մեթոդի ստեղծման պահից եղել է տարբեր ուղղություններով աշխատող արտ-թերապևտների ուշադրության կենտրոնում: Արտ-թերապիայի հիմնադիրները՝ Ա. Հիլլը, Մ. Նաումբուրգը, Է. Կրամերը, հոգեվերլուծական ուղղության ներկայացուցիչները, հոգեթերապևտիկ հարաբերություններում հենվում էին այցելուների՝ հենց ստեղծագործական գործունեության վրա: «Էդիթ Կրամերը, երեխաներին կերպարվեստ սովորեցնելով, ընդգծում էր ստեղծագործական գործընթացի ապաքինող բնույթը, առանց այն մեկնաբանելու» (2,90): Իհարկե, ստեղծագործական աշխատանքն ինքնին շատ թերապևտիկ և բարերար ազդեցություն է ունենում այցելուի վրա՝ դա լինի նկար, կավով աշխատանք, կոլաժ թե ստեղծագործական նամակ: Բայց արտ-թերապևտը պետք է միայն հետևի՝ այդ աշխատանքին, թե՛ նաև վերլուծի, մեկնաբանի այցելուի ստեղծագործությունը, և արդյո՞ք թերապևտը պիտի մեկնաբանի: Բավականին լուրջ խնդիրներ կարող են առաջանալ, եթե վերլուծողը հիմնականում ղեկավարվի մեկնաբանման միայն մեկ մեթոդով: Է. Կելլիշը կարծում է, որ պետք է գործունեության ցանկացած արդյունքի վերլուծության ժամանակ հաշվի առնել տարբեր գործոններ: Գեղարվեստական ստեղծագործությունը կարող է դիտարկվել որպես անհատական, սոցիալական և մշակութային գործոնների փոխազդեցության արդյունք (1,20): Բացի այդ, պատկերի ստեղծման վրա իրենց ազդեցությունն ունեն այցելուի և հոգեթերապևտի հարաբերությունները, այցելուի և գեղարվեստական նյութերի փոխազդեցությունը և այլն: Մեկնաբանման խնդիրն արտ-թերապիայում առանցքային է, մանավանդ որ արտ-թերապևտներն աշխատում են հոգեբանական տարբեր ուղղություններում: Առաջիններից մեկը Էդիթ Կրամերն էր, ով փորձեց օգտագործել որոշակի համակարգ՝ վերլուծելու համար այցելուների ստեղծած պատկերները: Նա իր աշխատանքներում ուշադրություն էր դարձնում այցելուի օգտագործած նյութերին, և ուսումնասիրում էր, թե դրանք ինչպես են օգնում մարդուն՝ հասկանալու սեփական ապրումները: Այդ ուսումնասիրություններն իրենց ժամանակին շատ կարևոր էին նոր մեթոդի զարգացման

համար: Ջ.Ռուբինը ևս փորձում էր զարգացնել պատկերների սիմվոլիկ նշանակության հասկացումը: Նա առաջիններից մեկն էր, որ մատնացույց արեց մեկնաբանման այն հնարավորությունը, որն ուղղված է ոչ այնքան պատկերների նշանակության բացահայտմանը, որքան դրանց իմաստների բացահայտմանը: Մ. Նաումբուրգն արդեն նշում էր, որ այցելուն պետք է հնարավորություն ունենա տեսնելու ստեղծագործության մեջ իր սեփական իմաստը: Եթե որոշակի դժվարություններ առաջանային, կարելի էր օգտագործել ազատ գուգորդումների մեթոդը, ավելի լավ հասկանալու համար սիմվոլիկ արտահայտչամիջոցները: Նրանք աշխատում և մեկնաբանում էին իրենց այցելուների նկարները հոգեվերլուծության դաշտում: Յուրաքանչյուր պատրաստված արտ-թերապևտ իր մեկնաբանումների մեջ կարող է տալ շատ հիմնավորված ենթադրություններ: Տարբեր մոտեցումներ կան, որոնց մենք կանդրադառնանք և կանգ կառնենք հատկապես ֆենոմենոլոգիական մոտեցման վրա:

Խորքային հոգեբանության մոտեցումը և մեկնաբանման խնդիրը. պատկերների բովանդակությունն արտացոլում է անգիտակցական գործընթացները, և դա պարտադրում է արտ-թերապևտին լավ ուսումնասիրել սիմվոլների ստեղծման մեխանիզմները: Բայց անգամ դրանց իմացությունը երաշխիք չէ, որ արտ-թերապևտը կհասկանա պատկերի ակնհայտ և թաքնված բովանդակությունը: Հեղինակների մեծամասնությունը խոստովանում է (Արիեստի, Հոմի), որ դիպուկ և ճիշտ մեկնաբանումներն ավելի շատ նպատակ են, քան արդյունք: Նրանց կարծիքով՝ մեկնաբանումներն ավելի ճշգրիտ կլինեն, եթե վերլուծողը հասկանա այն իրավիճակը, որում ստեղծագործել է մարդը, այլ ոչ թե հետևի իրական պատկերացումներին, նաև մեկնաբանումներում լինի պակաս ավտորիտար և իր սեփական պրոբլեմները չխանգարեն այցելուի ստեղծագործության ընկալմանը: Խորքային հոգեբանության ներկայացուցիչները երկար տարիներ ուսումնասիրում են անգիտակցականը: Ըստ Ջ. Ֆրեյդի՝ սիմվոլներն արտացոլում են անձի ճնշված ցանկությունները, դրանք դեֆորմացված պահանջմունքներն են: Միմվոլի հասկացությունն արտ-թերապիայի համար ունի սկզբունքային նշանակություն: Դրանք կամուրջ են հոգեկան կյանքի գիտակցական և անգիտակցական մակարդակների միջև: Օգտագործելով սիմվոլներն իր պատկերներում՝ այցելուն հասնում է այդ մակարդակների ինտեգրացիային, որն էլ թերապևտիկ և ապաքինող ազդեցություն է ունենում մարդու վրա: Կ.Յունզի համար սիմվոլները հոգեկան արտահայտչականության բնական միջոց են՝ հոգեկանի զարգացման տարբեր փուլերում: Միմվոլները սերտ կապի մեջ են անհատական և կոլեկտիվ անգիտակցականի դինամիկայի հետ: Այն սիմվոլները, որոնք արտացոլում են կոլեկտիվ անգիտակցականի բովանդակությունը, արքեստիպային սիմվոլներ են: Յունզը գտնում էր, որ սիմվոլները ծառայում են ոչ միայն հոգեկան հավասարակշռության վերականգնմանը, այլև անձնային աճին: Դրանց միջոցով մարդը կարող է փոխազդեցության մեջ մտնել արգելափակված անգիտակցականի և նրա էներգիայի հետ՝ աստիճանաբար գալով դրանց գիտակցմանն ու հոգեկան ամբողջականությանը:

Հոգեվերլուծությունը կենտրոնացած էր ավելի շատ անգիտակցական մոտիվների վրա, որոնց հիմքում արտամղված և ճնշված ցանկություններն են,

յունգյան մոտեցումը, չհերքելով վերը նշածը, ընդունում էր հոգեկանի ինքնապաքինող հնարավորությունները՝ շեշտը դնելով անգիտակցական նյութի արտացոլման և հետագա ինտեգրացիայի վրա (1.26):

Տորմալիստական մոտեցման համաձայն վերլուծության ժամանակ պետք է կենտրոնանալ հենց գեղարվեստական ստեղծագործության վրա, ուշադրություն դարձնել նրա ձևերին՝ մասերի հավասարակշռությանը, կրկնվող մոտիվներին, գծերի և ձևերի ուղղվածությանը, որոնք ի վերջո ստեղծում են ամբողջական պատկեր, որը գոյություն ունի անկախ իր ստեղծողից և վերլուծողից (1.26-27):

Մեկնաբանման մոտեցումների բազմազանությունն առաջ է բերում մի կարևոր անհրաժեշտություն. արտ-թերապևստների ուշադրության բևեռմանը այցելուների աշխատանքներին, երբ մարդն ինքն է փորձում տեսնել իր ստեղծագործության մեջ որոշակի իմաստ, կապել իր ներաշխարհի և հուզական վիճակների հետ: Այստեղ հետաքրքիր և անգնահատելի է ֆենոմենոլոգիական մոտեցման դիրքորոշումը:

Ֆենոմենոլոգիական ուղղության հիմնադիր Էդմունդ Հուսերլը դեռևս XX դարի սկզբներին կարևորում է սուբյեկտիվ փորձի ուսումնասիրումը: Դա նշանակում է, որ օբյեկտի ընկալման գործընթացում հանդիսատեսը, սուբյեկտն արարում է այդ օբյեկտը՝ նրան որոշակի իմաստ վերագրելով: Եվ Հուսերլն առաջարկում է օգտվել մի մեթոդից, որը զերծ է գնահատականներից և հուզական պրոյեկցիաներից: Ֆենոմենոլոգիական մոտեցման նշանավոր ներկայացուցիչ Մալա Բետենսկին այսպես է բնորոշում մեկնաբանման սկզբունքները «Արտ-թերապիայի սկզբում այցելուներն ուղղակի և կոնկրետ ապրում են ստեղծագործական ինքնարտահայտման գործընթացը: Այնուհետև այցելուներն ունենում են որոշակի ապրումներ՝ կապված ֆենոմենի ստեղծման հետ... Նրանց այստեղ պետք է օգնել, որ սովորեն նայել և տեսնել այն ամենն, ինչը կարելի է տեսնել սեփական ստեղծագործության մեջ» (3, էջ 17-18): Հիշենք, որ ֆենոմենը (բառն առաջացել է հունարեն «հայտնվել» բայից) կարող է ընկալվել և հասկացվել զգացմունքների և մտածողության օգնությամբ: Այստեղից էլ առանձնացնենք ֆենոմենոլոգիական մեթոդի այն հիմնական սկզբունքները, որոնք առանցքային և կարևոր են արտ-թերապևստիկ աշխատանքում, և հատկապես մեկնաբանումների ժամանակ.

- Այցելուն, ով ստեղծագործության ստեղծողն է, թերապևստիկ գործընթացի կենտրոնական օղակն է:

- Հենց նա է իր ստեղծած արդյունքի, ֆենոմենի հետազոտողն ու մեկնաբանողը: Այսինքն՝ իմաստները չեն պարտադրվում արտ-թերապևստի կողմից:

- Այցելուի ստեղծագործական ինքնարտահայտմանն արտ-թերապիայում պետք է անդրադանալ առանց կանխակալ գնահատականների:

Արտ-թերապայում ֆենոմենոլոգիական մեթոդի կիրառման ժամանակ պետք է **ուշադրություն դարձնել ևս մի քանի առանձնահատկությունների**, մասնավորապես վերլուծությունների ժամանակ: Արտ-թերապևստին կարևոր տեղեկություն են տալիս այցելուի կողմից ընտրված գեղարվեստական նյութերը՝

յուղամատիտ, գուաշ, ակվարել, որոնց օգտագործումը շատ բան է ասում մարդու ներաշխարհի, ճգնաժամային վիճակների մասին: Այցելուի ստեղծագործական աշխատանքը մի քանի փուլով է ընթանում. նախապատրաստական, անմիջական ապրման փուլ, բուն ստեղծագործական աշխատանք և ֆենոմենի ստեղծում, որը ենթադրում է այցելուի կողմից սեփական աշխատանքի դիտում՝ տեսանկյան փոփոխման, գծերի և ձևերի ինտուիտիվ ընկալման, լուռ հայեցողության և խոսքայնացման ճանապարհով: Եվ շատ կարևոր է, որ արտ-թերապևտը լսի ինչպես այցելուի խոսքը, այնպես էլ նրա լռությունը: Ֆենոմենոլոգիական մեթոդով աշխատող արտ-թերապևտի համար առանցքային է դառնալ այն ուղեկցողը, որը հնարավորություն կտա այցելուին նայել և իր ստեղծագործության մեջ տեսնել այն, ինչ միայն ինքը կարող է տեսնել և մեկնաբանել: Այդ ճանապարհին է տանում ինքնաճանաչման: «Ինչ ես դո՛ւ տեսնում, դո՛ւ, ստեղծողը», հատկապես այս հարցադրմամբ է տարբերվում ֆենոմենոլոգիական մոտեցումը թերապևտիկ այլ ուղղություններից:

Որքան էլ կարևորում ենք ֆենոմենոլոգիական մոտեցումը, արտ-թերապևտիկ մեր աշխատանքներում կողմնակից ենք մեկնաբանման ավելի համալիր մոտեցման, և ինչպես այցելուի անձը, նրա մեկնաբանումներն իր իսկ ստեղծածի վերաբերյալ, այնպես էլ հենց բուն ստեղծագործությունը մեր ուշադրության կենտրոնում են գտնվում: Առավել արդյունավետ դիրքորոշում է վերլուծության և մեկնաբանման ժամանակ լինել առավել ազատ նախնական գնահատականներից և տեսական կողմնորոշումներից: Աշխատանքի նախնական փուլում պետք է զերծ մնալ, հրաժարվել մեկնաբանման գայթակղությունից, որն է իմաստ չփնտրելը հնարավորություն է տալիս ավելի լավ ներընկրման պատկերի մեջ և կարևորել այցելուի մեկնաբանումները: Այնուհետև պետք է անցնել պատկերի ավելի մանրակրկիտ ուսումնասիրմանը, բայց ոչ մեկնաբանմանը; Այստեղ կարևորվում են այցելուի ստեղծագործությունից ստացած առաջին տպավորությունը, ձևերը, գծերը, ամբողջ պատկերի ուղղությունը, գույների ընտրությունը և, իհարկե, սիմվոլները: Սիմվոլների հետ աշխատանքի հիմնականում երեք ուղղություն կա.

1. Առաջին մակարդակը անձնային սիմվոլներն են: Այստեղ աշխատանքն ավելի թերապևտիկ է, քանի որ դրանք անձի կյանքից են, երազներից: Եվ այդ սիմվոլները կարող է հասկանալ և մեկնաբանել այցելուն ինքը: Այստեղ աշխատում ենք հատկապես ֆենոմենոլոգիական մոտեցմամբ: Հոգեբանը հարցերով ուղղորդում է մարդուն, որ նա սկսի տեսնել իր ստեղծագործության մեջ որոշակի իմաստ:

2. Երկրորդ մակարդակը մշակութային սիմվոլների դաշտն է: Աշխատելիս արտ-թերապևտը մեծ ուշադրություն է դարձնում այցելուի մշակութային պատկանելությանը: Օրինակ՝ սպիտակ գույնը մի մշակույթում սգո խորհրդանիշ է, մյուսում՝ անմեղության, անաղարտության, մաքրության:

3. Երրորդ մակարդակը արքեսիպային սիմվոլների մակարդակն է, որն ավելի ռեսուրսային է, երբ մարդն ապավինում է իր խորքային ապաքինող հնարավորություններին: Այստեղ գործ ունենք այնպիսի սիմվոլների հետ, որոնք համընդհանուր են բոլոր մշակույթներում, օրինակ՝ ծառը, որը բոլորի համար

նույն խմաստն ունի. ամբողջուն, արմատների զգացողություն, փոթորիկներին դիմակայելու ընդունակություն, կամ արևը՝ որպես էներգիայի, ակտիվության, ջերմության խորհրդանիշ: Եվ երբ մարդը նկարում է, կամ գրում արքետիպային սիմվոլների մասին, արտ-թերապևտի համար դա բավականին կարևոր նյութ է աշխատելու համար:

Ներկայումս արտ-թերապիայում օգտագործում են մեկնաբանման տարբեր մոտեցումներ, և վերն արժարժաժ հարցերը նորանոր քննարկումների և ուսումնասիրությունների դաշտ կարող են ստեղծել հետազոտողների համար:

ԳՐԱԿԱՆՈՒԹՅՈՒՆ

1. Арт-терапия в эпоху постмодерна. Под ред. А. И. Копытина.- СПб, 2002.
2. Арт-терапия. Хрестоматия. Под ред. А. И. Копытина.- СПб, 2001.
3. **Бегенски Мала.** Что ты видишь.-М.- 2002.

СЮЗАН САРГСЯН

Ереванский государственный университет, доцент кафедры социальной психологии, кандидат психологических наук

ПРОБЛЕМА ИНТЕРПРЕТАЦИИ В АРТ-ТЕРАПИИ

Освоение арт-терапевтами стратегии множественной интерпретации является сложной, но необходимой задачей. Серьезные проблемы могут возникнуть, если аналитик в большей степени руководствуется каким-то одним методом интерпретации. Открытость позиции при первом восприятии изобразительной работы может быть, в частности, достигнута путем использования феноменологического подхода.

SYUZAN SARGSYAN

Yerevan State University, Department of Social Psychology,
PhD of Psychological Sciences,
Associate professor

INTERPRETATION PROBLEM IN ART THERAPY

Mastering the strategy of multiple interpretations by art therapists is a rather hard but still a necessary task. If the analyst is more guided by a single method of interpretation it can give rise to some serious problems. The position openness at the first perception of pictorial work can particularly be achieved by using a phenomenological approach.

ՄԱՐԻԱՆՆԱ ԱՎԵՏԻՍՅԱՆ

ՀՀ ԳԱԱ գիտակրթական միջազգային կենտրոնի դասախոս,
հոգեբանական գիտությունների թեկնածու, դոցենտ

ՀՄՄԱ ՄԱՐԳՍՅԱՆ

Հայաստանի պետական մանկավարժական համալսարանի ուսանող

ՄՏՔԻ ԵՎ ՄՏԱԾՈՂՈՒԹՅԱՆ ԴԵՐՇ ԵՎ ԱԶԴԵՑՈՒԹՅՈՒՆԸ ՆԵՐԴԱՇՆԱԿ ԵՎ ԱՌՈՂՋ ԱՊՐԵԼԱԿԵՐՈՒ ՎՐԱ

Այս աշխատանքում քննարկվում է այն հարցը, թե ինչպես է մտածողությունը ազդում մարդու կյանքի որակի վրա: Ներկայացվում է, թե հոգեբանական

որքան խնդիրներ կարող էին չլինել, որքան կբարձրանար մարդու կյանքի որակը և մարդը կլիներ հոգեպես և ֆիզիկապես ավելի առողջ, եթե նրա մտածողությունը լիներ դրական: Աշխատանքում կարևորվում է նաև այն վերաբերմունքը, որը մարդիկ ունենում են անցյալի և ապագայի հանդեպ՝ չապրելով ներկայում: Այսինքն՝ մարդն իբր թե ապրում է ներկայում, բայց իր մտքերում ու պատկերացումներում իրականում գտնվում է անցյալում կամ ապագայում, ինչը նույնպես խնդրահարույց է, քանի որ անցյալում կան բացասական իրողություններ, որոնք ցավ են պատճառում, իսկ ապագան կարող է չիրականանալ, ինչը տագնապի առաջացման պատճառ կարող է լինել:

Քանայի բառեր՝ Ռացիոնալ մտածողություն, դրական միտք, պատասխանատվություն, առողջ ապրելակերպ

Մարդկության մեծ մասը համոզված է, որ մարդու կյանքի որակը պայմանավորված է մեծ մասամբ արտաքին հանգամանքներով: Իսկ արտաքին հանգամանքներն անկայուն են և փոփոխական, որն էլ բացասական ազդեցություն է ունենում մարդու հոգեկանի վրա: Աշխատելով գործնական հոգեբանության դաշտում՝ մենք նկատեցինք, որ չնայած այն հանգամանքին, որ մարդկանց խնդիրները տարբեր են, ինչպես նաև տարբեր են այդ խնդիրների առաջացման պատճառները, այնուամենայնիվ կա մի ընդհանուր բան, որը կփոխեր ամեն ինչ՝ ինչպես մարդուն, այնպես էլ նրա ենթադրյալ խնդիրները: Նա կգտներ կյանքում իր երջանկության աղբյուրը ու բավականության կատանար: Գաղտնիքը իրականում մտածողության մեջ է: Երբ գրուցում ես մարդկանց հետ՝ ունենալով հոգեբանական գիտելիքներ, «ճիշտ գիտելիքներ», հասկանում ես, որ նրանց մեծ մասը մոլորության մեջ է և տանջվում է իր սխալ մտածողության պատճառով:

Հիմք ընդունելով այս ամենը՝ կփորձենք այս հոդվածի շրջանակներում մի փոքր լուսավորել մեր ընթերցողներին՝ իհարկե չհավակնելով տալ բոլոր հարցերի պատասխանները: Քանի որ շատ ենք կարևորում հատկապես դրական մտածողությունը, ուստի կփորձենք մեր վերլուծությունները ներկայացնել այս երևույթի վերաբերյալ: Սակայն մինչ դրան անցնելը ներկայացնենք որոշ գիտական մտտեցումներ մտածողության վերաբերյալ:

Մտածողության դերը հոգեբանական գիտության մեջ կարևորել է Ա. Էլլիսը⁴⁰⁵: Նա առաջինն է եղել, որ փորձել է տրամաբանությունը և դատողությունները մտցնել հոգեթերապիա: Սկզբում տեսությունը կոչվել է **ռացիոնալ հոգեթերապիա**, իսկ 1962թ. վերանվանվել է **ռացիոնալ-էմոտիվ** թերապիայի:

1958թ. Էլլիսը հիմնադրել է **Ռացիոնալ կյանք** ինստիտուտը, իսկ 1968թ-ին այն վերանվանել է **Ռացիոնալ հոգեթերապիայի կատարելագործման ինստիտուտ**: Բացի բարձրագույն կրթությունից, ինստիտուտն առաջարկում էր նաև դասընթացներ «Կյանքի դպրոցում», որտեղ նորմալ երեխաներին սովորեցնում էին ռացիոնալ-հուզական հոգեբանության սկզբունքները: Էլլիսը շատ գրքերի

⁴⁰⁵ **Сесил Паттерсон, Эдвард Уоткинс**, Теории психотерапии, Питер, 2003, с.126 -143.

և աշխատությունների հեղինակ է⁴⁰⁶։ Իր պրակտիկ մասնագիտական գործունեության սկզբում, երբ աշխատել է ամուսանական զույգերի հետ, Էլլիսը մեծ ուշադրություն է դարձրել տեղեկատվությանը։ Նա կարծում էր, որ խնդիրները, որոնցով ներկայանում են այցելուները, պայմանավորված է տեղեկության կամ գիտելիքի պակասով, ինչպես նաև այցելուներն ունեն հոգեբանական և հուզական խանգարումներ⁴⁰⁷։ Նա իր աշխատանքում օգտագործել է հոգեվերլուծությունը։ Չնայած վերջինս Էլլիսին լավ հաջողվել է, այնուամենայնիվ նա չի գոհացել իր աշխատանքի արդյունքից։ Նա ասում էր, որ հոգեվերլուծության միջոցով կարողացել է օգնել այցելուներին 50%-ով, իսկ ներոտիկներին՝ 70% -ով։ Էլլիսը նշում էր. «Եթե ես գիտեմ խնդրի պատճառը, ապա ինչո՞ւ ես պետք է պասիվ սպասեմ շաբաթներ, ամիսներ, մինչև նա ամբողջությամբ կընդունի իմ մեկնաբանությունները։ Ինչո՞ւ, երբ այցելուները դժվարանում են ազատ գործողությունների ժամանակ, ես չպետք է ուղղորդող հարցեր տամ կամ դիտորդություններ անեմ»⁴⁰⁸։ Էլլիսի այս մոտեցման արդյունքում այցելուները լավանում էին 63%-ով, իսկ ներոտիկները՝ 70%-ով, սակայն ավելի կարճ ժամանակահատվածում։ Չնայած նրա այցելուները ունենում էին ինսայտ՝ կապված իրենց վարքի և պատճառների հետ, այնուամենայնիվ միշտ չէ, որ դեպի լավն էին փոխվում։

Էլլիսը հետաքրքրվել է նաև սոցիալական ուսուցման տեսությամբ և փորձել այն կիրառել՝ այցելուների պայմանական ռեֆլեքսները քանդելու համար, սակայն նա կրկին չի գոհանում ստացված արդյունքներով։ Նրա ռացիոնալ մոտեցումները սկսում են զարգանալ հատկապես այն ժամանակ, երբ Էլլիսը համոզվում է, որ իռացիոնալ, ներոտիկ նորագոյացություններն ունեն կայունություն։ Էլլիսը փորձում է փոխել այցելուների մտածողությունը դեպի խնդրի ռացիոնալ մոտեցում։ Նա նկատում է, որ այցելուների 90%-ը այս մեթոդով բուժման արդյունքում 10 և ավելի հանդիպումներից հետո ունենում է տեսանելի փոփոխություն։

Էլլիսը ընդունում է նաև էքզիստենցյալիստների կյանքի նպատակները։ Նրա գաղափարները հետագայում զարգացնում են Ա. Բեկը և այլ հեղինակներ։ Մենք նույնպես կարևորում ենք մտածողության դերը անձի հոգեկան առողջության մեջ։ Կարելի է առանձնացնել նաև այսօր շատ տարածված իռացիոնալ մտքեր, սակայն այս հոդվածի շրջանակներում կխոսենք դրական մտածողության և դրա դերի մասին, որը առավել ընդհանուր է և, կարելի է ասել, իր ուրույն ազդեցությունը կարող է ունենալ ցանկացած իռացիոնալ մտքի փոփոխության հարցում։

Դրական մտածելակերպը դրական մտքերի և պատկերների վրա կենտրոնանալու ուղեղի ունակությունն է։ Դրական մտածելակերպը ցանկացած իրավիճակում և ցանկացած բնագավառում լավատեսական փորձառություն է և արտահայտվում է մեր գործողությունների մեջ։ Լավատես մարդը հավատում

⁴⁰⁶ Кондрашенко В.Т., Донской Д. И., Игумнов С. А., Общая психотерапия, Москва, 2003, с. 87.

⁴⁰⁷ Сесил Паттерсон, Эдвард Уоткинс, Теории психотерапии, Питер, 2003, с. 133.

⁴⁰⁸ Сесил Паттерсон, Эдвард Уоткинс, Теории психотерапии, Питер, 2003, с. 129.

է իր ձեռնարկած աշխատանքների հաջողությանը: Լավատես մարդիկ միշտ մտածում են դրական. նրանք մտածում են երջանկության, և ոչ թե դժբախտության, առողջության, և ոչ թե հիվանդության մասին: Նրանք ցանկացած իրավիճակում փորձում են գտնել դրական մի կետ և ուրախանալ դրանով: Այս տիպի մարդիկ ստանում են այն, ինչին որ հավատում են: Եթե մարդ հավատ ունի սեփական ուժերի նկատմամբ և դրական է տրամադրված, ապա դրական մտածելակերպը կօգնի հասնել հաջողության: Ինչպես ասում էր Ուիլյամսոն Չերչիլը՝ դրական մտածողություն ունեցող մարդը տեսնում է անտեսանելի, զգում է անհասանելի և հասնում է անկարելիին⁴⁰⁹: Պետք է միշտ հիշել, որ դրական մտածելակերպը միշտ լավ է անդրադառնում մեր կյանքի, որոշումների, ձեռքբերումների վրա: Եթե մենք ուզում ենք լինել հարուստ և հաջողակ, ապա առաջին հերթին պետք է ունենանք հարուստ և առողջ միտք: Իհարկե, դրական մտածելակերպը չի կարող միանգամից հարուստ և հաջողակ դարձնել, բայց այն նպատակին հասնելու համար առաջ մղող լավ միջոց կարող է հանդիսանալ: Եթե կյանքի ամեն բնագավառում ուղորդվեք դրական մտածելակերպով և լավատեսությամբ, ապա կյանքում հիասթափություններն առավել քիչ կլինեն: Իսկ եթե լինեն մտավախություններ, որ այս կամ այն գործը հնարավոր է հաջողությամբ չավարտվի, ապա համոզված եղեք, որ ստեղծած վախերը և մտավախությունները կարդարացնեն սպասումները: Չէ՞ որ մտածելով բացասաբար, մենք չենք նկատում մեր շուրջը եղած դրական իրադարձությունները: Հիշե՛ք, ինչպես որ այսօր մտածում եք ձեր ապագայի մասին, վաղը կունենաք հենց այդ ապագան:

Աստված մարդուն ստեղծելիս նրան տվեց բանականություն, բանական մարդը ունակ է մտածելու, ինքնուրույն որոշումներ կայացնելու, ունի ազատ սեփական կարծիքը, տեսակետը արտահայտելու հնարավորություն: Մեր շրջապատը, սոցիալական վիճակը, առողջությունը, ինչպես նաև մենք՝ ինքներս, ինչպիսին որ կանք ներկա պահին՝ երջանիկ, թե դժբախտ, ուրախ, թե տխուր, հարուստ, թե աղքատ, առողջ, թե հիվանդ՝ դա մեր մտքերի արդյունքն է: Երբ մարդն իր մտքով հանձնվում, խոնարհվում է իրավիճակի առջև, նա ինքն արդեն կերտում է իր ապագան անդունդում: Հետևաբար, եթե ուզում ես փոխել կյանքդ առաջին հերթին պետք է փոխես մտածելակերպդ, որն իր հերթին կփոխի ճակատագրիդ ուղղությունը: Երբեք չհանձնվես, որովհետև դու կամաց-կամաց պետք է փոխվես: Որքան կարգավորես քո միտքը, այնքան քո կյանքը կլավանա:

Գործողությունների հետագա ընթացքը ոչ թե որոշվում է նրանով, թե կյանքն ինչ է պատրաստել ձեզ համար, այլ նրանով, թե դուք ինչպես եք դիմավորելու, ազդելու կամ հակազդելու նրան, ոչ թե նրանով, թե ինչ պատահեց ձեզ, այլ նրանով, թե դուք ինչպես եք վերաբերվում ձեզ հետ պատահածին: Այս առումով դրական մտածելակերպն օգնում է գնալ առաջ, հավատալ ապա-

⁴⁰⁹Է. Տանանյան, Մտքի ուժը: Ցանկությունների իրագործական տեխնիկա, գիրք 3, Երևան, Հեղինակային հրատ., 2013, էջ 288:

գային, հաղթահարել մարտահրավերները: Կարելի է պնդել, որ խնդիրների գերակշիռ մասը, երբ դրանց դիտում և մոտենում ես դրական, կառուցողական տեսակետից՝ սկսում են ստանալ որոշակի լուծումներ: Ինչպես ցանկացած պատերազմում լինում են չնախատեսված իրադարձություններ, այնպես էլ մտքի պատերազմում դրանք կարող են լինել: Մտքի պատերազմը կարող ենք համարել հոգեկան պայքար՝ կռիվ: Շատ մարդիկ իրենց ներկան անցնում են տառապանքների և դժվարությունների միջով, քանի որ քննադատում և դատապարտում են ուրիշներին, և հենց այս էլ համարվում է սխալ:

Անհրաժեշտ է գիտակցել, որ անցյալը միայն հիշողությունն է, ներկան իրականությունն է՝ այն իրականությունը, որով մենք ապրում ենք, իսկ ապագան մեր սպասումներն են կյանքից: Երբ մարդն ապրում է ներկայում, բայց անցյալի հիշողություններով և ապրումներով, ապա այդ մարդը չունի իրական կյանք: Չէ՞ որ միայն անցյալի բեռից ազատվելով կարող ենք ունենալ ներկա: Անցյալի բացասական փորձից միայն պետք է դասեր քաղել, անձնային օգուտներ և անցնել առաջ:

Ապրելով երկրային աշխարհում հաճախ մենք չենք նկատում, թե ինչքան զարմանալի է այս աշխարհը, որտեղ իրականում ապրում ենք, քանի որ առօրյա հոգսերը կարծես փակել են մեր աչքերը՝ թույլ չտալով ապրել մեր ներկան և ծրագրեր կազմել ապագայի մասին: Մտքիդ բանալին քո ձեռքում է, և դու ես որոշում, որ դռները պետք է փակել և որը բացել: Հաճախ ուշադրություն չդարձնելով մեր մտքերին՝ կործանում ենք մեր կյանքը, մեր ներկան և ապագան, բացում ենք բացասական դռներ՝ փակելով դրականը, այնինչ պետք է անել հակառակը: Կյանքում ունենալով անհաջողություններ՝ փնտրում ենք մեղավորների: Պետք է պատասխանատվություն ունենալ սեփական կյանքի համար և հասկանալ, թե որտեղ է խնդիրը, և այն լուծելով՝ առաջ շարժվել: Փնտրում ենք երջանկություն, հարստություն՝ չգիտակցելով, որ այն հենց մեր ներսում է: Երբ մենք ապրում ենք երազանքներով, մենք կորցնում ենք մեր ներկան: Ոչ ոք չի կարող ձեզ տալ լիարժեք, իդեալական ապագա. չէ՞ որ ապագան անհայտ է, մենք չենք կարող ապրել մեր պատկերացումներով և երազանքներով: Անցյալը չկա, իսկ ապագան ամբողջությամբ հայտնի չէ. դե՞ ինչ, իսկական պահն է ապրելու ներկան:

Երբ հաղթես մտքիդ պատերազմը, կտեսնես

- սեփական հաջողությունդ և երջանկությունդ,
- մտքիդ բանալին կարող է բացել բոլոր դռները,
- այն, ինչ փնտրում ես, քո ներսում է,
- անհաջողություններիդ գլխավոր մեղավորը սեփական մտքերդ են,
- կստանաս այն, ինչ սպասում ես, այլ ոչ թե՛ ուզում:

Դրական մտքերը՝ լցված հավաքտով և հույսով, ստեղծում են դրական կյանք: Շատ մարդկանց խնդիրները արմատացած են հենց իրենց մտածելակերպի ձևերի մեջ, որն էլ իսկապես խնդիրներ է առաջացնում նրանց կյանքում⁴¹⁰:

⁴¹⁰Ջոյս Մայեր, Միտքը կռվի դաշտ է, Երևան, 2012, էջ 320:

МАРИАННА АВЕТИСЯН

Национальная академия наук РА, Международный научно -образовательный центр,
преподаватель кафедры психологии, кандидат психологических наук

ՋՄՄԱ ՏԱՐԳՏՅԱՆ

Армянский государственный педагогический университет имени Хачатура Абовяна,
студентка

ВЛИЯНИЕ МЫСЛИ И МЫШЛЕНИЯ НА ЗДОРОВЫЙ ОБРАЗ ЖИЗНИ

В работе обсуждается влияние мышления на жизнь человека. Изучается сколь меньше было бы психологических проблем,повысился бы уровень жизни, если бы человек был здоровее психически и физически, имел позитивное мышление. В работе исследуется также отношение человека к своему прошлому и будущему. Человек, живя в настоящем, в своих мыслях и представлениях продолжает пребывать в прошлом или будущем, что является проблемой, поскольку в прошлом присутствуют отрицательные обстоятельства, которые причиняют боль, а будущее, возможно, не состоится, что является причиной для тревоги.

MARIANNA AVETISYAN

International Scientific-Educational Center of the National Academy of Sciences of the RA,
Department of Psychology, Lecturer, PhD of Psychological Sciences

EMMA SARGSYAN

Armenian State Pedagogical University after Kh. Abovyan, student

THE IMPACT OF THOUGHT AND MENTALITY ON HEALTHY LIFESTYLE

The article discusses the impact of mind on a person's lifestyle. The study reveals how many psychological issues could be avoided, how better the quality of life could be and how healthier mentally and physically a person could be, if they had positive mentality. This work also emphasizes the unhealthy attitude of focusing on past or future, when a person does not live in his present. In everyday life, such a person is either in past or in future in his thoughts and imagination. Such an attitude creates many issues, as in past, there might have been negative facts that hurt people, and future expectations may not be fulfilled, which creates panic.

ԱՐՄԻՆԵ ԽԱՉԱՏՅԱՆ

Խ.Աբովյանի անվան հայկական պետական մանկավարժական համալսարան,
հոգեբանության ամբիոնի դոցենտ,
հոգեբանական գիտությունների թեկնածու,
«Շախմատ» գիտահետազոտական ինստիտուտի գիտաշխատող

ՄՆՃԵԼԱ ՄԱՐԳՍՅԱՆ

Խ.Աբովյանի անվան հայկական պետական մանկավարժական համալսարան,
հոգեբանության ամբիոնի դասախոս,
«Շախմատ» գիտահետազոտական ինստիտուտի գիտաշխատող

**«ՇԱԽՄԱՏ» ՈՒՍՈՒՄՆԱԿԱՆ ԱՌԱՐԿԱՆ ԴԱՍԱՎԱՆԴՈՂ
ՈՒՍՈՒՑԻՉՆԵՐԻ ՀՈՒՁԱԿԱՆ ԻՆՏԵԼԵԿՏԻ ՄԱԿԱՐԴԱԿԻ
ՈՒՍՈՒՄՆԱՍԻՐՈՒԹՅՈՒՆՆԵՐ**

Հոդվածում ներկայացված են շախմատ ուսումնական առարկան դասավանդող ուսուցիչների հուզական ինտելեկտի մակարադակի ախտորոշմանն ուղղված ուսումնասիրությունների արդյունքների վերլուծությունները:

Բանալի բառեր՝ շախմատ, հուզական ինտելեկտ, շարժումների կոորդինացիա, կենտրոնացվածության զարգացում, երևակայություն, հիշողություն, ուշադրություն

Հայաստանյան իրականության մեջ շախմատը որպես ուսումնական առարկա դասավանդելը յուրատիպ պայմաններ է ստեղծում սովորողների որոշումների ընդունման արագության, ժամանակի և տարածության մեջ փոփոխությունների համարժեք ընկալման, շարժումների կոորդինացիայի, ուշադրության կենտրոնացվածության զարգացման համար [4, 117-129]: Փորձարարական հետազոտությունների արդյունքների վերլուծությունից Ռ.Ադուզումցյանը եզրակացնում է, որ շախմատի դասավանդումը նպաստում է աշակերտների ինտելեկտի, երևակայության, հիշողության և ուշադրության զարգացմանը: Բայց առավելապես այս գործընթացում, նրա կարծիքով, ուսուցիչն է զբաղեցնում կենտրոնական դեր: Կարևորվում է ուսուցիչների գործունեության ընթացքում նրանց անձնային ու մասնագիտական որակների համախումբը: Ժամանակակից կրթական համակարգում ուսուցիչների առջև դրվում են պահանջներ, որոնց բավարարելով, նրանք հասնում են իրենց նպատակին՝ դասավանդել և դաստիարակել մրցունակ սերունդ: Ուսումնասիրությունների արդյունքում կազմվեց տարրական դասարաններում դասավանդող շախմատի ուսուցչի դիմանկարը, որում ներառվում են հետևյալ տարրերը՝ հաղորդակցական հմտություններ => հուզական կայունություն => բարեխղճություն => դյուրահավատություն => իրատեսություն, խիզախություն => ճկունություն => ստեղծարարություն, անընդհատականություն => անկախություն [3, էջ 15-22]:

Ի.Սուխինը, ծանոթանալով և շփվելով Կալմիկայի դպրոցների շախմատի ուսուցիչներին և մարզիչներին, իրականացնելով փորձարարական ուսումնասիրություններ 2009 թվականին եկավ այն եզրահանգման, որ շախմատ պետք է դասավանդեն միայն տարրական դասարանների ուսուցիչները, քանի որ նրանք և՛ «ամենաուժեղ մեթոդիստներն են», և՛ «երկրորդ մայրեր» սովորողների համար [2, էջ 34-39]:

Ինչպես ուսումնական այլ առարկաներում, այնպես էլ շախմատի յուրացման ընթացքում աշակերտներն ունենում են նյութի ընկալման դժվարություններ: Շախմատի ուսուցիչը դասի ընթացքում պետք է կիրառի նյութի մատուցման այնպիսի մեթոդներ և միջոցներ, որոնք հնարավորություն կտան աշակերտներին արագ և հեշտ կատարել ուսումնական առաջադրանքները: Կարևոր է հաշվի առնել սովորողների անհատական հոգեբանական և տարիքային առանձնահատկությունները: Շախմատ ուսումնական առարկայի յուրացման արդյունավետությունն ապահովելու նպատակով Ս.Միսակյանն առաջարկել է

հետևյալ մեթոդները՝ «Քայլի հերթի փոփոխում», «Քայլերի ընտրություն», «Դիրքի պարզեցում», «Բացառում», «Խաղատախտակից խաղաքարի հեռացում», «Խաղաքարի զոհաբերություն» և այլն: Շախմատի ուսուցչի կողմից այս մեթոդների կիրառումը դասերի ընթացքում հնարավորություն է տալիս զարգացնել սովորողների վերլուծական մտածողությունը, խնդրի լուծման այլընտրանքային եղանակների, տարբերակների որոնմանը [1, էջ 7-29]: Մեթոդական այս համախումբն այսօր մեծ արդյունավետությամբ կիրառվում է Հայաստանի Հանրապետության տարրական դասարաններում դասավանդող շախմատ ուսումնական առարկայի շրջանակներում՝ ուսուցիչների կողմից:

Պ. Մալովեյի, Ջ. Մայերի և Դ. Կարուզոյի կողմից մշակվեց մի մոդել, ըստ որի հուզական ինտելեկտը ներառում է կոգնիտիվ կարողություններ՝ կապված հուզական տեղեկության մշակման հետ: Այս կարողությունները բնութագրում են հուզական ինտելեկտի չորս «ճյուղերը».

1. **Հույզերի նույնականացում**՝ զգացմունքների ճշգրիտ ճանաչման և արատահայտման կարողություն:

2. **Մտածողության հուզական խթանում**՝ այնպիսի զգացմունքների առաջացման հնարավորություն, որոնք կնպաստեն մտավոր խնդիրների լուծմանը:

3. **Հույզերի հասկացում**՝ Բարդ զգացմունքների հասկացման, զգացմունքների մի փուլից մյուսին անցնելու և դրանց պատճառները հասկանալու հնարավորություն:

4. **Հույզերի կառավարում**՝ իր կամ այլ անձի հուզական վիճակի պահպանման կամ փոփոխման կարողություն [5]:

Այս փորձարարական ուսումնասիրությունների արդյունքները, տեսական գաղափարները հիմք հանդիսացան հետազոտական նոր նպատակի ու դրանից բխող խնդիրների առաջադրամանը:

2017 թվականին Խ.Աբովյանի անվան Հայկական պետական մանկավարժական համալսարանի «Շախմատի կրթական հետազոտությունների կենտրոնի» հոգեբանների հետազոտական խումբը կազմակերպել և իրականացրել է փորձարարական ուսումնասիրություն, որի նպատակն էր՝ բացահայտել շախմատ ուսումնական առարկան դասավանդող ուսուցիչների հուզական ինտելեկտի առկա մակարդակը: Հետազոտությանը մասնակցել են ընդհանուր թվաքանակով շախմատ ուսումնական առարկան դասավանդող 10 ուսուցիչ և 3-րդ, 4-րդ դասարաններում սովորող 30 աշակերտ:

Առաջադրվել են հետազոտական խնդիրներ.

1. Բացահայտել շախմատ ուսումնական առարկան դասավանդող ուսուցիչների հուզական հետևյալ դիրքորոշումների դրսևորման ցուցանիշները (աշակերտների տեսանկյունից).

- ✓ հուզական դիրքորոշումը աշակերտների նկատմամբ,
- ✓ հուզական դիրքորոշում գնահատման և վերահսկման հանդեպ,
- ✓ ուսուցչի կողմից իր հույզերի կառավարում և վերահսկում:

2. Արձանագրել շախմատ ուսումնական առարկան դասավանդող ուսուցիչների հուզական ինտելեկտի մակարդակն՝ ըստ հետևյալ ցուցանիշների.

- ✓ հուզական տեղեկացվածություն,

- ✓ սեփական հույզերի կառավարում,
- ✓ ինքնամոտիվացիա,
- ✓ ապրումակցում,
- ✓ այլ անձանց հույզերի բացահայտում:

Առաջադրված հետազոտական խնդիրների լուծման նպատակով կիրառվել են հետևյալ մեթոդիկաները.

1. «Հույզերի նույնականացում՝ ուսուցիչ»: Այս մեթոդիկան հեղինակային է և մշակվել է հետազոտական խմբի կողմից: Աշակերտներին ներկայացվել են միննույն ուսուցչի 12 տարբեր հույզեր արտահայտող 12 դիմանկար և տրվել է հրահանգ՝ մեկ բառով անվանել ուսուցչի հույզը, և նկարագրել, թե շախմատի դասի ընթացքում ինչ է պատահել, որ ուսուցիչն այդ հույզն է դրսևորել:

2. Ն. Հովի Հուզական ինտելեկտի մակարդակի ախտորոշման մեթոդիկա [6]:

Մտորև ներկայացնում ենք արդյունքների վերլուծությունները:

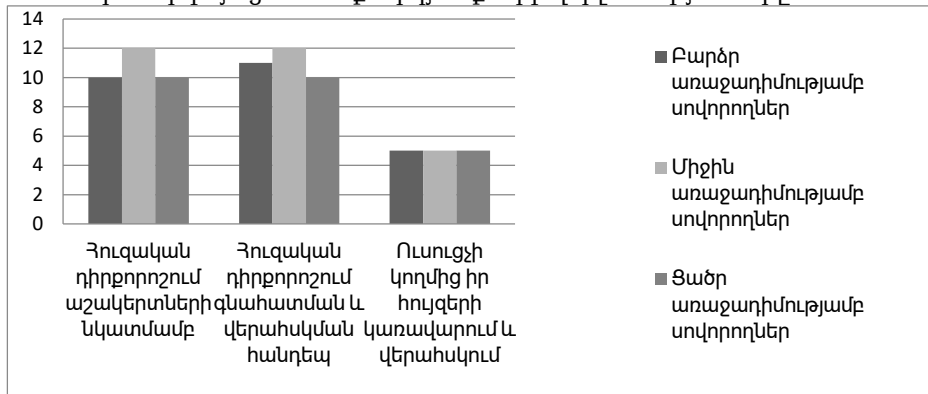

Դիագրամ 1. Մեթոդիկա «Հույզերի նույնականացում՝ ուսուցիչ», 3-րդ, 4-րդ դասարան

«Հույզերի նույնականացում՝ ուսուցիչ» մեթոդիկայի արդյունքները վերլուծվել են՝ ըստ հետևյալ հուզական դիրքորոշումների դրսևորման մակարդակի.

1. հուզական դիրքորոշում աշակերտների նկատմամբ,
2. հուզական դիրքորոշում գնահատման և վերահսկման,
3. ուսուցչի կողմից իր հույզերի կառավարում և վերահսկում:

Արդյունքների վերլուծությունից պարզվում է, որ ցածր են ուսուցչի կողմից իր հույզերի կառավարման և վերահսկման ցուցանիշները (3-րդ և 4-րդ դասարաններում սովորող բարձր, միջին և ցածր առաջադիմությամբ սովորողների տեսանկյունից):

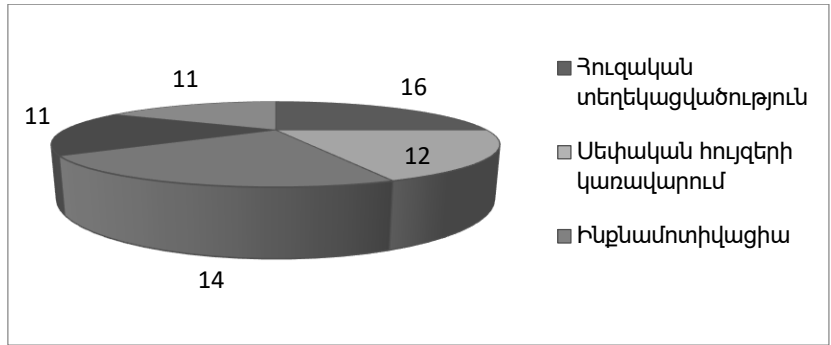

Դիագրամ 2. Մեթոդիկա «Ուսուցիչների հուզական ինտելեկտի մակարդակի գնահատում ըստ Ն. Հոլլի»

Ուսուցիչների հուզական ինտելեկտի մակարդակի գնահատման մեթոդիկայի արդյունքները վերլուծվել են ըստ հետևյալ չափանիշների.

1. հուզական տեղեկացվածություն,
2. սեփական հույզերի կառավարում,
3. ինքնամոտիվացիա,
4. ապրումակցում,
5. այլ մարդկանց հույզերի կառավարում:

Արդյունքների վերլուծությունից պարզվում է, որ դպրոցում «Շախմատ» դասավանդող ուսուցիչները դրսևորում են սեփական հույզերի և այլ մարդկանց հույզերի կառավարման, ինչպես նաև ապրումակցման ցածր մակարդակ:

Ամփոփելով կարող ենք ասել, որ անկախ աշակերտների նկատմամբ ուսուցչի դրսևորած դրական դիրքորոշման, եթե ուսումնական գործընթացում ուսուցիչը դրսևորում է հուզական ինտելեկտի ցածր մակարդակ, այսինքն՝ ցածր են հույզերի կառավարման և վերահսկման ցուցանիշները, ապա դա էապես անդրադառնում է ինչպես սովորողների իրենց դասընկերոջ նկատմամբ հուզական դիրքորոշման, այնպես էլ շախմատի դասին մասնակցության դիրքորոշման վրա: Մեր հետազոտությունների հետագա ընթացքն ուղղված է լինելու ուսուցիչների հետ զարգացնող աշխատանքների կազմակերպմանը, նրանց հուզական ինտելեկտի մակարդակի ցուցանիշների բարձրացմանը:

ԳՐԱԿԱՆՈՒԹՅՈՒՆ

1. **Մխակյան Ս.**, «Ցուցվանգ» երկրայինի մատային խնդիրների լուծման մեթոդիկան, Շախմատի կրթական հետազոտություններ, էջ 7-29:
2. **Сухин И.Г.**, Ключи к решению проблем интеллектуального развития детей дошкольного и младшего школьного возраста, Материалы Международной научно-практической конференции «Шахматное образования». Ханты-Мансийск, 10-13 июня 2013г.: Сборник тезисов докладов: Духовное возрождение, 2013, 416 с.
3. **Aghuzumtsyan R., Poghosyan S.** Research of the personal qualities and characteristics of thinking of the chess teachers, Theoretical and Practical Issues of Chess Education in School, International Chess Conference, 30 Sep-03 Oct, Tsaghkadzor 2016
4. **Sargsyan A., Khachatryan A., Lputyan G.** Current Level of Psychological Components of Assimilation of Chess as a School Subject and Ways of Their Activation, Theoretical and Practical

Issues of Chess Education in School, International Chess Conference, 30 Sep-03 Oct, Tsaghkadzor 2016

5. Emotional Intelligence as a Standart Intelligence John D.Mayer, David R.Caruso, Peter Solovey, Gill Sitareinos, Emotion 2001, Vol. 1, N3, 232-242

6. <https://insunrise.com/booklets/n.hall-eq%20questionary.pdf>

АРМИНЕ ХАЧАТРЯН

Армянский государственный педагогический университет имени Хачатура Абовяна, доцент кафедры психологии, научный сотрудник Научно-исследовательского института "Шахматы", кандидат психологических наук

АНЖЕЛА САРГСЯН

Армянский государственный педагогический университет имени Хачатура Абовяна, преподаватель кафедры психологии, научный сотрудник Научно-исследовательского института "Шахматы"

**ИССЛЕДОВАНИЯ УРОВНЯ ЭМОЦИОНАЛЬНОГО ИНТЕЛЛЕКТА ПРЕПОДАВАТЕЛЕЙ
УЧЕБНОГО ПРЕДМЕТА "ШАХМАТЫ"**

В статье представлен анализ результатов исследований по диагностике эмоционального интеллекта учителей, обучающихся игре в шахматы.

ARMINE KHACHATRYAN

Armenian State Pedagogical University after Kh.Abovyan, Chair of Psychology, lecturer PhD in Psychology, Associate professor, Scientific Research Institute of Chess, Researcher

ANZHELA SARGSYAN

Armenian State Pedagogical University after Kh.Abovyan, Chair of Psychology, Lecturer, Scientific Research Institute of Chess, Researcher

**RESEARCH ON THE EMOTIONAL INTELLIGENCE LEVEL OF TEACHERS
SCHOOL SUBJECT "CHESS"**

The article presents analyses of the results of studies on the diagnostics of emotional intelligence of teachers who teach chess.

ГОР ЕСАЯН

Ереванский университет «Айбусак», преподаватель кафедры педагогики и психологии, кандидат психологических наук

**ПУТИ ПРЕОДОЛЕНИЯ ПРОДУКТНОГО ПОДХОДА В ПСИХОТЕРАПИИ (НА
ПРИМЕРЕ ТРЕХ ОСНОВНЫХ НАПРАВЛЕНИЙ ПСИХОТЕРАПИИ)**

В статье представлены продуктивные проявления в трех основных направлениях психотерапии. В работе также предлагается преодолеть продуктивный подход с помощью афизикальной методологии А.И. Миракяна.

Ключевые слова: психотерапия, продуктивный подход, афизикальный подход.

Обсуждения и интерпретации психического здоровья имели место и до формирования психологии как науки (1879г.). Эти интерпретации, по своей сути, были разнообразны и даже иногда противоречили друг другу. Это разнообразие подходов можно увидеть в психотерапии и сегодня. Так, например,

в книге Б.Д. Карвасарского «Психотерапия» указывается на наличие около 400 разных видов психотерапевтических направлений [5, с. 5], а в другом учебнике указывается на 600 направлений [12, с. 9]. По нашему мнению, указанное отчасти свидетельствует о том, что в психотерапии, по терминологии А.И. Миракяна, проявляется продуктивный подход, создающий возможность появления множества интерпретаций психотерапевтических проблем, механизмов их проявления и решения.

В этой работе мы рассмотрим три, признанные большинством психологов психотерапевтических подхода - психодинамический, феноменологический (экзистенциально-гуманистический) и поведенческий (когнитивно-поведенческий), вобравшие в себя основные принципы и механизмы разных направлений психотерапии. Представляя вышеуказанные направления, мы одновременно попытаемся показать в них проявление продуктивного подхода.

1. Психодинамический подход. Последователи психодинамического подхода утверждают, что мысли, чувства и поведение человека детерминированы бессознательными психическими процессами. Основы этого подхода были заложены Зигмундом Фрейдом, который сравнивал личность человека с айсбергом, «...ничтожно малая часть которого выступает над поверхностью воды» [4, с. 105]. Верхушку айсберга представляет сознание, основную же массу, расположенную под водой и невидимую - бессознательное.

Личность, по З. Фрейду, состоит из трех главных компонентов. Первый компонент - «Ид» (Оно) - резервуар бессознательной энергии, называемой либидо. «Ид» включает базальные инстинкты, желания и импульсы, с которыми люди рождаются, а именно: Эрос - инстинкт удовольствия и секса и инстинкт смерти, который может мотивировать агрессию или деструктивность по отношению к себе или другим: «В нем борются Эрос и инстинкт смерти» [13, с. 157]. «Ид» ищет немедленного удовлетворения, невзирая на социальные нормы или права и чувства других. Другими словами, «Ид» действует согласно принципу удовольствия.

Второй компонент личности - «Эго» (Я). Это - разум. «Эго» ищет пути удовлетворения инстинктов с учетом норм и правил общества. «Эго» находит компромиссы между неразумными требованиями «Ид» и требованиями реального мира - оно действует согласно принципу реальности. «Эго» пытается удовлетворить потребности, защитив при этом человека от физического и эмоционального ущерба, который может явиться следствием осознания, не говоря уже об реагировании импульсов, исходящих из «Ид». «Эго» - исполнительная власть личности [13, с. 103-113].

Третий компонент личности - «Сверх-Я». Этот компонент развивается в процессе воспитания как результат интернализации родительских и социальных ценностей. «Сверх-Я» включает интроецированные ценности, наши «надо» и «нельзя». Это наша совесть. «Сверх-Я» действует на основе морального принципа, нарушение его норм приводит к чувству вины. «Сверх-Я» может стать

гиперморальным и тогда таким жестоким, каким только может быть «Оно» [13, с. 150].

Столкновение инстинктов (Оно), разума (Я) и морали (Сверх-Я) приводят к возникновению интрапсихических, или психодинамических конфликтов. Личность отражается в том, как человек решает задачу широкого спектра потребностей [1, с. 14].

Психоанализ (и любой другой метод в рамках психодинамического подхода) ставит перед собой две основные задачи:

1) добиться у пациента осознания (инсайта) интрапсихического, или психодинамического конфликта:

2) проработать конфликт, то есть проследить, как он влияет на актуальное поведение и на интерперсональные отношения [1, с.14].

Таким образом, З. Фрейд и последователи психодинамического подхода решение психологической проблемы видели в осознании пациентом конфликта, существующего в нем самом. Как было отмечено выше, согласно З. Фрейду, внутренний конфликт происходит между тремя составляющими психики (Оно, Я и Сверх- Я). Каждое из них имеет свое значение и роль в психическом (Оно – сексуальные потребности и влечения по отношению к некоторым «объектам», Я – разум, Сверх- Я – мораль). Такая идея – разделить психическое на три составляющие – появилась у З. Фрейда тогда, когда он пытался лечить больных посредством гипноза. Наблюдая за проявлениями проблем больных во время сеанса гипноза, З. Фрейд заметил, что следы проблем больных доходят до некой другой области, находящейся по ту сторону сознания, которую он назвал бессознательным. В дальнейшем, осуществляя поиск причин возникновения психологических проблем именно в этой области и исследуя ее, он дал известную нам структуру психического. Осуществляя поиск причин происхождения психологических проблем в бессознательном, З. Фрейд пытался объяснить происхождение проблем, исходя из проблемы, беря в качестве исходных данных саму проблему, которая, однако, являлась продуктом какого-то психического процесса. Продвигаясь по этому пути, для понимания возникшей психологической проблемы подвергнув ее анализу, дробя на части, и пытаясь из этих частей понять, как возникла проблема, З. Фрейду удалось лишь выявить отношения, действующие между разделенными им же частями психики (Оно, Я, Сверх- Я), которые, кстати, имеют очень условный характер, но не сами принципы порождения проблемы. Возникшая в психике проблема, являясь уже абстрагированной и закрепленной в соответствующих понятиях, в ходе анализа оказывается причиной возникновения разных интерпретаций.

2. Феноменологический (экзистенциально – гуманистический) подход. Феноменология и экзистенциализм, как известно, взаимодополнительны. К экзистенциальным идеям и понятиям обращался уже Э. Гуссерль при завершающей проработке феноменологии. К феноменологическим же методам исследования неизменно обращались не только экзистенциалисты – философы Сартр, Мерло-Понти, но и последующие экзистенциальные психологи и

психиатры - Бинсвангер, Босс, Мэй и др. Это привело к взаимопроникновению обоих направлений.

Согласно феноменологическому подходу, каждый человек обладает уникальной способностью по-своему воспринимать и интерпретировать мир. На языке философии психическое переживание окружающего называется феноменом, а изучение того, как человек переживает реальность - феноменологией.

Сторонники этого подхода убеждены, что не инстинкты, внутренние конфликты или стимулы среды детерминируют поведение человека и его личное восприятие реальности в каждый данный момент. «Человек - не арена для решения интрапсихических конфликтов и не бихевиоральная глина, из которой, благодаря научению, лепится личность» [1, с. 15].

Данные о характере переживания человеком той или иной ситуации считаются здесь достаточным материалом для работы, не требующим обращения к чему-либо еще. С этой точки зрения, могут быть опущены, например, сведения о событиях прошлого человека, так как все, что касается прошлого, в любом случае возникает как часть личности, существующей уже в настоящем [3, с. 26].

Задача терапевта здесь состоит не в том, чтобы помочь человеку осознать источники и причины собственных проблем, а в том, чтобы помочь ему прочувствовать и пережить проблемную ситуацию. Это отличает данный подход от других подходов, опирающихся на интерпретационный метод работы: психоанализа, аналитической психологии, транзактного анализа, когнитивной психотерапии и т.д. Изменения в понимании и приобретение нового взгляда на проблему считаются здесь производными и необязательно приводящими к реальному прогрессу в психотерапии [3, с. 56].

Фактически феноменологический подход оставляет за пределами своего рассмотрения инстинкты и процессы научения, которые являются общими и для людей, и для животных. Вместо этого феноменологический подход сосредотачивается на таких специфических психических качествах, которые выделяют человека из животного мира: «Сознание, самосознание, креативность, способность строить планы, принимать решения и ответственность за них. По этой причине феноменологический подход называется также гуманистическим» [2, с. 13].

В отличие от психодинамического направления в феноменологическом подходе возникновение проблемы, происходящее в психике, не пытались искать в бессознательном и сексуальных влечениях и для ее решения не ставили перед собой задач, осознания пациентом травматических переживаний, испытанных им в раннем возрасте. И тем не менее последователи феноменологического подхода демонстрировали продуктивный подход. В частности, они пытались работать с данными, пережитыми человеком в той или иной ситуации, которые являются результатом определенного психического процесса. То есть в феноменологическом подходе при работе с психологическими проблемами в качестве исходных брались порожденные психикой проблемы (данные, характеризующие переживания), полагая, что они включают в себя также ранние

переживания. Они считали, что пациент вместо осознания существующих внутри него проблем, должен их чувствовать и заново пережить.

Для решения психологических проблем последователи феноменологического подхода, акцентируя также сознание, самосознание и другие качества, проблему, возникшую в результате некоторых психических процессов, фактически пробовали решить и объяснить при помощи психических феноменов, которые являются продуктом психического процесса. Действуя подобным образом, исследователи, опираясь на продукт, выявляли отношения между вышеназванными психическими феноменами, а не принципы и механизмы, порождающие психологические проблемы, возникшие в результате определенного, порождающего их процесса. Весь арсенал психотерапевтов этого направления был направлен на объяснение и решение возникших в психике проблем при помощи психических феноменов. Однако в психических феноменах (сознание, восприятие и т.д.) процесс, порождающий психические явления, психологические проблемы в том числе, уже завершен. Поэтому мы не можем, используя феномены, продукты, выявить принципы и механизмы порождающего процесса, при помощи которых только и возможно будет объяснить сами принципы возникновения проблем.

Феноменологический подход, рассматривая возникновение психологических проблем как следствие пессимистического взгляда на окружающий мир, давал одну из множества возможных интерпретаций, которая выражалась в абстрагированном продукте психического процесса, а именно в психологической проблеме.

3. Бихевиоральный (когнитивно - поведенческий) подход. Бихевиоризм (от англ. behaviour - поведение) - ведущее направление в американской психологии, оказавшее значительное влияние на все дисциплины, связанные с изучением человека. Бихевиористы полагали, что «...поведение - явное, видимое, неоспоримое действие - это и есть предмет психологии, а вовсе не память, рассуждения, воля и прочие невидимые процессы, придуманные психологами-менталистами» [14, с. 323].

Личность, с точки зрения бихевиоризма, это тот опыт, который человек приобрел в течение жизни. Это накопленный набор изученных моделей поведения. Научающе-бихевиоральное направление занимается открытыми действиями человека как производными от его жизненного опыта. «В отличие от З. Фрейда и многих других персонологов, теоретики бихевиорально-научающего направления не считают нужным задумываться над психическими структурами и процессами, скрытыми в «разуме». Напротив, они принципиально рассматривают внешнее окружение как ключевой фактор человеческого поведения. Именно окружение, а отнюдь не внутренние психические явления, формирует человека» [4, с. 331-332].

Поведенческая терапия как систематический подход к диагностике и лечению психологических расстройств возникла в конце 50-х гг. прошлого века. На ранних стадиях развития поведенческая терапия определялась как

приложение «современной теории научения» к лечению клинических проблем. Понятие «современные теории научения» относилось тогда к принципам и процедурам классического и оперантного обуславливания. Основываясь на теориях научения, поведенческие терапевты рассматривали неврозы человека и аномалии личности как выражение выработанного в онтогенезе неадаптивного поведения. Дж. Вольпе определял поведенческую терапию как «...применение экспериментально установленных принципов научения для целей изменения неадаптивного поведения» [2, с. 17]. Неадаптивные привычки ослабевают и устраняются, адаптивные привычки возникают и усиливаются. Г. Айзенк утверждал, что «достаточно избавить больного от симптомов и тем самым будет устранен невроз» [1, с. 19]. Теперь поведенческая терапия претерпевает трансформацию ее классической модели, основанной на принципах классического и оперантного обуславливания, в когнитивно-поведенческую модель. Задачей «чистого» поведенческого терапевта является изменение в восприятии себя и окружающей действительности. Когнитивно-поведенческие терапевты признают и то, и другое: «Знания о себе и мире влияют на поведение, а поведение и его последствия воздействуют на представления о себе и мире» [11, с. 56].

Когнитивно-поведенческие терапевты, как и их предшественники, не интересуются прошлым или причинами невротических расстройств. Они говорят, что никто не знает подлинных причин, а кроме того не доказано, что знание причин имеет отношение к исцелению. Если больной приходит к врачу с переломом кости, в задачу врача входит его исправление, а не изучение условий, которые привели к перелому [1, с. 20].

Рассматривая личность как результат приобретенного в течении всей жизни опыта, психологические проблемы человека в бихевиоризме понимались как следствие неадаптивного поведения. Не обращая внимание на процессы, происходящие внутри человека, бихевиористы работали с симптомами, считая, что устранив их, они устранят и всю проблему.

Из вышесказанного следует, что это одно из немногих психотерапевтических направлений, где открыто указывается, что его последователи имеют дело с продуктами (невротическими симптомами) и не пытаются находить сами причины возникновения проблем.

Таким образом, обобщая анализ вышеприведенных психотерапевтических направлений, приходим к выводу, что вместе с их явным различием имеет место и их сходство, проявляющееся во всех направлениях - в применении продуктного подхода: «проблему», которая родилась в психике, пытались объяснить, исходя из внешней проблемы и производных от нее явлений. Таким образом, объяснение возникновения психологической проблемы и путей ее решения, по-своему реализуемые в каждом из вышеприведенных психотерапевтических направлений, не приводило к выявлению тех принципов, благодаря которым осуществляется порождение психологической проблемы.

Психологическая (клиническая) проблема, возникшая в результате действия определенных принципов порождения, абстрагировалась, закреплялась в

понятиях, что создавало возможность для появления множества способов анализа и объяснений, наглядным примером чего могут служить три, обсуждаемые выше психотерапевтические направления. Конечно, чтобы выдвинутые нами предположения - 1) в существующих в настоящее время психотерапевтических направлениях используется продуктивный подход; 2) существование множества направлений в психотерапии обусловлено продуктивным подходом - сделать более убедительным, необходимо охватить большее количество направлений и провести более детальный анализ. Считаем также необходимым отметить, что не только указанные психотерапевтические направления, но также множество других направлений продолжают развиваться для совершения позитивных перемен в психике человека и помогают людям преодолеть те или иные проблемы. Однако в то же время должны отметить, что есть много неразрешенных вопросов, требующих ответа, что возможно будет сделать тогда, когда мы поймем принципы порождения психологических проблем.

Как было показано выше, анализ психологических проблем в психотерапии основан на продуктивном подходе. В таком случае возникает вполне логичный вопрос: каким же образом подойти к изучению принципов процессов, порождающих эти продукты, если мы не можем исходить из психических феноменов и психологических проблем? Обращаясь к концепции А.И. Миракяна, отметим, что он не только указывал на распространенность продуктивного подхода в психологии, но и предложил другой способ исследования - беспroduктивный, названный им «афизикальным подходом» или «трансцендентальной психологией». Исследуя процесс психического отражения, А.И. Миракян предложил «...в качестве исходных брать такие данности (понятия, принципы, закономерности, отношения и др.), которые индифферентны, независимы относительно реальности психического отражения и связаны с природными закономерностями возможности порождения психики как явления, возникшего на определенной ступени развития материи» [7, с. 234]. Кстати, подобным же образом действовал и Р.М. Нагдян. Он показал необходимость использования принципов симметрии, проявляющихся как закономерность природы, для более глубокого понимания процессов восприятия и мышления [9].

Не задерживаясь на концепции А.И. Миракяна, отметим лишь, что следуя логике своих рассуждений, он приходит к выводу, что основным принципом порождения процесса психического отражения является возможность образования анизотропных отношений, которая в системах отражения реализуется как структурно-процессуальная анизотропность, проверенная им и его последователями в многочисленных экспериментах [8]. Конечно, мы не утверждаем, что психологические проблемы порождаются, благодаря анизотропным отношениям, но в то же время не исключаем, что эти принципы могут лежать и в основе порождения «проблем» в психике. Поэтому ниже приведем одну из возможных моделей применения афизикального подхода в психотерапии.

К разновидности анизотропности, вероятно, можно отнести и амбивалентность некоторых психических явлений - процессов и состояний, о котором, в

частности, говорил Э. Блейер. Он заметил, что к одному и тому же объекту психически больной может иметь амбивалентные чувства [10, с. 22]. А З. Фрейд утверждал, что в жизни человека амбивалентность чувств нормальное явление и только определенную степень ее выраженности можно характеризовать как невротическое расстройство [6, с. 26, 27]. Как видим, З. Фрейд намекал на значение амбивалентных (по терминологии А.И. Миракяна – анизотропных) чувств в возникновении невротических (психологических) проблем. Мы также придерживаемся того мнения, что определенная степень выраженности амбивалентных, анизотропных, отношений может породить в психике человека психологические (невротические) проблемы, подобно тому как определенная степень нарушения анизотропности расположения пальцев руки человека (уравнивание их длины и т.д.) может привести к определенному искажению отражаемого объекта. Поэтому можно сделать предварительный вывод о том, что определенная степень нарушения анизотропных отношений может привести к аномалиям не только в протекании физиологических процессов, или еще глубже, в событиях материального мира (например, в атоме при нарушении симметрии положительных и отрицательных зарядов атом либо разрушается, либо становится радиоактивным), но и в психическом мире, порождая те или иные проблемы в виде симптомов невротического состояния.

ЛИТЕРАТУРА

1. **Александров А.А.** Интегративная психотерапия. - СПб.: Питер, 2009. - 352 с.
2. **Александров А.А.** Современная психотерапия: Курс лекций. - СПб.: «Академический проект», 1997. - 335 с.
3. **Джендлин Ю.** Фокусирование: Новый психотерапевтический метод работы с переживаниями. М.: «Класс», 2000. – 448 с.
4. **Зиглер Д., Хелл Л.** Теории личности. - 3-е издание. - СПб.: Питер, 2009. – 607 с.
5. **Карвасарский Б.Д.** Психотерапия: Учебник для студентов медицинских ВУЗ-ов. - 2-е изд. - СПб.: Питер, 2002. – 672 с.
6. **Лейбин В.М.** «Словарь-справочник по психоанализу» / Ст. «Амбивалентность». - М.: АСТ, 2010. – 956 с.
7. **Миракян А.И.** Контуры трансцендентальной психологии. - Книга 2. - М.: ИП РАН, 2004.- 384 с.
8. **Морина Н.Л.** Экспериментальное исследование принципа анизотропности и пространственно-временной дискретизации в осязании / Принципы порождающего процесса восприятия: (Коллективная монография) / Под ред. А. И. Миракяна. - М., 1992. - С. 116 – 137.
9. **Нагдян Р.М.** Принцип симметрии в психологии. - Ер.: Зангак-97, 2005. – 116 с.
10. Новейший философский словарь /Гл. науч. ред. А.А. Грицанов / Ст. «Амбивалентность». - Минск, 1999. - 896
11. **Осипова А.А.** Общая психокоррекция: Учебное пособие.-М.: Сфера, 2002. - 510 с.
12. Психотерапия: Учебник для вузов. - 2-е изд/ Под ред. Л.Ф. Бурлачук, А.С. Кочарян, М. Е. Жидко. – СПб.: Питер, 2007. – 480 с.
13. **Фрейд З.** «Я» и «Оно». - СПб.: Изд. «Азбука-классика», 2006. – 283 с.

14. **Хант М.** История психологии / Перевод с англ. А.В. Александровой. – М.: Изд. «АСТ МОСКВА», 2009. – 863 с.

ԳՈՌ ԵՍԱՅԱՆ

Երևանի «Հայբուսակ» համալսարան,
մանկավարժության և հոգեբանության ամբիոնի դասախոս,
հոգեբանական գիտությունների թեկնածու

**ՀՈԳԵԹԵՐԱՊԻԱՅՈՒՄ ԱՐԳԱՄԻՔՍՅՈՆ ՄՈՏԵՑՄԱՆ ՀԱՂԹԱՀԱՐՄԱՆ ՈՒՂԻՆԵՐԸ
(ՀՈԳԵԹԵՐԱՊԻԱՅԻ ԵՐԵՔ ՀԻՄՆԱԿԱՆ ՈՒՂՂՈՒԹՅՈՒՆՆԵՐԻ ՕՐԻՆԱԿՈՎ)**

Հոդվածում ներկայացված են հոգեթերապիայի երեք հիմնական ուղղություններում արգասիքային դրսևորումները: Աշխատանքում նաև առաջարկվում է Ա.Ի. Միրաքյանի աֆիզիկալ մեթոդաբանության միջոցով հաղթահարել արգասիքային մոտեցումը:

GOR YESAYAN

Haybusak University of Yerevan
Chair of Pedagogy and Psychology, Lecturer, PhD of Psychological Sciences

**WAYS TO OVERCOME THE PRODUCTIVE APPROACH IN PSYCHOTHERAPY (ON THE
EXAMPLE OF THREE MAIN AREAS OF PSYCHOTHERAPY)**

This article presents a productive approach in the three main areas of psychotherapy. In this work it is proposed to overcome the productive approach with the help of non-physical methodology proposed by A. I. Mirakyan.

МАРИЯ ТЕВОСЯН

Национальная академия наук РА, Международный научно – образовательный центр,
преподаватель кафедры психологии, кандидат психологических наук

**СРАВНИТЕЛЬНЫЙ АНАЛИЗ ЛИЧНОСТНЫХ ОСОБЕННОСТЕЙ В
ЗАВИСИМОСТИ ОТ ВИДА ДЕЯТЕЛЬНОСТИ**

В статье рассматривается проблема взаимосвязи личностных особенностей и выбора направленности деятельности и профессии на примере творческой деятельности. Представлены результаты всестороннего исследования личностных свойств старшеклассников и студентов, разделенных на группы в зависимости от вида деятельности. На основании сравнительного анализа результатов исследования обсуждаются личностные особенности каждой группы, которые характеризуют их общение и деятельность, что раскрывает новые возможности развития профессионально значимых свойств личности.

Ключевые слова: личность, личностные свойства, творческая личность, эмоциональные, интеллектуальные и коммуникативные факторы.

В настоящее время в связи с активным развитием личности и общества особое значение приобретает выбор профессии и жизненного пути. Если в младших классах интересы ребенка формируются под активным влиянием родителей и учителей, то в связи с переходом от воспитания к самовоспитанию уже в старших классах активно протекает процесс формирования жизненного плана, с которым личность вступает в самостоятельную жизнь и в котором немаловажную роль играет выбор предпочитаемого вида профессиональной деятельности. Проблема

выбора профессии вплотную соприкасается с проблемой наибольших достижений, а именно продуктивности и успешности деятельности.

В связи с актуальностью вопроса нами было проведено исследование на примере выбора занятий и профессий, связанных с творческой деятельностью. Не случайно Г. С. Альтшуллер считает, что способность к творчеству — это не талант, а проявление природы человека[1]. Данной точки зрения придерживается и Е. Л. Яковлева, подчеркивая, что через творчество личность реализует свою индивидуальность[2]. Следовательно, в творческой деятельности происходит реализация и развитие личности, однако сам по себе выбор творческих видов деятельности также тесно взаимосвязан с особенностями личности, по этой причине в качестве исследуемых нами были выбраны старшеклассники, которые обучались в школе искусств и предполагали в дальнейшем развиваться в выбранной сфере, и студенты 1-2 курсов художественного факультета. Объем эмпирической выборки составил 120 школьников и 120 студентов, разделенных на группы по виду деятельности, для сравнительного анализа были составлены группы старшеклассников, обучающихся в общеобразовательной школе, и студенты юридического и исторического факультетов. Всего были выделены четыре группы, старшеклассники и студенты с предпочтением творческих видов деятельности условно обозначены как творческие, а остальные, соответственно, как нетворческие.

Группа старшеклассников с творческой направленностью обучения условно обозначена как группа 1, старшеклассники общеобразовательной школы – как группа 2, студенты с нетворческой специализацией- группа 3, студенты с творческой специализацией - группа 4.

Прежде всего необходимо отметить, что полученные средние результаты для всех групп испытуемых независимо от возраста по дополнительному 17-му фактору самооценки MD свидетельствуют об адекватной самооценке, а также дают возможность оценить уровень зрелости личности, которая способна адекватно оценить себя и свои возможности. Средние оценки по фактору В, который определяется как фактор интеллекта, свидетельствуют о достаточном уровне общей вербальной культуры и эрудиции, а также оперативности мышления. Поскольку данный фактор тесно взаимосвязан с эмоциональным и поведенческим уровнями личности он отражает статичность в проявлении интеллектуальных возможностей [3].

Одновременно сопоставление результатов теста на социальный самоконтроль, фактора самооценки и фактора, определяющего уровень общей культуры, дает возможность сделать вывод о том, что, несмотря на возрастной фактор, так как в исследовании принимали участие подростки и юноши, тем не менее, учитывая процессы акселерации, темпы современного развития общества и требования, которые предъявляет на сегодняшний день трансформационное общество к молодежи, формирование и взросление личности происходит более ускорено и уже в столь юном возрасте испытуемых можно характеризовать как достаточно зрелых в личностном, эмоциональном и когнитивном плане.

Анализ результатов, полученных с помощью методики многофакторного исследования личности Р. Кеттелла 16 PF, показал, что каждая группа исследуемых обладает собственными личностными особенностями.

По фактору А показатели творческих групп ниже среднего уровня, что обозначается как шизотимия и свидетельствует о том, что творческие исследуемые характеризуются сдержанностью в выражении чувств, обособленностью, замкнутостью, стремлением к одиночеству – качества в какой-то мере необходимые для творческой деятельности, а также создающие условия для созидания, внутренней психической деятельности.

По фактору С показатели у студентов ниже, чем у старшеклассников, а также ниже средней оценки, что характеризует их как чувствительных и эмоционально менее устойчивых. Согласно Р. Кеттелу, данный фактор с минусовым полюсом свидетельствует о неудовлетворенности жизненной ситуацией, собственным здоровьем, усталостью и озабоченностью, присущими стрессовым ситуациям, что может быть обусловлено актуальной социальной ситуацией жизнедеятельности современных студентов, мизерными возможностями найти более или менее оплачиваемую работу, недостаточность сфер для самореализации. Многие студенты с целью обучения меняют место жительства, что приводит к проблемам адаптации, а так же проблемам в личной жизни, что, в свою очередь, способствует повышению эмоциональной нестабильности. Неслучайно, что несколько выше у студентов и показатели по фактору F, что соответственно связано с импульсивностью, беспечностью, переходящей в безрассудство, что, однако же, делает общение эмоционально более насыщенным и непринужденным.

По фактору G показатели творческих групп выше среднего, особенно пиковое значение наблюдается у творческих студентов. Высокие показатели по этому фактору описывают личность как сознательную, настойчивую, обязательную, ответственную, стабильную, что характеризует выраженность волевых качеств, чувства долга и ответственности, а также склонность к сотрудничеству.

Фактор Н характеризует уровень активности в социальных контактах, показатели которого ниже среднего особенно у творческих подростков, что проявляется в застенчивости, сдержанности, некоторой робости, осторожности; повышенная чувствительность и деликатность в общении снижают активность социальных контактов и приводят к предпочтению индивидуального стиля деятельности.

По фактору О выявлены самые высокие показатели, особенно среди творческих студентов. Данный фактор определялся так же как “депрессивная тенденция” и “невротическое состояние”, что свидетельствует о том, что высокие оценки характеризуют личность как застенчивую, тревожную, неустойчивую, неуверенную в себе, с выраженным чувством вины, напряженную, что особенно проявляется в трудных, проблемных ситуациях вплоть до проявления симптомов невротизации, депрессии и различных страхов. Согласно исследованиям [3], высокая оценка по данному фактору отмечается у художников,

артистов, литераторов, а также невротиков, алкоголиков и других клинических групп. С другой стороны, этот же фактор определяет способность к лидерству в сложных ситуациях жизнедеятельности и стремление к самоактуализации.

Одновременно по вторичному фактору, обозначенному как F1 и так же определяющему уровень тревожности как переживания внутреннего беспокойства и озабоченности, показатели превышают средний уровень у нетворческих старшеклассников и студентов и одновременно значима разница между творческими и нетворческими группами, что, возможно, связано с тем, что вторичный фактор в большей степени является показателем личностного уровня тревожности. Несмотря на то, что фактор О является центральным и именно на нем базируется вторичный фактор, согласно структуре данного фактора, один и тот же уровень тревожности интерпретируется разным сочетанием шести факторов первого порядка, причем последние подразделяются на две группы, где факторы Н, L, О, Q4 выступают как эмоциональные характеристики, а С и Q3- как факторы контроля над эмоциями и поведением личности. Следовательно, согласно Кеттелу, этот фактор отражает способность к саморегуляции личности.

Таким образом, наличие высокой тревожности, отдельно взятое, недостаточно для окончательного вывода о влиянии последнего на проявления личности в различных ситуациях, учитывая оба механизма развития и компенсации тревоги, большое значение приобретает способность к управлению и контролю тревоги, а также ее сублимации в конструктивную интеллектуальную или творческую деятельность, что более выражено у творческих групп испытуемых по сравнению с нетворческими.

Необходимо так же отметить, что показатели выше или ниже среднего уровня выявлены больше среди творческих испытуемых, причем относительно факторов коммуникативной и эмоциональной сферы личности, и если у творческих испытуемых низки показатели в оценке уровня общительности, то в эмоциональной сфере высокая тревожность, чувство вины и эмоциональная нестабильность в целом характерны для всех испытуемых.

В таблице 1 приведены результаты сравнительного анализа данных по личностному опроснику Р. Кеттела.

Для проверки сделанных выводов и более глубокого анализа нами был проведен сравнительный анализ данных по группам, представленный в графике, который выявил значимые различия по факторам А, Е, G, Н, I, М, N, О, Q1, Q2 и вторичным факторам F1, F2, F3, F4.

| | Группа 1 | Группа 2 | Группа 3 | Группа 4 |
|-----------|----------|----------|----------|----------|
| MD | 5,8 | 5,1 | 5,9 | 5,65 |
| A | 4,2* | 5,27* | 5* | 3,9* |
| B | 5,1 | 4,65 | 5,37 | 5,57 |
| C | 4,47 | 4,55 | 4 | 4,02 |
| E | 6,5* | 5,78* | 5,7* | 6,7* |

| | | | | |
|-----------|-------|-------|-------|----------|
| F | 6,1 | 6,37 | 6,9 | 6,7 |
| G | 6,77* | 5,87* | 6,37* | 7,6* |
| H | 3,77* | 5,68* | 5,27* | 4,52* |
| I | 5,85* | 5,17* | 4,87* | 5,65* |
| L | 5,7 | 5,57 | 6,47 | 6,48 |
| M | 6,3* | 4,6* | 4,35* | 6,7* |
| N | 5,97* | 5,1* | 5,4 | 5,95 |
| O | 6,9* | 5,17* | 7,1* | 8,03* |
| Q1 | 6,06* | 5,2* | 4,9* | 6,48* |
| Q2 | 5,7* | 4,5* | 5,6 | 5,2 |
| Q3 | 5,3 | 5,1 | 5,9 | 5,65 |
| Q4 | 6,27 | 6 | 6,2 | 5,916667 |
| F1 | 6,39* | 6,96* | 6,92* | 6,4* |
| F2 | 5,09* | 6,31* | 6,13* | 4,91* |
| F3 | 5,57* | 6,65* | 6,54* | 5,7* |
| F4 | 6,93* | 5,89* | 6,04 | 6,48 |

*- $p < 0.05$

Рис.1. Сравнительный анализ показателей личностных факторов по группам.

По фактору А - “замкнутость-общительность” - показатели творческих испытуемых /3,9*/ ниже по сравнению с нетворческими /5*/, что свидетельствует о том, что творческие старшеклассники и студенты менее общительны, более обособлены, им сложнее устанавливать межличностные контакты, так как они более критичны и строги в оценке людей, что, возможно, характеризует их как более объективных. По фактору Н, характеризующему уровень эмоциональной насыщенности общения, показатели творческих испытуемых /3,7*/ так же уступают нетворческим /5,6*/, что позволяет описать их как более сдержанных, деликатных и чувствительных в общении, что снижает активность социальных контактов и способствует предпочтению индивидуального стиля деятельности и малому кругу друзей. Соответственно показатели вторичного фактора F2 - “интроверсия-экстраверсия” – подтверждают большую интровертированность творческих старшеклассников /5*/ и студентов /4,9*/ по сравнению с нетворческими /6,3*; 6,1*/, что соответствует особенностям творческой деятельности, а именно, способствует развитию созидательности, создавая условия для творческой работы во внутриличностном плане, созреванию процесса творения, созданию нового.

По факторам, описывающим социально-психологические характеристики личности G, N, Q2, E, показатели выше у творческих испытуемых, в частности, согласно описанию фактора G, творческие старшеклассники /6,77*/ и студенты /7,6*/ характеризуются более высоким уровнем нормативности поведения, в сравнении с нетворческими /5,8*; 6,3*/. Творческие испытуемые более добросовестны, стабильны, ответственны, совестливы, разумны, настойчивы в достиже-

нии цели через сотрудничество и взаимопонимание, данный фактор, являясь дополнительным к эмоциональному блоку факторов, описывает эмоционально-волевую сферу личности.

Значимая разница в показателях по факторам N, Q2 была выявлена у старшеклассников, причем творческие старшеклассники характеризуются как более дипломатичные, проницательные, эмоционально выдержанные, способные проявить себя разумно в обществе, одновременно более осторожные в своих проявлениях, что подтверждается также нашими наблюдениями. Фактор N указывает также на способность находить выход из сложных ситуаций, изменять свое отношение к личности и ситуации, что, согласно полученным данным, более выражено у творческих старшеклассников. Согласно Капустиной, этот фактор положительно коррелирует с умственными способностями и доминантностью и с определенной неуверенностью личности в себе, способностью к выживанию в сложных условиях, ведению аналитических дискуссий и формированию групповых решений, причем высокие показатели по этому фактору присущи театральным и кинорежиссерам, дипломатам [3].

Некоторая пассивность в общении, обособленность, склонность доверять больше собственным суждениям, на наш взгляд, обуславливают более высокие результаты у творческих испытуемых по фактору Q2 - «конформизм – нонконформизм», который свидетельствует о большей независимости от группы, умении принимать самостоятельные решения, независимости, стремлении иметь собственное мнение. Данный фактор является основным в факторе второго порядка F4 - «зависимость - независимость». Р. Кеттелл считает, что этот фактор является «мыслящей интроверсией», которая определяет высокую степень осознанности поведения личности [3]. Неслучайно, что по фактору второго порядка F4 показатели творческих старшеклассников /6,9*/ выше по сравнению с нетворческими /5,8*/. Ту же картину можно наблюдать и по фактору E - «подчиненность-доминантность», где данные творческих испытуемых /6,7*/, как и по остальным показателям, выше, чем у нетворческих /5,7*/, что еще раз подтверждает стойкую тенденцию к самостоятельности, независимости, настойчивости, что при соответствующих обстоятельствах может переходить в упрямство и своенравие, проявлять бунтарство, конфликтность и агрессивность.

В блоке интеллектуальных характеристик значимая разница в результатах выявлена по факторам Q1, M. Необходимо отметить, что фактор Q1 является ведущим первичным фактором данного блока и характеризует аналитичность мышления, способность к восприятию нового, которые более развиты у творческих испытуемых. Р. Кеттелл полагал, что данный фактор является показателем подвижного интеллекта, который в большей степени обусловлен наследственностью, а не влиянием социального окружения [4].

Согласно данным по фактору M - «практичность - мечтательность», уровень развития воображения выше у творческих подростков /6,3*/ и юношей /6,7*/, чем у нетворческих /4,6*; 4,3*/, что свидетельствует о развитой способности

оперировать абстрактными понятиями, характеризует их как мечтательных, ориентированных на внутренний мир, поглощенных своими идеями. Согласно исследованиям [3], высокие оценки по этому фактору имеют художники, поэты, исследователи, экспериментаторы и т.д. Следовательно, более высокие оценки по вышеозначенным факторам свидетельствуют о независимости и самостоятельности личности, которая отличается богатым воображением, критичностью суждений, оригинальностью.

По эмоциональному блоку факторов значимые различия выявлены по факторам О, характеризующим уровень тревожности и I – чувствительность, которые выше у творческих испытуемых. Как уже отмечалось нами ранее, проявления уровня тревожности во многом зависят от способности справляться с тревогой и беспокойством, так как тревожность во многом может способствовать мобилизации и самореализации личности в трудных ситуациях. Согласно фактору I, творческие испытуемые характеризуются как более чувствительные, впечатлительные, склонные к эмпатии, романтизму, художественному восприятию мира, с богатым внутренним эмоциональным миром, склонные к рефлексии. Р. Кеттелл определяет данную черту личности как «запрограммированную эмоциональную чувствительность», подчеркивая тем самым прерогативу генетического происхождения этого свойства личности [4].

По вторичному фактору F3 показатели нетворческих испытуемых /6,6*/ выше по сравнению с творческими /5,5*/, что характеризует последних как более сензитивных, обладающих хрупкой эмоциональной чувствительностью, погруженных в личные переживания, что подтверждает, как ранее было нами отмечено, выраженность направленности на свой внутренний мир.

Следуя алгоритму интерпретации факторов, можно прийти к выводу о социально-психологических, эмоциональных и интеллектуальных особенностях творческих и нетворческих групп старшеклассников и студентов. Следовательно, творческие группы, согласно социально-психологическим особенностям, характеризуются сдержанностью в установлении как межличностных, так и социальных контактов, некоторой застенчивостью, склонностью к индивидуальной деятельности и к интроверсии, коммуникативные свойства проявляются в независимости характера, настороженности по отношению к людям, противопоставлении себя группе, развитом чувстве ответственности и долга, самостоятельности в принятии решений, инициативности, гибкости и дипломатичности в межличностном общении, способности к принятию самостоятельных, оригинальных решений как в интеллектуальных, так и в житейских ситуациях.

Нетворческие испытуемые характеризуются открытостью, общительностью, активностью в установлении как межличностных, так и социальных контактов, в поведении проявляют экспрессивность, импульсивность, социальную смелость, склонность к риску, готовность к вступлению в новые группы, у них более выраженные лидерские качества, они отличаются большей направленностью вовне, на людей, экстраверсией.

В эмоциональном плане все испытуемые характеризуются эмоциональной неустойчивостью, повышенной тревожностью, неуверенностью в себе, эмоциональной напряженностью, импульсивностью в поведении, аффективностью, зависимостью от настроений, что может быть обусловлено возрастными особенностями и текущими социальными условиями жизни, требованиями современного общества, предъявляемыми молодежи на данном этапе жизнедеятельности в условиях трансформационного общества, у творческих групп наблюдается направленность на разрешение внутренних конфликтов, большая пластичность нервной системы, более высокий уровень саморегуляции, сдержанности, контроля эмоций и поведения. Кроме того творческие испытуемые выделяются большей эмоциональной чувствительностью, утонченностью, богатством эмоциональных переживаний, развитым воображением, склонностью к мечтательности, рефлексии, способностью апеллировать к интуиции, некоторой неудовлетворенностью собой, что дает основания диагностировать направленность на свой внутренний мир, художественный тип личности, высокий творческий потенциал, а также тревожность как свойство личности. Нетворческие группы характеризуются низкой чувствительностью, некоторой эмоциональной упрощенностью, прагматичностью, более ориентированы на объективную реальность, при этом им присуща неуверенность в своих силах.

Согласно результатам интеллектуального блока факторов, творческие старшеклассники и студенты обладают оперативностью, подвижностью мышления, высоким уровнем общей культуры, умением оперировать абстракциями, развитой аналитичностью, интеллектуальными интересами, стремлением к новым знаниям, склонностью к свободомыслию, радикализму, высокой эрудированностью, широтой взглядов, самостоятельностью и оригинальностью в решении интеллектуальных задач. Тогда как нетворческие испытуемые, имея высокий уровень общей культуры, эрудированность, отличаются более конкретным воображением, некоторой критичностью в вопросах принятия нового, более практичным мышлением.

Таким образом, самостоятельность и независимость, присущая творческим личностям, проявляется в мышлении, фантазии, в нестандартном подходе при разрешении проблем, конфликтных ситуаций, тогда как по своим социально-психологическим характеристикам в общении, будучи более осторожными, деликатными и чувствительными, ответственными, они предпочитают придерживаться правил и норм поведения. Ориентация на свой внутренний мир, склонность к рефлексии вместе с развитым мышлением и интеллектом позволяет лучше контролировать эмоциональные состояния, проявлять сдержанность в общении и поведении, находить решения посредством когнитивных процессов во внутреннем плане, а не отыгрывать их в действиях, что позволяет находить новые, конструктивные подходы и решения и реализовывать их в определенных ситуациях, характеризующихся неопределенностью, напряжением, новизной, нестандартностью.

Достижение успехов в различных сферах деятельности, в обучении, на профессиональном поприще, в личной жизни во многом обуславливается активностью и вовлеченностью самого субъекта деятельности в процесс решения неизбежно и закономерно возникающих проблем, противоречий и конфликтов, что, в свою очередь, во многом зависит от адекватности отражения субъектом действительности, от способности хорошо ориентироваться в ней, преобразовывать существующие препятствия и трудности в возможности изменений и инноваций, тем самым утверждая личность в качестве субъекта творческой деятельности, преобразующей действительность.

Успешность профессиональной деятельности, безусловно, во многом обусловлена развитием соответствующих личностных свойств и навыков, что, к сожалению, недостаточно учитывается в процессе подготовки специалиста. В частности, в процессе обучения внимание уделяется развитию знаний, умений и навыков, однако преобразованию и совершенствованию самой личности, с точки зрения развития профессионально значимых качеств, пока уделяется недостаточно внимания, что особенно важно в профессиях, обозначаемых как «человек-человек».

Посредством творчества как высшего уровня самовыражения личности возможно преобразовать не только реальность, но и самого себя, выявить новые формы понимания себя, создать новые возможности взаимодействия с другими людьми, раскрыть новые перспективы самореализации. Кроме того, учитывая тот факт, что важнейшей задачей таких специалистов как психологи, педагоги является содействие здоровому развитию, воспитанию, преобразованию личности, бесспорно опыт осознанного и целенаправленного процесса формирования и развития личностных свойств на этапе становления личности как профессионала, когда произошел переход от воспитания к самовоспитанию, будет незаменим для реализации задач, стоящих перед будущими психологами и педагогами, которые таким образом смогут сами обучать, в том числе самопознанию и самореализации.

ЛИТЕРАТУРА

1. **Альтшуллер Г.С., Верткин И.М.** Как стать гением. – Минск: Беларусь, 1994.
2. **Ильин Е. П.** Психология творчества, креативности, одаренности. - СПб.: Питер, 2009. - С. 10-18
3. **Капустина А. Н.** Многофакторная личностная методика Р. Кеттелла: Учеб.-метод. пособие. - СПб.: Речь, 2004. - 104 с. - (Практикум по психодиагностике). – С. 24-25
4. **Cattell, R. B.** Advances in Cattellian personality theory. In L. A. Pervin (Ed.), Handbook of personality: Theory and research. New York: Guilford. 1990. pp. 101-110

ՄԱՐԻԱ ԹԵՎՈՍՅԱՆ

ՀՀ ԳԱԱ միջազգային գիտակրթական կենտրոնի հոգեբանության ամբիոնի դասախոս,
հոգեբանական գիտությունների թեկնածու

**ԱՆՁՆԱՅԻՆ ԱՌԱՆՁՆԱՀԱՏՎՈՒԹՅՈՒՆՆԵՐԻ ՀԱՄԵՄԱՏԱԿԱՆ
ՎԵՐԼՈՒԾՈՒԹՅՈՒՆԸ՝ ԸՍՏ ԳՈՐԾՈՒՆԵՈՒԹՅԱՆ ՏԵՍԱԿԻ**

Հողվածում դիտարկվում է անձնային առանձնահատկությունների և գործունեության ուղղվածության, մասնագիտության ընտրության փոխկապակցվածության հիմնախնդիրը՝ ստեղծագործական գործունեության օրինակով: Ներկայացված են ավագ դպրոցականների և ուսանողների անձնային որակների համակողմանի հետազոտության արդյունքները: Հետազոտվողների խմբերն առանձնացվել են՝ ըստ գործունեության տեսակի: Փորձարարական հետազոտության արդյունքների համեմատական վերլուծության հիման վրա քննարկվում են յուրաքանչյուր խմբի անձնային առանձնահատկությունները, որոնք բնութագրում են իրենց հաղորդակցումն ու գործունեությունը, որն էլ նոր հնարավորություններ է նախանշում անձի՝ մասնագիտական տեսակետից նշանակալի հատկությունների զարգացման համար:

MARIA TEVOSYAN

International Scientific-Educational Center of the National Academy of Sciences of the RA,
Department of Psychology, Lecturer, PhD of Psychological Sciences

**COMPARATIVE ANALYSIS OF PERSONAL CHARACTERISTICS
BASED ON ACTIVITY TYPE**

The article deals with the problem of the interrelation between personal characteristics and the choice of activity type and profession, on the example of creative activity. Comprehensive study results of high school students' personal characteristics and students, divided into groups depending on the type of activity, are presented.

Based on the study results of comparative analysis, personal characteristics of each group that specify their communication and activities are discussed, which open new development possibilities for professionally significant personality traits.

ԱՆՆԱ ԽԱՉԱՏՐՅԱՆ

ՀՀ ԳԱԱ գիտակրթական միջազգային կենտրոն, դասախոս,
հոգեբանական գիտությունների թեկնածու

ԳԱՅԱՆԵ ԳՐԻԳՈՐՅԱՆ

Խ. Արովյանի անվան ՀՊՄՀ-ի դոցենտ

ԱՆԱՀԻՏ ՍՈՂՈՍՈՆՅԱՆ

Հոգեբան

**ԻՆՆՈՎԱՑԻՈՆ ՎԱՐՔԱԳԾԻ ԲՆՈՒԹԱԳՐՈՒՄՆ ԱՆՁԻ
ԱՐԺԵՀԱՄԱԿԱՐԳՈՒՄ**

Հողվածում ներկայացված են իննովացիոն վարքագծի ուսումնասիրման պատմությունը և զարգացման հեռանկարները: Իննովացիոն վարքագիծը բնութագրվում է դիպվածայնությամբ և ներկայացվում որպես անձի արժեհամակարգի բաղկացուցիչ մաս:

Բանալի բառեր՝ իննովացիոն վարքագիծ, դիպվածային հատկանիշ, արժեհամակարգ, գործառույթ

Գաղտնիք չէ, որ փոխակերպվող հասարակությունում սոցիալական հարաբերությունների և ինստիտուտների վերակառուցման հետ մեկտեղ փոխակերպվում է նաև անձի վարքագիծը: Հասարակության և անձի զարգացման արդի պայմաններում իննովացիոն վարքագիծն անձի հոգեկանի կառուցված-

քային բաղադրատարրերից է: Այն հասկանալու համար անհրաժեշտ է ներկայացնել այն սոցիալական միջավայրը, որում պահանջված են դառնում անձի վարքագծի այնպիսի հատկանիշներ, ինչպիսիք են նախաձեռնողականությունը, իրավիճակային ըմբռնողականությունը և լուծումներ գտնելու ընդունակությունը:

Իննովացիոն վարքագիծ եզրույթը թեպետ սկսել է շրջանառվել դեռևս XX դարի սկզբին, այնուամենայնիվ հոգեբանական գիտակարգում այն ներկայացվում է վերջերս: Ինչպես հայտնի է, իննովացիոն վարքագիծը նախորդ դարակազմին Շումպետերը դիտարկել է տնտեսագիտության շրջանակներում [8]: Աստիճանաբար շուկայական նոր հարաբերությունների և տնտեսվարող նոր սուբյեկտների առաջացումը թույլ տվեց, որ տնտեսագիտական եզրույթը ստանա սոցիալական ավելի լայն մեկնություններ և իմաստավորվի անձի վարքագծի տեսանկյունից: Այսպես՝ Ս. Օթեգովի և Գ. Մելնկոյի կողմից մշակվել է իննովացիայի մեկնաբանությունը՝ որպես նոր գիտելիքի ձեռքբերման և սոցիալական տարբեր ոլորտներում կիրառվող նորարարական գործունեության արդյունք [6, 9]: Թեյլորի կարծիքով՝ ինչպես անհատների, այնպես էլ խմբերի կողմից իննովացիոն գործընթացները յուրացվում են որոշակիորեն՝ կախված բազմաթիվ սոցիալ-հոգեբանական գործոններից [10]: Իսկ Կադինովայի համոզմամբ՝ իննովացիոն վարքը, և, ընդհանուր առմամբ, նորարարությունների արժևորումը, ծառայում է որպես անձի բնավորության, գործունեության ակտիվության ու ուղղվածության որոշիչ գործոն:

Առավել կարևորվում են իննովացիոն վարքագծի իրավասոցիալական ապահովվածության, իննովացիոն գործունեության կազմակերպման տեխնոլոգիաների մշակման հարցադրումները:

Մենք համակարծիք ենք Վ.Կլոչկոյի այն մտքին, որ հոգեբանամանկավարժական գիտակարգում դեռևս չի ձևավորվել իննովացիոն վարքագծի միասնական հասկացումն ու մեկնաբանումը: Գիտական հարթակներում այս եզրույթն առավելապես քննվում է որպես անհատական կամ կոլեկտիվ վարքի նախաձեռնող տեսակ, որը կապված է գործունեության նորանոր միջոցների համակարգային յուրացման և կիրառման հետ [2]:

Այս մեկնությունների ներքո իննովացիոն վարքագիծը մեր կողմից բնութագրվում է այնպիսի հատկանիշներով, ինչպիսիք են դիպվածայնությունն ու իրավիճակային դիրքորոշումը: Նման վարքագիծն ի հայտ է գալիս կենսական որոշակի կարևորություն ներկայացնող խնդրի ներքո, ինչով էլ թե՛ անձի, և թե՛ հասարակության կողմից արժևորվում է նորարարական իր ոճով և խնդրի լուծման եղանակով: Այլ խոսքերով, վարքագիծը կարող է բնութագրվել իննովացիոն այն դեպքում, եթե ճանաչելի է դառնում վարքագծում առկա դիպվածայնությունն ու նորարարությունը: Ուսումնասիրելու համար իննովացիոն վարքագծի արտահայտման հատկանիշները, ինչպիսիք են արագ կողմնորոշվելու, ժամանակի ռիթմին համահունչ գործելու ունակությունները, ճկունությունը և նպատակաուղղվածությունը, մեր կողմից անց է կացվել հետազոտություն դպրոցականների երկու տարիքային խմբում (7-9 տարեկան և 12-14 տարեկան):

Հետազոտության նպատակն էր՝ դասակարգել անձի վարքագիծը՝ որպես ինն-վացիոն, և բացահայտել իննվացիոն վարքագծի հատկանիշները անձի արժե-համակարգում:

Հետազոտության հիմքում դիտարկվել է անձի արժեհամակարգի ձևավոր-ման դասակարգումը՝ ըստ բազային և ինստրումենտալ արժեքների: Առաջին խմբում ընդգրկվել են համամարդկային, բարոյական նորմերը, որոնք, ըստ եր-կույթին, կարևորվում են ցանկացած մշակույթում: Դրանք են մարդկային ար-ժանապատվությունը, սերը, ընկերությունը, իրավահավասարությունը և այլն: Երկրորդ խմբին են պատկանում կոնկրետ վարքային իմաստ ներառող արժեք-ները, որոնք գերազանցապես արտահայտվում են վարքի հատկանիշի տեսքով, նրանք ավելի ճկուն են ու փոփոխական՝ կախված կոնկրետ սոցիալական իրադրությունից: Դրանցից են «հավատարիմ», «քաղաքավարի», «գիտակ» և այլ հատկանիշներով արտահայտվող արժեքները: Արժեքների այս խմբի ձևավորումը մեծապես կախված է նոր փորձի յուրացումից և ենթակա է փոփոխման:

Հետազոտության ավարտին ստացված արդյունքները ցույց տվեցին ինն-վացիոն վարքագծի դրսևորման դրական կոռելացիոն կախվածությունը անձի արժեհամակարգի ձևավորումից և զարգացման աստիճանից: Եթե տարիքային առաջին խմբում դպրոցականների վարքագծում գերիշխում էր միայն ստեղծա-գործելու հատկանիշը, ապա տարիքային երկրորդ խմբում առավել ցայտուն դրսևորվեցին նպատակաուղղվածությունը, ինքնուրույն որոշում կայացնելու և այդ որոշմանը հետևելու, ինչպես նաև՝ իրավիճակի փոփոխման հետ միասին ընդունված որոշումների նկատմամբ ճկունության ցուցաբերումը և այլընտ-րանքների կիրառումը:

Այսպիսով՝ անձի արժեհամակարգի ձևավորման գործընթացը մեր կողմից քննվում է իննվացիոն վարքագծի կենսագործունեության տեսանկյունից: Վե-րոնշյալ հետազոտության արդյունքները փաստում են անձի սոցիալականաց-մանն ու արժեհամակարգի զարգացման հետ մեկտեղ իննվացիոն վարքագծի ավելի վաղ արտահայտումը: Կարելի է ենթադրել նաև, որ իննվացիոն վար-քագծի դրսևորումը այնքան է կարևորվում անձնապես և ընդունվում հասարա-կայնորեն, որ մեր օրերում վեր է ածվել սոցիալականացման նախադրյալի և դի-տարկվում է որպես անձի արժեքային համակարգի բաղկացուցիչ մաս:

Արժեքների բացահայտման, արժեհամակարգի ձևավորման գործընթացը նպաստում է անձի դիրքորոշումների հստակեցմանը: Բացահայտված և գի-տակցված արժեքները դառնում են նախընտրելի, ձեռք են բերում կայուն և հետևողական բնույթ:

Արժեհամակարգի ձևավորման երկարատև գործընթացը ներառում է առկա արժեքների ուսումնասիրությունն ու գնահատումը, նոր իրավիճակում ինք-նադրսևորման նորովի ընկալումն ու արժևորումը: Անհրաժեշտ պայման է հա-սարակությունում անձի նոր ձևավորվող դիրքորոշումների այնպիսի ներկա-յացումն ու շրջանառումը, որոնք դառնում են հասարակայնորեն կարևորվող և ընդունելի:

Այսպիսով՝ անձի արժեհամակարգը ձևավորվում է հասարակական փոխ-հարաբերությունների ներքո և փոխպայմանավորվում նրանցով: Սակայն այն

չի վերածվում հասարակության և աշխարհի մասին հախուռն պատկերացումների, այլ ներկայանում է որպես որոշակի կառուցվածք, որը հիմնված է արժեքների առաջնայնության սկզբունքի վրա: Այդ սկզբունքը անձի արժեհամակարգի ձևավորման կարևորագույն բնութագիրն է: Անձի կողմից որևէ արժեքի ընդունումն արդեն իսկ ենթադրում է ամբողջ համակարգի դասակարգում՝ ըստ տվյալ իրավիճակում առաջնայնության սկզբունքի: Նման պայմաններում էլ ձևավորվում են տվյալ իրավիճակում կողմնորոշվելու իննովացիոն եղանակները:

Արժեհամակարգի բազմաշերտ կառուցվածքը հնարավորություն է տալիս տարաբնույթ գործառույթների իրականացման: Արժեքները, լինելով անձի դիրքորոշումների ձևավորման և դասակարգման հիմք, օգնում են անձին գրավելու որոշակի հասարակական դիրք և ձևավորվում են անձի սոցիալականացման ընթացքում:

Իննովացիոն վարքագիծը արտահայտում է որոշակի հասարակական հարաբերությունները: Դիտելով դրանք սոցիալական գործառույթների տեսանկյունից՝ իրավամբ կարելի է եզրակացնել, որ իննովացիոն վարքագծի դրսևորումը արտահայտվում է մարդկանց միջև փոփոխվող և զարգացող փոխհարաբերություններում:

Իննովացիոն վարքագծի բնույթը չի կարող բացահայտվել խորապես, եթե չհետազոտվեն դրա գործառույթները և, համապատասխանաբար, համակարգված վերլուծությունը չլրացվի գործառույթային վերլուծությամբ: Նման վերլուծության անհրաժեշտությունը թելադրված է նրանով, որ իննովացիոն վարքագիծը կարևորվում է հասարակայնորեն և, հետևապես, ունի համակարգային-գործառույթային բնույթ: Քանի որ «գործառույթ» հասկացությունը բազմանշանակ է, պայմանականորեն այս եզրույթի շրջանակներում հասկանում ենք այն համակարգային նշանակումը, որը հանդես է գալիս օբյեկտի ծառայողական դերում [7]:

Այսպիսով՝ իննովացիոն վարքագիծը կարելի է բնորոշել որպես երևույթ, որն արտահայտվում է սոցիալական համակարգերում, քանի որ հասարակությունից դուրս այն գոյություն չունի: Այդ պատճառով անհրաժեշտ է տարանջատել վարքագծի ընդհանուր կամ տիպային, և յուրահատուկ՝ իննովացիոն գործառույթները կամ տիպային վարքագծի որոշակի նորամուծությունները:

Ընդհանուր գործառույթները կապված են համակարգային օրինաչափությունների հետ, որոնք արտահայտվում են անձի սոցիալականացմանը զուգընթաց: Կարելի է առանձնացնել իննովացիոն վարքագծի հետևյալ կարևոր գործառույթները, որոնք նույնպես կարևորվում են անձի արժեհամակարգի ձևավորման համատեքստում.

1. **Ինտեգրատիվ գործառույթ.** ամբողջացնելով անհատների վարքը և գործունեությունը, նրանց մտքերն ու զգացմունքները, ուղղելով սոցիալական խմբերի և ինստիտուտների ջանքերը՝ ինտեգրմանն ուղղված վարքագիծը կարող է աջակցել տվյալ հասարակության կայունությանը:

2. **Ռեգուլյատիվ գործառույթ.** ազգային մշակութային գաղափարները, կարծրատիպերը և ավանդապես կրկնվող գործունեությունը հանդես են գալիս

մարդկանց վարքի կարգավորիչների դերում: Այս համատեքստում իննովացիոն վարքագիծը նպաստում է նոր կարծրատիպերի ստեղծմանը կամ հին գաղափարների վերահմաստավորմանը:

3. **Կոմունիկատիվ գործառույթ.** իննովացիոն վարքագիծը ծառայում է որպես անհատների հաղորդակցման միջոց: Այն, հիմնված լինելով հասարակական արժեքների արդիականացման պահանջմունքի վրա, կարող է ամրապնդվել տվյալ հասարակությունում և փոխանցվել սերնդե սերունդ՝ ապահովելով հասարակությունում ընդունված արժեհամակարգի կայունությունը:

Իննովացիոն վարքագիծը դիտարկվում է՝ ըստ «դիպլոմալի» տեսակի: Այն կարող է դառնալ արդիական որոշակի սոցիալական պայմաններում: Մեր ժամանակներում դրանք, օրինակ, արտակարգ կամ կոնֆլիտային իրավիճակներն են: Նման վարքագիծը կարող է նաև պարբերաբար արդիականացվել: Սակայն իննովացիոն վարքագծի վերածննդի ընթացքը միանշանակ չէ: Իննովացիոն վարքագիծ ասելով հասկացվում են նրա բազմաթիվ գործառույթները՝ սոցիալական կապերի գործառույթը, սոցիալական փորձի տրանսյացիայի, տեղեկատվության փոխանցման, կառուցողական և սահմանադրական գործառույթները, մշակութաստեղծ և հասարակական հարաբերությունների կարգավորող գործառույթները, ընդհանուր առմամբ՝ արժեհամակարգի ձևավորման բազմաշերտ գործառույթները [5; 1]:

Իննովացիոն վարքագծի ինստիտուցիոնալ ձևերը հանդիպում են հաղորդակցման ընթացքում, որի արդյունքում ձևավորվում է հասարակական կարծիք երևույթի մասին: Այն ուսումնասիրելիս կարելի է առանձնացնել տարբեր սեռատարիքային, կրթական և սոցիալական խմբերի պատկերացումները խնդրի շուրջ: Այսպիսով՝ հնարավոր է դառնում բացահայտել հասարակությունում անձանց իննովացիոն գործունեության տարբեր գործառույթները և տալ տվյալ երևույթի սոցիալ-հոգեբանական գնահատականը: Ուրեմն՝ իննովացիոն վարքագծի գործառույթների շրջանակները ուրվագծվում են անձի հասկացությանին, նշանային համակարգով, որոնք արտահայտվում են «անձ – հասարակություն» հարաբերություններով [3]: Վարքի նորմերն ու կաղապարները ամրագրված են լեզվական նշանակությունների մեջ, որոնց շնորհիվ գործում է ավանդույթը, և որոնց ծագումն ու կառուցվածքը հետաքրքրել է լեզվաբաններին, փիլիսոփաներին, մշակութաբաններին և հոգեբաններին: Ուստի՝ սոցիալ-հոգեբանական տեսանկյունից կարևորվում են արժեքային համակարգի մաս կազմող հասարակության հետ անձանց փոխգործողության ձևերը և եղանակները, որոնք ստանում են «իննովացիոն միջնորդության երանգ» [4]: Դրանով էլ բնորոշվում է իննովացիոն վարքագծի որոշակի ազդեցությունը անձի արժեհամակարգի ձևավորման, «անձ-հասարակություն» փոխհարաբերությունների կարգավորման ու կայունացման գործում: Հասարակական զարգացմանը միտված իննովացիոն վարքագծի գործառույթների քննությունը, այսպիսով, հիմք է հանդիսանում անձի արժեհամակարգի հետագա խորը ուսումնասիրությունների համար:

ԳՐԱԿԱՆՈՒԹՅՈՒՆ

1. **Витгенштейн Л.**, Культура и ценность. О достоверности, М., 2010

2. **Ключко В. Е.**, Инновационный потенциал личности: системно-антропологический контекст, -Вестник Томского государственного университета, 2009, №325
3. **Кон И. С.**, Люди и роли, М., 1970
4. **Леонтьев А.**, Психология общения, М., 2005
5. **Музиль Р.**, Человек без свойств, в 2-х кн., т.1, М., 1994
6. **Ожегов С. И.**, Толковый словарь русского языка, Москва, 2000
7. **Плахов В. Д.**, Традиции и общество, М., 1982
8. Психология инновационной деятельности, -Томск, 2009
9. **Селевко Г. К.**, Современные образовательные технологии, Москва, 1998
10. **Тайлор Ш.**, Социальная психология, Санкт-Петербург, 2004

АННА ХАЧАТРЯН

Национальная академия наук РА, Международный научно – образовательный центр,
преподаватель кафедры психологии, кандидат психологических наук

ГАЯНЕ ГРИГОРЯН

Доцент АГПУ им. Х. Абовяна

АНАИТ СОГОМОНЯН

Психолог

**ХАРАКТЕРИСТИКА ИННОВАЦИОННОГО ПОВЕДЕНИЯ В СИСТЕМЕ
ЦЕННОСТЕЙ ЛИЧНОСТИ**

В статье представлена история исследования инновационного поведения и тенденции его развития. Инновационное поведение характеризуется ситуативностью и представляется в качестве составляющей системы ценностей личности.

ANNA KHACHATRYAN

International Scientific-Educational Center of the National Academy of Sciences of the RA,
Department of Psychology, PhD of Psychological Sciences

GAYANE GRIGORYAN

Docent of ASPU after Kh. Abovyan

ANAHIT SOGHOMONYAN

Psychologist

DEFINITION OF INNOVATIVE BEHAVIOR IN PERSON'S VALUE SYSTEM

This article presents the history of the innovative behavior research and its development trends. Innovative behavior is characterized with the feature of causality and is presented as a part of person's value system.

ԺՈՁԵՏԻՆԱ ԵՍՍՅԱՆ

ՀՀ ԳԱԱ գիտակրթական միջազգային կենտրոն,
հոգեբանության ամբիոնի ասպիրանտ

**ՏԵՂԵԿԱՏՎԱԿԱՆ ՊԱՏԵՐԱԶՄՆԵՐ. ԳՈՐԾՈՒՆԵՈՒԹՅԱՆ ՈՒՈՐՏԸ
ԵՎ ՀԻՄՆԱԿԱՆ ԲԱՂԱԴՐԻՉՆԵՐԸ**

Հոդվածում ներկայացված է «տեղեկատվական պատերազմներ» հասկացության բնորոշումը, գործունեության ոլորտը, ինչպես նաև տեղեկատվական պատերազմների հիմնական տեսակները և բաղկացուցիչ մասերը: Անդրադարձել ենք նաև տեղեկատվական պատերազմների նպատակներին և հետևանքներին:

Բանալի բառեր՝ տեղեկատվական պատերազմ, տեղեկատվական դարաշրջան, հոգեբանական ազդեցություն

Մարդկությունը դեռևս անհիշելի ժամանակներից բախվել է տեղեկատվական պատերազմների խնդրին բոլոր մակարդակներում: Տեխնոլոգիական հեղափոխությունը բերեց հենց «տեղեկատվական դարաշրջան» տերմինը այն պատճառով, որ տեղեկատվական համակարգերը դարձան մեր կյանքի մի մասնիկ և փոխեցին այն արմատապես: Տեղեկատվական պատերազմների (ՏՊ) ոլորտում հետազոտությունների արդիականությունը, ձևերի բազմազանությունը և մեթոդները պայմանավորված են նրանով, որ այսօր յուրաքանչյուր երկիր կարիք ունի ստեղծելու պետական հակազդման արդյունավետ համակարգեր տեղեկատվական-հոգեբանական պատերազմների օպերացիաների միջոցով: Գաղտնիք չէ, որ ներկայումս շատ պետություններ դիտարկում են տեղեկատվական պատերազմները, որպես արդյունավետ գործիք, ներքին քաղաքականությունը իրականացնելու համար: Տեղեկատվական-հոգեբանական պատերազմները հնարավորություն են տալիս արագ ազդեցություն գործել այնպիսի գործընթացների վրա, ինչպիսիք են յուրաքանչյուր երկրի և շրջանի պետական և հասարակական համակարգերի տարբեր գործընթացները:

Այս ոլորտում առկա է որոշակի հակասություն: Հարցն այն է, որ քաղաքացիների հանրային գիտակցության մեջ չի ձևավորվել այն սպառնալիքի գիտակցումը, որը կարող են ձևավորել ներկայիս ժամանակակից հաղորդակցական տեխնոլոգիաները՝ իրենց թաքնված տեղեկատվական-հոգեբանական ազդեցությամբ, հատկապես, եթե դրանք օգտագործվում են քաղաքական նպատակներով: Տեղեկատվական-հոգեբանական պատերազմների ևս մեկ չլուծված հակասությունն այն է, որ տեղեկատվական առերեսման ժամանակ օգտագործվում են հենց այն նույն հաղորդակցական տեխնոլոգիաները՝ միջոցները, և բազային տարրերը, որոնք կիրառվում են այլ սոցիալական գործընթացում:

Այսպիսով՝ նպատակաուղղված տեղեկատվական-հոգեբանական ազդեցությունը մարդու վրա սոցիալական հարաբերությունների տարատեսակություն է, որտեղ, ըստ մեր կարծիքի, թաքնված է յուրահատուկ վտանգ: Տեղեկատվական պատերազմները ձեռք են բերում էլ ավելի թաքնված ձևեր: Գոյություն ունի ևս մեկ կարևոր խնդիր, որն էլ ավելի կարևոր է դարձնում տեղեկատվական պատերազմների ոլորտում կատարված հետազոտությունները: Խոսքն այն անհամապատասխանության մասին է, որն առկա է ինֆորմացիոն-հոգեբանական ազդեցիայի հատուկ տեխնոլոգիաների և գիտակցության հոգեբանական պաշտպանության տեխնոլոգիաների, հասարակության հոգեկան առողջության զարգացման արագության միջև:

Տեղեկատվական պատերազմների հիմնական բաղադրիչներն են՝

➤ Հոգեբանական օպերացիաներ՝ տեղեկատվության օգտագործումը թշնամու զինվորի փաստարկների վրա ազդեցություն գործելու համար:

➤ Էլեկտրոնային պատերազմ՝ չի թույլատրում թշնամուն ստանալ ճշգրիտ տեղեկատվություն:

➤ Ապատեղեկատվություն՝ թշնամուն տրվում է սուտ տեղեկատվություն սեփական մտադրությունների և ուժերի մասին:

➤ Ֆիզիկական ոչնչացում՝ կարող է լինել տեղեկատվական պատերազմի մի մաս, եթե նպատակ ունի ազդելու տեղեկատվական համակարգի տարրերի վրա:

➤ Անվտանգության միջոցներ՝ ձգտել խուսափել նրանից, որպեսզի թշնամին տեղեկատվություն ձեռք բերի մեր մտադրությունների և հնարավորությունների մասին:

➤ Ուղիղ տեղեկատվական գրոհները (հարձակումները)՝ տեղեկատվության ուղիղ աղավաղում, ակնհայտ իրականության փոփոխություն⁴¹¹:

Տեղեկատվական պատերազմը թշնամու տեղեկատվության և տեղեկատվական համակարգերի վրա ազդելու հաղորդակցական տեխնոլոգիա է, որը նպատակ ունի հասնել տեղեկատվական գերազանցության ի շահ ազգային ռազմավարության, միևնույն ժամանակ պահպանելով սեփական տեղեկատվությունը և տեղեկատվական համակարգերը: Տեղեկատվական պատերազմը միայն միջոց է, ոչ թե վերջնական նպատակ: Տեղեկատվական պատերազմը կարելի է օգտագործել որպես գործիք ռազմավարական հարձակումներ կամ պաշտպանություն իրականացնելու համար⁴¹²:

Առաջին անգամ «տեղեկատվական պատերազմներ» տերմինը օգտագործել է ամերիկացի փորձագետ **Թոմաս Ռոնը** իր զեկույցում, որը կազմվել է 1976 թվականին Boeing ընկերության համար և կոչվել է «*Ձեռքերի համակարգեր և տեղեկատվական պատերազմներ*»: Թոմաս Ռոնը ցույց է տվել, որ տեղեկատվական ենթակառուցվածքը (ինֆրակառուցվածք) դառնում է ամերիկյան տնտեսության առանցքային բաղադրիչ: Միևնույն ժամանակ այն դառնում է խոցելի նպատակ ինչպես ռազմական, այնպես էլ խաղաղ ժամանակ: Եվ հենց այս հաշվետվությունը կարելի է համարել «տեղեկատվական պատերազմներ» հասկացության առաջին հիշատակումը⁴¹³:

Գոյություն ունի տեղեկատվական պատերազմների երեք նպատակ.

➤ կառավարել տեղեկատվական տարածությունը, որպեսզի կարողանանք օգտագործել այն՝ պաշտպանելով մեր ռազմական տեղեկատվության ֆունկցիաները թշնամական գործողություններից,

➤ օգտագործել վերահսկողությունը տեղեկատվության նկատմամբ, որպեսզի թշնամու նկատմամբ կիրառենք տեղեկատվական հարձակումներ,

➤ բարձրացնել ընդհանուր ակտիվությունը զինված ուժերի ռազմական տեղեկատվական ֆունկցիաների միասնական օգտագործման շնորհիվ:

«Տեղեկատվական պատերազմներ» տերմինը ծագումով պատկանում է ռազմական ոլորտին, և նշանակում է դաժան և վտանգավոր գործունեություն, որը կապված է իրական, արյունոտ և կործանարար ռազմական գործողությունների հետ, ինչի ժամանակ կիրառվում է հոգեբանական ճնշում հակառակորդի նկատմամբ: Ռազմական փորձագետները, ովքեր ձևակերպել են տեղեկատվական պատերազմներ հասկացությունը, պարզ պատկերացնում են դրա

⁴¹¹ St. u **Почепцов Г.Г.** - Информационные войны. Москва, 2008 - 453 с.

⁴¹² Նույն տեղում:

⁴¹³ **Вершинин М.С.** Политическая коммуникация в информационном обществе. М., 2006, 256 с.

առանձին սահմանները. էլեկտրոնային պատերազմ, հոգեբանական օպերացիաներ և այլն: Տեղեկատվական պատերազմներն ուղղված են հնարավոր բոլոր խոցելի գործոնների և հնարավորությունների դեմ, որոնք անխուսափելիորեն առաջանում են տեղեկատվության հանդեպ կախվածության ավելացումից, և նաև տեղեկատվության օգտագործումից հնարավոր կոնֆլիկտների ժամանակ: Ուշադրության օբյեկտը դառնում են տեղեկատվական համակարգերը, ինչպես նաև տեղեկատվական տեխնոլոգիաները որոնք օգտագործում են հակամարտությունների ժամանակ⁴¹⁴:

Ըստ **Ս.Պ. Ռաստորգուևի** սահմանման՝ տեղեկատվական պատերազմները նպատակաուղղված, լայնածավալ սուբյեկտների մանիպուլյացիան է իմաստներով. այդ իմաստները կրողների ստեղծումը, ոչնչացումը, փոփոխությունը և արգելափակումը տեղեկատվական մեթոդներով, որը նախատեսված է դրված նպատակին հասնելու համար: Մյուս կողմից, հետազոտողները դուրս են բերել մարդկային ընկալման մի յուրահատկություն, որի էությունը հետևյալն է. մարդ ավելի լավ ընկալում և հասկանում է այն տեղեկատվությունը, որը նման է նրա մոտ արդեն գոյություն ունեցող պատկերացումներին: Տեղեկատվական պատերազմների հիմնական միջոցները ուղղված են հենց այս ֆենոմենին: Մանիպուլյացիաները և քարոզչական արշավները հիմնված են «ռեզոնանսի էֆֆեկտի» վրա, երբ տեղեկատվությունը, որը ուղղված է մարդկանց վարքը փոխելուն, կապված է գիտելիքների և կարծրատիպերի հետ, որոնք արդեն գոյություն ունեն կոնկրետ սոցիալական համայնքում, և որին ուղղված է քարոզչական արշավը: «Ռեզոնանսի էֆֆեկտը» հասնում է այն ժամանակ, երբ այս կամ այն փաստին, խնդրին կամ հոգեբանական հարցին տրվում է արհեստականորեն չափազանցեցված նշանակություն, որը ոչնչացնում է հասարակությունում գոյություն ունեցող արժեքները⁴¹⁵:

Ինչո՞ւ է պետք պաշտպանել տեղեկատվական համակարգերը տեղեկատվությունից: Որովհետև յուրաքանչյուր տեղեկատվություն, որը ներխուժում է համակարգ, անխուսափելիորեն փոխում է համակարգը: Նպատակաուղղված, մտածված տեղեկատվության ազդեցությունը կարող է բերել համակարգը անդառնալի փոփոխությունների և ինքնառնչացման: Այդ պատճառով տեղեկատվական պատերազմները ոչ այլ ինչ են, եթե ոչ բացահայտ և քողարկված նպատակաուղղված տեղեկատվության ազդեցություններ մեկը մյուսի նկատմամբ՝ նպատակ ունենալով ստանալ որոշակի հաղթանակ նյութական ոլորտում: Ստիպել թշնամուն, որ նա փոխի իր վարքը, կարելի է բացահայտ և թաքնված, ներքին և արտաքին տեղեկատվության սպառնալիքի միջոցով: Արտաքին սպառնալիքների պատճառները, նպատակաուղղված տեղեկատվության ազդեցությունը (տեղեկատվական պատերազմների դեպքում) թաքնված է տեղեկատվական համակարգերի հակառակորդների պայքարի մեջ: Ներքին սպառ-

⁴¹⁴ **Каландаров К. Х.** Управление общественным сознанием. Роль коммуникативных процессов. Москва, 2006, 154с.

⁴¹⁵ **Расторгуев С.П.** Информационная война. Москва, 2008.- 235 с.

նալիքի պատճառները համակարգի ներսում բազմաթիվ տարրերի առաջացումն է: Թաքնված սպառնալիքը համակարգի համար չգիտակցված մուտքի տվյալներն են, որոնք սպառնում են անվտանգությանը:

Չնայած գիտակցելով տեղեկատվական պատերազմների կործանարար հետևանքները, յուրաքանչյուրը դա փորձում է օգտագործել իր շահերի համար, որ հասնի տեղեկատվական գերազանցության հակառակորդի նկատմամբ:

Այսպիսով՝ ամփոփելով հոդվածը կարող ենք ասել, որ տեղեկատվական դարաշրջանի սկիզբը բերել է նրան, որ տեղեկատվական ազդեցությունը, որը մարդկանց միջև գոյություն ունի անհիշելի ժամանակներից, մեր օրերում ավելի ու ավելի ակնհայտ է դառնում: Ներկայիս ժամանակներում կուտակված է գիտական հետազոտությունների զգալի փորձ՝ կապված տեղեկատվական-հոգեբանական պատերազմների և տեղեկատվական պայքարի ոլորտների հետ: Ինչ իմաստ էլ որ հաղորդվի «տեղեկատվական պատերազմներ» հասկացությանը, միևնույն է այն առաջացել է ռազմական ոլորտում և նշանակում է դաժան, վտանգավոր և մտադրված գործունեություն: Տեղեկատվությունը, իրոք, դարձել է իրական զենք, քանզի ներկայիս ժամանակշրջանում հակերնեթի կողմից ինտերնետային սերվերների գրոհումը և ոչնչացումը պարզապես զվարճանք չէ, այլ տեղեկատվական պատերազմ:

ЖОЗЕФИНА ЕСАЯН

Национальная академия наук РА, Международный научно – образовательный центр, преподаватель кафедры психологии, аспирантка кафедры психологии

ИНФОРМАЦИОННЫЕ ВОЙНЫ: СФЕРА ДЕЯТЕЛЬНОСТИ И ОСНОВНЫЕ КОМПОНЕНТЫ

В статье дается определение понятия «информационные войны», сфера деятельности, а также основные типы и компоненты информационных войн. Рассмотрены также цели и последствия информационных войн.

ZHOZEFINA YESAYAN

International Scientific-Educational Center of the National Academy of Sciences of the RA, Department of Psychology, Postgraduate student

INFORMATION WARS: ACTIVITY AND KEY COMPONENTS

The article presents the definition of information wars, their sector of activities, as well as the main types and components of information wars. The goals and consequences of information wars are also covered.

ԱՐՄԻՆԵ ՄՈՒՐԱՅԱՆ

Հայ-ռուսական (Սլավոնական) համալսարանի հոգեբանության ամբիոնի դասախոս, հոգեբանական գիտությունների թեկնածու

ԼԻԱԿԱԶՄ ԵՎ ԱՄՈՒՄԱԼՈՒԾՎԱԾ ԸՆՏԱՆՔՆԵՐՈՒՄ ՄԵԾԱՑՈՂ ԵՐԵՒԱՆԵՐԻ ՊԱՏԿԵՐԱՑՈՒՄՆԵՐՆ ԸՆՏԱՆՔԻ ՄԱՍԻՆ

Մույն հոդվածում քննարկվում և վերլուծվում են լիակազմ և ամուսնալուծված ընտանիքներում մեծացող երեխաների պատկերացումները ընտանեկան փոխհարաբերությունների խնդրահարույց կողմերի մասին, որի հետազոտման նպատակով կիրառվել են «Ընտանիքի կինետիկ պատկեր»-ը և «Միջանձնային հարաբերությունների ախտորոշումն անավարտ նախադասությունների միջոցով» մեթոդիկաները:

***Բանալի բառեր՝** ընտանիք, ընտանեկան փոխհարաբերություններ, ամուսնալուծություն, ճգնաժամեր, սոցիալական դերեր, ընտանեկան դերեր*

Ընտանիքի ծագման, տեսակների և առանձնահատկությունների, զարգացման օրինաչափությունների և ընտանիքի մասին համընդհանուր պատկերացումների վերաբերյալ մոտեցումները մշտապես գտնվել և գտնվում են մարդկության ուշադրության կենտրոնում, քանզի հանրահայտ ու անփոխարինելի են ընտանիքի տեղն ու դերը հասարակության զարգացման, նրա արժեքների պահպանման և վերարտադրության գործում: Այս համատեքստում առանձնակի է արժևորվում ընտանիքի և առողջ ընտանեկան փոխհարաբերությունների վերաբերյալ երեխաների պատկերացումների համակազմը, քանի որ աներկբա է այն փաստը, որ երեխայի առողջ զարգացման և կենսագործունեության հիմքը կենսունակ ընտանիքն է: Երեխաների պատկերացումները ընտանիքի և ընտանեկան փոխհարաբերությունների մասին այնքան լայն են և բազմաբովանդակ, որ վերջիններս մեկ համընդհանուր սահմանման մեջ տեղավորելն անհնար է, սակայն փաստ է, որ առողջ ընտանիքն իր արժեհամակարգով և դերային փոխհարաբերություններով յուրովի է նպաստում երեխայի կայացմանը: Հաշվի առնելով վերոնշյալը՝ փորձեցինք դիտման, գրույցի, թեստավորման, մասնավորապես՝ Ռ. Բեռնսի Ն. Կաուֆմանի «Ընտանիքի կինետիկ պատկերը» և Ս. Արգումանյանի «Հետազոտվողի միջանձնային հարաբերությունների ախտորոշումը անավարտ նախադասությունների միջոցով» մեթոդիկաների կիրառմամբ հետազոտել առողջ և ամուսնալուծված ընտանիքներում մեծացող երեխաների պատկերացումներն ընտանիքի, ընտանեկան փոխհարաբերությունների, ընտանեկան դերերի և կարծրատիպերի վերաբերյալ: Նշենք, որ ստացված արդյունքներն ինքնին խոսուն էին, քանի որ մերօրյա հասարակարգում ընտանիքի կառուցվածքն ինքնին բարդ և հակասական է դարձել, իսկ ստացված արդյունքներն էլ վերջինիս առհավտյան էին:

Ռ. Բեռնսի և Ն. Կաուֆմանի «Ընտանիքի կինետիկ պատկերը» խաղ-մեթոդիկան կիրառվել է չորս հանրակրթական դպրոցների շուրջ 140 աշակերտների շրջանում: Աշակերտները սովորում էին վերոգրյալ դպրոցների յոթից տասներկուերորդ դասարաններում, նրանց միջին տարիքը 12-17 (18) էր: Այդ դպրոցներն են՝ Արմավիրի մարզի Նորակերտի, Ծաղկալանջի, Մուսալեռի միջնակարգ և Փարաքարի հիմնական դպրոցները: 140 աշակերտներից 80-ը ամուսնացած ընտանիքներից էին, իսկ 60-ը՝ ամուսնալուծված ընտանիքներից: Երեխաների ներգրավվածությունը հետազոտությանը միտված էր պարզելու ընտանիքի, ընտանեկան փոխհարաբերությունների, դերային կարծրատիպերի վերաբերյալ նրանց պատկերացումները, մասնավորապես այն երեխաների,

ովքեր ամուսնալուծված ընտանիքներում էին ապրում՝ հոր կամ մոր (առավելապես՝ մոր) հետ: Թեստն անցկացվել է երեք տարիների ընթացքում տարբեր դպրոցներում, վերջում կատարվել է ամփոփ վերլուծություն: Ռ. Բեռնսի և Ն. Կաուֆմանի «Ընտանիքի կինետիկ պատկերը» թեստը [1, էջ 297-299] նպատակ է հետապնդում հետազոտելու ներընտանեկան հարաբերությունների առանձնահատկությունները: Այս թեստն անցկացվել է երեխաների շրջանում, ովքեր ապրում էին թե՛ նորմալ, թե՛ փաստացի ամուսնալուծված ընտանիքներում: Հետազոտվողներին (երեխաներին) տրվում էին թղթեր, գրիչ, մատիտ և ռետին, ստեղծվում հնարավորինս անկաշկանդ միջավայր, որպեսզի նրանք հնարավորություն ունենան ազատ և ինքնաբերական կարելու, այնուհետև տրվում են հրահանգները:

Հրահանգ 1: «Նկարիր քո ընտանիքը»: Խորհուրդ չի տրվում բացատրել, թե ինչ է ընտանիքը: *Հրահանգ 2:* «Նկարիր քո ընտանիքը, որտեղ բոլորը սովորականի նման զբաղված են իրենց գործով»: *Հրահանգ 3:* «Նկարիր քո ընտանիքը, ինչպես դու ինքդ ես պատկերացնում»: *Հրահանգ 4:* «Նկարիր քո ընտանիքը, որտեղ յուրաքանչյուր անդամ պատկերված է արկածային (գոյություն չունեցող) էակի տեսքով»: *Հրահանգ 5:* «Նկարիր քո ընտանիքը փոխաբերական տեսքով, առանց որևէ պատկերի, սիմվոլի, որն արտահայտի Ձեր ընտանիքի առանձնահատկությունները»: Առաջադրանքը լրացնելուց հետո պետք է ձգտել ստանալ նաև լրացուցիչ տեղեկություն հարցման միջոցով, խնդրել երեխաներին հնարավորինս մեկնաբանել պատկերը:

Թեստի անցկացման ընթացքում մեր առջև նպատակ է դրվել հետազոտել թե՛ նորմալ, թե՛ ամուսնալուծված ընտանիքների երեխաների պատկերացումները ընտանիքի, ընտանեկան արժեքների, դերերի կատարման, հայրիկից և մայրիկից ունեցած սպասումների, վերջիններիս ազդեցության, արդարացման կամ ապարդարացման վերաբերյալ: Կատարվել է համեմատական վերլուծություն նորմալ և ամուսնալուծված ընտանիքների երեխաների սպասումների և հավակնությունների մակարդակում, ինչպես նաև վերլուծվել է ախտածին-պաթոգենդերային փոխհարաբերությունների ակնհայտ և թաքնված ազդեցությունը երեխաների դերային վարքագծի, միմյանց և շրջապատի հետ փոխաբերությունների տիրույթում: Հավելենք, որ մեթոդիկան ներառում է հինգ հիմնական սանդղակներ՝ ընտանեկան բարենպաստ իրավիճակ, տազնապայմանություն, կոնֆլիկտայնություն, անլիարժեքության զգացում (անլիարժեքություն), ընտանեկան անբարենպաստ իրավիճակ (թշնամանք): Ամուսնացած 80 ընտանիքների երեխաներ արձանագրել են հետևյալ պատկերը (նկար 1).

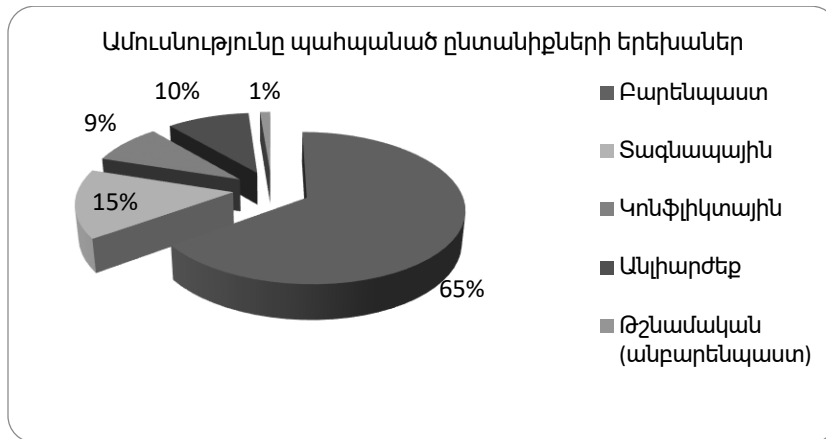

Նկար 1.

«Ընտանիքի կինետիկ պատկերը» մեթոդիկայի թվային արդյունքները՝ ըստ ամուսնությունը պահպանած ընտանիքների երեխաների հետազոտության

52 երեխա (13 միավոր) արտացոլել էր բարենպաստ ընտանիքի պատկերը, այսինքն՝ այս երեխաները ներդաշնակ պատկերացումներ ունեին առողջ ընտանիքի դերային փոխհարաբերությունների մասին: 12 հոգի (14 միավոր) արտացոլել էին տազնապային ընտանիքի պատկերը, որն ինքնին մտահոգիչ ցուցանիշ է առողջ համարվող ընտանիքների երեխաների համար: 7-ի (18 միավոր) ցուցանիշները խոսում էին կոնֆլիկտային ընտանիքի մասին, 8-ինը՝ (11 միավոր)՝ անլիարժեք ընտանիքի, իսկ 1 երեխա (12 միավոր) արտացոլել էր թշնամական (անբարենպաստ) ընտանիքի պատկերը: Ամուսնալուծված 60 ընտանիքների երեխաներ իրենց նկարներում արտացոլել էին հետևյալ պատկերը (նկար 2). 4 երեխա արտացոլել էր բարենպաստ ընտանիքի պատկերը (13 միավոր), 10 երեխա՝ տազնապային ընտանիքի (14 միավոր), 18 երեխայի նկարներում հստակ ուրվագծված էր կոնֆլիկտային ընտանիքը (18 միավոր), 20-ի (11 միավոր) նկարներում՝ անլիարժեք ընտանիքը, իսկ 8 երեխա (12 միավոր) ներկայացրել էր թշնամական (անբարենպաստ) ընտանիքի պատկերը:

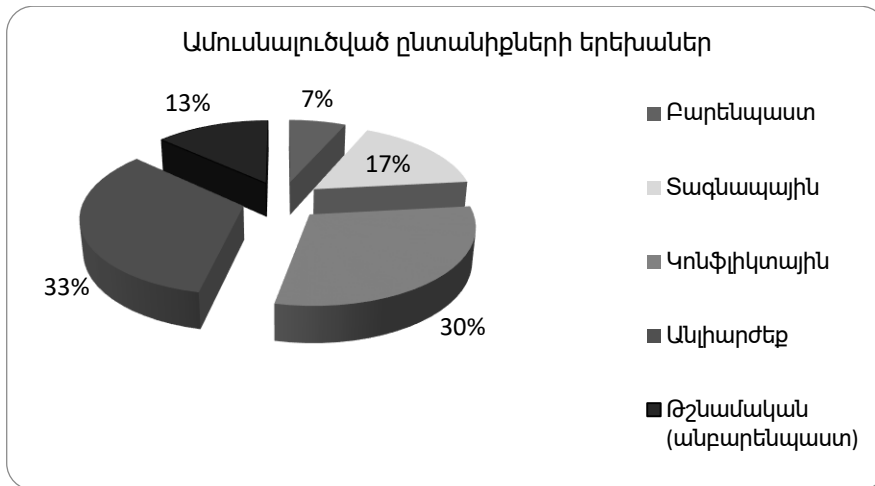

Նկար 2.

«Ընտանիքի կինետիկ պատկերը» մեթոդիկայի թվային արդյունքները՝ ըստ ամուսնալուծված ընտանիքների երեխաների հետազոտության

Այսպիսով, վերլուծելով վերոգրյալ կրթական հաստատություններում անցկացված հետազոտության արդյունքները, փաստենք, որ առողջ ընտանիքներում բնակվող աշակերտների զգալի մասը կայուն պատկերացումներ ունի ներընտանեկան հարաբերությունների ներդաշնակության, դերերի ճիշտ տեղաբաշխման («մոր» դեր, «հոր» դեր և այլն), ընտանիքում դրական հույզերի արտահայտվածության և ընտանիքի անդամների փոխկապվածության մասին: Սակայն, ակնատես եղանք և այն փաստին, որ նույն՝ առողջ ընտանիքներում բնակվող աշակերտների որոշ մասն էլ կայուն պատկերացումներ չունենին ընտանիքի, ընտանեկան փոխհարաբերությունների, դերերի ներդաշնակության մասին: Սա վկայում է այն մասին, որ վերոգրյալ ընտանիքներում կա մ առկա են ախտահարված ներքին կամ արտաքին պատճառներով փոխհարաբերություններ, կա մ, այսպես կոչված, «լողզված» դերեր (հոր կամ մոր դերի ոչ ճշգրիտ դրսևորում), որոնք երեխաներն այնքան էլ լավ չեն ընկալում (ախտածնության դրսևորում երկու սերունդների միջև): Ամուսնալուծված ընտանիքների երեխաների զգալի մասի շրջանում, ինչպես և սպասում էինք, արձանագրվեց բարձր կոնֆլիկտայնություն և տազնապայնություն, որը բնորոշ է դերային աններդաշնակությամբ, լարված, բախումնային ընտանիքներին և, ըստ այդմ էլ, նրանցում մեծացող երեխաներին: Եթե անգամ երեխաները արտաքուստ կոնֆլիկտային և տազնապային վարք չեն դրսևորում, ներքուստ նրանց չեն լքում «կիսատ լինելու», «կորստի» և այլ նմանօրինակ զգացումները: Ինչ խոսք, հուսադրող էր այն փաստը, որ ամուսնալուծված ընտանիքների երեխաներից շատերը, հաղթահարելով ընտանիքում եղած ախտածին փոխհարաբերությունները, կարողացել են պահպանել ընտանիք հիշեցնող կուռ ամբողջական սեփական տեսլականը և ընթանալ առաջ:

Յանկանում ենք նշել հատկապես աշակերտուհիներից մեկին՝ Մկրտչյան Մ.-ին (Արմավիրի մարզի Նորակերտի միջանակարգ դպրոց, X դասարան), որը, անտեսելով երկու ծնողների անբարո վարքագիծը և ամուսնալուծության փաստը, շարունակում է լավ սովորել և կերտում է ապագայի վերաբերյալ հաստատուն պլաններ: Հուսանք, որ նման երեխաների թիվը մեր երկրում կավելանա և տարբեր սոցիալական ինստիտուտներ կաջակցեն նրանց:

«Միջանձնային հարաբերությունների ախտորոշումը անավարտ նախադասությունների միջոցով» մեթոդիկան հետազոտողին հնարավորություն է ընձեռում կոնֆլիկտայնության մակարդակը վերլուծել միջանձնային փոխհարաբերությունների համակարգում, այսինքն՝ թույլ է տալիս փորձարկվողների վարքի կոնֆլիկտային կողմերի հետազոտությունն իրագործել փոխհարաբերությունների արտաքին, տեսանելի հատվածում: Մ.Արզումանյանի «Հետազոտվողի միջանձնային հարաբերությունների ախտորոշումն անավարտ նախադասությունների միջոցով» մեթոդիկան [1, էջ 300-301] հնարավորություն է ընձեռում հետազոտողին վերլուծել միջանձնային փոխհարաբերությունների համակարգում կոնֆլիկտայնության մակարդակը, այսինքն՝ թույլ է տալիս փորձարկվողների վարքի կոնֆլիկտային կողմերի հետազոտությունն իրագործել փոխհարաբերությունների արտաքին տիրույթում:

Մեթոդիկան պարունակում է 28 անավարտ նախադասություններ, որոնք փորձարկվողները պետք է շատ արագ ավարտեն, այսինքն՝ ցանկալի է, որ գրվի առաջին իսկ մտքով անցածը: Մեթոդիկան կիրառվել է երեխաների շրջանում (հանրակրթական չորս դպրոցում սովորող) և հետապնդել է երկու հիմնական նպատակ. նախ համակարգված ձևով հետազոտել աշակերտների միջանձնային փոխհարաբերությունների տիրույթում դրսևորվող վարքագծային առկա նորմերն ու առանձնահատկությունները, որն էլ իրագործվել է թեստում առկա նախադասությունների բանավոր վերլուծության ընթացքում, ապա փորձել թեստի գրավոր տարբերակի իրագործման արդյունքում վերլուծել սովորողների կոնֆլիկտայնության մակարդակի աստիճանը միջդերային-միջանձնային, ընտանեկան, ինչպես նաև արտաքին (այսինքն՝ շրջապատի հետ) փոխհարաբերություններում:

Մեր խնդիրն էր՝ բացահայտել, թե ընտանիքներում առկա դերային անհամաձայնությունները, բախումները, հաճախ ճգնաժամային փոխհարաբերությունները և ախտածին դերերի դրսևորումներն ինչ ձևով են ազդում աշակերտ (երեխա)-շրջապատ հարաբերությունների վրա, այդ ազդեցությունները հիմնականում թաքնված, թե՞ բացահայտ են արտահայտվում նրանց վարքագծում և փոխում են նրանց անգամ անճանաչելիության աստիճանի (մի վիճակ, որին մենք բազմիցս ականատես եղանք հատկապես հասարակության «աչքի համար» պահպանվող և «նորմալ» որակվող ընտանիքների երեխաների շրջանում):

Մեր խնդիրն էր՝ պարզել, թե ընտանիքներում առկա դերային անհամաձայնությունները, բախումները, ախտահարված-ախտածին փոխհարաբերություններն ինչ ձևով են ազդում հետազոտվողների և շրջապատի հարաբերությունների տարբեր կողմերի վրա:

Հետազոտությունն անցկացվել է 4 դպրոցների 140 աշակերտների շրջանում: Հետազոտության արդյունքների առավելագույն հավաստիությունն ապահովելու համար 28 անավարտ նախադասությունները խմբավորվել են 7 հիմնական խմբերում՝ ըստ աղյուսակի համարների համընկնումների, և կատարվել է հետազոտվողների՝ յուրաքանչյուր ոլորտի նկատմամբ ունեցած վերաբերմունքի անհատական ուսումնասիրում: Այդ վերլուծություններն էլ, համաձայն մեթոդիկայի պահանջի, դասակարգվել են ըստ դրական, բացասական և չեզոք սանդղակների, որտեղ ամփոփվել են թե՛ ամուսնությունը պահպանած, թե՛ ամուսնալուծված ընտանիքների երեխաների պատասխանների արդյունքները:

Համարակալված նախադասությունների այդ 7 խմբերն են.

| | | |
|---|--|---------------|
| 1 | Վերաբերմունքը ընտանիքի նկատմամբ | 1, 8, 15, 22 |
| 2 | Վերաբերմունքը տղամարդկանց /կանանց նկատմամբ | 2, 9, 16, 23 |
| 3 | Վերաբերմունքն իր նկատմամբ | 3, 10, 17, 24 |
| 4 | Կյանքի նպատակները | 4, 11, 18, 28 |
| 5 | Վերաբերմունքը հոր նկատմամբ | 5, 12, 19, 26 |
| 6 | Վերաբերմունքը մոր նկատմամբ | 6, 13, 20, 27 |
| 7 | Վերաբերմունքը ընկերների և ծանոթների նկատմամբ | 7, 14, 21, 28 |

Նշյալ խմբերին համապատասխանող ցուցանիշներն ավելի տեսանելի են դառնում գծապատկերների (հիստոգրամների) միջոցով:

Ամուսնացած ընտանիքներում բնակվող 80 երեխաներ (հիստոգր. 1). նրանցից 45-ի վերաբերմունքն ընտանիքի նկատմամբ դրական է, հարգալից, 20-ինը՝ բացասական, 15-ինը՝ չեզոք: 80 երեխաներից 50-ի վերաբերմունքը տղամարդկանց և կանանց նկատմամբ ընդհանրապես դրական էր, 10-ը բացասական կարծիք և համարժեք վերաբերմունք ուներ, 20-ը ընդհանրապես չեզոք էր, և, կարելի է ասել, անտարբեր վերաբերմունք ուներ: Մեփական անձը դրական է գնահատել 40 երեխա, բացասական՝ 25-ը, իսկ 15-ը՝ այդպես էլ կարծիքների մեջ «սուղ» գտնվեց և հատեց չեզոքության սահմանագիծը: Կյանքի նպատակները հստակ էին, արժևորված և դրական 48-ի համար: 19 երեխա այդ հարցում ցուցաբերեց բացասական նախատրամադրվածություն, իսկ 13-ը՝ չեզոք: Հոր նկատմամբ դրական վերաբերմունք ուներ 35 երեխա, 15-ի մոտ գերակշռում էր բացասական սանդղակը, իսկ 30-ը չեզոք վերաբերմունք դրսևորեցին: Երեխաներից 65-ը սիրով և քնքշությամբ են վերաբերվում մորը, դրական, 5-ը՝ ընդգծված բացասական, իսկ 10 երեխաների պատասխանները համապատասխանեցին չեզոք սանդղակին: Ընկերներին և ծանոթներին դրական են վերաբերվում 28-ը, 25-ը՝ ընդգծված բացասական, 27-ը՝ չեզոք:

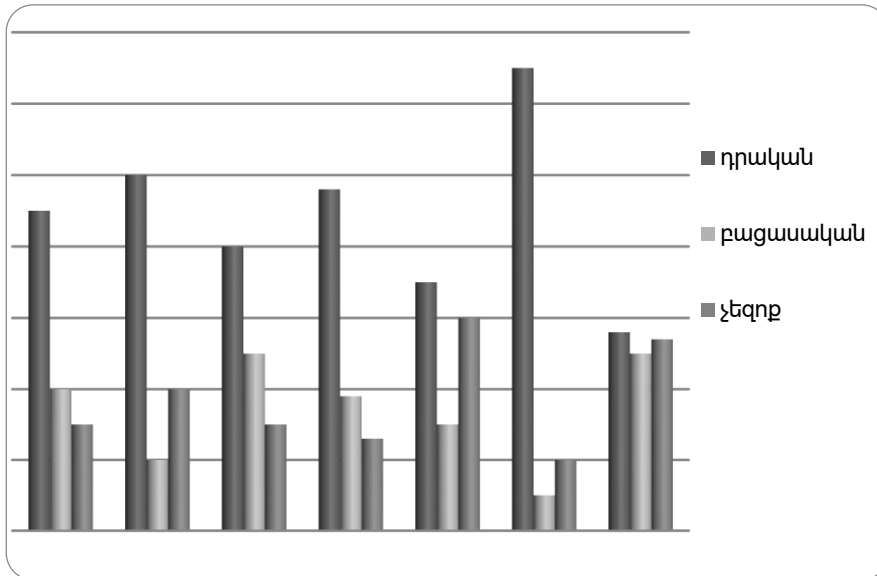

Ամուսնացած ընտանիքների 80 երեխաների տվյալներն ըստ «Անավարտ նախադասությունների մեթոդիկայի»

Ամուսնալուծված ընտանիքներում բնակվող 60 երեխաներից 15-ը ընտանիքի հանդեպ դրական վերաբերմունք ունեն, 40-ը՝ բացասական, ինչը հստակ արտահայտվեց նաև բանավոր վերլուծության ընթացքում, իսկ 5-ը՝ չեզոք: 18-ը դրական էին վերաբերվում տղամարդկանց և կանանց, 33-ը՝ բացասական, իսկ 18-ը՝ չեզոք: Մեփական անձը դրական են գնահատել 22 հոգի, բացասական՝ 20-ը, իսկ չեզոք սանդղակում տեղորոշվել են 18-ը: Երեխաներից 15-ի կյանքի նպատակները հստակ էին, 35-ը՝ ընդգծված բացասական վերաբերմունք ունեն իրենց կյանքի և ընդհանրապես ապագայի նկատմամբ, իսկ 10-ի վերաբերմունքը պասիվ էր, չեզոք:

10-ի վերաբերմունքը հոր նկատմամբ դրական էր, 38-ինը՝ շեշտված բացասական, որը նրանք բանավոր հարցման ընթացքում ևս չթաքցրեցին, իսկ 12-ն ունեն չեզոք վերաբերմունք:

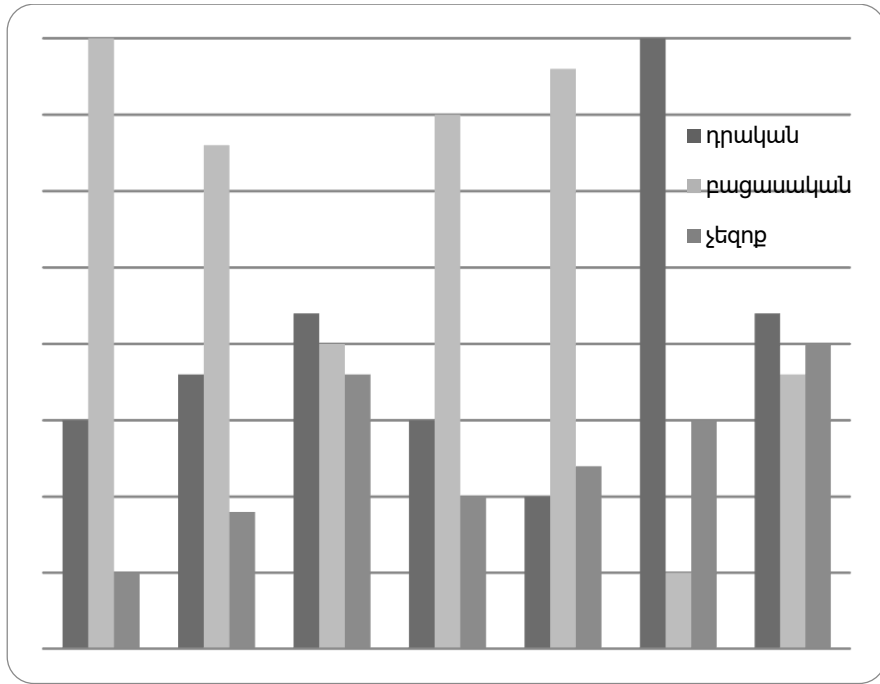

Գծապատկեր 2

Ամուսնալուծված ընտանիքների 60 երեխաների տվյալներն ըստ «Անավարտ նախադասությունների մեթոդիկայի»

Մորը շատ լավ, դրական էին վերաբերվում 40-ը, 5-ի վերաբերմունքը՝ բացասական էր, այն էլ շեշտված, քանի որ մորն էին համարում ընտանիքի կործանման պատճառ, իսկ 15-ը՝ ընդհանրապես չեզոք վերաբերմունք ունեին: Ընկերներին և ծանոթներին դրական էին վերաբերվում 22-ը, բացասական, մերժողական՝ 18-ը, իսկ 20-ն ունեին չեզոք, անտարբեր վերաբերմունք: Փաստերն ինքնին խոսում են, քանի որ ընտանիքի հայելային արտացոլումը համարվող երեխան ուղղակիորեն անմասն չի կարող մնալ ընտանեկան փոխհարաբերությունների ցանկացած դրսևորումից և, կամա, թե ակամա հայտնվում է իրադարձությունների թատերաբեմում: Ընտանիքներում մշտապես ականատես լինելով ծնողների փոխհարաբերություններում առկա կոնֆլիկտային դրսևորումներին, գործառույթների ոչ նորմալ կենսագործմանը, դերային սպասումների և հավակնությունների բախմանը, ախտահարված փոխհարաբերություններին՝ երեխաները խոր և անջնջելի տպավորություններ են ունենում, որոնք նրանց վրա ուժգին ազդեցություն են թողնում. նրանք դառնում են ավելի խոցելի, դյուրաբորբոք, հաճախ՝ ծայրահեղ անտարբեր, ագրեսիվ, անբավարարության զգացումով. վիճակներ, որոնք չեն կարող մտահոգիչ չլինել: Կարծում ենք, որ, անկախ ընտանեկան կարգավիճակից, երեխաների համար շատ կարևոր է իրենց գնահատված ու սիրված զգալը: Անգամ լիարժեք համարվող ընտանիքներում բնակվող շատ երեխաներ, ըստ հետազոտության ցուցանիշների, դարձյալ չեն վստահում ծնողներին: Բնարկե, ամուսնալուծված ընտանիքներում

այս երևույթն առավել տեսանելի է, քանի որ երեխաները, անընդհատ գտնվելով խնդրահարույց իրավիճակներում, անկախ իրենց կամքից, ցուցաբերում են վարքագիծ, որը մինչ այդ խորթ էր իրենց համար, կատարում են այնպիսի արարքներ, որոնց համար հետագայում գուցե զղջում են, ասում են բառեր, որոնց թողած ազդեցությունը ցավոտ է լինում: Բերենք հերթական ցավոտ օրինակը. Արմավիրի մարզի Նորակերտի միջնակարգ դպրոցի տասներորդ դասարանում սովորում է Խաչատրյան Ա.-ն (աղջիկ), ում ծնողներն ամուսնալուծվել են մեր կողմից հետազոտված դերային բախումների և փոխադարձ անընկալունակության պատճառով: Երեխայի հայրը նոր ընտանիք է կազմել (ոչ փաստացի) և ունի երեխա (տղա), որը սովորում է նույն դպրոցում: Հայրն ամեն անգամ դպրոց գալուց այցելում է որդուն, հետաքրքրվում նրա դասերով, պարապմունքներով, իսկ ավագ դասերը չի նկատում անգամ: Երեխան ամեն անգամ լուրջ ճգնաժամ է ապրում, քանի որ ամեն տեսնելուց հոր հանդեպ դրսևորվում է սիրո և ասելիության համախառն զգացում: Մեր հետ զրույցներում հայրն ասաց, որ ինքը նախկին ընտանիքի մասին ուզում է մոռանալ, իսկ երեխան էլ «մոր կտորն» է, և դրա համար էլ ինքը տեսնել չի ուզում: Սա, իհարկե, սարսափելի իրողություն է, քանի որ մանկական անմեղ աշխարհում և պարզ գիտակցության մեջ չեն տեղավորվում մեծերի «բացատրությունները», նրանք ուզում են միայն սիրվել և հասկացվել: Ստացված արդյունքների գիտական հավաստման նպատակով կատարել ենք մաթեմատիկական վիճակագրական վերլուծություն χ^2 չափանիշի օգնությամբ:

Աղյուսակ 1

| | |
|--|--------|
| Վերաբերմունքը ընտանիքին | 10,415 |
| Վերաբերմունքը տղամարդկանց/կանանց | 12,544 |
| Վերաբերմունքն իր նկատմամբ | 1,399 |
| Կյանքի նպատակները | 9,558 |
| Վերաբերմունքը հոր նկատմամբ | 12,568 |
| Վերաբերմունքը մոր նկատմամբ | 1,792 |
| Վերաբերմունքը ընկերների և ծանոթների նկատմամբ | 0,020 |

Վիճակագրական վերլուծություն՝ ըստ խի-քառակուսի չափանիշի ($p < 0,05$)

χ^2 հաշվարկային արդյունքները ամուսնալուծված և ամուսնությունը պահպանած ընտանիքների երեխաների խմբերի համար ներկայացվում է աղյուսակում: $df=4$ ազատության աստիճանի դեպքում $p < 0,05$ հավանականությամբ

աղյուսակային արժեքը 9.49 է: Կարող ենք հավաստել, որ տարբերությունն առկա է վերաբերմունքի 4 ձևերում, ինչը նաև ցույց է տալիս վերոնշյալ երկու խմբերի վերաբերմունքի ձևերում առկա էական տարբերությունները:

Այս ամենից կարելի է գալ հետևության, որ մեր իրականության մեջ դեռևս շատ են այնպիսի ընտանիքները, որոնք, հայտնվելով լարված դերային փոխհարաբերությունների թատերաբեմում, սեփական արարքներն ինչ-որ կերպ արդարացնելու թյուր պատկերացմամբ, օգտագործում են անզամ իրենց երեխաներին՝ նրանց կանգնեցնելով թիրախային խմբում հայտնվելու մեծ վտանգի առաջ: Եվ քանի որ ընտանեկան բախումնաձին, լարված իրավիճակները բացասական ազդեցություն են թողնում երեխայի վրա, ուստի հարկ է, որ ծնողները, իրենց վերաբերող որոշումներն ընդունելուց առաջ, փորձեն առավել խորությամբ գիտակցել ախտաձին հետևանքների անդառնալիությունը երեխայի կյանքում:

ԳՐԱԿԱՆՈՒԹՅՈՒՆ

1. **Արզումանյան Ա. Ս.**, Անբարենպաստ ընտանիքի երեխայի ես-ի դրսևորումների հոգեբանական յուրատիպությունը սոցիալականացման վաղ շրջանում // Հոգեբանությունը և կյանքը, Եր., Ձանգակ-97, 2002., №2, էջ 37-45:
2. **Արզումանյան Ա. Ջ., Սկրտչյան Ս. Շ., Սարգսյան Վ. Ժ.** Կիրառական հոգեբանության պրակտիկում, Եր., Ձանգակ-97, 2002, 391 էջ:
3. **Մեղրակյան Ս. Ա.** Ընտանիքի հոգեբանության խնդիրներին դերային մոտեցման էությունը // Հոգեբանությունը և կյանքը, Եր., Ձանգակ-97, 2010, 9-23 էջ:
4. **Մեղրակյան Ս. Ա.** Ընտանիքի հոգեբանություն (մեթոդաբանական վերլուծություն), Եր., Ուրարտու համալսարան, 2010, 465 էջ:
5. **Մեղրակյան Ս. Ա.** Ընտանիքի սոցիալ-հոգեբանական ուսումնասիրության ժամանակակից հիմնախնդիրները // Հոգեբանությունը և կյանքը, Եր., Ձանգակ-97, 2008, №3-4, էջ 11-19:
6. **Մեղրակյան Ս. Ա., Հարությունյան Ն. Ա.**, Ներընտանեկան կոնֆլիկտների առաջացման պատճառները և հաղթահարման ուղիները // Հոգեբանությունը և կյանքը, Եր., Ձանգակ-97, 2001, №3, էջ 47-56:
7. **Бахадова Е. В.**, Неблагополучная семья как фактор формирования девиантного поведения детей // Вопросы психологии. - М. : Школа-Пресс, 2009. - N1. - с. 37-51.
8. **Берберян А. С., Седракян С. А.**, Представление о семейных ценностях у современной молодежи России и Армении // Семья в контексте педагогических, психологических и социологических исследований. Материалы междунар. научно-практической конф. (5-6 октября 2010). - Пенза-Ереван-Прага, 2010. - с. 173-179.
9. **Бернс Р.**, Развитие Я-концепции и воспитание. - М. : Прогресс, 1986. - 120 с.

АРМИНЕ МУРАДЯН

Российско – Армянский (Славянский) университет, преподаватель кафедры психологии, кандидат психологических наук

ПРЕДСТАВЛЕНИЯ О СЕМЬЕ У ДЕТЕЙ, ПОДРАСТАЮЩИХ В ПОЛНЫХ И НЕПОЛНЫХ СЕМЬЯХ

В этой статье рассматриваются представления о семье подрастающих детей из полных и неполных семей.

Исследуются методы “Кинетический образ семьи” и “Незаконченные предложения”.

ARMINE MURADYAN

Russian - Armenian University, Department of Psychology,
Lecturer, PhD of Psychological Sciences

THE FAMILY NOTION FOR CHILDREN GROWING UP IN COMPLETE AND SINGLE-PARENT FAMILIES

The article deals with some issues on the family notion for children growing up in complete and single-parent families. The methods of "kinetic image of the family" and "incomplete sentences" are examined.

ԾՈՎԻՆԱՐ ՆԵՐՄԻՍՅԱՆ

Գործնական հոգեբանության և սոցիալգիայի
«ՈՒՐԱՐՏՈՒ» համալսարանի հայցորդ

**ԸՆՏԱՆԵԿԱՆ ՀՈԳԵԲԱՆԻ ԴԵՐՆ ԸՆՏԱՆԵԿԱՆ ԿՈՆՃԼԻԿՏՆԵՐԻ ՀԱՐԹՄԱՆ
ԵՎ ԸՆՏԱՆԵԿԱՆ ՆԵՐԴԱՇՆԱԿՈՒԹՅԱՆ ՀԱՄԱՆԵԼՈՒ ԳՈՐԾՈՒՄ**

Ընտանեկան ներդաշնակության հասնելն որքան ցանկալի, այնքան էլ բարդ գործընթաց է: Այսօր շատ ամուսինների համար բավականաչափ դժվար է ինքնուրույն դրան հասնելը, և նրանց հարկավոր է ուղղորդիչ, ճանապարհ ցույց տվող մասնագետ-հոգեբան: Ցավոք, մեր երկրում ընտանեկան հոգեբանին դիմելու մշակույթը, մեղմ ասած, այնքան էլ բարձր հիմքերի վրա չէ: Հասարակության լայն շերտերի համար դեռևս անհասկանալի և դժվար ընդունելի է, որ մեկ ուրիշ «օտար մարդ», տեղեկանա իր ընտանեկան նեղ խնդիրներին և փորձի դրանց հաղթահարման համար ճիշտ լուծումներ առաջարկել: Անշուշտ հոգեբանը պարզապես սովորեցնում է մարդկանց քննարկել և վերլուծել իրենց խնդիրները, որի արդյունքում էլ նրանք կարող են ինքնուրույն հասնել այս կամ այն ելքին:

Քանայի բառեր՝ ընտանիք, հոգեբան, դեր, ամուսիններ, թերապիա, կոնֆլիկտ

Վերջին ժամանակներս ընտանիքի հոգեբանության բնագավառում ակնհայտորեն նկատվում է համակարգային մոտեցում, այսինքն՝ ընտանիքը դիտարկվում է որպես ամբողջական համակարգ: Հիշենք, որ ընտանիքն ընդհանուր համակարգ է, որի անդամներից յուրաքանչյուրն ունի իր տեղն ու դերն ընտանիքում, և իր գործունեությամբ նրանցից յուրաքանչյուրն որոշակի ազդեցություն է ունենում ընտանիքի մյուս անդամների վրա: Քանի որ ընտանեկան համակարգն ինքնակարգավորվող համակարգ է, ուրեմն՝ այդ համակարգի փոխակերպման աղբյուրը գտնվում է հենց դրա ներսում: Ընտանեկան ներդաշնակության հասնելը որքան ցանկալի, այնքան էլ բարդ գործընթաց է, որը պահանջում է մեծ ջանքեր, համբերություն, խելամտություն:

Գաղտնիք չէ, որ այսօր շատ ամուսինների համար ինքնուրույն դրան հասնելը բավականաչափ դժվար է, և ցավոք սրտի, ճգնաժամի մեջ հայտնված

ամուսինների մեծ մասը, որպես ելք ընտրում է ամուսնալուծությունը, մի մասը նախընտրում է ամբողջ կյանքում ապրել կոնֆլիկտային հարաբերություններում և, միայն մի փոքր մասն է ընդունում, որ իրեն հարկավոր է ուղղորդիչ, ճանապարհ ցույց տվող մասնագետ: Մեր օրերում այդ ուղղորդիչ դերն իր վրա է վերցնում ընտանեկան հոգեբանը:

Ցավոք, մեր երկրում ընտանեկան հոգեբանին դիմելու մշակույթը, մեղմ ասած, այնքան էլ բարձր հիմքերի վրա չէ, չնայած, որ վերջին ժամանակներս նկատվում է նման միտման աճ: Հասարակության լայն շերտերի համար դեռևս անհասկանալի և դժվար ընդունելի է, որ մեկ ուրիշ՝ «օտար մարդ», տեղեկանա իր ընտանեկան նեղ խնդիրներին և փորձի դրանց հաղթահարման համար ճիշտ լուծումներ առաջարկել:

Հազվադեպ է պատահում, որ ամբողջ ընտանիքը դիմի հոգեբանի օգնությանը: Հիմնականում հոգեբանին է դիմում ամուսիններից մեկը, ասենք օրինակ՝ մայրն իր անչափահաս երեխայի հետ, իսկ երբեմն էլ նրանց է միանում հայրը: Ուսումնասիրությունները ցույց են տալիս, որ 70% դեպքերում հոգեբանին դիմելու նախաձեռնությունը պատկանում է կնոջը: Եվրոպական մի շարք երկրներում իրավաբանորեն ամուսնական գույզին չի թույլատրվում ամուսնալուծվել (հատկապես այն դեպքում, եթե ընտանիքում կա անչափահաս երեխա), քանի դեռ նրանք չեն անցել որոշակի հոգեբանական կուրսեր: Նման պրակտիկա մեր երկրում, ցավոք, չկա:

Նշենք նաև, որ գույզերի խորհրդատվությունը կարող է կիրառվել նաև հարաբերությունների նախնական փուլում՝ գույզերի հոգեբանական համատեղելիությունը պարզելու համար:

Հոգեբանի մոտ այցելությունն ինչ-որ չափով ենթադրում է նաև լճացած և կոնֆլիկտային հարաբերություններից ուղիղ անցում դեպի ամուսնալուծություն: Թերապիայի ամենասկզբում էլ հարկավոր է ամուսիններին տեղեկացնել այն մասին, որ հոգեբանի մոտ այցելելը դեռևս երաշխիք չէ և չի էլ կարող լինել իրենց հետագա երջանիկ կյանքի համար: Այստեղ ստիպված ենք հիասթափեցնել շատերի այն սպասելիքը, թե հոգեբանի միջնորդությամբ իրենք կդառնան երջանիկ ամուսիններ ու չեն ամուսնալուծվի: Ավելին՝ կարող է լինել հակառակը, ամուսիններն որոշ ժամանակ հոգեբանի մոտ այցելելուց հետո որոշում են ամուսնալուծվել: Ինչո՞վ է դա պայմանավորված: Թերապիայի միջոցով զարգացում է տեղի ունենում ամուսինների լճացած հարաբերություններում: Իսկ առանց հոգեբանի միջնորդության նույն ամուսնական գույզը կարող է ապրել նույն լճացած կոնֆլիկտային հարաբերություններում մի ամբողջ կյանք, և նրանցից ոչ մեկը քայլ չի անի դեպի ապահարզան, չնայած այն հանգամանքին, որ նրանց միջև յուրաքանչյուր վեճ ավարտվում է ամուսիններից մեկի կողմից ամուսնալուծության սպառնալիքով: Ի՞նչ է ստացվում արդյունքում. ամուսինները երկար տարիներ ապրելով նման հարաբերություններում, հոգեբանի օգնությամբ, այսպես ասած, «առողջանում են», նորովի գնահատում իրավիճակը, որում ապրում են, և հասկանում, որ այդ հարաբերություններն իրենց պետք չեն:

Հոգեբանի խորհրդատվությունը սկսվում է նրանից, երբ գույզից մեկն ինքնակամ դիմում է հոգեբանին առկա խնդիրը հաղթահարելու նպատակով, և այնուհետև հոգեթերապևտիկ գործընթացին միանում է նաև իր գուզընկերը:

Ընտանեկան կոնֆլիկտների և դրանց հաղթահարման ուղիների վերաբերյալ ամբողջական պատկերացում կազմելու համար պետք է անցկացնել համակարգված ուսումնասիրություն, լսել ընտանիքի յուրաքանչյուր անդամի պահանջներն ու ցանկությունները: Բացի այդ, անհրաժեշտություն դեպքում, կարելի է բոլորին լսել միաժամանակ:

Սակայն, երբ առկա են համատեղ խորհրդատվությանը խոչընդոտող գործոններ, գույզի խորհրդատվությունը կարող է իրականացվել գուզընկերներից յուրաքանչյուրի հետ առանձին: Գործնականում հաճախ կարելի է հանդիպել այնպիսի դեպքերի, երբ անհատական թերապիան վերածվում է ընտանեկանի, և հակառակը: Նման պարագայում հոգեբանի աշխատանքը պետք է նպատակ հետապնդի կանխարգելել, վերականգնել և զարգացնել խաթարված միջանձնային հարաբերությունները, ինչպես նաև հաղթահարել ընտանիքի անդամների կամ անդամներից մեկի մոտ առկա հուզական խանգարումները:

Այս ամենը, ի վերջո, պետք է նպաստի ընտանիքի բոլոր անդամների անձնային աճի հնարավորության ստեղծմանը, ընտանիքում նրանց դերերի, դիրքերի վերաիմաստավորմանը: Փորձի վրա հիմնված (Ք. Ուիթաքեր, Վ. Սատիր) ընտանեկան հոգեթերապիան շեշտը դնում է անձնային աճի, ինքնուրույնության ձեռքբերման, ընտրության ազատության և պատասխանատվության վրա՝ որպես հոգեթերապիայի նպատակ [3, էջ288]:

Քանի որ խոսք գնաց ընտանեկան դերերի մասին, ուստի՝ փորձենք համառոտ անդրադարձ կատարել դրան: «Դեր» հասկացությունը դարձել է ժամանակակից սոցիալական գիտությունների, այդ թվում նաև ընտանիքի հոգեբանության գլխավոր հասկացություններից մեկը [1, էջն 32]:

Ուսումնասիրելով ընտանիքի անդամների պահանջումները և նրանց կողմից իրականացվող դերերի փոխհարաբերությունները՝ հնարավոր է բացահայտել ընտանիքի կառուցվածքում հոգեկան և հասարակական բաղադրիչների փոխհարաբերությունների բնույթը: Երկրորդական դեր հատկացնելու դեպքում այն կազմող անհատներին, նրանց հոգեբանական բնութագրին, գործնականում գրեթե անհնար է հոգեբանորեն հետազոտել ընտանիքն և աշխատել դրա հետ: Այս առիթով հայտնի հոգեբաններ Փինֆոսն ու Լեբովը նշում են, որ պատմականորեն ընտանեկան թերապիայի հայեցակարգում և ինչ-որ չափով նաև ընտանիքի հոգեբանության տեսություններում հնարավորինս նեղացվում էին անհատի հոգեբանության և անհատական հոգեախտաբանության ներկայացվածության շրջանակներում [2, էջ 44]:

Շատ դեպքերում ընտանիքներում խնդիր է առաջացնում ոչ թե միմյանց չզիջելը կամ չհարմարվելը, այլ այն, որ նրանք իրենց էությանը կոնֆլիկտային մարդիկ են: Նման դեպքում միջանձնային կոնֆլիկտը ներքին կոնֆլիկտի հետևանք է: Նման դեպքում հոգեբանին նախ և առաջ անհրաժեշտ է շեշտը դնել անհատի ներքին խնդիրների վերացման վրա, որից հետո միայն անցնել ընտանեկան խնդիրների ուսումնասիրմանն ու լուծմանը: Գործնականում առավել

հաճախ հանդիպում են դեպքեր, երբ հոգեբանն ուղղակիորեն կատարում է շղթայի կապող օղակի մի մասի կամ էլ թարգմանչի դեր:

Այժմ փորձենք անդրադառնալ այն հարցին, թե կոնկրետ ինչով է պայմանավորված ընտանեկան հոգեբանի դերն ընտանեկան կոնֆլիկտների հաղթահարման և ընտանեկան ներդաշնակության ստեղծման գործում:

Գաղտնիք չէ, որ երկարաժամկետ կոնֆլիկտները համարյա ամբողջությամբ քայքայում են ամուսինների միջանձնային հարաբերությունները և նրանք սկսում են մեղադրել մեկմեկու, վիրավորել միմյանց, անգամ եթե նրանք նույն բանն են պնդում: Այս դեպքում «... ամուսիններից յուրաքանչյուրը կարող է հանդես գալ որպես հոգետրավմատիկ գործոն» (4, էջ 21): Հենց նման դեպքում էլ երրորդ չեզոք մարդու, ներկայությունը դառնում է անհրաժեշտություն. հենց նա էլ, կարող է օգնել ամուսիններին: Հոգեբանը նման դեպքերում, փաստորեն, դառնում է միջնորդ՝ ամուսիններից մեկի խոսքը մյուսին հասցնելու գործում: Ընտանեկան հոգեբանը, մեր կարծիքով, պարտավոր է ցույց տալ, համոզել ամուսիններին, որ առաջացած խնդիրների լուծման առաջին քայլը հենց խնդրի խաղաղ քննարկումն է:

Միշտ չէ, որ հոգեբանին հենց սկզբից հաջողվում է պարզել ամուսինների փոխհարաբերություններում կոնֆլիկտի դրդապատճառները, քանի որ ամուսինները շատ հաճախ թաքցնում են իրենց վարքագծի իրական պատճառները: Այս առիթով մենք լիովին համակարծիք ենք հայտնի հոգեբան Սիսենկոյի այն մտքին, որ յուրաքանչյուր հետազոտող, ուսումնասիրելով ամուսնական փոխհարաբերությունները, տեղեկատվության կարիք ունի այն մասին, թե ինչ է կատարվում կնոջ և ամուսնու միջև որոշակի բախումնային իրավիճակներում (4, էջ 9): Քիչ չեն նաև այն դեպքերը, երբ նույնիսկ ամուսիններն էլ իրենք դա չեն հասկանում: Հենց նման դեպքերում է, որ ընտանեկան հոգեբանը մեծ անելիք ունի՝ թերապիաների օգնությամբ հնարավոր դարձնել մարդու ենթագիտակցությունից «վեր հանել» իրական խնդրի պատճառները:

Սակայն, երբ հոգեբանին է դիմում մարդ, ով արդեն իր համար ամեն ինչ որոշել է, և այդ քայլի նպատակն է՝ թե՛ իրեն, և թե՛ ամուսնուն կամ կնոջն ապացուցելը, որ ինքը պայքարում էր իրենց միության համար, ապա նրան օգնելը գրեթե անհնար է:

Անշուշտ, դժվար է որոշել, թե հոգեբանի մոտ քանի այց կպահանջվի առաջացած խնդրին լուծում տալու համար, քանի որ դա խիստ անհատական է: Հնարավոր են դեպքեր, երբ մեկ այցելությունը բավարար է, երբեմն՝ երկուսը, երբեմն՝ ութը կամ տասը: Հարկ է մի կարևոր հանգամանք չանտեսել. հոգեբանն ի գործու չէ լիովին փոխել ձեր կյանքը կամ ձեր գուզրնկերոջը: Առաջին հայացքից այդ հանգամանքը կարող է պատճառ հանդիսանալ, որ շատերը չցանկանան դիմել հոգեբանին: Դրա հետ միասին մեկ բան ակնհայտ է. հոգեբանը պարզապես սովորեցնում է մարդկանց քննարկել և վերլուծել իրենց խնդիրները, որի արդյունքում էլ նրանք ինքնուրույն հանգում են այս կամ այն ելքին:

Վերջում, ամուսիններին խորհուրդ կտայինք ընտանեկան հոգեբանի խորհրդատվությունից հետո միայն կայացնել որոշում՝ միասին ապրելու կամ բաժանվելու վերաբերյալ:

ԳՐԱԿԱՆՈՒԹՅՈՒՆ

1. Սեփրալյան Ս. Ա., Ընտանիքի հոգեբանություն, Երևան, 2010, 456 էջ
2. Ստեփանյան Զ. Ա., Ընտանիքը որպես սոցիալ հոգեբանական համակարգ, Հոգեկան առողջության հայկական հանդես, 2013, 4 (2), 60 էջ
3. **Карабанова О.А.**, Психология семейных отношений и основы семейного консультирования: Учебное пособие. Москва. 2005. 320 с.
4. **Сысенко В.**, Супружеские конфликты, Москва, 1989, 176 с .

ՇՈՎԻՆԱՐ ՆԵՐՏԻՏՅԱՆ

Университет практической психологии и социологии "Урарту",
соискатель

ՐՈԼԻ ՏԵՄԵՅԻՆՈՅ ՓՍԻԽՈԼՈԳԻԱԿԻ Վ ՏԳԼԱՅԻՎԱՆԻՅ ՏԵՄԵՅԻՆՅ ԿՈՆՖԼԻԿՏՈՎ Ի ԴՈՍՏԻՋՈՒՄԻ ՏԵՄԵՅԻՆՈՅ ԴԱՐՄՈՆԻԱԿԻ

Насколько желательно достижение семейной гармонии, настолько же это сложный процесс. На сегодня для супругов довольно сложно самостоятельно достичь этого, и им нужны проводники, показывающие дорогу - психологи. К сожалению, в нашей стране культура обращения к психологам, мягко говоря, не настолько высока. Для широких слоев общества пока непонятно и сложно принять, что некто, «чужой человек», будет информирован о его узкосемейных проблемах и попытается предложить правильные решения. Несомненно, психолог просто учит людей обсуждать и анализировать проблемы, в результате чего они самостоятельно находят тот или иной выход.

TSOVINAR NERSISYAN

Urartu University of Practical Psychology and Sociology,
Applicant

THE ROLE OF FAMILY PSYCHOLOGY IN THE SOLUTION OF FAMILY CONFLICTS AND ACHIEVEMENT OF FAMILY HARMONY

The more desirable achieving family harmony is the more complicated process it is. Today, it is challenging for many couples to achieve it on their own: they need guidance, a specialist who will show them the way, and this specialist is a psychologist. Unfortunately, in our country the culture of turning to the psychologists, to put it mildly, is not common in our country. For the wide spectrum of society it is still unclear and difficult to accept that another, so called "stranger" can learn about their domestic problems and try to offer the right solutions to overcome them. Certainly, the psychologist simply teaches people to discuss and analyze their problems, and as a result, they independently reach this or that outcome.

ԿԱՌԱՆԵՆ ՈՍԿԱՆՅԱՆ

ՀՀ ԳԱԱ զիտակրթական միջազգային կենտրոնի մագիստրոսանտ

ՏՆՏԵՍՎԱՐՈՂ ՍՈՒԲՅԵԿՏՆԵՐԻ ՀՈԳԵԲԱՆԱԿԱՆ
ԱՌԱՆՁՆԱՀԱՏԿՈՒԹՅՈՒՆՆԵՐԸ՝ ՈՐՊԵՍ ՏՆՏԵՍՈՒԹՅԱՆ ԶԱՐԳԱՑՄԱՆ ԵՎ
ԿԱՌԱՎԱՐՄԱՆ ԳՈՐԾՆԹՅՈՒՆՆԵՐԻ ՎՐԱ ԱԶԴՈՂ ԳՈՐԾՈՆՆԵՐ

Յուրաքանչյուր անձ, հասարակական խումբ, հանրույթ, էթնոս, ազգ՝ որպես տնտեսավարող միավոր, բնորոշվում է իրեն հատուկ տնտեսական վարքով: Այն կարող է լինել ինչպես կոգնիտիվ, այնպես էլ իմպուլսիվ, ինչպես կառավարելի, այնպես էլ անկառավարելի և պայմանավորված լինել հոգեբանական տարբեր գործոններով: Հոդվածում կարևորվում է այն տեսակետը, որ տնտեսության զարգացման և կառավարման գործընթացներում չի կարելի հաշվի չառնել տնտեսական սուբյեկտների հոգեբանական և էթնոհոգեբանական առանձնահատկությունները, քանի որ դրանք, որպես գործոններ, կարող են ինչպես նպաստող, այնպես էլ խոչընդոտող ազդեցություն ունենալ հասարակության ներսում ցանկալի տնտեսական հարաբերությունների ձևավորման, երկրի տնտեսության արդյունավետ կազմակերպման և կառավարման գործընթացների վրա:

Բանալի բառեր՝ տնտեսական գործունեություն, տնտեսավարող սուբյեկտ, տնտեսական վարք, տնտեսագիտական հոգեբանություն, հոգեբանական գործոններ, անհատական և էթնոհոգեբանական առանձնահատկություններ, էթնոկարծրատիպեր, միջհանրութային տնտեսական համագործակցություն, տնտեսության արդյունավետ կառավարում

Հասարակագիտական և տնտեսագիտական ժամանակակից տեսություններում տնտեսական գործունեություն ծավալող ցանկացած միավոր (անձ, ընտանիք, մարդկանց խումբ, հանրույթ, էթնոս, ազգ) համարվում է ոչ միայն գործող տնտեսական հարաբերությունների ազդեցությունը կրող օբյեկտ, այլև տնտեսական հարաբերություններ ձևավորող սուբյեկտ⁴¹⁶ [1]-[7]: Սա նշանակում է, որ տնտեսական գործընթացներին առնչվող հետազոտություններում անհատի կամ հասարակական-քաղաքական որևէ միավորի ցուցաբերած տնտեսական վարքը⁴¹⁷ չի կարելի դիտարկել միայն զուտ տնտեսական երևույթների հետևանք հանդիսացող եզրույթ (կատեգորիա): Հասարակական միավորների տնտեսական վարքը, որն, ինչ խոսք, պայմանավորված է նրանց հոգեբանական առանձնահատկություններով, պետք է համարել գործոն այս կամ այն տեսակի տնտեսական հարաբերությունների ձևավորման, պետության ներսում դրանցով պայմանավորված տնտեսական քաղաքականության իրակացման և տնտեսության կառավարման գործընթացներում: Պատահական չէ, որ կիրառական նշանակությամբ պայմանավորված, սոցիալ-տնտեսական գիտությունների ներկայիս համակարգում բուռն զարգացում է ապրում տնտեսագիտական հոգեբանությունը⁴¹⁸: Որպես տնտեսագիտությանը և հոգեբանությանը հարակից ճյուղ՝ տնտեսագիտական հոգեբանությունն իր մեջ միավորում է ինչպես

⁴¹⁶ Տնտեսագիտական հոգեբանության մեջ այս սկզբունքը հայտնի է **սուբյեկտայնության սկզբունք** անվամբ («принцип субъектности»):

⁴¹⁷ Տնտեսավարող սուբյեկտի վարք, որը պայմանավորված է տնտեսական գործունեության մեջ հանդիպող իրավիճակներում նրա կողմից ընտրություն կատարելու դրդապատճառներով: Տնտեսագիտության տեսանկյունից տնտեսական վարքի արդյունավետ դրսևորման չափանիշ է նվազագույն ծախսերով առավելագույն շահույթ ձեռք բերելու կարողությունը:

⁴¹⁸ ԱՄՆ-ում այն համարվում է առանձին գիտություն, եվրոպական երկրներում՝ միջանկյալ գիտություն տնտեսագիտության և հոգեբանության միջև, հետխորհրդային երկրներում (այդ թվում

տնտեսագիտական, այնպես էլ հոգեբանական գիտություններում առկա տեսական դրույթները, մեթոդաբանական սկզբունքներն ու մոտեցումները, փորձարարական հետազոտությունների արդյունքները: Տնտեսագիտական հոգեբանության առանձնահատկությունն այն է, որ նրանում՝ որպես հետազոտության օբյեկտ, առանձնակի ուշադրության են արժանանում տնտեսավարող սուբյեկտների⁴¹⁹ (նույնն է թե «տնտեսական սուբյեկտների») գիտակցված կամ չգիտակցված դրդապատճառներով պայմանավորված հոգեբանական այն առանձնահատկությունները, որոնք պատճառ կարող են դառնալ մարդու կամ մարդկանց խմբերի (հանրությունների) վարքի այնպիսի դրսևորումների, որոնք պայմանավորված են սոցիալ-տնտեսական երևույթների նրա ընկալումներով: Հետազոտվում են տնտեսավարող սուբյեկտների ընկալման և գնահատման գործընթացների, մոտիվացվածության, վարքի և աշխատանքային գործունեության վրա անհատական-հոգեբանական և էթնոհոգեբանական այն գործոնների ազդեցությունները, որոնք պայմանավորում են հասարակության յուրաքանչյուր անդամի ոչ միայն հասարակական-տնտեսական կյանքին ադապտացվելու, այլև տնտեսությունը զարգացնելու և այն արդյունավետ կառավարելու խնդիրները:

Յուրաքանչյուր հասարակություն բնորոշվում է իրեն հատուկ տնտեսական վարքի կանոններով (որոնք պատմամշակութային որոշակի զարգացումների արդյունք են), հետևաբար տնտեսության կառավարման գործընթացում չեն կարող գոյություն ունենալ բոլոր հասարակությունների համար համապիտանի կանոններ անգամ այն դեպքում, երբ սոցիալ-տնտեսական հարաբերությունների մոդելը նրանցում նույնն է (օրինակ՝ շուկայական հարաբերությունների): Սա նշանակում է, որ տնտեսության զարգացման և կառավարման գործընթացներում պետք է հաշվի առնել այն, որ որևէ տնտեսավարող սուբյեկտի (լինի դա անհատ, անհատների ռեֆերենտային (վերաբերական) խումբ, հանրույթ, էթնոս, թե ազգ) վարքը պայմանավորված է ոչ միայն տվյալ պահին հասարակության ներսում գործող տնտեսական հարաբերություններով, այլև անհատական հոգեբանական և էթնոհոգեբանական առանձնահատկություններով: Չի կարելի անտեսել, որ անհատական ու խմբային ինքնագիտակցության կառուցվածքային բաղադրամաս լինելով՝ նշված առանձնահատկությունները նախադրյալ կարող են հանդիսանալ անհատական կամ էթնիկական կարծրատիպերի ձևավորման գործում, և հետևաբար՝ ազդեցություն ունենալ ողջ հասարակության կամ նրա մի մասի տնտեսական վարքի վրա:

Փաստացի տնտեսական վարքն այն է, որ տնտեսավարող սուբյեկտները դրսևորում են տնտեսական որոշումներ կայացնելիս, և որում հաշվի են առնված այն գործոններն ու հետևանքները, որ կարող են ի հայտ գալ այդ որոշումներն

Հայաստանի Հանրապետությունում, որտեղ այն գտնվում է դեռ սաղմնային վիճակում՝ սոցիալական հոգեբանության ճյուղ:

⁴¹⁹ Տնտեսական սուբյեկտ (economic agent) համարվում է տնտեսական ոլորտում ներգրավված ֆիզիկական կամ իրավաբանական այն անձը (լինի դա անհատ, ընտանիք, ձեռնարկատեր, ձեռնարկություն, տնտեսական որևէ միություն թե պետություն), ով կայացնում է որոշումներ, ինքնուրույն մշակում տնտեսական պլաններ և համաձայն դրանց ծավալում տնտեսական գործունեություն, ստանում արտադրական պատվերներ կամ կատարում բաշխման և սպառման ոլորտներին առնչվող հանձնարարություններ կամ հանդես է գալիս գնորդի դերում:

ընդունելու հետևանքով: Այն կարող է լինել ինչպես կոգնիտիվ (իմացական) դր-
դապատճառներով պայմանավորված, այնպես էլ՝ իմպուլսիվ (հանկարծազ-
դակային), ինչպես կառավարելի, այնպես էլ՝ անկառավարելի⁴²⁰: Տնտեսական
վարքը, անկախ իր գիտակցական, անգիտակցական կամ ենթագիտակցական
դրսևորումներից, ենթադրում է ոչ միայն նպատակադրում, այլև կառավարում՝
ի դեմս համապատասխան տնտեսական պայմանների և իրացման հնարավո-
րությունների: Մասնակիորեն կարելի է պնդել, որ կառավարման շնորհիվ տն-
տեսական վարքը կարող է վերածվել տնտեսական գործունեության և իրենով
պայմանավորել ոչ միայն հասարակության առանձին շերտերի կողմից սվայլ
պահին դրսևորվող առանձնահատկությունները, այլև պետության ներսում
միջհանրության տնտեսական հարաբերություններ ձևավորելու սկզբունքնե-
րը, պետության տնտեսության զարգացման միտումներն ու ուղղվածությու-
նը⁴²¹: Ուստի տնտեսության կառավարումը, որպես սուբյեկտների և օբյեկտնե-
րի համագործակցություն, կարող է արդյունավետ համարվել միայն այն դեպ-
քում, եթե նրանում հաշվի են առնված հոգեբանական այն հնարավոր ազդեցու-
թյունները, որ կարող են ունենալ կառավարման սկզբունքները, մոտեցումները,
ոճերն ու ձևերը տնտեսական սուբյեկտների վարքի վրա:

Սոցիալ-տնտեսական համակարգի ցանկացած փոփոխություն առաջ է բե-
րում նախկինում ձևավորված արժեքների, հասարակական նորմերի ու կարծ-
րատիպերի փոփոխության անհրաժեշտություն: Որքան էլ փոփոխությունները
թելադրված լինեն նոր սոցիալ-տնտեսական հարաբերությունների պահանջ-
ներով, միննույն է դրանք պայմանավորվելու են հասարակությունը կազմավո-
րող հանրային էթնոհոգեբանական առանձնահատկություններով: Հետևա-
բար՝ տնտեսական սուբյեկտների անհատական (անձի դեպքում) և էթնոհոգե-
բանական (խմբի, հանրային, ազգի դեպքում) առանձնահատկություններն ան-
պայման ազդեցություն են ունենալու տնտեսության զարգացման և կառավար-
ման գործընթացների վրա:

Յուրաքանչյուր էթնոս (հանրային), որպես բնականոն ձևով կազմավորված
պատմական-հասարակական միավոր, իր մեջ ներառում է մարդկանց, ովքեր
օժտված են գիտակցության և վարքի միանման կարծրատիպերով: Բնական և
հասարակական տարբեր միջավայրերում, գոյապահպանական հիմնախնդիր-
ներ լուծելու դրդապատճառներից ելնելով, էթնոսի յուրաքանչյուր ներկայա-
ցուցիչ փոխանցում է այդ կարծրատիպերը սերնդեսերունդ՝ որպես էթնիկ սո-
վորությունների, մշակույթի, աշխարհայացքի, ընդհանրական համակեցության
անբաժանելի մաս: Նույն կերպ էլ ամեն մի ազգ⁴²² առանձնանում է իրեն բնորոշ

⁴²⁰ Օրինակ՝ սպառողների վարքը նախատոնական օրերին, գնորդների վարքը «բրենդային» կոչված
ապրանքատեսակներ ձեռք բերելիս, արտադրողների, ապրանք ներմուծողների կամ
սպասարկողների վարքը մենաշնորհային կարգավիճակներում և այլն:

⁴²¹ Նկատի ունենք տնտեսության կառավարման այն սկզբունքները, որոնցից ելնելով՝ պետությունը
կարող է բնութագրվել որպես «սպառող» կամ «արտադրող» պետություն:

⁴²² Հստ ժամանակակից էթնոբանական կոնցեպցիաների՝ ազգը մարդկանց համախումբ է, որն ունի
անվանում, պատմական տարածք, ընդհանուր լեզու, որոշակի տարածքի վրա ձևավորված
ազգային պետականություն, հասարակական ընդհանուր մշակույթ, բարոյական ու իրավական

դումինանտ առանձնահատկություններով, որոնք անբացահայտ ձևով դրսևորվում են նրա յուրաքանչյուր ներկայացուցչի տնտեսական մտածողության և վարքի մեջ: Հատկապես այն երկրներում, որտեղ նոր են անցել շուկայական տնտեսական հարաբերությունների (օրինակ՝ Հայաստանի Հանրապետությունում) էթնոհոգեբանական դումինանտ առանձնահատկությունների հետ հաշվի չնստելը կարող է հանգեցնել հասարակության որոշ շերտերի մեջ տնտեսական գործունեություն ծավալելու կարողությունների անկման, ինչն իր հերթին կարող է հոգեբանական առումով խոչընդոտել երկրում տնտեսության զարգացմանը և արդյունավետ կառավարմանը:

Անհատական վարքի մեկնաբանման հարցում դասական տնտեսագիտական տեսությունները հիմք էին ընդունում «տնտեսական մարդու» («Homo Economicus»-ի) մոդելը, համաձայն որի՝ տնտեսական սուբյեկտների վարքը ենթադրվում է բացարձակապես արդյունավետ այն առումով, որ հենվում է մաքսիմալացման սկզբունքի վրա (սպառողը ձգտում է գերազնահատել իր պահանջմունքների բավարարման խնդիրը, իսկ արտադրողը՝ առավելագույն եկամուտ ստանալու ձգտումը): Իրենց նպատակին հասնելու համար երկուսն էլ փորձում են ընտրել արդյունավետ միջոցներ: Ընտրության այդ գործընթացը, ինչ խոսք, պայմանավորված է նրանց նախասիրություններով և հասարակության (պետության) ընձեռած հնարավորություններով: Նախասիրությունները բնութագրում են նրանց սուբյեկտիվ (անհատական) պահանջմունքները, իսկ սահմանափակումները՝ օբյեկտիվ (հասարակական) հնարավորությունները: Ստացվում է, որ սահմանափակ միջոցների պարագայում տնտեսական սուբյեկտների վարքագիծը կառուցվում է արդյունավետության որոնման սուբյեկտիվ հնարավորություններից ելնելով: Քանի որ հասարակության զարգացմանը զուգընթաց մարդկանց նախասիրությունները հաստատուն չեն մնում, ուրեմն բացարձակ ռացիոնալ վարքի դրսևորում հնարավոր չէ: Այդ է պատճառը, որ տնտեսական մարդու վարքի նեոինստիտուցիոնալ մոդելի հիմքում [15]- [17] դրվում է սահմանափակ արդյունավետության սկզբունքը, որում հաշվի են առնվում նաև հասարակական նորմերը, օրենքները, մտածողության կարծրատիպերը, սովորությունները, ինչպես նաև այն հանգամանքը, որ տեղեկատվության սղության պայմաններում մարդը չի կարող բացարձակ արդյունավետ ընտրություն կատարել: Փաստորեն, այստեղ ևս տնտեսական վարքը պայմանավորված է հոգեբանական գործոններով:

Տնտեսագիտական հոգեբանության ոլորտի ռուսական դպրոցի ժամանակակից ներկայացուցիչները ևս գտնում են (Վ. Պ. Պոզնյակով, Վ. Վ. Սպասեննիկով, Օ. Ս. Պասիպանովա) [7]-[9], որ, որքան էլ տնտեսական սուբյեկտների հոգեբանական հարաբերությունները համարվեն գործընկերային հարաբերություններով կապված սուբյեկտների կողմից իրականացվող տնտեսական համագործունեության արտաքին դրսևորման զգայական պատկերացումների և

ընդհանրական նորմեր, դրսևորում է իր առանձնահատկություններով պայմանավորված վարք և ինքնագիտակցություն:

գնահատականների հետևանք, սեփականության ու արտադրության միջոցների տնօրինման ոլորտում տնտեսական սուբյեկտների ունեցած դիրքի սցիալ-հոգեբանական բնութագրիչներ, միևնույն է, դրանք իրենց մեջ կրելու են այդ սուբյեկտների անհատական հոգեբանական գործոններով պայմանավորված ազդեցությունները:

Ակնհայտ է, որ հասարակության ներսում տնտեսական համագործակցության արդյունավետությունը կախված է նրա կազմի մեջ մտնող հանրությունների էթնոհոգեբանական կարծրատիպերից (ավտոկարծրատիպերից⁴²³ և հետերոկարծրատիպերից⁴²⁴): Սրանք, որպես հոգեբանական գոյացություններ, փոխկապակցված են, խմբային ինքնագիտակցություն են բնութագրում, զգալի ազդեցություն ունեն խմբի յուրաքանչյուր անդամի՝ որպես անձի ձևավորման գործընթացի վրա: Էթնոկարծրատիպերը ոչ միայն գործոն կարող են հանդիսանալ խմբային տնտեսական վարքի դրսևորումներում և միջհանրությային տնտեսական փոխհարաբերություններում, այլև կարող են ազդել ողջ հասարակության տնտեսական գործունեության վրա:

Այսպիսով՝ ընդհանրացնելով ասվածը եզրակացնենք, որ ցանկացած հասարակության ներսում իրականացվող տնտեսական քաղաքականություն պետք է հենվի հասարակությունը կազմավորող հանրությունների պատմամշակութային և էթնոհոգեբանական առանձնահատկությունների վրա: Ազգային դիրքորոշումները, որոնց հիմքում ընկած են ազգային կարծրատիպերը, ունենալով էթնոհոգեբանական նախադրյալներ, հասարակության սցիալ-տնտեսական և քաղաքական գործընթացներն ուղղորդող գործոններ են և որևէ պետության տնտեսության զարգացման հեռանկարները պլանավորելիս անհրաժեշտ է հաշվի առնել պետության ներսում բնակվող էթնոսներին ներհատուկ էթնոհոգեբանական գործոնները:

Այս համատեքստում մասնավորապես, որպես հանրությային տնտեսական սուբյեկտներ՝ դիտարկելով Հայաստանի Հանրապետության առանձին շրջանների բնակիչներին (էթնիկ միավորներին), կարելի է հետազոտել նրանց էթնոհոգեբանական առանձնահատկություններով պայմանավորված տնտեսական վարքը և փորձել բացահայտել սուբյեկտիվ և օբյեկտիվ նախադրյալներով պայմանավորված հոգեբանական այն գործոնները, որոնք ազդեցություն կարող են ունենալ մեր երկրի տնտեսության զարգացման և այն արդյունավետ կառավարելու գործընթացների վրա: Կարծում ենք, որ Հայաստանում տնտեսական նոր հարաբերությունների ձևավորման խնդիրը հնարավոր չէ լուծել՝ չհենվելով մեր էթնոհոգեբանական առանձնահատկությունների վրա, քանի որ

⁴²³ Ավտոկարծրատիպերը որևէ էթնիկ հանրության ներկայացուցիչների կողմից իրենց իսկ հանրության վերաբերյալ ունեցած կարծիքները, դատողություններն ու գնահատականներն են: Բովանդակությամբ ավտոկարծրատիպերը բազմաձև ու բարդությային են այնքանով, որ գոյանում են էթնիկ յուրաքանչյուր միավորի անհատական-սուբյեկտիվ կարծիքների, դատողությունների և ինքնագնահատականների հիման վրա: Վերաբերմունքի առումով ավտոկարծրատիպերն ունեն առավել դրական ուղղվածություն:

⁴²⁴ Հետերոկարծրատիպերը մի էթնիկ միավորի (հանրությի, ազգի, ժողովրդի) մեկ այլ միավորի նկատմամբ ունեցած գնահատողական դատողություններն են: Հետերոկարծրատիպերն առավել միասեռ են, կաղապարված, կարող են ունենալ բացասական ուղղվածություն (օրինակ՝ թուրքերի վերաբերյալ հայերիս կարծրատիպերը):

որանք՝ որպես հասարակական ընդհանրական հարաբերությունների մաս, միշտ էլ իրենց ազդեցությունն են ունենալու մեր երկրի տնտեսության զարգացման և կառավարման գործընթացների վրա:

ԳՐԱԿԱՆՈՒԹՅՈՒՆ

1. **Китов А. И.** Экономическая психология., М.: Экономика, 1987. – 303 с.
2. **Соколинский В. М.**, Психологические основы экономики. – М.: ЮНИТЧ, 1999. – 215 с.
3. **Дейнека О. С.** Экономическая психология: социально-политические проблемы. – Спб.: Изд-во С. - Петербург. ун-та, 1999. – 240 с.
4. **Дейнека О. С.** Экономическая психология: Учебное пособие. – СПбГУ., 2000. – 160 с.
5. Социальная психология. Учебное пособие. / Отв. Ред. А. Л Журавлев. М.: ПЕР СЭ, 2002. 351с. (Серия «Высшее психологическое образование»)
6. **Позняков В.П.** Психологические отношения субъектов экономической деятельности. М.: Изд-во "Институт психологии РАН", 2000. -220 с.
7. **Позняков В.П.**, Экономическая психология в России 21 века. Теоретические проблемы и эмпирические исследования / Экономическая психология: Актуальные исследования и инновационные тенденции / Под общ. ред. А.Д. Карнышева. Иркутск, БГУЭП, 2009. с. 41-68.
8. **Пасьпанова О. С.** Экономическая психология: психологические аспекты поведения потребителей. // Монография.-Калуга: Изд-во КГУ им. К.Э. Циалковского, 2012.- 296 с.
9. **Спасенников В. В.**, Экономическая психология., Учебное пособие. М., Изд. ПЭПЭС, 2003, 448 с.
10. **Кураков Л. П., Кураков В. Л., Кураков А. Л.**, Экономика и право: словарь-справочник., М., Вуз и школа, 2004.
11. **Райзберг Б. А.**, Современный экономический словарь /Б. А. Райзберг, Л.Ш. Лозовский, Е. Б. Стародубцева.- 6-е изд., перераб. И доп.- М., ИНФРА-М, 2017, 512 с.
12. **Веригин А. Н.**, Теория психического отражения и экономическая психология, Экономическая психология в современном мире: сборник научных статей, М. 2012. с. 57-68.
13. **Крысько В. Г.**, Этническая психология: Учеб. пособие для студ. высш. учеб. заведений., Издательский центр «Академия», М., 2008, 320 с.
14. История экономических учений (современный этап): Учебник. Под общ. ред. А. Г. Худокормова.-М., ИНФРА-М, 2002, 733 с.
15. **Саймон Г. А.**, Методологические основания экономики // Системные исследования. Методологические проблемы. Ежегодник 1989-1990. - М., Наука, 1991. с. 91-109.
16. **Herbert A. Simon**, Theories of Decision-Making in Economics and Behavior Sciences. The American Economic Review, Vol. 49, № 3 (Jun. , 1959), p. 253-283.
17. **George J. Stigler**, Essays in the Histori of Economics, Universiti of Chicago Press, 1965, 391 p.

КАРЛЕН ВОСКАНЯՆ

Национальная академия наук РА, Международный научно-образовательный центр,
магистр

ПСИХОЛОГИЧЕСКИЕ ОСОБЕННОСТИ ХОЗЯЙСТВУЮЩИХ СУБЪЕКТОВ КАК ФАКТОРЫ, ВЛИЯЮЩИЕ НА ПРОЦЕССЫ РАЗВИТИЯ И УПРАВЛЕНИЯ ЭКОНОМИКОЙ

Характерной чертой каждого человека, социальной группы, социума, этноса, нации как хозяйствующего субъекта является ее экономическое поведение. Оно может быть когнитивным или импульсивным, управляемым или неуправляемым. Любая форма проявления экономического поведения обусловлена психологическими факторами. В статье акцентируется тот факт, что в любом государстве развитие экономики и ее эффективное управление зависят также от индивидуальных и этнопсихологических особенностей ее хозяйствующих субъектов, так как предопределяя экономическое поведение хозяйствующих субъектов общества, они могут стать либо содействующими, либо препятствующими факторами для процесса управления экономикой.

KARLEN VOSKANYAN

International Scientific Educational Center of the National Academy of Sciences of the RA
Department of Psychology, Master's Student

PSYCHOLOGICAL FEATURES OF ECONOMIC SUBJECTS AS FACTORS AFFECTING THE PROCESSES OF ECONOMIC DEVELOPMENT AND MANAGEMENT

The characteristic feature of each person, social group, society, ethnicity, nation - as an economic subject - is its economic behavior. It can be cognitive or impulsive, guided or unguided. Any form of economic behavior manifestation is conditioned by psychological factors. The article emphasizes the fact that in any state, the development of the economy and its effective management depend on individual and ethno-psychological characteristics of its economic subjects as well, and since they predetermine the economic behavior of economic subjects of society, they can become either concomitant or hindering factors for the process of economic management.

ԱՐԱՅԻԿ ՖԻՐՅԱՆ

Արցախի պետական համալսարանի դասախոս

ՍԱՀՄԱՆԱՄԵՐՁ ԳՈՏՈՒ ԲՆԱԿՉՈՒԹՅԱՆ ՀՈԳԵԿԱՆ ՎԻՃԱԿՆԵՐԻ ԲՆՈՒԹԱԳՐՈՒՄԸ

Ուսումնասիրելով սահմանամերձ գոտու բնակչության հոգեկան վիճակները՝ հանգել ենք այն տեսակետին, որ այս կամ այն հոգեկան վիճակի առաջացման գործընթացում չափազանց կարևոր է սեփական անձի ընկալման և ճանաչման գործոնը: Նրանք, ովքեր սեփական կարողությունները, հմտությունները և արժանիքները բարձր են գնահատում, նույնիսկ վտանգավոր դեպքերը չեն որակում որպես հուզական դժվար և սթրեսային:

***Բանալի բառեր՝** հոգեկան վիճակ, տրամադրություն, ֆրոնտրացիա, սթրես, սահմանամերձ գոտի, տրավմատիկ վիճակներ*

«Վիճակ» հասկացությունը ընդհանուր մեթոդաբանական կատեգորիա է, իսկ «հոգեկան վիճակ» հասկացությունը, որպես յուրահատուկ հոգեբանական կատեգորիա, ներմուծել է Ն. Դ. Լևիտովը (1964թ. հրատարակվել է Լևիտովի մենագրությունն անձի հոգեկան վիճակների մասին): Նա նշել է, որ հոգեկան վիճակ ասելով՝ անհրաժեշտ է հասկանալ մարդու հոգեկան գործունեության տվյալ ժամանակահատվածում համեմատաբար կայուն աստիճանը, որը դրսևորվում է անձնավորության բարձր կամ նվազ ակտիվության մեջ: Լևիտովն առաջինն էր, ով կատարեց հոգեկան վիճակները դասակարգելու փորձ՝

միաժամանակ հակված լինելով այն տեսակետին, որ այդ դասակարգումը պայմանական է: Կարելի է փաստել, որ հոգեկան վիճակը անձի հոգեկանի կարևոր բաղադրիչն է (1):

Մարդիկ հիմնականում ունակ են գիտակցելու և հասկանալու սեփական հոգեկան վիճակները, բայց ոչ միշտ են կարող հասկանալ դրանց առաջացման պատճառները, թեև, ինչպես հայտնի է, առանց պատճառի ոչինչ չի լինում: Պրակտիկ գործունեության մեջ անձի այս կամ այն հոգեկան վիճակի պատճառներ կարող են լինել առողջության վիճակը, հաճելի կամ տհաճ սպասումները, լավ կամ վատ տպավորությունները, ուրախ կամ տխուր հիշողությունները, շրջապատողների տրամադրությունը, աշխատանքի բնույթը և այլն: Վերոհիշյալ պատճառները կարելի է դասակարգել երեք հիմնական խմբում՝ ինչ վիճակում է գտնվում անձի օրգանիզմը, անձի կարիքների բավարարումը, և ինչպես է նա վերապրում միջավայրի ազդեցությունը:

Տարբեր հեղինակների կողմից կատարված ուսումնասիրությունների արդյունքները թույլ են տալիս հակվել այն տեսակետին, որ հոգեկան վիճակները, ինչպես հոգեկան կյանքի մյուս երևույթները, ինքնաբեր չեն, այլ դետերմինացված են նախ և առաջ արտաքին ազդեցությամբ: Եթե անձը տրավմատիկ իրավիճակներում է, նրա հոգեկանում կարող են տեղի ունենալ որոշակի փոփոխություններ:

Անձի հոգեկան վիճակները կարելի է բաժանել 3 մեծ խմբի՝

1. տիպիկ դրական (ստենիկ) վիճակներ
2. տիպիկ բացասական(աստենիկ) վիճակներ
3. մասնավոր վիճակներ

Տիպիկ դրական վիճակներից կարելի է առանձնացնել մարդու առօրյա կյանքին և գործունեության որոշակի տիպին վերաբերող վիճակները: Առօրյա կյանքին վերաբերող տիպիկ դրական վիճակներից են ուրախությունը, երջանկությունը, սերը, որոնք արտահայտված են բավականին վառ նկարագրով: Ուսումնական կամ պրոֆեսիոնալ գործունեության մեջ առանձնացնում են հետաքրքրասիրությունը, ստեղծագործական ներշնչանքը, վճռականությունը և այլն: Հետաքրքրասիրության վիճակը ստեղծում է շարժառիթ՝ գործունեությունը հաջող իրականացնելու համար: Ստեղծագործական ոգեշնչման վիճակն իմացական և հուզական բաղադրիչների բարդ միացություն է: Այն պայմանավորում է գործունեության առարկայի նկատմամբ ուշադրության կենտրոնացումը, սուբյեկտիվ ակտիվությունը, ընկալումը, մտածողությունը: Վճռականությունը հասկացվում է որպես որոշման ընդունման և դրա իրագործման պատրաստականություն:

Տիպիկ բացասական հոգեկան վիճակներին համապատասխանում են սթրեսը, լարվածությունը, ֆրուստացիան: Սթրեսն առավել շատ դիտարկվում է հոգեկանի հուզական դաշտում: Եթե շեշտը դրվում է հուզական սթրեսի վրա, ապա այս դեպքում սթրեսը հասկացվում է որպես հակազդեցություն բացասական երևույթներին: Ֆրուստրացիան բացասական հուզական վիճակների ապրումն է, երբ պահանջումները բավարարելիս սուբյեկտը հանդիպում է ան-

հաղթահարելի կամ այդպիսին թվացող արգելքների: Ֆրուստրիացիայի տիպիկ ռեակցիաներից են ագրեսիան, ամրակայումը, ընկճախտը և այլն: Լարված վիճակները ևս բացասական վիճակներ են, որոնք ծագում են անձի համար դժվարին իրավիճակներում:

Մասնավոր հոգեկան վիճակներից են քնի-արթնության, գիտակցության փոփոխվող վիճակները և այլն (1):

Տիպիկ բացասական հոգեկան վիճակների առաջացմանը նպաստում են այնպիսի գործոններ, որոնք ձևավորվում են բռնությունների, տարերային աղետների, մարտական գործողությունների հետևանքով: Մեր աշխատանքում կվերլուծենք վերջինիս ազդեցությունը սահմանամերձ գոտու բնակչության տիպիկ բացասական հոգեկան վիճակների առաջացման վրա:

«Սահմանամերձ գոտի» տերմինն օրենքում ամրագրված չէ, սակայն լայն կիրառություն ունի:

«Սահմանային գոտի» հասկացությունը Հայաստանի Հանրապետության պետական սահմանի մասին օրենքի 21 հոդվածի համաձայն՝ պետական սահմանագծից Հայաստանի Հանրապետության տարածքի խորքը մինչև 5 կմ լայնությամբ ծավալվող տարածքն է: Իսկ սահմանային գոտու մի մասը, որը հարում է պետական սահմանին մինչև 1 կմ լայնությամբ, կոչվում է սահմանային շերտ (5):

Արցախի Հանրապետությունում մեր կողմից կատարված ուսումնասիրություններն արդարացնում են դատողություններն այն մասին, որ սահմանամերձ գոտում բնակվողները դառնում են ոչ միայն բռնության ակնատեսներ, այլև մարտական գործողությունների անմիջական մասնակիցներ: Այս ամենն անդրադառնում է մարդու հոգեկանի վրա և հանդիսանում բազմաթիվ կլինիցիստների, իսկ վերջերս նաև հոգեբանների ուսումնասիրության առարկա: Մարդու համար բավականին դժվար է հարմարվել պատերազմի վտանգներին ու դժվարություններին, ինչպես նաև ընդունել դրանց հետևանքով ձևավորված կյանքի նոր առաջնահերթությունները, քանի որ արտակարգ պայմաններում գոյատևելը և հարմարումը նոր պայմաններին պահանջում են վարքի և գիտակցության նախկին կարծրատիպերի պառակտում:

Հոգեկան վիճակները կարող են լինել.

1. Երկարատև (տարի, ամիս):

2. Կարճատև (ժամեր, րոպեներ, վայրկյաններ):

3. Անձնային և իրավիճակային: Առաջին հերթին, արտացոլում են մարդու անհատական հատկությունները, երկրորդ՝ իրավիճակային առանձնահատկությունները:

4. Ավելի խորքային և ավելի մակերեսային՝ կախված մարդու ապրումների ուժի ազդեցությունից և մարդու վարքից:

5. Դրական և բացասական՝ կապված մարդու գործունեության հետ:

6. Շատ կամ քիչ գիտակցված վիճակներ: Օրինակ՝ ցրվածությունն ավելի շատ ոչ գիտակցական հոգեկան վիճակ է, իսկ որոշման ընդունումը՝ գիտակցական:

Հոգեկան իրավիճակներն առանձնահատուկ տեղ ունեն մարդու կենսագործունեության մեջ, քանզի անմիջականորեն կարգավորում են մարդու վարքն ու գործունեությունը:

Ըստ Լևիտովի՝ հոգեկան վիճակը մարդու հոգեկանի ինքնուրույն դրսևորումն է, որը մշտապես ուղեկցվում է արտաքին գործոններով, որոնք չի կարելի դասել անձի հատկությունների կամ հոգեկան պրոցեսների շարքը, քանի որ արտահայտվում են հիմնականում մարդու հույզերում: Դրանք սերտորեն կապված են անձի ճանաչողական գործունեության ու կամքի հետ և երանգավորում են նրա ողջ հոգեկան գործունեությունը (1):

Հոգեկան վիճակների շարքին են դասվում տրամադրությունը, սթրեսային, ֆրուստրատիվ և աֆեկտային վիճակները, կրքերը և այլն:

Տրամադրությունը քիչ թե շատ տևական հուզական վիճակ է, որը երանգավորում է մարդու բոլոր ապրումներն ու գործունեությունը: Տրամադրություններն աչքի են ընկնում տարբեր տևականությամբ: Այդ պատճառով էլ խոսք է լինում անցողիկ և կայուն տրամադրության մասին: Ամեն դեպքում սահմանամերձ գոտու բնակչության տրամադրությունը պայմանավորող գլխավոր և ազդեցիկ գործոններից մեկը իրական կամ հավանական մարտական գործողությունների վտանգն է: Մի շարք հեղինակների կողմից կատարված աշխատանքների արդյունքները հավաստում են վարկածն այն մասին, որ մարդու տրամադրությունը կարող է վարակի չլինել և փոխանցվել այլոց:

Արցախում մեր կատարած հարցումների արդյունքները վկայում են այն մասին, որ մարդիկ որքան մեծ ինֆորմացիայի հոսք են ստանում, տվյալ դեպքում՝ պատերազմական իրավիճակի մասին (թշնամու կողմից հարձակումներ, դիվերսիոն-հետախուզական փորձեր և այլն), այնքան նրանց մոտ սթրեսի առաջացումն անխուսափելի է դառնում: Ձևավորված իրավիճակում սահմանամերձ գոտու բնակչությունը հաճախ է ենթարկվում չկանխատեսված բացասական գործոնների ազդեցության (բռնության ու սպանության տեսարանները, ռմբակոծությունները, կրակոցները, բնակչության վայրի հարկադրված փոփոխությունը, նկուղում, ապաստարանում գտնվելը և այլ):

Վերջին տարիներին Ադրբեջանի դիվերսիոն-հետախուզական գործողությունները կրում են պարբերական բնույթ: Կարելի է առանձնացնել այդ գործողությունների առաջնային և երկրորդային նպատակները: Առաջնային նպատակը մարդկային կորուստներ պատճառելն է, իսկ երկրորդայինն այդ կորուստների հետևանքներն են: Օրինակ՝ ցավի և կորուստի զգացումը, զայրույթը, վախի մթնոլորտը, սեփական ուժերի թերագնահատումը և այլն:

Վերոնշյալը խթանում է սահմանամերձ գոտու բնակչության շրջանում հոռետեսական աշխարհայացքի ձևավորմանը, որն ենթադրում է ներկայի ու ապագայի նկատմամբ անվստահություն: Նրանք ապրում են մշտապես սպառնալիքների սպասման վիճակում, որն ուղեկցվում է հուզական գրգռվածության մակարդակի բարձրացմամբ:

2016թ. ապրիլյան պատերազմին (քառօրյա մարտական գործողություններ Արցախի և Ադրբեջանի սահմանին՝ սանձազերծված ադրբեջանական կողմից)

մասնակցած կամավորականներից շատերը, խոսելով այն մասին, թե ինչ ապրումներ և հոգեկան վիճակներ են ունեցել մարտական գործողությունների օրերին, նշել են, թե որքան սարսափելի է միտքն այն մասին, որ ցանկացած պահի կարող էին հեշտությամբ, ընդմիջտ անհետանալ և դարձնել իրենց կյանքը պատմություն:

Փորձը ցույց է տալիս, որ մարտական գործողությունների մասնակցած անձինք տարիներ շարունակ կարող են մնալ սեփական հիշողությունների և ապրումների թակարդում (նույնիսկ պատերազմի ավարտից հետո) և կարող են դրսևորել ինչպես դյուրագրգիռ, այնպես էլ ինքնամփոփ վարքագիծ:

Հոգեբանության մեջ անձի վրա դժվար իրավիճակների ներգործության պրոբլեմի վերլուծությունը գլխավորապես իրականացվում է ֆրոստրացիայի հետևանքների ուսումնասիրության հայեցակետից:

Ֆրոստրացիան լատիներենից թարգմանած նշանակում է խաբեություն, անօգուտ, իզուր սպասում, հույսերի և պլանների խորտակում, հուսախաբություն: Ֆրոստրացիան դիտվում է որպես արգելք նպատակին հասնելու ճանապարհին: Ֆրոստրացիայի վիճակին հատուկ են հուսահատությունը, անբավարարվածությունը, զայրույթը և տագնապը: Եթե փորձենք ավելի պարզ ձևակերպել, ապա կստացվի, որ ֆրոստրացիան առաջանում է այն ժամանակ, երբ հանգամանքները խանգարում են ցանկությունների իրականացմանը: Հանգամանքները կարող են լինել օբյեկտիվ և սուբյեկտիվ, իսկ անձի հակազդումները դրանց կարելի է տարբերակել դրականի և բացասականի:

Դրական հակազդումներն ուղեկցվում են դժվար իրավիճակների հաղթահարման կառուցողական մոտեցմամբ: Նպաստավոր արդյունքն ապահովվում է խնդրի հանգուցալուծմանն ուղղված մեծ ճիգերի գործադրման շնորհիվ:

Ֆրոստրացիայի բացասական հակազդումների շարքին են դասվում ագրեսիան, ռեպրեսիան, ժխտողականությունը և մերժողականությունը: Վերջինիս վառ արտահայտման դեպքում երևան է գալիս իրավիճակի նկատմամբ անտարբերությունը, անհատ ունենում է սեփական անձին վերաբերող պրոբլեմների և դժվարությունների հաղթահարմանը չմասնակցելու միտում (3,4):

Հոգեբանական ֆրոստրատորների տևական ներգործումը կարող է հանգեցնել հոգեբանական սթրեսի զարգացմանը:

Սթրեսը օրգանիզմի և նրա հոգեկանի լարվածությունն է, որն առաջանում է ներքին և արտաքին գործոնների՝ սթրեսորների ազդեցության տակ: «Սթրես» (ճնշում, լարվածություն) բառը շրջանառության մեջ է մտել XIX դարում: Այս եզրույթն առաջին անգամ օգտագործել է Ու. Քենոնը, իսկ նրա սկզբունքները մշակել և զարգացրել է կանադացի բնագետ Հանս Սելլեն: Ըստ Սելլեի՝ հաճելի ապրումների հետ կապված սթրեսը էուսթրես է, տհաճ ապրումների հետ կապվածը՝ դիսթրես: Սրանց միջև տարբերությունն այն է, որ առաջինի դեպքում մարդը, սուբյեկտիվորեն գնահատելով իրավիճակը և համեմատելով այն իր ուժերի հետ, համարում է, որ այն հաղթահարելի է, իսկ երկրորդ դեպքում իրավիճակը դուրս է գալիս վերահսկողությունից և դիտվում ինչպես անհաղթահարելի: Դա պայմանավորված է ոչ միայն ներգործող սթրեսորի ուժգնությունից,

այլ նաև մարդու պաշտպանական և դիմադրողական մեխանիզմների աշխատանքից, որոնց նպատակը սթրեսորներից և ֆրոստրատորներից նրա ես-ի պաշտպանումն է:

Սթրեսը միշտ չէ, որ վնասման ու խեղման արդյունք է: Հանս Սելլեի ուսումնասիրությունները ցույց են տվել, որ սթրեսի որոշակի աստիճանը կարող է անգամ օգտակար լինել, քանի որ այն ունի համակենտրոնացնող դեր և նպաստում է փոփոխվող պայմաններին մարդու հարմարվողականությանը: Բայց եթե սթրեսը ուժեղ է և տևական, այն ծանրաբեռնում է մարդու հարմարվողական կարողություններն ու հանգեցնում օրգանիզմի հոգեբանական և ֆունկցիոնալ խաթարմանը: Մի շարք գիտնականներ հակված են այն տեսակետին, որ սթրեսն անհրաժեշտ է դիտարկել որպես ներքին և արտաքին գործընթացների օրգանիզմի պատասխան ռեակցիա (4):

Ուստի՝ կարելի է եզրակացնել, որ հոգեբանական սթրեսը հոգեկան վիճակ է, որն առաջանում է անձին ներկայացվող պահանջների և նրա այդ պահանջները հաղթահարելու կարողությունների համեմատության դեպքում:

Վ. Ֆրանկլը իր «Մարդու կյանքի իմաստը» աշխատանքում ցույց է տվել, որ մարդը կարող է դիմանալ դժվարություններին, եթե դա իմաստավորված է:

Հայտնվելով կյանքի համար վտանգավոր պայմաններում՝ հոգեբանական ցածր դիմադրողականությամբ անձինք կառչում են այն համոզմունքից, որ եթե պիտի տառապեն, էլ ինչ իմաստ ունի կյանքը: Դա պայմանավորված է նրանով, որ շատերը կյանքի իմաստը տեսնում են հաճույքի և վայելքների մեջ: Ուստի՝ հայտնվելով անելանելի վիճակում, որը հանգեցնում է տառապանքի և ցավի, նրանք օտարվում են իրական կյանքից: Ըստ Ֆրանկլի՝ ծայրահեղ պայմաններում մարդու բնավորությունն արագորեն փոխվում է: Հետևաբար՝ դժվարությունների հաղթահարման առաջնակարգ պահանջումները նա համարում է ոչ թե մարդու բնավորության առանձնահատկությունները, այլ կենսահաստատ աշխարհայացքը և դաժան իրականության նկատմամբ յուրահատուկ վերաբերմունքի ձևավորումը (5):

Մահմանամերձ գոտում բնակվող, հոգեբանական տրավմա վերապրած մարդկանց վարքագիծը ուսումնասիրելիս մենք առանձնացրել ենք օրգանիզմի՝ սթրեսային իրավիճակների հաղթահարմանն ուղղված երկու հիմնական հակազդում՝ պայքար և փախուստ: Այս հակազդումների ամրակայման դեպքում մարդիկ կամ փորձում են հաղթահարել իրենց կյանքի համար վտանգ սպառնացող իրավիճակը, կամ փախչել դրանից: Վերջինս ուղեկցվում է ծայրաստիճան զգուշավորությամբ, իռացիոնալ անհանգստությամբ, կասկածամտությամբ և վախերով: Հայտնի է, որ վերջինս վտանգավոր իրավիճակներին տրվող օրգանիզմի պատասխան հուզական հակազդումն է: Բազմաթիվ գիտնականների կողմից կատարված հետազոտական աշխատանքների արդյունքները վկայում են, որ վախերն ու տագնապները միտված են փոփոխվելու և մի վիճակից մյուսին անցնելու: Օրինակ, սահմանամերձ գոտում բնակվող անձանց համար ընտանիքը կորցնելու վախը կարող է փոխարինվել սեփական ինքնության վախով, մարտադաշտում վախկոտ ճանաչվելու վախը՝ զոհվելու

վախով և այլն: Հետևաբար՝ մարտական գործողությունների ժամանակ մարդու դրսևորած վարքագիծը պայմանավորված է վախի այս կամ այն ձևի գերիշխումով: Արժեքները միմյանց նկատմամբ ստորադաս հարաբերության մեջ են. եթե մարդը մեկ արժեք է ընդունում, նշանակում է այն ավելի բարձր է գնահատում մեկ ուրիշից: Վերջինս երկրորդային նշանակություն է ձեռք բերում կոնկրետ իրադրության մեջ և կարող է անտեսվել, բայց ոչ թե ընդհանրապես բացառվել: Տրավմատիկ իրավիճակներում հայտնված մարդկանց մեջ կարող են ձևավորվել այնպիսի որակներ, ինչպիսիք են բախտապաշտությունն ու սնահավատությունը, որոնց միջոցով հնարավոր է բթացնել վախի զգացումը: Ուստի՝ մարդիկ նկատելիորեն դրսևորում են անհիմն վստահություն, որ անկախ դեպքերի զարգացումներից՝ իրենք միևնույն է կփրկվեն կամ էլ ընդհակառակը՝ նույնիսկ նկուղում թաքնվելու դեպքում զոհ կգնան պատերազմի արհավիրքներից: Փորձը ցույց է տալիս, որ նմանատիպ պայմաններում պայքարը սեփական կյանքի համար դառնում է առաջնահերթություն, իսկ այլոց գոյության հարցը, ինչպես նաև կյանքի մյուս առաջնահերթությունները նսեմանում են և արժեզրկվում:

ԳՐԱԿԱՆՈՒԹՅՈՒՆ

1. **Левитов Н.Д.** О психических состояниях человека, изд. «Просвещение» Москва 1964г., стр. 7-28
2. www.sns.am
3. **Короленко Ц.П.** Психофизиология человека в экстремальных условиях.-Л., 1978.-272стр.
4. **Ганс Селье** Стресс без дистресса, М.: Прогресс 1982г. стр. 9-14
5. **Виктор Франкл** Человек в поисках смысла, изд. «Вашингтон» 1985г. стр. 1-13

ԱՐԱԿ ՓԻՐՅԱՆ

Арцахский государственный университет, преподаватель

ХАРАКТЕРИСТИКА ПСИХИЧЕСКИХ СОСТОЯНИЙ НАСЕЛЕНИЯ ПРИГРАНИЧНЫХ ЗОН

Изучив психическое состояние населения приграничных зон, мы пришли к выводу, что в процессе возникновения тех или иных психических состояний, чрезмерно важен фактор познания и восприятия собственной личности. Те, кто высоко ценят собственные навыки, способности и достоинство, даже опасные ситуации не квалифицируют как эмоционально трудные и стрессовые.

ԱՐԱԿ ՓԻՐՅԱՆ

Artsakh State University, Lecturer

THE CHARACTERISTICS OF MENTAL STATE OF BORDER COMMUNITIES

Studying the mental state of border communities we have come to such a conclusion: in the occurrence of one or another mental state the factor of cognition and own identity perception is excessively important. Those who highly evaluate their own skills, abilities and dignity don't qualify the dangerous cases as emotionally difficult and stressful.

**ՏՆՏԵՍԱԳԻՏՈՒԹՅՈՒՆ, ՏՈՒՐԻԶՄԻ
ԿԱՌԱՎԱՐՈՒՄ**

ԿԱՐԵՆ ՄԱՐԳՍՅԱՆ

ՀՀ ԳԱԱ գիտակրթական միջազգային կենտրոնի դոցենտ, «Տնտեսագիտություն և կառավարում» ամբիոնի վարիչ, տնտեսագիտության թեկնածու

**ՊԵՏԱԿԱՆ ՀԱԿԱՃԳՆԱԺԱՄԱՅԻՆ ՔԱՂԱՔԱԿԱՆՈՒԹՅԱՆ
ՎԵՐԼՈՒԾՈՒԹՅՈՒՆԸ ԵՎ ԱՐԴՅՈՒՆԱՎԵՏՈՒԹՅԱՆ
ԳՆԱՀԱՏՈՒՄԸ ՀՀ–ՈՒՄ**

Հողվածում ներկայացվում են Հայաստանի Հանրապետության կառավարության հակաճգնաժամային քաղաքականության հիմնական ուղղությունների վերլուծությունը և դրա արդյունավետության գնահատումը: ՀՀ-ում իրականացված հակաճգնաժամային կարգավորման արդյունավետությունը, ըստ կատարված վերլուծության՝ կարելի գնահատել բավական ցածր նախնառաջ այն պատճառով, որ վերջինիս արդյունքում չապահովվեց տնտեսության հիմնական մակրոտնտեսական ցուցանիշների վերականգնում կամ առնվազն վերջիններիս կայուն շարժընթաց հետճգնաժամային փուլում:

***Բանալի բառեր՝** պետական հակաճգնաժամային քաղաքականություն, միջոցառումներ, արդյունավետության գնահատում, մակրոտնտեսական ցուցանիշներ, որակական գնահատում*

Մինչ ՀՀ-ում պետական հակաճգնաժամային քաղաքականության առանձնահատկություններին անդրադառնալը, հարկ է նշել, որ մեր հանրապետությունը դեռ ոչ վաղ անցյալում է պլանային տնտեսությունից անցում կատարել շուկայական տնտեսակարգին և, բնականաբար, այստեղ պատմականորեն բացակայում են այդ համակարգին բնորոշ ճգնաժամային երևույթների նկատմամբ կայուն և հուսալի պետական տնտեսական քաղաքականության նախադրյալները: Բացի նշվածից, Հայաստանի Հանրապետության ժամանակակից տնտեսական քաղաքականության ձևավորման վրա իրենց ազդեցությունն են թողել մի շարք քաղաքական և տնտեսական գործոններ. Խորհրդային Միության փլուզում, ավերիչ երկրաշարժ, Արցախյան պատերազմ, տնտեսական շրջափակում: Բացի այս հիմնական գործոններից, առկա են նաև մի շարք ոչ հիմնական, սակայն իրենց կարևորությամբ աչքի ընկնող այնպիսի գործոններ, ինչպիսիք են՝ տնտեսության բնույթը, երկրի տարածական չափսերը, արտահանման ուղղվածությունը, համաշխարհային տնտեսական ու քաղաքական ինտեգրացիոն գործընթացները:

Հաշվի առնելով ՀՀ տնտեսության վրա համաշխարհային ճգնաժամի ունեցած ազդեցությունը՝ ՀՀ կառավարության կողմից իրականացվող հակաճգնաժամային քաղաքականության արձագանքն ուղղված է եղել ոչ թե ֆինանսական ինստիտուտների հզորացմանը և հնարավոր ռիսկերից լրացուցիչ ապահովագրմանը, այլ հիմնականում տնտեսական ակտիվության խթանմանը: Հակաճգնաժամային քաղաքականության հիմնական սկզբունքներն են հանդիսացել.

- ֆինանսական կայունության միջոցով մակրոտնտեսական կայունության ապահովում,
- փոխարժեքի արդյունավետ քաղաքականության իրականացում,
- հասարակության և բիզնեսի արդյունավետ հաղորդակցության ապահովում,
- ընդլայնող դրամավարկային և հարկաբյուջետային քաղաքականության իրականացում,

- ենթակառուցվածքներին ուղղված լայնածավալ ծրագրերի իրականացում,
- գործարար միջավայրի բարելավում և գործարարությանը ժամանակավոր աջակցության տրամադրում,
- սոցիալական ուղղվածություն ունեցող ծրագրերի իրականացման առաջնահերթություն⁴²⁵:

ՀՀ կառավարության հակաճգնաժամային միջոցառումների հիմնական ուղղություններն, ըստ վերջիններիս ֆինանսական հատկացումների, ներկայացված են Գծապատկեր 1-ում :

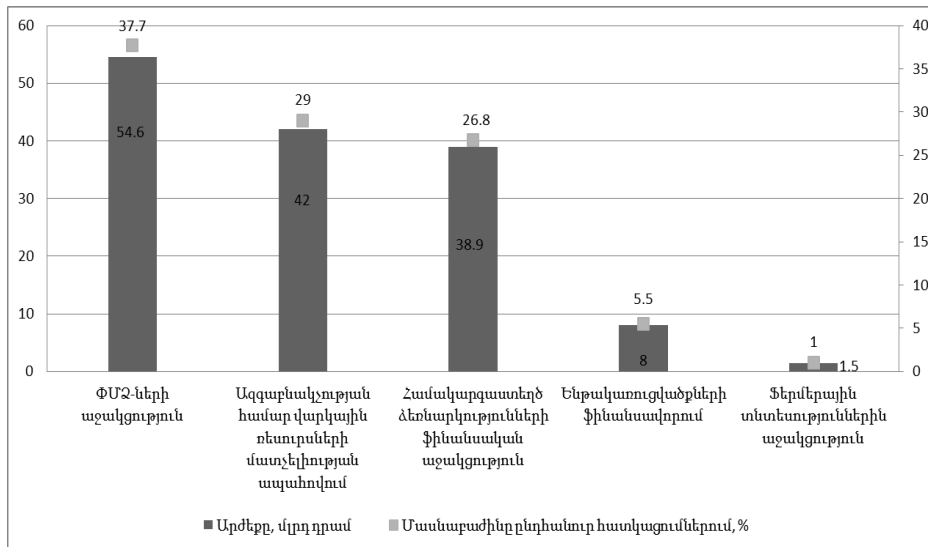

Գծապատկեր 1. ՀՀ կառավարության տնտեսության իրական հատվածում իրականացված հակաճգնաժամային միջոցառումների հիմնական ուղղությունները ըստ համապատասխան հատկացումների⁴²⁶

Ինչպես երևում է վերոգրյալից, հակաճգնաժամային միջոցառումների մեջ ամենամեծ տեսակարար կշիռն ունեցել է ՓՄՁ-ների ֆինանսական աջակցությունը՝ 54.6 մլրդ դրամ, որը կազմել է տնտեսության հակաճգնաժամային աջակցության 37.7%-ը: Այս ուղղությամբ իրականացվել են գործարար միջավայրից ստացված բիզնես նախագծերի ֆինանսավորում, ՓՄՁ-ների վարկային տոկոսների սուբսիդավորում, ուղղակի վարկավորում:

Հաջորդ խոշոր ուղղությունը՝ ազգաբնակչության համար վարկային ռեսուրսների մատչելիության ապահովման միջոցառումներն էին, որոնց ընդհանուր առմամբ հատկացվել էր 42 մլրդ դրամ կամ տնտեսության հակաճգնաժամային

⁴²⁵ ՀՀ կառավարության հակաճգնաժամային միջոցառումների ծրագիր, 2009, ըստ <http://www.gov.am/files/docs/1526.pdf> կայքի:

⁴²⁶ Միջոցառումների արժեքները հաշվարկված են ծրագրում ներառված առանձին միջոցառումների հատկացումների գումարման միջոցով:

մային աջակցության հատկացումների 29%-ը: Այս ուղղությունը ներառել է ազգաբնակչության համար սպառողական վարկավորման, ավտովարկավորման, բնակարանների և անհատական բնակելի տների վերանորոգման և վերակառուցման վարկավորման գծով ֆինանսական ռեսուրսների հատկացում առևտրային բանկերին և վարկային կազմակերպություններին:

Ըստ հատկացումների ծավալի՝ հաջորդ ուղղությունը եղել է համակարգաստեղծ խոշոր ձեռնարկություններին ֆինանսական աջակցության տրամադրումը՝ 38.9 մլրդ դրամ կամ հատկացումների 26.8%-ը: Այս ուղղությամբ իրականացվել է ձեռնարկությունների բիզնես նախագծերի ֆինանսավորում:

Ենթակառուցվածքների ֆինանսավորումը, որն ուղղվել էր հիմնականում ճանապարհաշինության ոլորտին, կազմել է 8 մլրդ դրամ կամ տնտեսության հակաճգնաժամային հատկացումների 5.5%-ը:

Հակաճգնաժամային հատկացումների 1%-ը կամ 1.5 մլրդ դրամ հատկացվել է գյուղացիական տնտեսությունների աջակցությանը, այդ թվում՝ վարկային տոկոսների սուբսիդավորման, բարձր լեռնային և սահմանամերձ համայնքներում հացահատիկային մշակաբույսերի ցանքատարածությունների զարգացման նպատակով ֆինանսական օժանդակության տրամադրման միջոցով:

Դիտարկելով հակաճգնաժամային միջոցառումների հիմնական ուղղությունները՝ կարելի է եզրահանգում անել այն մասին, որ ՀՀ հակաճգնաժամային կարգավորման հիմնական առավելությունը հանդիսացել է ճգնաժամի հաղթահարման ուղղությամբ տնտեսական հիմնախնդիրների լուծման համալիր մոտեցումը և այդ համատեքստում միջոցառումների լայն սպեկտրի իրականացումը: Մասնավորապես, պետական բյուջեով նախատեսվող սոցիալական ծախսերի ֆինանսավորման մակարդակը ճգնաժամի ընթացքում աճեց՝ 2008 թվականի 212559.1 մլն դրամի դիմաց 2009 թվականին կազմելով 243634.1 մլն դրամ (աճը՝ 15%) և 2010 թվականին՝ 244168.5 մլն դրամ (աճը՝ 0, 5%): Մա բնականաբար նպաստեց ներքին համախառն պահանջարկի ընդլայնմանը և ազգաբնակչության կենսամակարդակի պահպանմանը: Բացի նշվածից, ազգաբնակչության համար վարկային ռեսուրսների մատչելիության ընդլայնման միջոցառումները՝ 42.0 մլրդ դրամ ընդհանուր ծավալով ևս նպաստելու էր տնտեսության մեջ համախառն պահանջարկի ընդլայնմանը:

Վերլուծելով ՀՀ կառավարության կողմից իրականացված հակաճգնաժամային ծրագրում ներառված միջոցառումները՝ պարզվում է, որ դրանց շուրջ 65.5%-ը կրել են սելեկտիվ բնույթ, իսկ մնացած 34.5%-ը կարելի է դասել որպես ընդհանուր տնտեսական քաղաքականության միջոցառումներ: Հարկ է նշել, որ հակաճգնաժամային միջոցառումների մեջ սելեկտիվ միջոցառումների գերակշռումը հղի էր բազմաթիվ ռիսկերով, ինչպիսիք են անարդյունավետ վարչարարությունը, իրականացված միջոցառումների մասին հաշվետվողականության բացակայությունը, կոռուպցիոն ռիսկերը: Մասնավորապես, խոշոր համակարգաստեղծ ձեռնարկություններին ընդհանուր առմամբ հատկացված

38.9 մլրդ դրամ (ընդհանուր հատկացումների 26.8%-ը) ֆինանսական օժանդակության օգտագործման ուղղությունների և արդյունքների վերաբերյալ պատշաճ հրապարակայնություն չապահովվեց: Նույնը վերաբերում է նաև ՓՄՁ-ների աջակցությանը, որի բյուջեն ընդհանուր առմամբ կազմում էր 54.6 մլրդ (ընդհանուր հատկացումների 37.7%-ը): Բացի այդ, հանրությանը չէր իրազեկվել ՓՄՁ-ներին ֆինանսական օժանդակություն ցուցաբերելու համար վերջիններիս ընտրության չափանիշները՝ չապահովելով նաև այդ գործընթացի հրապարակայնությունը:

Այսպիսով՝ Հայաստանի Հանրապետությունում պետական հակաճգնաժամային կարգավորման դրական և ուժեղ կողմը կարելի է համարել ազգաբնակչության սոցիալական աջակցությունը, ճգնաժամի ազդեցություններից ձեռնարկությունների կորուստների նվազեցումը, ազգաբնակչության համար վարկային ռեսուրսների մատչելիության ապահովումը, ենթակառուցվածքային ծրագրերի ֆինանսավորումը, ինչպես նաև տնտեսության ֆինանսական և իրական հատվածներում հնարավոր անկանախատեսելի զարգացումների կանխումը: Ինչ վերաբերվում է բացասական կողմերին, ապա առանձնահատուկ կերպով կարելի է նշել վերջիններիս ոչ ռազմավարական բնույթը, սելեկտիվ միջոցառումների գերակշռումը՝ ընդհանուր տնտեսական խթանման միջոցառումների նկատմամբ, հակաճգնաժամային միջոցառումների իրականացման ոչ բավարար հրապարակայնությունը և թափանցիկությունը, ինչպես նաև կոռուպցիոն ռիսկերի առկայությունը:

Միանգամայն ակնհայտ է, որ հակաճգնաժամային միջոցառումների արդյունավետությունն ապահովելու համար առաջին հերթին պետք է հնարավորինս ճշգրիտ կերպով սահմանվեն այն հիմնարար նպատակները, որոնց իրականացմանը պետք է միտված լինեն պետության հակաճգնաժամային միջոցառումները: Մասնավորապես, որպես ասվածի ապացույց կարելի է բերել այն փաստը, որ ՀՀ կառավարության կողմից հայտարարված հակաճգնաժամային միջոցառումների փաթեթում ընդգրկված մի շարք միջոցառումներ թեև բարեփոխական էին համարվում, սակայն հակաճգնաժամային տեսանկյունից դրանք այդքան էլ հասցեական ու թիրախավորված չեն եղել: Մասնավորապես, օրինակ կարող ենք բերել հարկային վարչարարության ոլորտի բարեփոխումները: Տնտեսության անկմանն հակազդող առաջնահերթ միջոցառումները հարկային բեռի թուլացումն էր բիզնես միջավայրի վրա, ինչպես նաև անուղղակի հարկերի կրճատման հաշվին համախառն պահանջարկի խթանումը, ինչը լայնորեն կիրառվեց բազմաթիվ արտասահմանյան երկրներում, և որը սակայն ՀՀ-ում տեղ չգտավ: Իսկ նման իրավիճակում հարկային ու մաքսային վարչարարության պարզեցումն իր դրական ազդեցությունը չի բերի գործարար միջավայրի աշխուժացման, տնտեսական ակտիվության խթանման ուղղությամբ, այլ կարող է պարզապես որոշակիորեն նվազեցնել գործարքային

ծախսերը տնտեսության մեջ:

Մասնավորապես, ՀՀ կառավարության հակաճգնաժամային ծրագրում ներառված միջոցառումներից մեջբերելով Հյուսիս-հարավ տրանսպորտային միջանցքի կառուցումը, գյուղական ճանապարհների վերականգնումը (հայտարարված մի շարք միջոցառումներ՝ ատոմակայանի նոր էներգաբլոկի կառուցումը, Իրան-Հայաստան երկաթգծի կառուցումն այդպես էլ չիրականացվեցին) պետք է նշել, որ նմանատիպ միջոցառումներ կարող են նախատեսվել նաև ոչ ճգնաժամային իրավիճակում՝ պետական մակրոտնտեսական քաղաքականության շրջանակներում՝ տնտեսության ճյուղային ու ենթակառուցվածքային զարգացման ծրագրերի շրջանակներում: Իսկ ինչ վերաբերվում է վերջիններիս հակաճգնաժամային արդյունավետության գնահատականին, ապա այն բնականաբար շատ ցածր է, հաշվի առնելով որ դրանք իրականացվել են վարկային միջոցների հաշվին ու Հայաստանի Հանրապետության պետական բյուջեի վրա հետագայում ավելի մեծ ծախսեր են ավելացնելու: Այստեղից հետևում է, որ պետության հակաճգնաժամային միջոցառումների փաթեթը դիտարկելիս պետք է առաջնորդվել ոչ թե ֆորմալ սկզբունքով՝ ընտրելով պաշտոնապես հայտարարված միջոցառումները, այլև առանձնացնելով դրանցից այնպիսիք, որոնք ունեն տնտեսության իրական հատվածի ու գործարարության խթանման, համախառն պահանջարկի ընդլայնման և գիտատեխնիկական առաջընթացին նպաստելու ուղղությամբ պոտենցիալ հեռանկարներ:

Գնահատելու համար ՀՀ հակաճգնաժամային միջոցառումների արդյունավետությունը՝ ներկայացնենք տնտեսությունը բնութագրող հիմնական մակրոտնտեսական ցուցանիշների շարժընթացը՝ 2007-2016թթ. (Աղյուսակ 1) և ՀՀ կառավարության հակաճգնաժամային միջոցառումների որակական գնահատականը:

ՀՀ հիմնական մակրոտնտեսական ցուցանիշների շարժընթացը 2007-2016թթ.⁴²⁷

| Մակրոտնտեսական ցուցանիշը | 2007 | 2008 | 2009 | 2010 | 2011 | 2012 | 2013 | 2014 | 2015 | 2016 |
|--|-------|-------|--------|-------|-------|-------|-------|-------|-------|-------|
| 1 | 2 | 3 | 4 | 5 | 6 | 7 | 8 | 9 | 10 | 11 |
| ՀՆԱ աճի տեմպ (%) | 13.75 | 6.95 | -14.15 | 2.2 | 4.7 | 7.13 | 3.3 | 3.53 | 3.01 | 0.6 |
| Արդյունաբերության աճի տեմպ (%) | 11.26 | 7.42 | -28.55 | 7.41 | 1.77 | 4.99 | 0.51 | -2.29 | 2.8 | 0.92 |
| Օտարերկրյա ուղղակի ներդրումներ (ՀՆԱ%) | 7.25 | 8.09 | 8.79 | 5.71 | 6.44 | 4.68 | 3.11 | 3.47 | 1.69 | 3.2 |
| Հիմնական կապիտալում ներդրումներ (ՀՆԱ%) | 37.78 | 40.87 | 34.67 | 32.87 | 27.28 | 25.33 | 22.26 | 20.87 | 20.73 | 18.44 |
| Արտահանում | 39.15 | 40.66 | 43.0 | 45.32 | 47.35 | 48.4 | 48.2 | 47.05 | 41.86 | 42.66 |
| Ներմուծում | 19.18 | 15.05 | 15.47 | 20.83 | 23.75 | 27.56 | 28.36 | 28.57 | 29.73 | 33.06 |
| Գործազրկություն | 38.16 | 43.81 | 33.82 | 29.42 | 27.00 | 22.76 | 20.73 | 20.49 | 19.54 | 17.6 |

Ինչպես երևում է վերոգրյալ տվյալների հպանցիկ վերլուծությունից՝ Հայաստանի տնտեսության մեջ ճգնաժամի ազդեցությունները դեռևս հաղթահարված չեն:

Հետձգնաժամային ժամանակահատվածում 2011թ-ին արձանագրվել էր իրական ՀՆԱ-ի ամենամեծ աճի տեմպը, իսկ արդեն 2012-2015թթ-ին իրական աճի տեմպերը կտրուկ նվազելու միտումներ է ունեցել, և 2016թ-ին այն կազմել էր ընդամենը 0.6%: Նմանատիպ միտում էր արձանագրվել արդյունաբերության իրական աճի, օտարերկրյա ներդրումների, հիմնական միջոցներում համախառն կուտակման, գործազրկության ցուցանիշների պարագայում: Ինչպես տեսնում ենք, ՀՀ-ում մակրոտնտեսական ցուցանիշները նույնիսկ 2016 թվականի դրությամբ չեն հասել մինչձգնաժամային մակարդակին:

ՀՀ հակաձգնաժամային միջոցառումների որակական բնութագիրն, ըստ համապատասխան չափանիշների, ներկայացվում է ստորև՝ Աղյուսակ 2-ում:

⁴²⁷<https://data.worldbank.org/indicator/SL.UEM.TOTL.ZS>

Հայաստանի հակաճգնաժամային միջոցառումների արդյունավետության
որակական բնութագիրը⁴²⁸

| Չափանիշը | Բնութագիրը |
|---------------------------------|--|
| 1 | 2 |
| Ռազմավարություն | Միջոցառումներն հիմնականում ուղղված են եղել ճգնաժամի հետևանքների վերացմանը: Դրանց շուրջ 64.5%-ը սելեկտիվ բնույթի է, իսկ մնացած 35.5%-ը՝ ընդհանուր տնտեսական քաղաքականությանն առնչվող: |
| Ճգնաժամի պատճառների վերացում | Հակաճգնաժամային միջոցառումների հիմնական մասը՝ 64.5%-ը, կրում էր մարտավարական բնույթ՝ ուղղված կորուստների նվազեցմանը: Վերջիններս բավական արդյունավետ էին կանխելու տնտեսության կազմալուծումը, զանգվածային սնանկացումները, ազգաբնակչության սոցիալական վիճակի կտրուկ վատթարացումը: |
| Կիրառված գործիքակազմի բնութագիր | Գերակշռում էին սելեկտիվ միջոցառումները՝ ընդհանուր տնտեսական միջոցառումների նկատմամբ, դրանց նկատմամբ վերահսկողության կորուստի ռիսկերով հանդերձ, ինչը նվազեցնում էր վերջիններիս արդյունավետությունը և մեծացնում կոռուպցիայի հնարավորությունները: Նշված միջոցառումների գերակշռումը կենտրոնացրեց ռեսուրսների մեծ մասը, որոնք այլ հավասար պայմաններում կարող էին օգտագործվել երկարաժամկետ տնտեսական աճ ապահովող ռազմավարական ծրագրերի իրականացման համար: Բացակայում էին իրականացվող միջոցառումների նկատմամբ արդյունավետ վերահսկողության գործիքների կիրառումը: |
| Ռիսկերի վերահսկում | Առկա էին անարդյունավետ վարչարարության, իրականացված միջոցառումների մասին հաշվետվողականության թափանցիկության և կոռուպցիոն ռիսկեր, որոնց նվազեցման և կառավարման ուղղությամբ պատշաճ վերահսկողություն չիրականացվեց: Մասնավորապես, չէր պարզաբանվում ՓՄՁ-ների ֆինանսական օժանդակություն ցուցաբերելու համար վերջիններիս ընտրության չափանիշները և չէր ապահովված այդ գործընթացի հրապարակայնությունը: |

Ինչ վերաբերվում է հակաճգնաժամային միջոցառումների ծավալային վերլուծությանը, ապա ինչպես և նախորդ երկրների օրինակում, այստեղ ևս այն կհաշվարկվի՝ հակաճգնաժամային միջոցառումների բացարձակ արժեքի (145.0 մլրդ) և ՀՆԱ հարաբերակցության միջոցով (հիմք է ընդունվել 2009թ. ՀՆԱ ցուցանիշը՝ 3141.7 մլն ՀՀ դրամ⁴²⁹):

⁴²⁸ Սարգսյան Կ.Ս., Պետական հակաճգնաժամային քաղաքականության արդյունավետության բարձրացման հիմնախնդիրները, ՀՀ ԳԱԱ «Գիտություն» հրատ., Երևան, 2016, էջ 357:

⁴²⁹http://www.armstat.am/file/article/armenia_11_2.pdf

ՀՀ տնտեսության իրական հատվածին ուղղված հակաճգնաժամային միջոցառումների և ՀՆԱ հարաբերակցությունը

| h/h | Միջոցառումների հիմնական ուղղությունները | Արժեքը, մլրդ դր. |
|-----|---|------------------|
| 1 | 2 | 3 |
| 1 | Ընդամենը տնտեսության հակաճգնաժամային աջակցություն | 145.0 |
| 2 | ՀՆԱ | 3141.7 |
| 3 | Հակաճգնաժամային միջոցառումների արժեքի և ՀՆԱ հարաբերությունը, %-ով | 4.6 |

Ինչպես երևում է վերը բերված աղյուսակից, Հայաստանում հակաճգնաժամային միջոցառումների ծավալի և ՀՆԱ հարաբերակցությունը կազմում է շուրջ 4.6%, որն առավել մոտ է դիտարկվող երկրներից ԱՄՆ-ի տնտեսության իրական հատվածի հակաճգնաժամային աջակցության ցուցանիշին՝ 5%՝ միաժամանակ գերազանցելով Ռուսաստանի համանման ցուցանիշը՝ 1%-ով: Այս ցուցանիշը, ինչ խոսք, բավական բարձր ցուցանիշ է համարվում Հայաստանի նման զարգացող երկրի համար, սակայն, հաշվի առնելով այն, որ իրականացված հակաճգնաժամային միջոցառումների զգալի մասը ֆինանսավորվել են վարկային ռեսուրսների հաշվին, ապա այն հակաճգնաժամային միջոցառումների բացարձակ արդյունավետության մասին չի վկայում:

Ինչպես արդեն նշվեց, ՀՀ կառավարության կողմից իրականացված հակաճգնաժամային ծրագրում ներառված միջոցառումների շուրջ 65.5%-ը համարվում են սելեկտիվ բնույթի, իսկ մնացած 34.5%-ը՝ ընդհանուր տնտեսական քաղաքականությանն առնչվող: Ակնհայտ է, որ սելեկտիվ միջոցառումների գերակշռումը հղի է բազմաթիվ ռիսկերով, ինչպիսիք են անարդյունավետ վարչարարությունը, իրականացված միջոցառումների մասին հաշվետվողականության բացակայությունը, կոռուպցիոն ռիսկերը: Տնտեսության ռազմավարական զարգացման համար, ինչ խոսք, կարևոր նշանակություն ունեն նաև մարդկային կապիտալում ներդրումները և նորարարական ներուժի զարգացումը: Այս ուղղությամբ ՀՀ կառավարության հակաճգնաժամային ծրագիրը սահմանափակվել է միայն դեկլարատիվ բնույթի միջոցառումների ընդունմամբ:

Անդրադառնալով ՀՀ պետական հակաճգնաժամային կարգավորման ոլորտի ռիսկերին, պետք է նշել, որ վերջիններից ավելի հատկանշական են եղել անարդյունավետ վարչարարության հետ կապված ռիսկերը, պետական աջակցություն ստացող ՓՄՁ-երի ընտրության ոչ թափանցիկ լինելը, խոշոր համակարգաստեղծ ձեռնարկություններին հատկացված միջոցների ծախսման անարդյունավետության ռիսկը (քանի որ թափանցիկ չեն վերջիններիս օգտագործման ուղղությունները), հակաճգնաժամային ծրագրում սելեկտիվ միջոցառումների գերակշռումը (տնտեսության իրական հատվածի հակաճգնաժամային աջակցության միջոցառումների մոտ 64.5%-ը դասվում են այս տի-

պին): Նշվածները, բնականաբար, նվազեցնում են հակաճգնաժամային միջոցառումների արդյունավետությունը, բացի այդ դրանք հղի են վերահսկողության կորուստով և հատկացված միջոցների անադյունավետ օգտագործման ռիսկերով: Ըստ էության, ՀՀ կառավարության կողմից կոնկրետ մեխանիզմներ չեն կիրառվել վերը նշված ռիսկերը կառավարելու նպատակով:

Այսպիսով՝ ՀՀ-ում իրականացված հակաճգնաժամային կարգավորման արդյունավետությունը, ըստ ներկայացված տվյալների վերլուծության, կարելի զնահատել բավական ցածր նախևառաջ այն պատճառով, որ վերջինիս արդյունքում չապահովվեց տնտեսության հիմնական մակրոտնտեսական ցուցանիշների վերականգնում կամ առնվազն վերջիններիս կայուն շարժընթաց հետճգնաժամային փուլում: Ավելին, իրականացված հակաճգնաժամային միջոցառումներն աչքի չընկան նաև իրենց ռազմավարականությամբ՝ տնտեսության համար երկարաժամկետ աճ ապահովելու տեսանկյունից:

ԳՐԱԿԱՆՈՒԹՅՈՒՆ

1. ՀՀ կառավարության հակաճգնաժամային միջոցառումների ծրագիր, 2009, <http://www.gov.am/files/docs/1526.pdf>
2. **Սարգսյան Կ.Ս.**, Պետական հակաճգնաժամային քաղաքականության արդյունավետության բարձրացման հիմնախնդիրները, ՀՀ ԳԱԱ «Գիտություն» հրատ., Երևան, 2016, էջ 357
3. <https://data.worldbank.org/indicator/SI.UEM.TOTL.ZS>
4. http://www.armstat.am/file/article/armenia_11_2.pdf

KAREN SARGSYAN

Национальная академия наук РА, Международный научно – образовательный центр, заведующий кафедрой экономики и менеджмента, кандидат экономических наук, доцент

АНАЛИЗ И ОЦЕНКА ЭФФЕКТИВНОСТИ ГОСУДАРСТВЕННОЙ АНТИКРИЗИСНОЙ ПОЛИТИКИ В РА

В статье анализируются основные направления антикризисной политики правительства Армении и оценка ее эффективности. Эффективность антикризисного регулирования в Армении можно оценить достаточно низко, в первую очередь, потому что не было обеспечено восстановление основных макроэкономических показателей экономики или, по крайней мере, их стабильной стагнации в посткризисной фазе.

KAREN SARGSYAN

International Scientific-Educational Center of the National Academy of Sciences of the RA
Head of the Economics and Management Department, PhD of Economics, Associate professor

STATE ANTI-CRISIS POLICY ANALYSIS AND EFFICIENCY ASSESSMENT IN THE RA

The article analyzes the main directions of the anti-crisis policy of the Government of Armenia and its effectiveness assessment. The effectiveness of the anti-crisis regulation in Armenia can be assessed low, first and foremost, as a result of which the recovery of the main macroeconomic indices of the economy or at least their stable stagnation in the post-crisis period was not ensured.

**ԺԱՄԱՆԱԿԱԿԻՑ ՏԵՂԵԿԱՏՎԱԿԱՆ ՀԱՄԱՐԱԿՈՒԹՅԱՆ ԵՎ
ՏԵՂԵԿԱՏՎԱԿԱՆ ՏՆՏԵՍՈՒԹՅԱՆ ՁԵՎԱՎՈՐՄԱՆ
ԱՌԱՆՁՆԱՀԱՏՎՈՒԹՅՈՒՆՆԵՐԸ**

Ժամանակակից համաշխարհային տնտեսության զարգացման բնորոշ գծերից են տեխնիկայի և տեխնոլոգիայի բնագավառների մեծ հաջողությունները և ձեռքբերումները, գիտատար արտադրությունների զարգացումը: Գիտության և տեխնիկայի զարգացման արագ առաջընթացը, դրանց ներմուծումը արտադրություն և հասարակական կյանք գիտատեխնիկական հեղախոյառությունը դարձրին կյանքի բնականոն և շարունակական գործընթաց: Հաշվողական տեխնիկայի և հեռահաղորդակցության միջոցների սրընթաց զարգացումը, հսկայական քանակությամբ տվյալների կուտակումը, տվյալների փոխանցման բարձր արագությունները XX դարի վերջում ձևավորեցին մի նոր հասկացություն՝ գլոբալ տեղեկատվական հասարակություն: Գլոբալ տեղեկատվական հասարակության ձևավորման գործընթացի սկիզբ կարելի է համարել «Ազգային տեղեկատվական ենթակառուցվածք» ստեղծելու ամերիկյան նախաձեռնությունը և «Տեղեկատվական հասարակություն» եվրոպական հայեցակարգը: 1998 թվականի հոկտեմբերի 11-ին «Merrill Lynch» խոշորագույն բրոքերային կազմակերպությունը ամերիկյան առաջատար թերթերում հայտարարություն էր տեղադրել այն մասին, որ լրանում է արդյունաբերական դարաշրջանը փոխարինող տեղեկատվական դարաշրջանի տասը տարին: Ելակետային էր համարվում Բեռլինյան պատի փլուզումը և Ինտերնետի զարգացումը: Ընդ որում, անհրաժեշտ է ընդգծել, որ առաջիկա տասնամյակներում տեղեկատվական հասարակության զարգացման հիմնական գործոնն է հանդիսանալու համաշխարհային սարդոստայնի www - տեխնոլոգիան:

Բանալի բաներ՝ տեղեկատվական տեխնոլոգիաներ, տեղեկատվական տնտեսություն, տնտեսության նորարարություն, տեղեկատվական հասարակություն

Վերջին հիսուն տարիների ընթացքում երկիրը այնպես է փոխվել, ինչպես չէր փոխվել վերջին հինգ հարյուր տարիներին: Համակարգիչների հայտնվելուց հետո տվյալների հավաքագրման արագությունը մի քանի անգամ գերազանցեց գիտելիքների և պրակտիկ տնտեսության աճի դինամիկան և այն ժամանակահատվածը, որը սկսվեց 50-ականի կեսերից և կավարտվի 75 տարի հետո՝ 2025 թվականին, կարելի է պատմության մեջ շրջադարձային կետ անվանել, երբ մոլորակի վրա վերջին հարյուրամյակները գերակշռող «գործարանային ծխնելուզների» քաղաքակրթությունն իր տեղը զիջեց բոլորովին այլ տեսակի՝ «երրորդ ալիք» անվանվող նոր հետարդյունաբերական քաղաքակրթությանը⁴³⁰:

⁴³⁰ Э.Тодфлер, Метамарфозы власти, знание, богатство и сила на пороге XXI века: пер. с англ.- М. ООО «Издательство АСТ», 2004, стр 17-18.

Նախ նշենք, որ Երկրորդ համաշխարհային պատերազմից հետո առավել զարգացած երկրներում ձևավորվող հասարակության առանձնահատկությունները նկարագրել են բազմաթիվ ակնառու տեսաբաններ՝ Դանիել Բելը, Էնթոնի Գիդդենսը, Յուրգեն Հաբերմասը, Միշել Ֆուկոն, Ժան Բոդրիյարը, Ժան-Ֆրանսուա Լիոտարը, Հերբերտ Շիլլերը, Մանուել Կաստելը և ուրիշներ՝ առաջարկելով տարբեր անուններ՝ հետադարձաբերական հասարակություն, տեղեկատվական հասարակություն, ցանցային հասարակություն և այլն:

«Տեղեկատվական հասարակություն» տերմինը առաջին անգամ կիրառել են ճապոնացի գիտնականներ Կիյո Կուրոկավան և Տադաո Ումեսաոն 1961 թվականին: Ավելի ուշ այդ տերմինը հայտնվել է գրեթե միաժամանակ Տադաո Ումեսաոյի և ամերիկացի տնտեսագետ Ֆրից Մահլուպի աշխատություններում: Տեղեկատվական հասարակության տեսական հիմքերը մշակվել են հայտնի տնտեսագետներ Մ. Պորասի, Յ. Մասուդայի, Ռ.Կացի կողմից: Այս հեղինակները կենտրոնանում են ոչ միայն տեղեկատվական տեխնոլոգիաների ձեռքբերումների և առաջընթացի վրա, այլև ձևավորում են մի նոր տեխնոտրոն (հուներենից *techné* – արհեստավարժ) հասարակություն կամ ժամանակակից սոցիում՝ հիմնված գիտելիքների դերի արժեքավորման վրա: Ճապոնացի հայտնի սոցիոլոգ Յոշիտա Մասուդան ասում էր, որ հասարակության զարգացման շարժիչ ուժն է լինելու ոչ թե նյութական, այլ տեղեկատվական աշխատանքի արդյունքի ստեղծումը⁴³¹: Տեղեկատվական հասարակություն գաղափարի ձևավորման վառ ներկայացուցիչ էր նաև ավստրո-ամերիկացի տնտեսագետ Ֆրից Մահլուպը, ով դեռ 1933թ. սկսել էր ուսումնասիրել գիտելիքը՝ իբրև տնտեսական ռեսուրս: Նա 1962թ. հրատարակեց «Գիտելիքի արտադրությունը և բախշումը Միացյալ Նահանգներում» աշխատությունը, որտեղ իբրև հիմք առանձնացվել են հինգ կարևոր օղակներ՝ կրթությունը, հետազոտությունները և զարգացումը, ՋԼՄ-ները, տեղեկատվական մեքենաները և տեղեկատվական ծառայությունները: Ֆ.Մահլուպը փորձել էր սահմանել դրանց տնտեսական արժեքը, որը, ինչպես հայտնի է, շատ շարժունակ է այդ ոլորտների համար⁴³²: Իսկ մեկ այլ հանրահայտ ամերիկացի սոցիոլոգ Դանիել Բելը այսպես է ներկայացնում արժեքի տեղեկատվական տեսությունը. «Երբ գիտելիքն իր համակարգված տեսքով ներգրավված է գործնական մշակման մեջ (գյուտի կամ կազմակերպչական բարելավման տեսքով), կարելի է ասել, որ հենց գիտելիքը, այլ ոչ թե աշխատանքն է արժեքի ստեղծման աղբյուրը»: «Տեղեկատվական հասարակության տեսություններ» գրքի հեղինակ Ֆրենկ Վեբսթերը ևս առանձնացնում է նոր հասարակությունը բնութագրող հինգ չափանիշներ՝ տեխնոլոգիական, տնտեսական, զբաղվածության ոլորտին վերաբերող, տարածական և մշակութային⁴³³: Ըստ Ֆրենկ Վեբսթերի՝ նոր հասարակության տեսաբանները և տեսությունները բաժանվում են երկու խմբի (տե՛ս աղյուսակ 1).

⁴³¹Y. Masuda, *Computopia: Rebirth of Theological Synergism*. In Y. Masuda (Ed.), *The Information Society as Post-Industrial Society*, Tokyo, Institute for the Information Society, 1980, pp. 146-154.

⁴³²F. Machlup, “The Production and Distribution of Knowledge in the United States”, Princeton University Press, 1962, p. 444.

⁴³³F. Webster, “Theories of the Information Society”, Third Edition, Taylor & Francis e-Library, 2006, 323p, pp. 9-10.

1. նրանք, ովքեր կարծում են, որ ներկա դարաշրջանն արմատապես տարբերվում է նախորդից,

2. նրանք, ովքեր պնդում են, որ, թեև ժամանակակից աշխարհում տեղեկատվությունն ստացել է առանձնահատուկ նշանակություն, այնուհանդերձ անցյալի և ներկայի միջև առկա է շարունակականությունը:

Աղյուսակ 1.

Հասարակության վրա տեղեկատվության ազդեցության տեսությունները

| Հասարակության վրա տեղեկատվության ազդեցության տեսությունների և մոտեցումների բաժանումը | | |
|---|--------------------------|-------------------------------------|
| | <i>Ներկայացուցիչները</i> | <i>Տեսության անվանումը</i> |
| <i>Առաջին խումբ.</i> տեղեկատվական հասարակության կողմանկիցները | Դանիել Բել | Հետադյունաբերական տեսություն |
| | Ժան Բոդրիար, Մարկ Պոստեր | Պոստմոդերնիզմ |
| | Մայքլ Պայոր, Չարլզ Սեյբր | Ճկուն մասնագիտության տեսություն |
| | Մանոել Կաստելս | Տեղեկատվական զարգացման տեսություն |
| <i>Երկրորդ խումբ.</i> սոցիալական ժառանգորդության կողմանկիցները | Հերբերտ Շիլլեր | Նեո-մարքսիստական տեսություն |
| | Ալան Լիպեց | Կարգավորող տեսություն |
| | Էնթոնի Գիդդենս | Ռեֆլեքսիվ արդիականության տեսություն |
| | Յուրգեն Հաբերմաս | Հանրային ոլորտի տեսություն |

Բելի «տեղեկատվական հասարակություն» արտահայտությունը հետադյուբարեկան հասարակության նոր անվանումն է, որի կիզակետում է ոչ թե նրա կարգավիճակը հասարակական զարգացման աստիճանների հաջորդականության շղթայում, այլ նրա սոցիալական կառուցվածքի հիմքը տեղեկատվությունը: Այստեղ, ինչպես և «Հետադյունաբերական հասարակության հաստատումը» գրքում, Բելը նշում է, որ տեղեկատվությունն առաջին հերթին կապվում է գիտական, տեսական գիտելիքին, և մեծ նշանակություն է հատկացվում էլեկտրոնային հաշվողական տեխնիկայի և կապի միջոցների զուգադրմանը⁴³⁴: Տեղեկատվայնացումը հասարակության զարգացման բնականոն օրինաչափությունն է և նրա առաջընթացի խթանը: Դա ոչ միայն նոր տեղեկատվական տեխնոլոգիաների մշակում և ներդրում է, այլև տեղեկատվական միջոցների և տեխնոլոգիաների ստեղծման, զարգացման և զանգվածային կիրառման գործընթաց, որով ապահովվում է յուրաքանչյուր քաղաքացու աշխատանքի և

⁴³⁴Է. Շոֆլեր, Գիտելիքն ու իշխանությունը տեղեկատվական հասարակության մեջ, 20-րդ դարի հասարակական-քաղաքական մտքի դասականներ, «Բնտերլինգվա» լեզվագիտական համալսարան, 2006, էջ 33:

կյանքի պայմանների բարելավման համար անհրաժեշտ և բավարար տեղեկացվածության պատշաճ մակարդակ: Գիտելիքների կուտակման և օգտագործման գործառնությունները ձեռք են բերում էական նշանակություն. մեծանում է կրթության դերը: Կրթության բնագավառում ծախսերն աճում են ավելի արագ, քան տնտեսության մյուս ճյուղերում, և դիտարկվում են որպես ներդրումներ մարդկային կապիտալում, որից կախված է տնտեսության մրցունակությունը, հետևաբար և երկրի բնակչության համընդհանուր բարեկեցությունը: Գլոբալ տեղեկատվական հասարակության համար տեղեկատվությունը դիտարկվում է որպես ռեսուրս, որը միշտ գոյություն է ունեցել, բայց երբևէ չի դիտարկվել որպես տնտեսական կատեգորիա, իսկ տեղեկատվական տեխնոլոգիաների կիրառման դեպքում այդ ռեսուրսը դառնում է նոր տեղեկատվական արտադրանք կամ տեղեկատվական ծառայություն՝ սերտաճելով բիզնեսի կազմակերպման ժամանակակից համակարգերի հետ: Տեղեկատվական ռեսուրսը դարձել է թե՛ ազգային և թե՛ համամարդկային արժեքավոր ակտիվներից մեկը: Տեղեկատվական տեխնոլոգիաների առաջընթացն ունի հսկայական ներուժ՝ լուծելու բոլոր տեսակի տնտեսական և սոցիալական խնդիրները. այսպես է հռչակագրվել Օկինավայում 2000թ. հուլիսի 22-ին կայացած տեղեկատվական հասարակության զագաթնաժողովում: XXI դարում ոչ մի պետություն չի կարող միայնակ լուծել գլոբալացմանն առնչվող խնդիրները: Դրա հետ մեկտեղ՝ ոչ մի պետություն չպետք է համարի, որ իր փոխարեն մյուս երկրներն այդ խնդիրը կլուծեն: Որպես XXI դարի մարդկության ընդհանուր նպատակային գործառնություն՝ մեր հանրապետությունում ևս ընդունվեց գլոբալ տեղեկատվական հասարակության Օկինավյան խարտիան: Դրանում ընդգծվում է, որ XXI դարը պետք է ծաղկման դարաշրջան դառնա բոլորի համար, և անհրաժեշտ է նվազեցնել տեղեկատվական տեխնոլոգիաների օգտագործման անջրպետը զարգացած և զարգացող երկրների միջև: Տեղեկատվական հասարակության կայուն զարգացման գլխավոր տարրերից է երկրների միջև արդյունավետ համագործակցությունը, այդ թվում՝ նաև քաղաքական համագործակցությունը: Այսպիսով՝ հիմնական խնդիրն է ոչ միայն խթանել և հեշտացնել անցումը դեպի տեղեկատվական հասարակություն, այլ նաև լիարժեք իրականացնել տեղեկատվական հասարակության տնտեսական, սոցիալական և մշակութային առավելությունները:⁴³⁵ Ըստ էության, տեղեկատվական-համակարգչային հեղափոխությունը թույլ տվեց ստեղծված սոցիալական շրջանառության համակարգին միացնել տեղեկատվության այնպիսի հոսքեր, որոնք ներկայումս լիարժեքորեն բավարարում են առավելագույն ռացիոնալ բնօգտագործման ապահովմանն ու մարդկային ռեսուրսների ժողովրդագրական, տնտեսական, արդյունաբերական, ագրարային և հոգևոր-մշակութային զարգացմանը: Տեղեկատվական հեղափոխությունը առաջ է քաշում նոր ճյուղ՝ տեղեկատվական տնտեսություն, որը կապված է նոր գիտելիքների արտադրության համար տեխնիկական միջոցների, մեթոդների, տեխնոլոգիաների արտադրության հետ: «Տեղեկատվական տնտեսություն» տերմինը առաջին անգամ կիրառել է Ստենֆորդի միջոցա-

⁴³⁵ Okinawa Charter on Global Information Society, Okinawa, July 22, 2000, ըստ <http://www.g8.utoronto.ca/summit/2000okinawa/gis.htm> կայքի:

ցիպլինար հետազոտությունների աշխատակից Մարկ Պորատը 1976 թվականին: Նույն վերնագրով 1977թ. նա հրատարակել է աշխատություն, որտեղ կանխատեսում է արտադրության վրա հիմնված ԱՄՆ տնտեսության անցումը դեպի տեղեկատվական տնտեսության, որտեղ հետազոտման առարկա են հանդիսանում.

- տնտեսական հարաբերությունները, որոնք ձևավորվում են գիտատեխնիկական տեղեկատվության արտադրության, բաշխման, փոխանակման և սպառման ընթացքում,
- գիտատեխնիկական տեղեկատվության արտադրության և կիրառման տնտեսական գոտիները՝ անկախ նրանից, թե տնտեսության որ ոլորտներում են ընթանում այդ գործընթացները⁴³⁶:

Տեղեկատվական տնտեսությունը ներառում է հատուկ սարքավորումների արտադրություն տվյալների մշակման համար, տեղեկատվական գործունեություն ապրանքների պլանավորման, արտադրման և իրացման համար, սպասարկման ոլորտի բոլոր ծառայությունները, որոնք կապ ունեն տեղեկատվության մշակման և միջազգայնացման հետ:

Գծապատկեր 1. *Տեղեկատվական տնտեսության կառուցվածքը*⁴³⁷

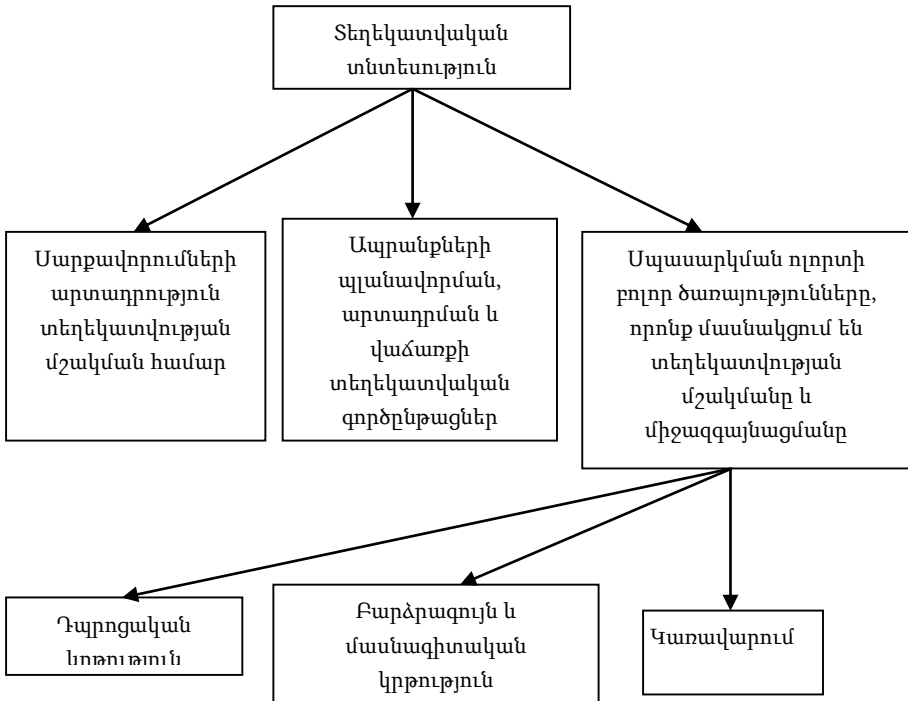

⁴³⁶ M. Porat, "The Information Economy: Definition and Measurement", Office of Telecommunications, Special Publication 77-12(1), U.S. Government Printing Office, Washington, D.C., May, 1977.

⁴³⁷ <https://utmagazine.ru/posts/9542-informacion-economy#>

Տեղեկատվական տնտեսության խնդիրների և նպատակների ձևավորման վրա զգալի ազդեցություն ունի այն փաստը, որ գոյություն ունեն այս տերմինի տարբեր մեկնաբանություններ: Օրինակ՝ արևմուտքում այն դիտարկվում է որպես տնտեսագիտության մի մաս, որը վերաբերում է տեղեկատվության հետ աշխատանքին, այսինքն՝ համակարգչային արդյունաբերության բոլոր հզորություններն ուղղված են ավտոմատացնելու արդյունաբերական, այսինքն՝ ավանդական տնտեսության գործընթացները: Մակայն փորձագետները պնդում են, որ տեղեկատվական տնտեսությունը պետք է դիտարկել որպես անցում հասարակական հարաբերությունների մեկ այլ որակի, որը պայմանավորված է աշխատանքի բնույթի փոփոխմամբ և արտադրողական ուժերի զարգացմամբ: Ըստ ռուս տնտեսագետ Վ. Կորնեյչուկի՝ **տեղեկատվական տնտեսություն** տերմինը ունի երկու բացատրություն. առաջին՝ տեղեկատվական տնտեսությունը քաղաքակրթության զարգացման ժամանակակից փուլն է, որին բնորոշ են ստեղծագործական աշխատանքը և տեղեկատվական արտադրանքները, և երկրորդ՝ տեղեկատվական տնտեսությունը տեղեկատվական հասարակության տնտեսական տեսությունն է⁴³⁸: Տեղեկատվական տնտեսությունը, ի տարբերություն տնտեսության կառավարման ավանդական մեթոդների, հիմնված է ձեռնարկատիրական նորարարությունների, տնտեսական գործընթացների ավտոմատացման և տեղեկատվական ինժինիրինգի վրա: Տեղեկատվական արտադրանքները, ավելացնելով որակը և օգտագործման ծավալը, ցուցադրում են երկարաժամկետ աճող եկամտաբերություն նաև մասշտաբի դրական էֆեկտի դեպքում: Այս գաղափարի էությունն այն է, որ տեղեկատվական ռեսուրսը գիտելիքի էությունն է, և որքանով որ խորն են ու որակով կուտակված գիտելիքները և աշխատակիցների փորձը, այդքանով մեծ է դրանցից ստացված հատույցը: Մարդկային կապիտալի և գիտելիքի աճին զուգահեռ հետ աճում են ՀՆԱ-ն և այն բարիքները, որոնք բնորոշում են հասարակության կյանքի որակը: Տնտեսագետները առանձնացնում են մի քանի հիմնական չափանիշներ, որոնց հիման վրա կարելի է արձանագրել, որ տնտեսությունը անցել է տեղեկատվական տնտեսության փուլին, դրանք են՝

- սոցիալ-տնտեսական չափորոշիչներ. եթե բնակչության 50% և ավել զբաղվածությունը տեղեկատվական ծառայությունների ոլորտում է, ապա դա վկայում է, որ հասարակությունը դառնում է տեղեկատվական,
- տեխնիկական չափորոշիչ. հասարակության տեղեկատվայնացման գործընթացը պետք է տևի առնվազն 60 տարի:

ԱՄՆ-ը գտնվում է տեղեկատվական տնտեսության ձևավորման վերջին փուլում, մինչդեռ, օրինակ, Ռուսաստանից դեռ կպահանջվի մոտ 30 տարի դրան հասնելու համար: Մեր երկրում, ելնելով սոցիալ-տնտեսական անբարենպաստ իրավիճակից, հիմնականում կարևորվել է հետանցումային երկրներին բնորոշ գործարկային իրականացումը, և, բնականաբար, պակաս ուշադրություն է դարձվել տեղեկատվական տնտեսության ձևավորման հիմնա-

⁴³⁸Корнейчук В. Информационная экономика: Учебное пособие. – СПб.: Питер, 2006. – 400 с.

հարցերին: Վերջին տասնամյակում Հայաստանի Հանրապետությունում տեղեկատվական տնտեսության ձևավորման և զարգացման ուղղությամբ զգալի քայլեր են կատարվել: Հայաստանը 2003թ. դեկտեմբերի 10-12-ը ժնկում մասնակցեց տեղեկատվական հասարակության հարցերին նվիրված համաշխարհային գագաթնաժողովին, 2008թ. ներկայացվեց Հայաստանում տեղեկատվական հասարակության կառուցման հարցը:

Ինչպես նշված է տեղեկատվական հասարակության ձևավորմանն ուղղված ժնկյան գործողությունների ծրագրում, տեղեկատվական հասարակության ձևավորման համար անհրաժեշտ պայմաններից են ֆինանսական ռեսուրսների առկայությունը և դրանց արդյունավետ մոբիլիզացիան, ինչպես նաև մի շարք կարևոր գործողություններ և միջոցառումներ ⁴³⁹:

Տեղեկատվական տեխնոլոգիաները ձևավորել են ոչ միայն աշխատելու եղանակը, այլ նաև գործնական մտածելակերպը: Առաջին արագագործ համակարգիչները օգտագործվել են ձեռներեցների կողմից տվյալների մշակման համար, որը մինչ այդ կատարվում էր ձեռքով: Ձևավորված տեղեկատվական տնտեսությունը ղեկավարելու համար անհրաժեշտ է հստակ պատկերացնել, թե ինչ տեղեկատվության պետք է տիրապետել, ունենալ համապատասխան հմտություններ և կարողանալ եղած տեղեկատվության հիման վրա ընդունել օպտիմալ որոշումներ: Այս խնդրի դժվարությունն այն է, որ մարդկությունն անընդհատ ավելացնում է տեղեկատվության ծավալները. միջին մարդուն ընկալելի գումարային տեղեկատվության ծավալը կրկնապատկվում է յուրաքանչյուր 5-րդ տարում⁴⁴⁰: Մրանք XXI դարի իրողություններն են, որոնք անհրաժեշտ է հաշվի առնել: Այսօր նորագույն տեխնիկական և տեխնոլոգիաները օգտագործվում են ոչ միայն տվյալների հավաքագրման և մշակման ավտոմատացման, այլև նոր գաղափարների իրականացման և մրցակցության առավելություն ձեռք բերելու համար: Տեխնոլոգիական առաջընթացը սրբնթաց կերպով փոխում է մեզ շրջապատող աշխարհը՝ ապահովելով բարեկեցության լիովին նոր մակարդակ: 2013թ. “McKinsey Global Institute”-ի կողմից անցկացված ընդարձակ հետազոտության արդյունքով ընտրվել են 12 ճեղքում առաջացնող տեխնոլոգիաներ, որոնք հեղափոխելու են մարդկանց կյանքը, բիզնեսը և համաշխարհային տնտեսությունը, և գնահատվել մինչև 2025թ. դրանց ներուժային ազդեցությունը տնտեսության վրա⁴⁴¹: Այդ տեխնոլոգիաներն են՝ շարժական ինտերնետը, մտավոր աշխատանքի ավտոմատացումը, իրերի ինտերնետը, ամպային տեխնոլոգիաները, առաջադեմ ռոբոտաշինությունը, ինքնակառավարվող կամ գրեթե ինքնակառավարվող ավտոմեքենաները, էներգիայի պահպանումը, 3D տպագրությունը, առաջադեմ նյութերը, նավթի և գազի առաջադեմ որոնումը ու արդյունահանումը և վերականգնվող էներգիան: Այս տեխնո-

⁴³⁹Տեղեկատվական հասարակության ձևավորմանն ուղղված ժնկյան գործողությունների ծրագիր, Հավելված N 1 ՀՀ կառավարության 2006թ. հունիսի 22-ի նիստի N 24 արձանագրային որոշման:

⁴⁴⁰Ахонтова Е.С. Soft Management или управление отношениями в компании: Учебник, М., ЗАО “Издательство “Экономика”, 2010- 470 с., стр. 12.

⁴⁴¹McKinsey Global Institute (2013) Disruptive technologies: Advances that will transform life, business, and the global economy, p.4.

լոգիաների մեծամասնությունն իրենց ուղղակի կամ անուղղակի ազդեցությունն են ունենում և ունենալու են տեղեկատվական տնտեսության տարբեր ճյուղերի վրա՝ ձևավորելով տեղեկատվական տնտեսության զարգացման նոր ուղղություններ:

НАРИНЕ МАНУКЯН

Национальная академия наук РА, Международный научно-образовательный центр,
преподаватель кафедры экономики и менеджмента

**ОСОБЕННОСТИ СТАНОВЛЕНИЯ СОВРЕМЕННОГО ИНФОРМАЦИОННОГО ОБЩЕСТВА И
ИНФОРМАЦИОННОЙ ЭКОНОМИКИ**

Экономическая и социальная деятельность современного общества сопровождается созданием и потреблением постоянно растущих объемов информации, и конкурентоспособность стран все больше зависит от эффективности сбора, хранения и анализа этой информации. В статье рассматриваются этапы формирования информационного общества и информационной экономики. Дается анализ существующих теорий и тенденций, рассматриваются основные признаки информационной экономики, благодаря которым она существенно отличается от других экономических моделей.

NARINE MANUKYAN

International Scientific-Educational Center of the National Academy of Sciences of the RA,
Department of Economics and Management, Lecturer

**FEATURES OF ESTABLISHING MODERN INFORMATION
SOCIETY AND INFORMATION ECONOMY**

The economic and social activities of the modern society are accompanied with the generation and use of constantly increasing volumes of information, while the competitiveness of countries, to a greater extent, depends on the efficiency of collection, storage and analysis of this information. This article deals with the formation stages of information society and information economy. An overview of existing theories and trends is provided, main features of information economy are considered due to which it significantly differs from other economic models.

ՉԱՌԱ ՄԿՏՉԵԱՆ

ՀՀ ԳԱԱ գիտակրթական միջազգային կենտրոնի դասախոս,
տնտեսագիտության թեկնածու

**ՆՈՐԱՐԱՐՈՒԹՅՈՒՆՆԵՐԻ ՂԻՖՈՒՉԻԱՅԻ ԿԱՌԱՎԱՐՈՒՄԸ
ԵՎ ԴՐԱ ԱՌԱՆՁՆԱՀԱՏՎՈՒԹՅՈՒՆՆԵՐԸ**

«Նորարարության ղիֆուզիան բնական սոցիալական երևույթ է, որը տեղի է ունենում որևէ տեսության բացատրությամբ կամ առանց որևէ բացատրության: Իրականում, եթե նորարարությունը ներառում է նոր գաղափար, նոր վարքագծի բնորոշիչ, նոր գործընթաց կամ նոր տեխնոլոգիա, այն միանգամայն բնական ֆիզիկական երևույթ է, որը նկարագրում է տարածության և ժամանակի մեջ տարածումը:»⁴⁴²

Նորարարությունների ղիֆուզիայի կառավարման նրբությունները և դրա առանձնահատկությունները ՀՀ-ում վերհանելու նպատակով ուսումնասիրվել

⁴⁴² D. Lawrence Kincaid, 2004, էջ 38:

են նորարարության դիֆուզիայի էությունը, նպատակը, տարածման և սերմանման խնդիրները, հայեցակարգերը, նորարարությունների դիֆուզիայի հիմնական տարրերը, ինտերվենցիայի հատկանիշները և խողովակները, կարծիքի առաջնորդման դերը, նորարարության դիֆուզիայի ենթակա հիմնական ոլորտները, կամայական և կամային միջամտությունները: Ուշադրության կենտրոնում են եղել կազմակերպությունների համագործակցության միջոցով, միջանձնային հարաբերությունների և սոցիալական ցանցերի միջոցով նորարարությունների դիֆուզիան, դրա կառավարումը և առանձնահատկությունները: Ներկայացվել են ՀՀ-ում նորարարությունների դիֆուզիայի կառավարման առնչվող որոշ խնդիրները և ընդգծված առանձնահատկությունները:

Բանալի բառեր՝ նորարարությունների դիֆուզիա, կառավարում, կրթություն, գյուղատնտեսություն, սոցիալական ցանցեր

Նորարարությունների դիֆուզիայի կառավարումն ունի հայեցակարգային և էմպիրիկ ուսումնասիրության պատմություն: Նորարարության դիֆուզիայի կառավարումը հիմնվում է բազմաթիվ ոլորտների ուսումնասիրությունների արդյունքների, միջազգային երկարատև ուսումնասիրությունների արժեքավոր արդյունքների վրա, բազմաթիվ նոր գաղափարների, փորձերի, ծրագրերի և տեխնոլոգիաների դիֆուզիայի ուսումնասիրության բազմազանության վրա, որոնք եղել են դիֆուզիայի հետազոտության օբյեկտներ: XX դարի երկրորդ կեսից սկսած նորարարությունների դիֆուզիայի կառավարումը հետազոտողները ձեռք բերված համակարգված գիտելիքների միջոցով սկսել են միջամտություններ կիրառել նորարարությունների դիֆուզիայի վրա ներագդելու նպատակով: Այսօր մշակվել են նաև փորձնական գիտելիքների վրա հիմնված ներքին և արտաքին ազդակներով կառավարման համակարգեր, որոնք հանգեցնում են նախատեսված արդյունքների:

Նորարարության դիֆուզիայի կառավարումը դիտարկելու ընթացքում հիմնվում ենք յոթ բնորոշիչների վրա՝ ներխուժման և միջամտության հատկանիշներ, ներխուժման և միջամտության կլաստերներ, ցուցադրության նախագծեր, հասարակության հատվածներ և խմբեր, բովանդակային պայմանների ուժեղացում, կարծիքի առաջնորդում, տարածումը արագացնող ներուժով բնորոշվող ներխուժման որդեգրում: Բնորոշիչները խմբվել են հիմնվելով համատեքստերի, արդյունավետ կիրառված մեթոդների, ծրագրերի և սոցիալական ոլորտում տարվող քաղաքականությունների վրա:

Նորարարությունները, նոր գործընթացները, ծրագրերը և քաղաքականությունները, որոնք մենք փորձում ենք, փորձարկում ենք և նորից փորձում ենք, մուտք են գործում սոցիալական արհեստավարժության և ակադեմիական ուսուցման և հետազոտությունների դաշտ զանազան ուղղիներով և աղբյուրներից: Նորարարություններն ու նորը պետք է փոխեն հիներ, և այդ գործընթացը ողջունելի է: Չարգացած երկրներում բոլոր նրանց համար, ովքեր ցանկանում են սովորել, թե ինչպես պետք է նախագծել և փորձարկել և կիրարկել նորարար ծրագրեր, մշակված են տասնյակ ծրագրեր և դասընթացներ, և նրանք ունեն ընդգրկուն ընտրության հնարավորություն: Նրանց համար, ովքեր ուզում են

գուտ վերարտադրել ամրագրված կարծրատիպերով, այսօր ընտրության հնարավորությունները սուղ են:

Օրագրերը հիմնականում ուղղորդված են առաջընթացների կայացմանը, նորարարությունների ստեղծմանն ու կիրարկմանը, նորարարությունների դիֆուզիայի կատարելագործմանը: Ուստի, երբ վերլուծում ենք, տեսնում ենք, որ արհեստավարժ և ակադեմիական վերապատրաստումները, վերապատրաստումների և ուսուցման համակարգերը կառուցվում են այնպիսի ներուժի ստեղծման հակվածությամբ, որի արդյունքում կարող են ստեղծվել նորարարություններ և նորարարությունների դիֆուզիայի խողովակներ: Եվ էթե չստեղծվեն արդյունավետ հաղորդակցման, տեղեկատվության փոխանակման և փոխանցման ուղիներ ու շղթաներ, շղթաների ցանցեր, ապա արագ ծագող և ծաղկող նորարարությունները կարող են արագ էլ մահանալ, առանց իրենց բնորոշ լիարժեք արժեքավոր արդյունքի հասնելու և նոր ակումուլացված կրթող արժեք ստեղծելու: Այս դեպքում ներդրվում է շատ, բայց ստացվում է քիչ արդյունք:

Ընդհանրապես ենթակառուցվածքային անհավասարակշռություններն ազդում են արդյունավետության և աշխատունակություն վրա: Ենթակառուցվածքային անհավասարակշռությունները հարթելու համար մշակվում են նորարարությունների դիֆուզիայի ներխուժման էֆեկտը բարելավող հատուկ ուղղվածության խումբ միջոցառումներ:

Նորարարությունների դիֆուզիայի թեստերը, որոնք նախատեսված են տարածել ապացույցների վրա հիմնված փորձը, արդյունքները, նորարարական ծրագրերն և քաղաքականությունները, ընդլայնել դրանք և բազմապատկել, ընդունվում են որպես առավել արժեքավոր ներդրում, և դրականորեն փոխում են կազմակերպությունների, մասնավոր հիմնադրամների և պետական գործակալությունների դերակատարումը և նշանակությունը հասարակության մեջ: Նրանց նպատակն է նաև փոխել և բարձրացնել սոցիալական գիտությունը, հետազոտողների հետաքրքրվածությունը նորարարությունների դիֆուզիայի դաշտում: Երբեմն մենք ինքնուրույն կողմնորոշվում ենք, թե ինչպես օգտագործել դիֆուզիայի հայեցակարգերը, երբեմն՝ յուրահատուկ «տարածման ու սպառման հնարքները», երբեմն՝ «առևտրի հնարքները», երբեմն՝ «հորդորում և պնդում», երբեմն՝ «խառնաշփոթություն» հնարքները: Վերջին 25 տարիների ընթացքում հավաքագրվել են մի խումբ նորարարությունների դիֆուզիայի ներխուժման և միջամտման արժեքավոր ռազմավարություններ՝ մի շարք երկրների կուտակած փորձերի վրա հիմնվելով:

Ներկայումս խնդիր է դրված՝ պարզաբանել նորարարությունների դիֆուզիան, նորարարությունների դիֆուզիայի կառավարումն ու առանձնահատկությունները, կամայական ընտրված միջամտությունների միջոցով նորարարությունների ընկալման ազդեցության աստիճանը (թեկուզ՝ հակիրճ):

Մերմանումը և տարածումը ծագել են հաղորդակցման նոր տեխնոլոգիաների ստեղծման արդյունքում: Արտադրանք, ծառայությունների սպառումը, բարերարության շահերը, պետական գերատեսչությունների պահանջները, մշտական և աճող կիրառական խնդիրները, որոնք չեն լուծվում հոգեբանության,

սոցիոլոգիայի և քաղաքական գիտությունների միջոցով, իրենց լուծման ուղիները հարթում են նորարարությունների դիֆուզիայի միջոցով, տեղեկատվության տարածման և ընկալունակության սերմանման օգնությամբ: Մերմանման և տարածման գիտությունը ձևավորվում է հետազոտողների կողմից մասնագիտական և կիրառական ուսումնասիրությունների բնագավառներում, ներառյալ նաև առողջապահական ծառայությունների, կապի և հաղորդակցման, շուկայագիտության, ռեսուրսների վերամշակման, բնական միջավայրի, կրթության, քրեական արդարադատության, արտակարգ իրավիճակների, կանխարգելիչ միջոցառումների և սոցիալական աշխատանքի բնագավառներում: Ապացույցների վրա հիմնված տեղեկատվության, փորձի տարածման և սերմանման հարցադրումները վերջին տասնամյակում նորարարությունների դիֆուզիայի ուսումնասիրությունների և հետազոտությունների միջակայքում են և արդի ժամանակահատվածում այն առաջ է մղվել՝ գովազդի մի ողջ սեգմենտ կուլ տալով, նոր տեխնոլոգիաներ կիրառելով:

Համատարած ակադեմիական ընդհանուր գիտելիքների և ցուցադրումների միջոցով նորարարությունների դիֆուզիան չի ունենում արդյունավետ արդյունք ծառայությունների ոլորտներում՝ առողջապահական, կենցաղային, կրթական, համայնքային, նորաձևության, հատկապես ռիսկային գոտում գտնվող քաղաքացիների, հաճախորդների, սպառողների, հիվանդների միջակայքերում:

Հասարակության հատվածում, որն, օրինակ, բնորոշվում է սննդի միկրո և մինի ձեռնարկություններով, քաղաքային տրանսպորտի ձեռնարկություններով, մանր առևտրային կետերով, տնային տնտեսվարողներով, վարձու ցածր վարձատրվող աշխատակիցներով միջակայքերում նորարարությունների դիֆուզիայի աստիճանը, իհարկե, ցածր է լինում: Եվ այստեղ, գիտնականների և հետազոտողների համակարգված հավաքային իմացությունը, ինչպես նաև, գործնականում համակարգված հավաքային գործելակերպն ու գործիչների զուտ զաղափարախոսությունը ազդում են միայն որոշակի ինքնավար կերպով ու համեմատաբար նվազ ազդեցությամբ, և, իհարկե, նորարարությունների դիֆուզիայի արագությունը և տարածման ծավալներն ու սահմանները սահմանափակվում են:

Եվ այստեղ նորարարությունների դիֆուզիային աջակցության է գալիս սերմանման և տարածման գիտությունը, որն ուսումնասիրում է, թե ինչպես լավագույնս կարելի է հաղորդակցվել պոտենցիալ որդեգրողների, ընկալողների և կիրառողների խմբերի հետ «կազմակերպության ներսում», «կազմակերպությունների միջև» և «կազմակերպություններից դուրս» միջակայքերում՝ արդյունավետ արդյունքներ ստանալու համար: Պոտենցիալ որդեգրողները և ընկալողները նպատակային խումբ են, որոնք որոշակի որոշումներ են կայացնում նորարարության մեջ ռեսուրսներ ներդնելու շուրջ: Կիրառողները, իրականում փոխում են իրենց վարքագիծը նորարարությունը օգտագործելու համար: Հաճախ կազմակերպություններում օգտագործողները նորարարություններ ընտրողները չեն: Իսկ կիրառողները հաճախ հակադրվում են որդեգրողների նորա-

րար մոտեցումներին: Ավելին, կազմակերպություններում, նորարարությունների հաջողական շարունակական ներդրման գործընթացի և արդյունքների հանդեպ որդեգրողների ֆորմալ հեղինակությունը ավելի բարձր է, քան կիրառողներինը, որի հետևանքով որդեգրողները ճշգրիտ տեղյակ չեն լինում նորարարությունների կիրարկման բովանդակությանը և որակին, հաճախորդների արձագանքներին և առանձին բաղադրիչների կատարողականներին: Ի տարբերություն նորարարության դիֆուզիայի, որի հիմնական խնդիրը որդեգրումն է, սերմանման և տարածման հիմնական խնդիրը կիրարկումն է, բաղադրիչների բովանդակությունն ու որակն է և հաճախորդի արձագանքը: Այսինքն լայնաշերտ ընդունումը հիմնականում կախյալ փոփոխական է բովանդակությունից, որակից և հաճախորդներից, և նույնքան կարևոր է, որքան նորարարության որդեգրումը: Այսինքն՝ սերմանումը և տարածումը միավորում են դիֆուզիայի ներխուժման խնդիրները կիրառման ներխուժման խնդիրների հետ: Հաճախ որդեգրողներ թիրախը կիրարկման որակն է: Ի վերջո, սերմանումը և տարածումը նորարարության դիֆուզիայի կարևորագույն տարրեր են: Այս մոտեցումը գործնականում ներդրված տեսությունների հավաքագրական արդյունք է և հիմնվում է Է.Ռոջերսի աշխատությունների գործնական կիրառելիության վրա⁴⁴³:

*«Նորարարության դիֆուզիայի տեսությունը չի հանգեցնում այն եզրակացության, որ պետք է սպասել որպեսզի նոր արտադրանքը կամ գործընթացը տարածվի և հասնի **ամենասաղքատ** մարդկանց ...: Իրականում, կարելի է արագացնել բնակչության ցանկացած հատվածում նորարարության արդյունքի ընկալումը և ընդունելիության աստիճանը առավել ինտենսիվ և առավել համապատասխան հաղորդակցման եղանակներով և հասանելիության միջոցներով:»⁴⁴⁴*

Ինչպես նշվել է, դիֆուզիան գործընթաց է, որի միջոցով նորարարությունն որոշակի ժամանակահատվածում փոխանցվում է սոցիասարակության անդամներին որոշակի հաղորդակցման շղթաներով կամ ալիքներով: Դիֆուզիայի միջազգային զարգացման երեք ուղղիները արդեն ամրագրվել են՝ կրթություն, առողջապահություն, գյուղատնտեսություն: Գյուղական համայնքներում դիֆուզիան իրականացվում է այնպիսի կրթական ծրագրերով, որոնք համարվում են վստահելի և վստահելի աղբյուրներից են, և գյուղական համայնքների անդամներին խրախուսում են մասնակցել նման կրթական ծրագրերին: Կրթական ծրագրերը իրականացնելիս հաճախ ծրագրեր իրականացնողները փոխվում

⁴⁴³ **Rogers, E. M.** (2003), Diffusion of innovations (5th ed.). New York, NY: Free Press; **Rogers, Everett M.** (2005). Diffusion of innovations. Free Press. ISBN 0743222091. OCLC 782119567; **James W. Dearing and Arvind Singhal**, "Communication of Innovations: A Journey with Ev Rogers," New Delhi, India: Sage, 2006. **Cathleen McGrath, Deone Zell**, The Future of Innovation Diffusion Research and Its Implications for Management, A Conversation With Everett Rogers. JOURNAL OF MANAGEMENT INQUIRY. Volume 10, Number 4 December 2001.

Stephanie Vanderslice, Listening to Everett Rogers: Diffusion of Innovations and WAC, Volume 4, Number 1, May 2000, University of Central Arkansas.

⁴⁴⁴ **Lawrence W. Green, Nell H. Gottlieb** և Guy S. Parcel, 1991, էջ 24: 114:

են: Երիտասարդների միջև ճշգրիտ գիտելիքի, նորարարությունների դիֆուզիայի շուրջ տեղեկատվության բացը լրացվում է նրանց համար առավել վստահելի տեղեկատվության աղբյուրների միջոցով: Այն լրացվում է նաև ընկերների և սիրելիների հետ հաղորդակցման արդյունքում: Հարցումները վկայում են, որ այսօր երիտասարդների համար առողջապահական ծառայությունները և ուսուցիչները չեն համարվում հասանելի և վստահելի աղբյուրներ:

Նորարարությունների դիֆուզիայի հետազոտությունները ցույց են տվել, որ դիֆուզիան զարգանում է կամավոր ընտրություն կատարողների միջոցով և նրանք հիմնականում սոցիոփոխությունների պատրաստ անձիք են: Դիֆուզիան տարածվում է նաև ոչ ֆորմալ առաջնորդային վարքագիծ դրսևորողների խոսքի միջոցով, երբ նրանք ծրագրավորում և պլանավորում են խոսել նորարարությունների շուրջ:

Ցանկացած նորարարության դիֆուզիան սկզբնական փուլում դանդաղ է աճում, սակայն խոսքի հաղորդակցման և այլ միջոցների ներգրավման հետևանքով աճում է և ակտիվանում:

Նորարարության դիֆուզիայի հիմնական տարրերը նշված են ստորև:

ա. Նորարարությունը, նրա *հարաբերական առավելությունների* ընկալումը՝ որպես նմանատիպերի հանդեպ ավելի բարձր արտադրողականություն և ծախսերի արդյունավետություն ունեցող,

բարդության աստիճանը, որով պարզ է դառնում նորարարության հասկանալի լինելը,

համատեղելիությունը, որը օգնում է պարզել, թե որքանով է նորարարությունը համապատասխանում և ծառայում սահմանված նպատակին,

տեսանելիությունը, որն ակնհայտ է դարձնում արդյունքների տեսանելի լինելը, և

փորձարկման հնարավորությունը, որը վկայում է նորարարության լիարժեք ընկալելի, ընդունելի և օգտագործելի լինելը:

բ. Որդեգրողը, հատկապես յուրաքանչյուր որդեգրողի նորարարատենչության աստիճանը՝ ուրիշների համեմատ նորարարությունը ձեռք բերելու ձգտումը:

գ. Սոցիալական համակարգը, հատկապես սոցիալակարգի կառուցվածքը, նրա ոչ ֆորմալ կարծիք ձևավորող առաջնորդները և սոցիալական ներգործության միջոցով նորարարությունը ընդունողների և որդեգրողների ներուժը:

դ. Անհատական ընդունման գործընթացը՝ իրազեկումները, համոզմունքները, որոշումները, կիրարկումները, շարունակականությունը, փուլային կարգավորող-պարտադրող մոդելը:

ե. Դիֆուզիայի համակարգը՝ «նորարարության առաջնորդները», մասնակի մասնագիտական օգնություն տրամադրողները և հատկապես արտաքին «փոփոխություններ առաջացնող գործակալությունները» ու նրանց փոխարինող «փոփոխությունների գործակալները», որոնք, եթե լավ վերապատրաստված են ապա հստակ ու ճիշտ փնտրում և ներագրում են հաճախորդների կար-

ծիքների ձևավորման վրա՝ կարծիքներ ձևավորող առաջնորդների հետ համագործակցելով, մասնակի մասնագիտական օգնություն տրամադրողները, և, իհարկե, «նորարարության առաջնորդները»:

Նորարարությունների դիֆուզիա գրանցելու և այն կառավարելու համար պետք է բավարարել հետևյալ պայմանները՝

- անհրաժեշտ է նվազեցնել ֆիզիկական անձանց անհատական տարակուսանքները, երբ նրանք նոր տեղեկություն են ստանում,

- անհրաժեշտ է բավարարել ֆիզիկական անձանց ներքին ընկալումները, որովհետև նրանց մտահոգում է, թե ինչ են մտածում և ինչպես են արձագանքում իրենց համար հեղինակություն և վստահելիություն ունեցող անձիք,

- անհրաժեշտ է գործադրել սոցիալական ճնշում, որը պետք է նրանց դրդի անել այն, ինչ արդեն մյուսներն արել են:

Նորարարության շուրջ տեղեկատվության անորոշության արդյունքում սովորաբար սկսվում է արդարացի գնահատված և վստահելի տեղեկատվության որոնում: Նորարարության պոտենցիալ որդեգրողը պետք է համոզված լինի, որ նորարարությունը հետաքրքիր է և օգտավետ: Իսկ վստահելի տեղեկատվությունը որոնում են հիմնականում հեղինակություն և վստահելիություն ունեցող աղբյուրներում և «կարծիքների ոչ-ֆորմալ առաջնորդների» շրջանում: Այս խորհուրդ-փնտրող վարքագիծը էվիտար է և թույլ է տալիս որոշում կայացնողին՝ խուսափել համապարփակ տեղեկատվության որոնումից, քանի որ գրանցվում է որոշումների կայացման բանական վարքագիծ:

Նորարարությունների հանդեպ մարդկանց կարիքները կամ շարժառիթները տարբերվում են և կախված են նրանց նորարարատենչության աստիճանից: Առաջնային որդեգրողները՝ նորարարները, հակված են այդպես գործել մի պարզ պատճառով, քանի որ այն նորարարություն է: Վաղ որդեգրողները և կարծիք ձևավորող առաջնորդները նորարարություններն որդեգրում են նորարարության հատկանիշները գնահատելու միջոցով: Հիմնական մեծամասնությունը նորարարություններն ընդունում է հիմնվելով մյուսների կատարած ընտրության վրա՝ զուտ նմանակմամբ: Որդեգրման դրդապատճառները և ժամկետները կախված են որդեգրողների խմբերի յուրահատկություններից, հասարակության մեջ նրանց դիրքերից և կարգավիճակներից:

Արդյունավետ դիֆուզիայի ծրագրերի տարածման տարբերակները պետք է որոշակիացվեն անհատական որոշումների ընդունման գործընթացներում, որոնք կապակցված են անհատի պատրաստվածության աստիճանի հետ, փոփոխություններին պատրաստ լինելու հետ, հեղինակավոր կարգավիճակ ունեցող անձանց կողմից ընդունված լինելու հետ, պոտենցիալ որդեգրողների հետ, փոփոխությունների մասնագետների հետ, առաջատար կազմակերպությունների և ձեռնարկությունների կողմից ընդունված լինելու հետ, կամ կարծիք ձևավորող ոչ-ֆորմալ առաջնորդների հետ համագործակցելով: Այս ամենով հանդերձ, հիմնականում կարևորվում է նորարարության դիֆուզիայի արդյունքում ստեղծված արդյունավետությունը: Հաղորդակցման տարբեր խողովակներով և տարբեր չափերի խմբերի միջոցով ներթափանցման ենթաազդեցու-

թյունների տարածումը նպաստում է մնացյալների կողմից նորարարությունների ընկալմանը, ընդունմանը, որդեգրմանը, կիրարկմանը և արժեքավոր նորարարությունների օգտավետության ըմբռնման պահպանմանը:

Սոցիալական ցանցերի ներագրման բարձր աստիճանն այսօր ակնհայտ է դարձել, և որոշակիացրել է, թե անձիք ու անհատները երբ, ինչու և ինչպես են արձագանքում նորարարություններին և նորարարությունների դիֆուզիային: Մակրո-միկրո մակարդակով պարզ է դառնում, թե ինչպես է ընթանում դիֆուզիայի գործընթացը, ինչպես են համակարգված սոցիալական ցանցերը ներագրում անհատների վրա և ստիպում ընդունել նորություններն ու նորարարությունները, և թե ինչպես են սոցիալական ցանցերում հաղորդակցվող մասնակիցները առաջացնում համակարգային փոփոխություններ և ստիպում կատարել դրանք:

Մարդկանց, գաղափարների, հասարակական կազմակերպությունների և պարզունակ տեխնոլոգիաների մայրցամաքային տարանցիկությունը նույնպես նորարարության դիֆուզիային նպաստող խողովակներ են: Իսկ փոքր համայնքներում և գյուղական վայրերում նորարարությունների դիֆուզիայի ամենապարզունակ խողովակներ են ոչ ֆորմալ ընկերական հաղորդակցումները, սոցիալական օգնության և բարեգործական միջամտությունները:

Նորարարությունների դիֆուզիայի հետազոտություններն առավել կարևորվել են կազմակերպչական նորարարությունների ուսումնասիրությունների և կիրարկումների ընթացքում, երբ կազմակերպչական նորարարությունները տարածվում են կազմակերպությունների մակարդակով կախված նրանց չափերից, շուկայում գրաված դիրքից, շուկայում մասնաբաժնի առկայությունից, վարչարարական կառուցվածքից, արդյունաբերության կամ ծառայությունների ոլորտից, կենտրոնացման աստիճանից, տեխնոլոգիական հագեցվածությունից և այլն: Գործընթացները և տեղեկատվության փոխանցման խողովակները ուսումնասիրվել են կազմակերպությունների ներսում, ինչպես նաև կազմակերպությունների միջև՝ նորարարությունների դիֆուզիայի ուսումնասիրման և կառավարման նպատակով:

Կազմակերպության մակարդակով ուսումնասիրությունների և զարգացումների արդյունքները հանգեցրել են եզրակացության, ըստ որի՝ նորարարությունների դիֆուզիայի ժամանակ հնարավոր չափով պետք է զերծ պահել կազմակերպության ներքին գործունեությունը քաղաքական և սոցիալական մանիպուլյացիաներից: Այս դեպքում կարևորվում է ոչ թե նորարարության որդեգրման մասին որոշումը, այլ նորարարությունների կիրարկումը, և ուսումնասիրությունները տարվում են հիմնականում այս ուղղվածությամբ: Ողջ կազմակերպության գործունեության մեջ առավել կարևորվում են նորարարությունների կիրարկումը և ամրապնդումը, քան նրա նորարարատենչությունը:

Եթե նորարարությունների դիֆուզիան առաջացնում է փոփոխություններ, ստեղծում է անկայունություն, որոշակի անորոշություն, ապա միջանձնային ցանցերը և կարծիք ստեղծող առաջնորդները հակված են առավել կայունության, համընդհանուր ընդունված ազդեցության և նոր գաղափարների համե-

մատարար կայուն հոսքերի: Արհեստավարժ նորարարությունների դիֆուզիայի ժամանակ դիֆուզիան սինթեզվում է միջանձնային ցանցային հարաբերությունների հետ, միջինացնելով վեր նշված յուրահատկությունները և գնահատելով նորարարությունը կիրարկողի տեսանկյունից: Այս դեպքում ստեղծվում է միջին ընդհանրացված կիզակետային դիֆուզիա: Նորարարությունների դիֆուզիայի ժամանակ միշտ գործում են դարպասապահներ և արդյունավետ ֆիլտրեր: Իսկ միջին ընդհանուր գնահատականի ամբողջացման դեպքում ունենում ենք կուտակային առավելություններ:

Անկասկած, նորարարությունների դիֆուզիայի միջամտությունները պետք է ունենան բարձր արժեք և ցածր գին:

Պարզ դիտարկումները ցույց են տալիս, որ ՀՀ-ում հայկական կազմակերպությունների և հայ մասնագետների կողմից նորարարությունների դիֆուզիայի կառավարումը, կարելի է ասել, բացակայում է:

Նորարարությունների դիֆուզիան համընդհանուր կիրառելի է տնտեսության այն բոլոր ոլորտներում, որտեղ հնարավոր է կիրառել նորարարություններ և նրանց հարակից ծառայություններ:

Կրթության, գյուղատնտեսության, առողջապահության ոլորտներում, որտեղ նորարարությունները բավականին շատ են, նորարարությունների դիֆուզիայի կառավարման անհրաժեշտությունը ավելի զգալի է և արտահայտված: Առանձնահատուկ եղանակներ և դիֆուզիայի շղթաներ ու ալիքներ պետք է կառուցել հատկապես հասարակության այն շերտերին տեղեկատվությունը հասցնելու համար, որտեղ խճճված ավանդային մոտեցումներն ավելի արտահայտված են, ինչպես նաև հասարակության այն խմբի հանդեպ, որի սոցապահովվածությունը գոհացուցիչ չէ:

Բոլոր դեպքերում նորարարությունների դիֆուզիան անհրաժեշտ է կառավարել, և այն պետք է կառավարվի բանիմաց ողջամիտ արհեստավարժների կողմից: Նորարարությունների դիֆուզիայի ոչ խելամիտ կառավարման դեպքում հնարավոր է գրանցել ոչ ցանկալի արդյունքներ:

Վերը նշվածները ենթադրում և ուղղորդում են, որ ՀՀ-ում պետք է պատրաստել նորարարությունների դիֆուզիայի կառավարման մասնագետներ, խուսափել ներկրվող նորարարությունների դիֆուզիայի պոչուկում հայտնվելուց, նորարարությունների կիզակետային դիֆուզիայի խողովակները կիրառել հայկական նորարար արտադրանք/ծառայությունների ու գործընթացների տարածման և բարձրակ կրթության սերմանման նպատակով:

ԳՐԱԿԱՆՈՒԹՅՈՒՆ

1. D. Lawrence Kincaid, 2004, էջ 38.
2. (Rogers, E. M. (2003). Diffusion of innovations (5th ed.). New York, NY: Free Press; Rogers, Everett M. (2005). Diffusion of innovations. Free Press. ISBN 0743222091. OCLC 782119567; James W. Dearing and Arvind Singhal, "Communication of Innovations: A Journey with Ev Rogers," New Delhi, India: Sage, 2006.
3. Cathleen McGrath, Deone Zell . The Future of Innovation Diffusion Research and Its Implications for Management, A Conversation With Everett Rogers. JOURNAL OF MANAGEMENT INQUIRY. Volume 10, Number 4 December 2001.

4. **Stephanie Vanderslice.** Listening to Everett Rogers: Diffusion of Innovations and WAC, Volume 4, Number 1, May 2000, University of Central Arkansas.
5. **Lawrence W. Green, Nell H. Gottlieb** li Guy S. Parcel, 1991.

ՅԱՐԱ ՄԿՐՏՉՅԱՆ

Национальная академия наук РА,
Международный научно – образовательный центр, преподаватель кафедры экономики
и менеджмента, кандидат экономических наук

УПРАВЛЕНИЕ ДИФФУЗИЕЙ ИННОВАЦИЙ И ЕГО ОСОБЕННОСТИ

Чтобы выявить нюансы управления диффузией инноваций и его особенности в РА, были изучены суть диффузии инноваций, цель, задачи диффузии, концепции, основные элементы, роль лидеров общественного мнения, основные области диффузии, волевые и добровольные вмешательства. В центре внимания были диффузия инноваций, её управление и особенности посредством кооперации и коллаборации организаций, межличностных отношений и социальных сетей. Выявленные проблемы и особенности управления диффузией инноваций в РА приведены в скриптах.

ZARA MKRTCHYAN

International Scientific-Educational Center of the National Academy of Sciences of the RA,
Department of Economics and Management, Lecturer, PhD of Economic Sciences

MANAGEMENT OF INNOVATION DIFFUSION AND ITS PECULIARITIES

In order to reveal the management nuances of innovation diffusion and its peculiarities in the RA the essence of innovation diffusion, the aim, tasks of dissemination, concepts, main elements, intervention attributes and channels, the role of opinion leaders, main fields of diffusion, volitional and voluntary interventions have been researched. Innovation diffusion, its management and peculiarities through cooperation and collaboration of organizations, interpersonal relations and social networks were in the target of the research. The revealed problems and highlighted peculiarities of the management of diffusion of innovations in the RA have been scripted.

ԾՈՎԻՆԱՐ ԿԱՐԱՊԵՏՅԱՆ

Խ.Արովյանի անվան հայկական պետական մանկավարժական համալսարան,
մակրոէկոնոմիկայի ամբիոնի դոցենտ, տնտեսական գիտությունների թեկնածու

**ԻՆՆՈՎԱՑԻՈՆ ԱՃԻ ՄԱԿՐՈՏԵՍԱԿԱՆ ԿԱՐԳԱՎՈՐՄԱՆ
ՀԻՄՆԱՀԱՐՑԵՐ**

Ներկայացվել են իննտվացիոն գործունեության իրականացման և իննտվացիոն աճի մակրոտնտեսական կարգավորման մեթոդաբանական որոշ խնդիրներ: Վերուծվել են իննտվացիոն աճի կարգավորման գործընթացի անհրաժեշտությունն ու հնարավորությունները: Ամփոփվել են իննտվացիոն գործունեության կարգավորման ժամանակակից հարցադրումները: Իննտվացիոն գործընթացների վերաբերյալ հավաստի տեղեկատվության մշակման և օգտագործման ուղղությամբ կատարվող բարեփոխումները համարվել են կարևոր ռազմավարական խնդիրներից: Իննտվացիոն աճի մակրոտնտեսական կարգավորման կառուցողական

մեթոդաբանության մշակման համար անհրաժեշտ է այնպիսի տեղեկատվություն, որն առավել լրիվ կարտահայտի իննովացիոն գործունեության էությունը և կառավարվող սուբյեկտների փոխկապվածության բնույթը:

***Բանալի բառեր՝** իննովացիա, մակրոտնտեսական, կարգավորում, աճ, գիտություն, հետազոտություն, մեթոդաբանություն*

Հայաստանի Հանրապետությունն ապրում է նոր տեխնոլոգիական հեղափոխության՝ «չորրորդ արդյունաբերական հեղափոխության» փուլում: Սա նշանակում է, որ տնտեսական և սոցիալական կյանքում մեծանում է փոփոխությունների արագությունը: Հետևաբար մեծանում է պահանջվող փոփոխությունների արդյունավետ ռազմավարության մշակման անհրաժեշտությունը: Նախորդ գործողությունների որոշ տարրերի փոխարինման կամ եղած տարրերին նորերի ավելացման միջոցով նորացված, վերակազմակերպված գործողությունների արդյունքները իննովացիաներ են: Ժամանակակից աշխարհում հասարակության և տնտեսության զարգացման կարևոր պայմաններից է իննովացիոն գործունեությունը: Իննովացիան է այն ներուժը, որը հնարավորություն է տալիս կարճ ժամանակահատվածում լուծելու մրցունակ տնտեսության կայացման խնդիրը: Գիտատար արտադրությունն է տնտեսության փաստացի և արագընթաց զարգացող հատվածը՝ մեծապես ազդելով նրա մյուս ոլորտների վրա: Իննովացիոն տնտեսությունն է, որ Հայաստանի Հանրապետության համար կարող է ապահովել բարեկեցիկ ապագա և առաջադիմելու հնարավորություն: Առանց մտավոր ներուժի աճի, որը պայմանավորված է կրթության և գիտության զարգացմամբ և ինտեգրմամբ, չի հաջողվի լուծել սոցիալ-տնտեսական բարդ խնդիրներ, հասնել քաղաքացիական համաձայնության, կառուցել զարգացած ժողովրդավարական հասարակություն:

Այսօր աշխարհում հստակ ձևավորվել է այն ըմբռնումը, որ գլոբալ տնտեսության շրջանակներում ապագա բարգավաճման և անգամ գոյատևման համար կենտրոնական դերակատարություն ունեն իննովացիաները, որոնք բարձրացնում են աշխատանքի արտադրողականությունը և արագացնում ներդրված կապիտալի հետգնումը: Ընկերություններն ավելի սերտորեն են համագործակցում գիտահետազոտական ինստիտուտների հետ: Համաշխարհային տնտեսությունն օրեցօր ավելի գիտելիքահենք է դառնում: Ավելին, զարգացած ու մրցունակ երկրների շարքերն են համալրում առավելապես այն երկրները, որոնք ունեն զարգացած գիտահետազոտական համալիրներ և արդյունավետ ազգային իննովացիոն համակարգ, այսինքն՝ շեշտը չի դրվում սվյալ երկրներում առկա բնական ռեսուրսների կամ արտադրության ծավալների վրա: Այս առումով էլ արդյունավետ իննովացիոն համակարգի ձևավորումը դարձել է երկրների կառավարությունների օրակարգում առաջնային խնդիր, քանի որ միայն նման համակարգի և համապատասխան իննովացիոն ենթակառուցվածքի առկայության պայմաններում է հնարավոր ունենալ մրցունակ տնտեսություն և ապահովել կայուն տնտեսական աճ:

Իննովացիաները կարևոր դերակատարություն են ունեցել հասարակության զարգացման ողջ ընթացքում, ուստի պատահական չէ, որ տարբեր ժամանակաշրջանների գիտնականներն ու հետազոտողները մշտապես անդրադարձել են դրանց էության պարզաբանմանը:

Նրանցից յուրաքանչյուրը յուրովի է մոտեցել իննովացիաների և իննովացիոն գործունեության էության բացահայտմանը՝ կատարելով որոշակի շեշտադրումներ:

Բ.Սանտոն նորամուծությունը սահմանում է որպես այնպիսի տեխնիկատնտեսական գործընթաց, որը հնարավորություն է ընձեռում հայտնագործությունների և գաղափարների գործնական կիրառմամբ ստեղծել լավագույն հատկանիշներով օժտված արտադրանքներ և տեխնոլոգիաներ:

Համաձայն Օսլոյի ձեռնարկի՝ իննովացիան նոր կամ նշանակալիորեն կատարելագործված արտադրանքի (ապրանքի կամ ծառայության) կամ գործընթացի, նոր մարքեթինգային մեթոդի կամ կազմակերպչական մեթոդի իրականացում է:

«Իննովացիա» հասկացությունն առաջին անգամ գիտական շրջանառության մեջ է դրվել XX դարի առաջին տասնամյակում՝ ավստրիացի հայտնի տնտեսագետ Յ.Ա. Շուպետերի կողմից: Իր «Տնտեսական զարգացման տեսություն» աշխատության մեջ (1911թ.) հեղինակն առաջին անգամ քննարկեց իննովացիայի և իննովացիոն գործունեության հետ առնչվող խնդիրները՝ ամփոփ ձևով ներկայացնելով դրանց բովանդակությունը: Նա առաջարկեց իննովացիայի սահմանում, համաձայն որի իննովացիան ներկայացվում էր, որպես արտադրական ռեսուրսների օգտագործման նոր համակցությունների միջոցով սպառողական ապրանքների նոր տեսակների, արտադրության և տրանսպորտային նոր միջոցների, նոր շուկաների, ինչպես նաև արտադրության կազմակերպման առաջավոր ձևերի ստեղծման և օգտագործման նպատակով իրականացվող փոփոխություն: Բ.Տվիսի կարծիքով՝ իննովացիան այնպիսի գործընթաց է, որի արդյունքում հայտնագործությունը կամ նոր գաղափարը ձեռք է բերում տնտեսական բովանդակություն: Իսկ Ֆ.Նիկսոնը կարծում է, որ իննովացիան տեխնիկական, արտադրական և առևտրային միջոցառումների մի ամբողջություն է, որի արդյունքում շուկայում հայտնվում են նոր կամ բարելավված սպառողական ապրանքներ և սարքավորումներ:

Իննովացիան նեղ իմաստով կարելի է բնութագրել որպես նոր գաղափարների առաջ քաշում և դրանց իրացումը կյանքում: Դրա ստեղծագործական տեսանկյունը նոր գաղափարների ծագումն ու զարգացումն է: Հենց սա էլ գլխավորն է, որովհետև, եթե չլինեն նոր գաղափարներ, ապա չեն լինի իննովացիաները:

Խոսելով իննովացիայի և իննովացիոն գործունեության վերաբերյալ առկա սահմանումների ու մեկնաբանությունների մասին՝ նշենք, որ մեր երկրում պաշտոնապես ընդունվում են վերոնշյալ հասկացությունների հետևյալ մեկնաբանությունները: Իննովացիան տնտեսական շրջանառության մեջ օգտագործվող նոր կամ կատարելագործված տեխնոլոգիական գործընթացի, նոր կամ կատարելագործված արտադրանքի կամ ծառայության տեսքով իրացում

գտած ստեղծագործ աշխատանքի վերջնական արդյունք է, իսկ իննուվացիոն գործունեությունը գիտական արդյունքների օգտագործմանը, նոր արդյունքների ստացմանը, թողարկվող արտադրանքի որակի բարձրացմանը և ծախսերի նվազմանն ուղղված գործունեություն:

Իննուվացիաների տարբեր բնորոշումների վերլուծությունից պարզվում է, որ դրանց յուրահատուկ բովանդակությունը կազմում են փոփոխությունները, իսկ իննուվացիոն գործունեության գլխավոր գործառույթն է փոփոխությունների գործառույթը:

Հայաստանն ունակ է համաշխարհային մակարդակով մրցունակ հետազոտական արդյունք տալ որոշ ոլորտներում, (ֆիզիկայի և աստղագիտություն ուղղություններով աշխարհում H- ցուցիչով 40-րդն ենք), սակայն զիջում ենք հետազոտական արդյունքները առևտրայնացնելու առումով (ընդհանուր արդյունաբերական արտադրանքի արտահանման միայն 5,3% - ն է բարձր տեխնոլոգիական բնույթի): Հայաստանը բավարար ներդրումներ չի ուղղորդել իննուվացիոն համակարգի ստեղծմանը (հետազոտությունների և մշակումների վրա համախառն ծախսերը ՀՆԱ-ի նկատմամբ կազմում են ընդամենը 0,24%):

Իննուվացիոն աճի կարգավորման տեսական հիմքը ներկայումս առանձին տնտեսագիտական տեսությունների (աճի, իննուվացիաների, էվոլյուցիոն զարգացման և այլն) տարբեր հատվածներ են, ինչը հանգեցնում է գործնականում օգտագործվող կարգավորող միջոցառումների ոչ համակարգավածության, ֆրագմենտարիզմի: Դրանով է պայմանավորված իննուվացիոն աճի մակրոտնտեսական կարգավորման տեսության հարցերի մշակման արդիականությունը: Կարգավորումը, որպես գործունեության գիտակցված պրակտիկ տեսակ, իննուվացիոն աճի հիմնախնդիրների լուծման մոտեցումների բազմակողմ տեսական հիմնավորումների կարիք ունի: Այս խնդիրը դժվարանում է՝ կապված իննուվացիաների աճի և գիտական հետազոտությունների միմյանց հետ փոխկապակցված այլ հարթություններում տեսականորեն ընդունված էլակետային նախադրյալների և հիմնավորման մեթոդների տարբերությունների հետ: Այսպիսով՝ իննուվացիոն աճի կարգավորման արդիական հարց է դառնում դրա տեսության կառուցման եղանակի՝ մեթոդաբանության հարցը: Մակրոտնտեսական մակարդակում իննուվացիոն աճի կարգավորման մեթոդաբանական մոտեցումները պետք է մշակվեն ելնելով կարգավորվող գործընթացի էական հատկանիշներից: Հենց այստեղ առաջանում են մի շարք մեթոդաբանական բարդություններ: Նշենք մի քանիսը:

- Աճի մակրոտնտեսական կարգավորումը հենվում է տեսական պատկերացումների վրա՝ հիմնավորված աճի տեսություններով, որոնցում իննուվացիոն գործընթացի էությունը տրվում է ապրիորի:
- Իննուվացիոն աճի մակրոտնտեսական կարգավորման արդյունավետությունը նշանակալի չափով որոշվում է տարբեր հարթություններում գտնվող տնտեսական գործակալների փոխգործունեության գործընթացների իմացությամբ: Այդ պատճառով իննուվացիոն աճի կարգավորման մեթոդաբանության կարևոր

հարց է մակրո և միկրո մակարդակներում իննտվացիոն գործընթացների իրար չհակասող բնութագրերի մեթոդաբանության մշակումը:

- Կարգավորման մեթոդաբանությունը չի կարող շրջանցել մարդկանց հատուկ, այն սպասումների և անորոշությունների առկայությունը, երբ հասարակության անդամները չեն կարող ունենալ ամբողջովին ռացիոնալ վարքագիծ: Այդ պատճառով ներդրողների որոշումները ապագա սպասումների նկատմամբ կարող են շատ արագ փոփոխվել՝ անկախ տնտեսության հիմնարար ցուցանիշների փոփոխություններից:
- Իննտվացիոն աճի կարգավորման մեթոդաբանական կարևոր հարցադրում է նաև կայուն, գրավիչ վիճակ ապահովող աճի ձգտող հավասարակշռության դիտարկումը՝ հենված աճի հիմնական ցանկալի գործոն համարվող իննտվացիայի վրա, որն էլ հենց փլուզում է հավասարակշռությունը և կայունությունը:

Աճի տեսությունները թույլ են տալիս իրական կապերի պարզեցում՝ ներմուծելով նախապայմաններ տրված փոփոխականների նկատմամբ: Օրինակ, ենթադրվում է իննտվացիայի կախվածությունը ամբողջ իննտվացիոն համակարգի մասշտաբներից, կամ մարդկային կապիտալում կատարված ներդրումներից, ներդրումները ներկայացվում են, որպես տոկոսադրույքից կախված ֆունկցիա, կամ ենթադրվում է գիտատեխնիկական առաջադիմության չեզոքությունը կամ ոչ չեզոք լինելը, իննտվացիայի էնդոգեն կամ էկզոգեն լինելը և այլն: Աճի տեսությունները հաշվի չեն առնում կազմակերպությունների միջև նոր տեխնոլոգիայի կամ ապրանքի արտադրության և օգտագործման հետ կապված մրցակցությունը, չեն դիտարկում այդ մրցակցային առավելությունների ձեռք բերման համար անհրաժեշտ պայմանների ձևավորումը: Գոյություն ունեցող աճի տեսությունների համար հիմնական է մակրոտնտեսական ընդհանուր հավասարակշռության մոդելը, որը տնտեսությունը մեկնաբանում է՝ որպես հավասարակշռված, ագրեգավորված շուկաների համակարգ: Համակարգը բնութագրվում է ագրեգավորված մակրոտնտեսական փոփոխականների միջև եղած կապերի հավաքածուով: Չեղարկվում են մարդկային վարքի բնութագրերը (ներդրողների և սպառողների վերաբերմունքը «միջին կարծիքի» նկատմամբ, «ռացիոնալ ընտրության» իրականացման համար անհրաժեշտ տեղեկատվության առկայությունը կամ բացակայությունը, իննտվացիայից ստացվող արդյունքների երկարատև ժամկետի անհրաժեշտության նկատմամբ վերաբերմունքը, այդ արդյունքների գնահատումը՝ կախված սպասումներից և վստահությունից): Աճի մոդելները անտարբեր են (դիֆերենցված չեն) աշխատանքի շուկայի նկատմամբ, չնայած գործակալների վարքը այդ շուկայում որոշիչ է դառնում առաջարկի ձևավորման համար: Հիմնական մակրոփոփոխականները, այդ թվում՝ իննտվացիոն գործընթացներն այս կամ այն չափով բնութագրողները, չեն ածանցվում մարդկանց ընտրությունից, այլ ենթադրվում են: Այսպիսով՝ կարգավորման մեթոդաբանական մոտեցումներում, որոնք միտված են տնտեսության թերությունների ուղղմանը, գերակշռում են

այն ելքային նախապայմանները, որոնք առավելապես տենիկական բնույթ ունեն: Աճի տեսություններում միասնական պատկերացում չկա իննովացիոն գործընթացների էության վերաբերյալ: Գոյություն ունի այն կարծիքը, որ միայն պատմական պատահականությամբ կարելի է բացատրել այն փաստը, որ աճի տեսությունը սկզբնապես տեղ է գտել մակրոտնտեսական, այլ ոչ թե միկրոտնտեսական տեսություններում, ի հակադրություն այն տեսաբանների, որոնք ընդգծում էին կազմակերպության և մրցակցության դերը աճի գործընթացում: Իննովացիոն գործունեության վերաբերյալ տեսական մշակումները առավելապես վերաբերում են միկրոմակարդակին:

Աճի մոդելների պարզեցումը չի կարող հենք լինել իննովացիոն աճի կառավարման մեթոդաբանության մշակման համար: Դրանց պետք է վերաբերվել որպես հնարավոր վերլուծական գործիքի, որը կիրառելի է ենթադրելի պայմանների համապատասխան իրավիճակի որոշումների կայացման համար: Այսպես, օրինակ՝ ՀՀ-ում ներդրումների կախվածությունը վարկային տոկոսադրույքից նշանակալի չէ: Մեկ այլ ընդգծված օրինակ է, երբ ընդունված փոփոխականների անհամապատասխանության պայմաններում Արժույթի համաշխարհային հիմնադրամի երաշխավորությունները ոչ արևմտյան տեսակի ազգային տնտեսության կայունության, իննովացիոն զարգացման և աճի ապահովման ուղղությամբ չեն հանգեցնում անհրաժեշտ արդյունքների: Միայն մրցակցության միկրոտնտեսական վերլուծությունն է թույլ տալիս տնտեսական աճը իննովացիոն գործընթացի տեսանկյունով դիտարկել ինքնավերատադրվող:

Իննովացիայի շարժիչ ուժը լրացուցիչ, հավելյալ արժեքի ստացումն է, որի ընդհանուր ծավալի ավելացման մեջ շահագրգիռ են իննովացիոն գործընթացի բոլոր մասնակիցները: Այդ մասնակիցների շահերը եկամուտների բաշխման ընթացքում հակասում են միմյանց (բացարձակորեն) և պետությանը ու սպառողներին (այս կամ այն չափով), ինչը որոշակի իրավիճակներում հանգեցնում է իննովացիոն միջավայրի փլուզման: Կարելի է ենթադրել, որ իննովացիոն աճի կարգավորման մեթոդաբանության առանցքային խնդիրն է գործընթացի բոլոր մասնակիցների համար իննովացիայից ստացվող ընդհանուր եկամուտների ավելացման համար բաշխման ոլորտում շահերի փոխադարձ ճնշման գործիքակազմի ձևավորումը: Արևմտյան տնտեսական համակարգում իննովացիոն գործունեության նկատմամբ ուշադրությունն ավելացավ, երբ պետությունը և արհմիությունները շեշտակիորեն սահմանափակեցին արտադրողների հնարավորությունները լրացուցիչ շահույթ ստանալու՝ աշխատանքի շահագործման ավելացման, բնական միջավայրի քայքայման և մենաշնորհային տնտեսության հաշվին: Իննովացիոն գործունեությունը ոչ միայն շահույթի ստացման հիմք է, այլև կազմակերպությունների գոյատևման հարց: Այդ պատճառով իննովացիոն գործունեությունը ինքնավերատադրվող է:

Կարգավորման գործընթացը կարիք ունի կարգավորվող գործընթացների իրավիճակի վերաբերյալ հավաստի տեղեկատվության: Մեթոդաբանական

տեսակետից կառավարչական գործունեության համար կարևոր է կառավարչական օբյեկտի առանձնացումը: Այս իմաստով ՀՀ-ում կարևորվում է իննտվացիայի վիճակագրության կատարելագործումը: 2015 թվականին մեկնարկեց վիճակագրության Եվրամիության ԹՎինինգ ծրագիրը, որի շահառուն Հայաստանի Հանրապետության ազգային վիճակագրական ծառայությունն էր, իսկ իրականացնող գործընկերը՝ Դանիայի վիճակագրական ծառայությունը: Ծրագրի նպատակն էր աջակցել Հայաստանի պաշտոնական վիճակագրության արդիականացմանը՝ ներդնելով ԵՄ ստանդարտներին համապատասխանեցված վիճակագրության նոր մեթոդաբանություն՝ ուժեղացնելով պաշտոնական վիճակագրության տարածումը հանրության շրջանում: Ծրագիրը բաղկացած է վեց բաղադրիչներից, որոնցից հինգերորդը «Իննտվացիայի վիճակագրություն» բաղադրիչն է, որի նպատակն է իննտվացիոն գործունեության ընթացիկ իրավիճակի գնահատումը ՀՀ-ում, միջազգային և եվրոպական ստանդարտների, այդ թվում և իննտվացիայի սահմանման ներկայացումը, ընդհանուր պատկերացումը ՀՀ ԱՎԾ կողմից ներկայացվող գիտության, տեխնոլոգիաների և իննտվացիայի վիճակագրության մասին, սպառողների կարիքների նույնականացումը, իննտվացիայի վիճակագրության մշակման պլանի նախապատրաստումը: Ընդհանուր առմամբ, մշակված մեթոդաբանական մոտեցումների անհրաժեշտությունը զգացվում էր, սակայն դրանք առավելապես հենված են Օսլոյի ձեռնարկի հանձնարարականների վրա, հանգամանորեն չեն տեղայնացվել և մանրամասնվել: Ակնհայտ է, որ իննտվացիոն աճի կառավարման կառուցողական մեթոդաբանության մշակման համար անհրաժեշտ է ազդեցության տնտեսական և վարչական մեխանիզմներին հարմարեցված տեղեկատվություն, որն առավել լրիվ կարտահայտի իննտվացիոն գործունեության էությունը և տնտեսական գործակալների փոխկապվածության բնույթը: Այդպիսի ցուցանիշները հնարավորություն կտան հարցադրումները ճիշտ կատարել և հետազոտություններն իրականացնել նպատակային ուղղությամբ:

Իննտվացիոն համակարգերի կառուցման համընդհանուր մոտեցում գոյություն չունի: Որոշիչ է դառնում լուծվող հիմնախնդիրների տեսակով պայմանավորված տեսական-մեթոդաբանական եղանակների ընտրությունը: Նախապատվությունը կարող է տրվել իննտվացիոն գործունեության սուբյեկտների միջև գոյություն ունեցող կապերի հատկանիշների և առանձնահատկությունների բացահայտմանն ու ուսումնասիրությանը:

ЦОВИНАР КАРАПЕТЯН

Армянский государственный экономический университет,
доцент кафедры макроэкономики, кандидат экономических наук

ПРОБЛЕМЫ МАКРОЭКОНОМИЧЕСКОГО РЕГУЛИРОВАНИЯ ИННОВАЦИОННОГО РОСТА

Приведены некоторые методологические проблемы макроэкономического регулирования роста инноваций и инновационной деятельности. Проанализированы потребности и возможности преодоления различных сложностей, связанных с процессом роста инноваций. Обобщены современные проблемы регулирования инновационной деятельности. В качестве одной из важнейших стратегических проблем рассмотрены реформы в разработке и использовании достоверной информации об инновационных процессах. Чтобы разработать

конструктивную методологию макроэкономического регулирования роста инноваций, необходима информация, которая полностью отразит суть инноваций и взаимосвязанного характера управляемых субъектов.

TSOVINAR KARAPETYAN

Armenian State Pedagogical University after Kh. Abovyan, Chair of Macroeconomics,
PhD of Economics, Associate professor

PROBLEMS OF MACROECONOMIC REGULATION OF INNOVATIVE GROWTH

The article deals with some methodological problems of macroeconomic regulation of innovation and innovation growth. The needs and opportunities for overcoming various difficulties related to the process of innovation growth are analyzed. Current problems of innovation activity regulation are summarized. One of the most important strategic problems is the reform in the development and the use of reliable information for innovation processes. To develop a constructive methodology for macroeconomic regulation of innovation growth, the information possessed needs to fully reflect the essence of innovation and the interrelated nature of managed subjects.

ВАНИНЕ ЕРАНОСЯН

Армянский государственный экономический университет,
ассистент кафедры финансов, кандидат экономических наук

**НЕОБХОДИМОСТЬ ОЦЕНКИ ВАЛЮТНОГО РИСКА В ПРОЦЕССЕ
УПРАВЛЕНИЯ ГОСУДАРСТВЕННЫМ ДОЛГОМ**

Представлена необходимость снижения риска изменения государственного долга Армении и эффективного управления, удельные веса иностранной валюты, представляющие корзину государственного долга. Обсуждаются ключевые показатели стратегии управления государственным долгом, влияние изменений прогнозируемых обменных курсов на долговые инструменты. Был проведен соответствующий анализ задолженности в иностранной валюте. Представлены инструменты, используемые для снижения валютного риска и инновационного управления.

Ключевые слова: *государственный долг, валютный риск, иностранная валюта, внутренний долг, долг в иностранной валюте, текущий долг.*

Наличие риска обменного курса обусловлено тем, что подавляющая часть государственного долга РА – в иностранной валюте, в то же время, принимая во внимание, что по оценкам, полученным посредством стресс-тестов, в случае инфляции национальной валюты до 20%, проблем по обслуживанию долга не возникнет.

В существующем портфеле государственного долга Правительства РА самым существенным из рыночных рисков является риск обменного курса. Риск обменного курса в основном измеряется следующими двумя показателями: а) вес долга в иностранной валюте в долге в целом и б) вес краткосрочного текущего долга в валюте в международных резервах.

Анализ валютных структур государственного долга РА 2007-2015 годов свидетельствуют о том, что выраженный в иностранной валюте государственный долг почти в 5 раз превышает долг, выраженный в драмах РА. То обстоятельство, что подавляющая часть государственного долга выражена в иностранной валюте, подчеркивает важность анализа обменного курса.



Рис.1. Соотношение долгов в иностранной валюте и в драмах РА в 2007-2015гг. [445]

В 2007-2015 годах в валютной структуре государственного долга не произошло существенных изменений. В рассматриваемый период удельный вес валютного долга был выше всего в 2009 году, что было обусловлено мировым финансово-экономическим кризисом. За последние десять лет валютный долг был получен в долларах, в SDR, в евро, в японских иенах. SDR составлен из четырех обменных валют: USD, EUR, GBP, JPY. Если отделить SDR, по прогнозу на 2017 год долг в иностранной валюте будет иметь следующую структуру: USD-56.6%, EUR-27.5%, GBP-4.9%, JPY-10.8%.

Анализ свидетельствует о том, что с 2007г. по 2014 год самым большим удельным весом в валютной структуре внешнего государственного долга РА обладает SDR. Причем максимальным удельным весом обладает доллар США, за которым следует евро. При рассмотрении динамики удельных весов иностранных валют, представляющих корзину государственного долга РА, наблюдается, что резкое изменение произошло в 2009 году. Благодаря привлеченному из РФ кредиту в размере 500 млн долларов США существенно возрос вес кредита, полученного в долларах США, от 8,8% составив 27%. Вследствие роста удельного веса кредита, полученного в долларах США, существенно снизился удельный вес кредитов в SDR – от 75,8% до 58,3%.

В предъявляемых Правительством РА отчетах, в данных, представленных Национальной статистической службой, государственный долг РА представлен в драмах РА и долларах США. При рассмотрении величины долга в драмах РА и долларах США важно сопоставить их изменения с изменением обменного курса доллара США.

В 2008г. заметно увеличение государственного долга РА, выраженное как в драмах РА, так и в долларах США, что было обусловлено как изменением обменных курсов основных валют, представляющих корзину внешнего государственного долга РА, так и операциями, совершенными в 2007 году. Резкий рост внешнего долга РА наблюдается в 2009 году, когда в течение одного года

⁴⁴⁵Составлено автором, принимая за основу отчеты о государственном долге РА за 2007-2015гг.

государственный долг РА в долларовом выражении увеличился на 637 миллиардов драм и пересек границу одного триллиона. До 2014 года внешний государственный долг РА и в драмовом, и в долларовом выражениях возрос.



Рис. 2. Динамика внешнего государственного долга РА и обменного курса доллара США^[446]

В 2010 году заметно, что обменный курс доллара США зафиксировал спад и снизился на 3,83 процентных пункта. Однако в результате внешний долг, выраженный в драмах РА, возрос, что объясняется тем, что выраженный в долларах долг возрос более быстрыми темпами, нежели снизился обменный курс доллара. В конце 2014 года под влиянием резкого снижения валютных потоков и резкого обесценивания обменного курса в странах-партнерах драм РА был обесценен на 14,6 процентных пункта, что, в свою очередь, оказало негативное влияние на объем долга, выраженного в драмах. Конечно, в долларовом выражении долг снизился, однако темпы обесценивания драма превысили темпы снижения долга. В 2015 году внешний долг увеличился в связи с выпуском еврооблигаций на 500 миллионов долларов, а также в связи с привлечением новых кредитов.

В контексте рассмотрения риска обменного курса еще больше подчеркиваются возможные негативные последствия увеличения внешнего государственного долга на различные макроэкономические показатели.

В стратегии управления долгом Правительства РА 2017-2019гг. для рисков установлены ориентировочные показатели. Для риска обменного курса установлен следующий ориентировочный показатель: внутренний государственный долг должен составлять не менее 20% общего долга.

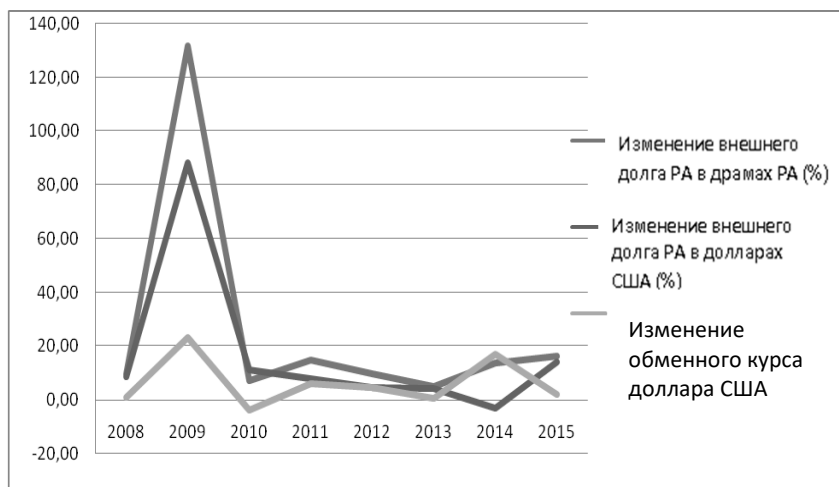
⁴⁴⁶Составлено автором, принимая за основу отчеты о государственном долге РА 2007-2015 гг.

Таблица 1

Удельные веса внутреннего долга и валютного долга правительства РА в общем долге⁴⁴⁷

| | Программа гос. Бюджета на 2016г. | Прогноз на 2017г. | Прогноз на 2018г. | Прогноз на 2019г. |
|--|--|-------------------------|-------------------------|----------------------|
| Внутренний долг/ Итого долг (%) | 17,7 | 18,2 | 19,1 | 19,6 |
| Валютный долг Правительства РА/ Итого долг (%) | 84,2 | 83,7 | 82,6 | 82,0 |

Объём внутренних чистых обменных средств в финансировании дефицита государственного бюджета в среднесрочный период, согласно прогнозам, возрастет, в результате чего в конце 2019г. удельный вес валютного долга снизится, вместо 85,6% в конце 2015г., составив 82,0%. Согласно прогнозу, показатель «Вес внутреннего долга в общем долге» в среднесрочный период стремится к установленному ориентировочному уровню. В отличие от сопоставимых стран, имеющих международный рейтинг, вес внешнего долга Правительства РА довольно велик, что и подчеркивает важность сдерживания риска обменного курса.

Обратимся также к показателю веса текущего долга в иностранной валюте Правительства РА во внешних активах ЦБ РА. Текущий долг, будучи погашениями и процентными суммами данного периода времени, за последние годы колеблется в пределах 8-10%. Согласно прогнозам, до 2019 года будем иметь следующую картину:



Рис.3. Вес текущего долга Правительства РА в иностранной валюте во внешних активах Центробанка РА в 2016-2019гг. (проценты)^[448]

⁴⁴⁷ Составлено автором, принимая за основу стратегическую программу по управлению долгом Правительства РА на 2017-2019 годы.

⁴⁴⁸ Составлено автором, принимая за основу стратегическую программу Правительства РА по управлению внешним долгом на 2017-2019 года.

Вес текущего валютного долга Правительства РА в текущих активах ЦБ РА в среднесрочном отрезке проявит тенденцию к росту в связи с прогрессивным ростом объемов текущего долга в иностранной валюте Правительства РА.

В стратегических программах по управлению долгом, разработанных Правительством РА, предусматривается влияние изменения обменных курсов на величину долга. При сравнении обменных курсов отклонение на 1% обменных курсов USD, EUR, JPY, GBP, AED по отношению к драму РА на протяжении 2017-2019 гг. изменит внешний долг правительства РА в среднем на 23,2 млрд драм в год. В этих программах отмечается, что в долгосрочной перспективе Правительство РА посредством развития рынка государственных ценных бумаг, в условиях сложившихся возможностей увеличит вес выраженного в драмах долга, поскольку это снижает вес риска, связанного с обменным курсом.

В результате проведенных исследований можно отметить, что рост величины валютного долга в драмовом выражении в различные годы в основном превышал рост долга, выраженного в долларах, что свидетельствует о том, что это увеличение обусловлено не только увеличением новых функций, но скорее искусственным увеличением долга в результате колебаний обменного курса.

Из рыночных рисков, выделяя риск обменного курса как существенный риск, для снижения риска обменного курса и для эффективного управления можно использовать инновационные инструменты хеджирования, такие как, к примеру, заключение валютных свотов, когда одна из сторон продает определенное количество валюты по спот-курсу при условии приобретения в дальнейшем валюты в таком же количестве.

В этом случае государство может упустить ту выгоду, которая может возникнуть от повышения стоимости других валют по отношению к драму, но с другой стороны, избежать тех потерь, которые могут возникнуть от обесценивания драма. Этот инструмент применим в различных странах мира в качестве инновационного способа сдерживания риска обменного курса.

ԳՐԱԿԱՆՈՒԹՅՈՒՆ

1. Составлено автором, принимая за основу отчеты о государственном долге РА за 2007-2015 гг.
2. Составлено автором, принимая за основу стратегическую программупо управлению долгом Правительства РА на 2017-2019 годы
3. Составлено автором, принимая за основу стратегическую программу Правительства РА по управлению внешним долгом на 2017- 2019 года

ՎԱՆԻՆԵ ԵՐԱՆՈՍՅԱՆ

Հայաստանի պետական տնտեսագիտական համալսարան,
տնտեսագիտության թեկնածու

**ՊԵՏԱԿԱՆ ՊԱՐՏՔԻ ԿԱՌԱՎԱՐՄԱՆ ՎԱՐԿԱՅԻՆ ՌԻՍԿԻ ԳՆԱՀԱՏՄԱՆ
ԱՆՀՐԱԺԵՇՏՈՒԹՅՈՒՆԸ**

Ներկայացվել են ՀՀ պետական պարտքի փոխարժեքի ռիսկի նվազման և արդյունավետ կառավարման անհրաժեշտությունը, պետական պարտքի զամբյուղը ներկայացնող արտարժույթների տեսակարար կշիռները: Քննարկվել են ՀՀ պետական պարտքի կառավարման ռազմավարության ուղենշային ցուցանիշները, ծրագրերում կանխատեսված փոխարժեքների փոփոխության ազդեցությունը պարտքի մեծության վրա: Կատարվել է արտարժույթային պարտքի համապատասխան վերլուծություն: Ներկայացվել են փոխարժեքի ռիսկի նվազման և իննովացիոն կառավարման համար կիրառելի գործիքները:

VANINE YERANOSYAN

Armenian State University of Economics
Chair of Economics, Assistant, PhD of Economics

**NECESSITY OF CURRENCY RISK ASSESSMENT IN THE MANAGEMENT
OF STATE DEBT**

The necessity of reducing the risk of the RA state debt rate and effective management has been presented, together with the shares of foreign currencies in the basket of state debt. The key indicators of the state debt management strategy and the effects of changes in the exchange rates on the debt instruments were discussed. An appropriate analysis of foreign currency debt was carried out. The tools used to reduce currency risk and innovative management are presented.

ԱՆԱՀԻՏ ՈՍԿԱՆՅԱՆ

ՀՀ ԳԱԱ գիտակրթական միջազգային կենտրոն,
գրոսաշրջության կառավարման ամբիոնի դասախոս,
տնտեսագիտության թեկնածու

**ՎԵՐԱԶԳԱՅԻՆ ԿՈՂՈՐՍՅԻԱՆԵՐԻ ԳՈՐԾՈՒՆԵՈՒԹՅԱՆ
ԱՐԴԻ ՄԻՏՈՒՄՆԵՐԸ**

Մարդկության առջև ծառայած նոր նպատակներն ու խնդիրները համաշխարհային հանրությունից պահանջում են միջազգային տնտեսական համակարգի ձևավորմանը համապատասխան մոտեցումների վերլուծություն, մշակում և արդյունավետ կիրառում: Այսօր աշխարհը հայտնվել է նոր վերաբաժանման շեմին, բայց ոչ թե ռազմաքաղաքական, այլ տնտեսական, որտեղ հիմնական մասնակիցները դարձել են ոչ միայն երկրները և երկրների խմբերը, այլև միջազգային տնտեսական կորպորացիաները, որոնք ազգային մոնոպոլիաներ են արտասահմանյան ակտիվներով: Դրանք համարվում են ժամանակակից համաշխարհային տնտեսական մի քանի առանցքային գործընթացների շարժիչ ուժը և բարերար ազդեցություն են գործում տարբեր երկրների և տարածաշրջանների տնտեսությունների վրա՝ նպաստելով ձեռնարկությունների միջև արտադրական, գիտական և տեխնոլոգիական կապերի ամրապնդմանը:

Բանալի բառեր՝ վերազգային կորպորացիա, ներդրող, միտում, կատիպալի արտահոսք, միջազգայնացում, համաշխարհային տնտեսություն

Տնտեսության միջազգայնացումը, որպես աշխատանքի համաշխարհային բաժանման արտահայտման ձև, դադարել է բավարարել համաշխարհային տնտեսության ժամանակակից պահանջները և սկսել է աստիճանաբար իր տեղն

ու դերը զիջել համաշխարհային տնտեսության գլոբալացմանը: Այն ազգային տնտեսությունների ձուլումն է մեկ ընդհանուր համաշխարհային համակարգի մեջ, որը հիմնվում է կապիտալի ազատ շարժունության, տեղեկատվական հասանելիության, գիտատեխնիկական հեղաշրջման, հեռահաղորդակցության մերձեցման, համամոլորակային գիտական հեղաշրջման, տրանսպորտի և տեխնոլոգիաների նոր ձևերի վրա: Հենց այս բարդ և բազմաբնույթ գործընթացի բոլոր տարրերը միջազգային տնտեսական կորպորացիաների գործունեության ընդլայնման ինչպես նախադրյալներն են, այնպես էլ հետևանքները:

Արտադրության և կապիտալի միջազգայնացման, արտաքին առևտրի ազատականացման գլոբալ միտումները միջազգային տնտեսական կորպորացիաներին տեղափոխել են համաշխարհային տնտեսության զարգացման առանցքի կենտրոն: Այս գործընթացը, որն առավել հաճախ անվանում են վերազգայնացում, հանգեցնում է համաշխարհային վերարտադրության գործընթացների ռացիոնալացմանը և տարբեր երկրներում տնտեսական պայմանների հավասարեցմանը: Վերազգայնացումը համարվում է ժամանակակից համաշխարհային տնտեսության կարևորագույն միտումներից մեկը: Տնտեսապես այն պայմանավորված է կապիտալի շարժով հարաբերական ավելցուկ ունեցող երկրներից դեպի կապիտալի պակաս ունեցող երկրներ:

Վերազգային կորպորացիաներն (այսուհետ՝ ՎԱԿ) ընկերություններ են, որոնք ազգային են կապիտալով և միջազգային են գործունեության ոլորտով: Դրանք իրենց գործունեության սկզբնական փուլում բացասական էին գնահատվում՝ որպես տնտեսական, քաղաքական և սոցիալական հակասությունների սրման գործոններ, այնուհետև նկատվեցին էական վերափոխումներ: Քանի որ դրանք նպաստում են արտադրության արդյունավետության և թողարկվող արտադրանքի մրցունակության բարձրացմանը, տեխնոլոգիաների, գիտելիքի և փորձի փոխանակմանը, ծառայությունների զարգացմանը և աշխատատեղերի ստեղծմանը⁴⁴⁹:

Ըստ ՄԱԿ-ի Առևտրի և զարգացման հանձնաժողովի (UNCTAD)՝ ՎԱԿ-երը կազմակերպություններ են, որոնք կազմված են գլխամասային ընկերություններից և դրանց արտասահմանյան մասնաճյուղերից: Իր հերթին մայր ընկերությունն այն օղակն է, որը վերահսկում է ձեռնարկության ակտիվներն արտասահմանյան երկրներում՝ դրանց բաժնետիրական կապիտալում մասնակցություն ցուցաբերելով: Բաժնետիրական ընկերության սովորական բաժնետոմսերի կամ ձայնի 10% և ավելին ունենալը ընկերությանն ակտիվների վերահսկման իրավունք է տալիս: Մի շարք երկրներում, օրինակ՝ Մեծ Բրիտանիայում և Գերմանիայում, այդպիսի սահմանը համարվում է 20%-ը:

ՎԱԿ-երի առաջացման կոնկրետ պատճառներից է դրանց տնտեսական արդյունավետությունը, որը պայմանավորված է մի շարք ոլորտներում արտադրության խոշոր մասշտաբներով: Արդյունքում՝ ձեռնտու է դառնում գլոբալ մասշտաբով տնտեսական գործունեությունը, հնարավորություն է առաջանում կրճատել արտադրության ծախսերը և ստանալ գերշահույթ:

⁴⁴⁹ **Евдакимов А.И.**, Международные экономические отношения, М., 2004, с. 53.

ՎԱԿ-երը կարելի է սահմանել որպես խոշոր ֆինանսարտադրական, գիտատեխնոլոգիական, առևտրասպասարկային միավորումներ, որոնց համար բնորոշ է տեղակայման երկրում արտադրության համադրությունն արտասահմանում լայն ճյուղավորված մասնաճյուղերի համակարգի հետ: Կարող ենք եզրակացնել, որ բազմաթիվ երկրներում կորպորացիաների ձևավորման մեջ նշանակալի դեր են խաղում տարբեր գործոններ. ԱՄՆ-ում՝ ֆինանսական կապիտալը, Ճապոնիայում՝ արժեթղթերի փոխադարձ տնօրինումը, ինչպես նաև սեփական տեղեկատվական, առևտրային, ֆինանսական, տրանսպորտային հզորությունների առկայությունը, Հարավային Կորեայում և Ճապոնիայում՝ պետության աջակցությունը:

ՎԱԿ-երին բաժին է ընկնում համաշխարհային ՀՆԱ-ի 1/4-ը, այդ թվում՝ նրանց մասնաճյուղերին՝ 1/10-ը, համաշխարհային առևտրի 50%-ը, համաշխարհային արտադրության 40%-ը, նոր տեխնիկայի և համար տրվող պատենտների ու լիցենզիաների մոտ 4/5-ը: Ունենալով հսկայական կապիտալ՝ ՎԱԿ-երն ակտիվ գործունեություն են ծավալում ֆինանսական շուկաներում: Նրանց համախառն արտարժույթային պաշարները մի քանի անգամ գերազանցում են աշխարհի բոլոր կենտրոնական բանկերի պահուստները միասին վերցրած:

Նշենք, որ ՎԱԿ-երի մոտ 60%-ը գործում է արդյունաբերության ոլորտում: Նրանք առաջին հերթին մասնագիտանում են էլեկտրոնիկայի, ավտոմոբիլաշինության, քիմիական և դեղագործական արդյունաբերության մեջ, 37%-ը՝ ծառայության ոլորտում, իսկ 3%-ը՝ արդյունահանող արդյունաբերության և գյուղատնտեսության ոլորտներում:

ՎԱԿ-երի վերահսկողության ներքո են գտնվում հացահատիկի, սուրճի, եգիպտացորենի, անտառանյութի, ծխախոտի, երկաթահանքերի համաշխարհային շուկաների 90%-ը, բոքսիտի ու պղնձի շուկաների 85%-ը, թեյի և արույրի՝ 80%-ը, բանանի, բնական կաուչուկի և հում նավթի շուկաների 75%-ը:

ՎԱԿ-երի մեծ մասը պատկանում է ԱՄՆ-ին, Եվրամիությանը և Ճապոնիային, այսինքն՝ համաշխարհային տնտեսության մեջ գերիշխող դիրք ունեցող զարգացած երկրներին: Մայր ընկերությունների մեծ մասը տեղակայված է զարգացած երկրներում՝ չնայած վերջին տարիներին ակտիվացել են նաև զարգացող ու անցումային տնտեսություն ունեցող երկրները: ԱՄՆ-ում են տեղակայված առաջատար ՎԱԿ-երի 1/3-ը, Ճապոնիայում՝ 1/5-ը, Գերմանիայում և Ֆրանսիայում՝ 10-ական %-ը, Մեծ Բրիտանիայում՝ 5%-ը: Առանձին երկրների տնտեսությունների զարգացման գործում ՎԱԿ-երի դերի մասին վկայում են հետևյալ տվյալները. Բելգիայում, Մեծ Բրիտանիայում, Նիդերլանդներում, Շվեդիայում և Սինգապուրում ՎԱԿ-երն արտադրում են ՀՆԱ-ի ավելի քան 50%-ը, Ավստրիայում, Գերմանիայում, Իտալիայում և Ֆրանսիայում՝ ավելի քան 30%-ը, Բրազիլիայում, Նիգերիայում, ԱՄՆ-ում և Թայվանում՝ ավելի քան 40%-ը:

ԱՄՆ-ում արտահանման կեսն իրականացվում է ամերիկյան և օտարերկրյա ՎԱԿ-երի կողմից, Մեծ Բրիտանիայում այդ մասնաբաժինը կազմում է 80%, Սինգապուրում՝ 90%: Նոր տեխնոլոգիաների հետ կապված վճարումների մեծ

մասն իրականացվում է ՎԱԿ-երի ներսում: ԱՄՆ-ում տեխնոլոգիաների փոխանցման համակարգում ՎԱԿ-երի մասնաբաժինը կազմում է 80%, Մեծ Բրիտանիայում՝ 90%:

Ողջ ՎԱԿ-երից աշխարհում, ըստ արտասահմանյան ակտիվների ծավալների, գերակշռող դիրք է գրավում համաշխարհային ոչ ֆինանսական 100 խոշորագույն ՎԱԿ-երից բաղկացած խումբը: Նրանք վերահսկում են ավելի քան 2 տրիլիոն ԱՄՆ դոլարին համարժեք ակտիվներ և իրենց արտասահմանյան մասնաձյուղերում աշխատանքով են ապահովում ավելի քան 6 մլն. մարդու: Ընդ որում, այս 100 խոշորագույն ՎԱԿ-երի մեջ միայն երկու ՎԱԿ-երն են զարգացող երկրներից (մեքսիկական «Semx»-ը և հոնկոնգյան «Hutchison Whampoa»-ը), իսկ մնացած 98 ՎԱԿ-երը՝ զարգացած երկրներից են, առաջին հերթին ԱՄՆ-ից (28 ՎԱԿ), Ճապոնիայից (8 ՎԱԿ), Գերմանիայից, Մեծ Բրիտանիայից, Ֆրանսիայից և Եվրամիության այլ երկրներից: Այս 100 խոշորագույն ՎԱԿ-երը զբաղվում են հիմնականում էլեկտրոնիկայի (17 ՎԱԿ), քիմիական և դեղագործական ապրանքների (16 ՎԱԿ), ավտոմեքենաների (14 ՎԱԿ), սննդամթերքների և խմիչքների (10 ՎԱԿ) արտադրությամբ, նավթամթերքի և այլ հումքերի արդյունահանմամբ և վերամշակմամբ (11 ՎԱԿ), հեռահաղորդակցական ծառայությունների տրամադրմամբ:

Ավտոմոբիլաշինության մեջ 5 խոշոր ՎԱԿ-երին բաժին է ընկնում այդ արտադրանքի արտադրության 60%-ը, անհատական համակարգիչների արտադրության բնագավառում՝ 40%, կապի միջոցների ոլորտում՝ 40%, ապահովագրության ոլորտում այդ ծառայությունների 27%-ը: 100 խոշորագույն ՎԱԿ-երից ԱՄՆ-ի և Ճապոնիայի ՎԱԿ-երն ավելի քիչ վերագրված են, քան եվրոպականները: Փոքր եվրոպական երկրներն ունեն վերագրված մասնաձյուղի բարձր մակարդակ, որն արտացոլում է արտերկիր դուրս գալու պահանջը՝ կոմպենսացնելու համար տեղական փոքր շուկան:

Վերջին տարիներին հատկապես ակտիվանում են Ասիայի և Լատինական Ամերիկայի երկրների ՎԱԿ-երը: Դրանք մեծ տարածում են ստացել Հարավային Կորեայում, Թայվանում, Հոնկոնգում, Սինգապուրում, Բրազիլիայում, Մեքսիկայում, ինչպես նաև Թուրքիայում և Հնդկաստանում: Հարավային Կորեան, որտեղ գործում են 1000-ից ավելի գլխամասային ընկերություններ, ՎԱԿ-երի ծագման առաջատար երկիր է: Սկսած 1980-ականներից երեք կորեական ընկերություններ՝ «Daewoo», «Samsung» և «GoldStar», մտնում են աշխարհի խոշորագույն ՎԱԿ-երի թվի մեջ: Ամերիկյան «Fortune»⁴⁵⁰ տվյալներով՝ աշխարհի 500 խոշորագույն ՎԱԿ-երի մեջ արդեն 1990-ականների սկզբին մտնում էին 11 հարավ կորեական ընկերություններ, որոնք ունեին ավելի քան 670 մասնաձյուղեր Ասիայում, Եվրոպայում և Ամերիկայում: Ներկայումս «Daewoo» ընկերությունը մասնաձյուղեր ունի եվրոպական շատ երկրներում: «Samsung» ընկերությունն իր հերթին մասնաձյուղեր ունի Պորտուգալիայում, ԱՄՆ-ում, Մեծ Բրիտանիայում, Թաիլանդում, Մեքսիկայում և Իսպանիայում՝ այնտեղ

⁴⁵⁰ <http://fortune.com/>

բացելով ձեռնարկություններ հիմնականում հեռուստացույցների, ձայնարկիչների, սառնարանների և միկրոալիքային վառարանների հավաքման և արտադրության համար⁴⁵¹:

Ինչպես երևում է վերոհիշյալ տվյալներից, ՎԱԿ-երը ժամանակակից համաշխարհային տնտեսության կարևոր օղակներից են և միջազգային տնտեսության զարգացման հիմնական խթանիչ ուժը: ՎԱԿ-երի զարգացումն անմիջական ազդեցություն է ունենում համաշխարհային տնտեսության աճի վրա:

Վերոնշյալը հաշվի առնելով՝ կարելի է առանձնացնել համաշխարհային տնտեսության վրա ՎԱԿ-երի ազդեցության մի քանի ուղղություն: Դրանք են.

1. ՎԱԿ-երը մեծապես պայմանավորում են ապրանքների և ծառայությունների համաշխարհային շուկայի դինամիկան ու կառավարումը, մրցունակության մակարդակը:

2. ՎԱԿ-երը վերահսկում են կապիտալի միջազգային շարժը: Նրանք համարվում են զարգացող երկրներում հիմնական ներդրողները և ակտիվորեն ազդում են այդ երկրների տնտեսական զարգացման մակարդակի վրա՝ մինչև նույն ժամանակ ընդգրկում ազդեցություն ունենալով զարգացած երկրներում: Դա թույլ է տալիս հավաստել, որ ժամանակակից ՎԱԿ-երն ընդունակ են ազդել ամբողջական տարածաշրջանների տնտեսական զարգացման մակարդակների վրա:

3. ՎԱԿ-երը խոշոր դեր են խաղում տեխնոլոգիաների և գիտելիքների փոխանցման գործում՝ գիտահետազոտական և փորձակոնստրուկտորական աշխատանքները կենտրոնացնելով գիտական կենտրոններում: ՎԱԿ-երը մշակում են սպառողական ապրանքների նորանոր տեսակներ՝ դրանով իսկ նպաստելով արտադրության տեխնոլոգիաների զարգացման գործընթացին:

4. ՎԱԿ-երն աշխատուժի միջազգային միգրացիայի խթանիչներն են: Նրանք նպաստում են գիտելիքների տարածմանը, երկրների աշխատողների միջև փորձի փոխանակմանը: Դրանով իսկ ստեղծվում է աշխատանքի միջազգային շուկան: ՎԱԿ-երը մեծապես նպաստում են նոր աշխատատեղերի ստեղծմանը⁴⁵²:

Ակտիվ կերպով մասնակցելով միջազգային արտադրական գործընթացներին՝ ՎԱԿ-երը ստեղծել են սեփական ֆիրմային միջազգային արտադրությունը, որը ՎԱԿ-երին տալիս է մի շարք առավելություններ, մասնավորապես.

- օգտագործել առանձին երկրների արտադրության միջազգային մասնագիտացման օգուտները,
- առավելագույն կերպով օգտագործել արտասահմանյան ներդրողներին տրամադրվող հարկային, ներդրումային և այլ արտոնությունները,
- իրենց դուստր ընկերություններն օգտագործել որպես բազա զարգացող երկրների շուկաները գրավելու համար: Շատ զարգացած երկրներում ներդրումներ իրականացնելով՝ ՎԱԿ-երը գործարաններ են կառուցում կապիտալ ընդունող երկրի կարիքների համար,

⁴⁵¹ Басовский Л.Е., Мировая экономика, курс лекций, М., 2005, с.46.

⁴⁵² Авдокушин Е.Ф., Международные экономические отношения, М., 2001г., с.198-202.

- սեփական միջազգային արտադրության կազմակերպումը թույլ է տալիս ՎԱԿ-երին երկարեցնել արտադրանքի կենսացիկլը՝ դրանց բարոյական մշակմանը համընթաց արտադրությունը կազմակերպելով արտասահմանյան մասնաճյուղերում, իսկ հետագայում արտադրության լիցենզիան տրամադրելով այլ ընկերությունների:

Նշելով ՎԱԿ-երի գործունեության դրական կողմերը համաշխարհային տնտեսության մեջ և միջազգային տնտեսական համակարգում՝ պետք է նշել նաև դրանց բացասական ազդեցությունն այն երկրների տնտեսության վրա, որոնցում նրանք գործում են: Դրանք են.

- ՎԱԿ-երի գործունեությունը կարող է հակադրվել այն երկրի տնտեսական քաղաքականության իրականացմանը, որում դրանք գործում են,

- ազգային օրենսդրության խախտումը: Այսպես, կիրառելով տրանսֆերտային գները տարբեր երկրներում գործող դուստր ընկերությունները հմտորեն շրջանցում են ազգային օրենսդրությունը՝ եկամուտները հարկումից թաքցնելու նպատակով մի երկրից մյուսը դրանք տեղափոխելու ճանապարհով,

- մոնոպոլ գների սահմանում, ճնշող պայմանների թելադրում,

- առաջավոր ՎԱԿ-երի կողմից բարձր որակավորում ունեցող մասնագետների գրավում աշխարհի տարբեր երկրներից:

Վերահսկելով համաշխարհային շուկայի 40-50%-ը՝ ՎԱԿ-երն իրականացնում են իրենց տնտեսական քաղաքականությունը՝ հաշվի չառնելով ազգային սահմանները, այսինքն՝ անկախ պետության տնտեսական քաղաքականությունից: Տնտեսական գործընթացների մի մասը դուրս է գալիս պետության վերահսկողությունից, և ազգային տնտեսությունների կառավարությունների համար գնալով ավելի է դժվարանում հարկեր հավաքել ՎԱԿ-երից, որոնց ակտիվներն ավելի շարժունակ են:

Ընդունող երկրները ՎԱԿ-երի հետ իրենց հարաբերություններում մեծ մասամբ վախենում են քաղաքական ճնշումից և վերջիններիս՝ ազգային անվտանգության հետ կապված ոլորտներ ներթափանցումից: Մա բերում է առանձին ոլորտներում օտարերկրյա ներդրումները սահմանափակող կամ նույնիսկ արգելող օրենքների ընդունման: Բացի այդ, ՎԱԿ-երը հաճախ հանդիպում են նմանատիպ արտադրանք արտադրող տեղական կազմակերպությունների կողմից դիմադրության, որոնք ի վիճակի չեն դիմանալ արտասահմանյան մրցակցությանը և կառավարությունից պահանջում են հովանավորչական միջոցառումներ:

ՎԱԿ-երի ակտիվ արտադրական, ներդրումային և առևտրային գործունեությունը թույլ է տալիս նրանց կատարել արտադրության միջազգային կարգավորողի և արտադրանքի բաշխողի ֆունկցիա: Նրանք վճռորոշ դեր են խաղում նաև միջազգային մրցակցության գործընթացում՝ համագործակցելով և մրցակցելով փոքր և միջին ձեռնարկությունների հետ: Տիրապետելով հզոր արտադրական կարողությունների՝ ՎԱԿ-երն իրականացնում են այնպիսի արտադրաառևտրային քաղաքականություն, որն ապահովում է արտադրության և արտաքին շուկայի պլանավորման բարձր արդյունավետություն: Այս առումով իրենց արտասահմանյան մասնաճյուղերի հետ հարաբերություններում շատ

ՎԱԿ-եր նրանց առավելագույն ազատություն են տալիս՝ նրանց կարգավիճակը մոտեցնելով անկախ ընկերությունների:

Օգտագործելով սպառողների ճաշակի միասնականության ֆենոմենը՝ առանձնացվում են բազմաթիվ ՎԱԿ-եր, ինչպիսիք են «Coca-Cola»-ն (ԱՄՆ), «McDonalds»-ը (ԱՄՆ), «P&G»-ը (ԱՄՆ), «Phillip Morris»-ը (ԱՄՆ), «Toyota Motor»-ը (Ճապոնիա) մարքեթինգային ռազմավարության մեջ իրենց բոլոր մասնաճյուղերի համար օգտագործում է միասնական բնույթ ունեցող սպարանքներ ու առևտրային նշաններ:

Միևնույն ժամանակ հատուկ ընդունող երկրի շուկային ուղղված ապրանքների ու ծառայությունների արտադրության ռազմավարությանը համապատասխան՝ ՎԱԿ-երի շատ գլխամասային ընկերություններ իրենց արտասահմանյան մասնաճյուղերի գործունեությունը կարգավորում են՝ հաշվի առնելով ազգային շուկաների առանձնահատկությունները: Այսպիսի ռազմավարության ՎԱԿ-երը դիմում են սոցիալ-մշակութային և բնական տարբերությունների, որոշ ընդունող երկրների կողմից կիրառվող առևտրային արգելքների, ՎԱԿ-երի արտասահմանյան մասնաճյուղերի կողմից արտադրանքի թողարկման համար տեղական շուկայում անհրաժեշտ բաղադրամասերի գնման պահանջի պատճառով: Այսպիսի ռազմավարությունը հատուկ է սննդամթերքի և հագուստի արտադրությամբ զբաղվող ՎԱԿ-երի համար: Բայց ապրանքների ու ծառայությունների արտադրության այլ ճյուղերում նույնպես ՎԱԿ-երը ստիպված են հետևել ընդունող երկրում պահանջարկի առանձնահատուկ պայմաններին:

ՎԱԿ-երի գործունեության հիմնական առանձնահատկություններից է նրանց արտադրության ու ծառայությունների դիվերսիֆիկացիան: Զարգացման ողջ ընթացքում ՎԱԿ-երը ձեռք են բերել բազմաճյուղ բնույթ: Նրանցից խոշորագույնները ներառում են տասնյակ արտադրական և իրացման ընկերություններ, գիտահետազոտական կենտրոններ, ֆինանսական կառույցներ և այլն, տասնյակ, հաճախ նույնիսկ հարյուրավոր մասնաճյուղեր և դուստր ձեռնարկություններ երկրի ներսում և նրա սահմաններից դուրս:

Այսպես, շվեդական Վոլվո ավտոմեքենաշինական կոնցեռնը թողարկում է ոչ միայն ողջ աշխարհում հայտնի ավտոմեքենաներ, այլ այս ՎԱԿ-ն ունի տարբեր ուղղություններում մասնագիտացված ավելի քան 30 դուստր ձեռնարկություն Շվեդիայում և այլ երկրներում: Թողարկում է շարժիչներ մոտորանավակների համար, ավիացիոն շարժիչներ, մթերք և նույնիսկ գարեջուր: Մեծ չափերը կորպորացիաներին տալիս են մի շարք առավելություններ: Նշանակալից ֆինանսական պաշարների կենտրոնացումը թույլ է տալիս մեծ կորպորացիաներին ներդնել միջոցներ խոշոր ներդրումային նախագծերի և գիտատեխնիկական ծրագրերի իրականացման մեջ, ինչը փոքր բիզնեսի ուժերից վեր է: Կորպորացիաների գործունեության բազմաճյուղային բնույթի ուժեղացման միտումների մասին վկայում են հետևյալ տվյալները: ԱՄՆ-ի 500 խոշոր ՎԱԿ-երից յուրաքանչյուրը ձեռնարկություններ ունի միջինը 11 ճյուղում, իսկ առավել հզորներն ընդգրկում են ավելի քան 30-50 ճյուղ: Ամերիկյան կորպորացիաների առաջին տասնյակն ունի ընկերություններ միջին հաշվով 60 ճյուղում: Անգլիայի

առաջատար 100 արդյունաբերական ՎԱԿ-երի մեջ առավել բազմաճյուղ են 96-ը, Գերմանիայում՝ 78-ը, Ֆրանսիայում՝ 84-ը, Իտալիայում՝ 90-ը:

Իրենց գործունեության առանձնահատկություններից և համաշխարհային տնտեսության ներկայիս դինամի կփոփոխություններից ելնելով՝ ՎԱԿ-երն օգտագործում են համաշխարհային շուկայի յուրացման տարբեր ձևեր: Դրանք մեծապես հիմնվում են պայմանագրային հարաբերությունների վրա և ենթադրում են ՎԱԿ-երի միջև փոխադարձ համագործակցություն: Դրանցից են, օրինակ, ռազմավարական այլանսները: Ռազմավարական այլանսը տարբեր տեսակի միջֆիրմաների միություն է, որը ստեղծված է միասին որոշելու և կողմնորոշվելու գլոբալ շուկաների մրցակցային խնդիրներում: Այլանսի գործունեությունը միաժամանակ թույլ է տալիս շարունակել մրցակցությունն այլ բնագավառներում՝ տեխնոլոգիաների մշակմամբ և ներդրմամբ, և մասնակիցների փոխադարձ մրցակցության սահմանափակումների վերացումը չէ, այլ ռազմավարական շուկաներում դեպի վաճառքի ցանց փոխադարձ մուտքի իրավունքի տրամադրումն է:

Այսպիսով՝ ՎԱԿ-երի դերը տնտեսության մեջ անգնահատելի է: Վերջիններս հանդիսանում են խոշոր ներդրումներ կատարողներ, զբաղվում են նորարարությամբ, շահագրգռված են իրենց թողարկած ապրանքի լայնածավալ սպառմամբ, որի համար ուշադրություն են դարձնում որակին, արտաքին տեսքին և այլ հատկանիշներին: Նշված հատկանիշներն էլ բերում են ապրանքանիշների հեղինակության, և որպես դրահետևանք՝ կազմակերպության հեղինակության բարձրացմանը: ՎԱԿ-երը, հանդիսանալով օտարերկրյա ուղղակի ներդրումներ կատարողներ, մեծ դերակատարում ունեն հատկապես զարգացող երկրների համար: ՎԱԿ-երը մրցակցելով ազգային ձեռնարկությունների հետ՝ ստիպում են վերջիններիս արդյունավետ օգտագործել ռեսուրսները և բարձրացնել արտադրանքի որակական հատկանիշները:

ԳՐԱԿԱՆՈՒԹՅՈՒՆ

1. **Авдокушин Е.Ф.**, Международные экономические отношения, М., 2001, с.198-202
2. **Евдакимов А.И.**, Международные экономические отношения, М., 2004, с. 53
3. **Басовский Л.Е.**, Мировая экономика, курс лекций, М., 2005, с. 46
4. **Симионов Ю.Ф., Носко Б.П., Гильяно А.А.**, Мировая экономика и международные экономические отношения, Ростов-на-Дону: Феникс, 2005, с. 41-42
5. <http://fortune.com/> <http://unctad.org/en/Pages/statistics.aspx>

АНАИТ ВОСКАНИЯН

Национальная академия наук РА, Международный научно – образовательный центр, преподаватель кафедры экономики и менеджмента, кандидат экономических наук

СОВРЕМЕННЫЕ ТЕНДЕНЦИИ ДЕЯТЕЛЬНОСТИ НАДНАЦИОНАЛЬНЫХ КОРПОРАЦИЙ

Новые цели и проблемы, стоящие перед человечеством, требуют от мировой общест-венности анализ, разработки и эффективное применение подходов в соответствии с

формированием международной экономической системы. Сегодня мир оказался на пороге нового передела, но не военно – политического, а экономического, где основными участниками являются не только страны и группы стран, а международные экономические корпорации, которые представляют собой национальные монополии с зарубежными активами. Они считаются движущей силой некоторых основных международных экономических процессов и оказывают благотворное влияние на экономику разных стран и регионов, способствуя укреплению производственных, научных и технологических связей между предприятиями.

ANAHIT VOSKANYAN

International Scientific-Educational Center of the National Academy of Sciences of the RA,
Department of Tourism Management, PhD in Economics

CURRENT TRENDS OF SUPRANATIONAL CORPORATION ACTIVITIES

New goals and challenges of modern lifestyle require the international community to analyze, develop and manage the approaches in accordance with the formation of the international economic system. Today, the world is on the threshold of a new redistribution, not military - political, but economic, where the main participants are not only countries and groups of countries, but international economic corporations that represent national monopolies with foreign assets. They are the driving force of certain major international economic processes and have a positive impact on the economies of different countries and regions, contributing to the strengthening of the industrial, scientific and technological ties between enterprises.

ԼԵՎՈՆ ՔՈՉԱՐՅԱՆ

Հայաստանի պետական տնտեսագիտական համալսարանի
ֆինանսական հաշվառման ամբիոնի ասպիրանտ

**ԵՎՐԱՍԻԱԿԱՆ ՏՆՏԵՍԱԿԱՆ ՄԻՈՒԹՅԱՆ ԳԱՂԱՓԱՐԸ, ԿԱՌՈՒՑՎԱԾՔԸ,
ԱՌԱՎԵԼՈՒԹՅՈՒՆՆԵՐԸ, ՆՊԱՏԱԿՆԵՐԸ ԵՎ ԽՆԴԻՐՆԵՐԸ**

Ներկայումս Հայաստանի Հանրապետության տնտեսական կյանքի ամենաքննարկվող հարցերից մեկը Հայաստանի՝ Եվրասիական տնտեսական միությանը (այսուհետ՝ ԵԱՏՍ) անդամակցության արդյունավետության թեման է: Սկսած լրատվամիջոցներից և Ազգային Ժողովի պատգամավորներից՝ վերջացրած բնակչության բոլոր հատվածներով, քննարկում են այս միության նպատակահարմարությունը, խնդիրները և սպառնալիքները: Հետևաբար՝ անհրաժեշտություն է առաջանում ներկայացնել ԵԱՏՍ ստեղծման պատմությունը, դրա նշանակությունը, նպատակները և միտումները, ինչը ներկայացված է սույն հոդվածում:

Բանալի բառեր՝ Եվրասիական տնտեսական միություն, անդամակցություն, արտահանում, ներկրում, մաքսային համակարգ, ինտեգրում

Եվրասիական տնտեսական միությունը միջազգային ինտեգրացիոն տնտեսական միավորում է, որը հիմնադրվել է Եվրասիական տնտեսական ընկերակցության մաքսային միության հիման վրա՝ 2014 թվականի մայիսի 29-ի

պայմանագրի ստորագրմամբ և ուժի մեջ է մտել 2015 թվականի հունվարի 1-ից: Եվրասիական տնտեսական միությունն ունի 183 միլիոն մարդու (2017) միասնական շուկա և 4 տրիլիոն ԱՄՆ դոլարի համախառն ներքին արդյունք (ՀՄՆ), որը ներկայացնում է ապրանքների ազատ տեղաշարժի, կապիտալ, ծառայությունների և մարդկանց, և ապահովում է մակրոտնտեսական ոլորտում տրանսպորտի, արդյունաբերության և գյուղատնտեսության, էներգետիկայի, արտաքին առևտրի և ներդրումների, մաքսային, տեխնիկական կանոնակարգման, մրցակցության և հակամենաշնորհային կարգավորման ընդհանուր քաղաքականությունը: Ապագայում նախատեսվում է միասնական արժույթի և ավելի մեծ ինտեգրման համար նախատեսված դրույթներ: Միությունը գործում է վերազգային և միջկառավարական հաստատությունների միջոցով:

ԵԱՏՄ ստեղծման մասին պայմանագիրը պաշտոնապես ստորագրվել է Բելառուսի, Ղազախստանի և Ռուսաստանի կողմից: Այս երկրները ստեղծել են մի պայմանագիր, որն էլ հենց սահմանում է ապրանքների, ծառայությունների, կապիտալի և աշխատուժի ազատ տեղաշարժը, կոորդինացված, համաձայնեցված կամ միասնական տնտեսական քաղաքականության իրականացումը: Հայաստանի և Ղրղզստանի կողմից համաձայնագրեր են ստորագրվել համապատասխանաբար հոկտեմբերի 9-ին և 23-ին:

Հայաստանը 2013թ. սեպտեմբերին հայտարարեց ԵԱՏՄ անդամակցելու մասին իր որոշման մասին: Հայաստանը միակ երկիրն է, որ չունի սահման ԵԱՏՄ մյուս երկրների հետ: Վրաստանը երաշխավորում է ազատ առևտրի միջանցք իր ապրանքների արտահանման համար:

Եվրասիական տնտեսական միությունը ձգտում է հիմնադրել իր մոդելը Եվրամիության հիման վրա: Բոլոր հաստատությունները իրենց աշխատանքներն իրականացնում են Եվրասիական տնտեսական հանձնաժողովի (ԵՏՀ) մասին պայմանագրի և Մաքսային միության և Միասնական Տնտեսական տարածքի իրավական և կարգավորող շրջանակները ապահովող միջազգային համաձայնագրերին համապատասխան:

Գերագույն խորհուրդը հաստատում է անդամ պետությունների ներդրման բյուջեն և բաշխումը, որոշում է նաև ինտեգրման ռազմավարությունը, ուղղությունները և հեռանկարները, որոշումներ է ընդունում միության նպատակներին հասնելու համար:

Եվրասիական տնտեսական հանձնաժողովը վերահսկում է ստորադաս մասնաճյուղերը և խորհրդատվական մարմինները: Հանձնաժողովը կարող է որոշումներ կայացնել ոչ միայն միության մաքսային քաղաքականության, այլև մակրոտնտեսության, մրցակցության կանոնների, էներգետիկ քաղաքականության և Եվրասիական տնտեսական միության ֆիսկալ քաղաքականության վերաբերյալ: Այն ունի խիստ հակակոռուպցիոն օրենքներ: Բաղկացած է երկու մարմիններից՝ Խորհուրդից և Կոլեգիայից:

Խորհուրդը բաղկացած է անդամ պետությունների փոխվարչապետներից: Այն վերահսկում է Միության մեջ ինտեգրացիոն գործընթացները և պատասխանատու է Եվրասիական հանձնաժողովի ընդհանուր կառավարման համար:

Այն վերահսկում է հանձնաժողովը, հաստատելով միության բյուջեի նախագիծը, անձնակազմի առավելագույն քանակը և հանձնաժողովի աշխատակիցների որակավորման պահանջները: Այն նաև քննարկվում է մաքսային համագործակցության, Եվրասիական ինտեգրման, առևտրի և զարգացման հարցերը:

Կոլեգիան կազմված է տասներկու հանձնաժողովներից, որոնցից մեկը խորհրդի նախագահն է: Հանձնաժողովը գործադիր մարմինն է: Այն ամեն շաբաթ առնվազն մեկ անգամ է հրավիրվում և պատասխանատու է Եվրասիական տնտեսական միության ամենօրյա աշխատանքի համար: Այն ունի լայն գործունեություն՝ ներառյալ պայմանագրերի իրականացման մոնիտորինգը, տարեկան հաշվետվությունների և առաջարկությունների ներկայացումը: Հանձնաժողովի խորհուրդը նաև աջակցում է անդամ պետություններին վեճերի լուծման հարցում և իրականացնում է միության բյուջեի նախագիծը:

Եվրասիական տնտեսական միության դատարանը փոխարինեց Եվրասիական տնտեսական ընկերակցության (ԵվրԱզԷՄ) դատարանին 2015 թվականին: Այն վեճերի լուծման և Եվրասիական տնտեսական միության շրջանակներում իրավական կարգի մեկնաբանման համար է պատասխանատու:

Եվրասիական տնտեսական միության հաստատված բյուջեն 2015թ. դրությամբ գերազանցում է 6,6 մլրդ ռուբլին: Բյուջեն ձևավորվում է միության անդամ երկրների կողմից կատարվող ներդրումներից:

Ինքնին Տնտեսական միության գաղափարն ունի մի շարք դրական փոփոխություններ: Մասնավորապես, Միության մեջ մտնող երկրների միջև վերանում են մաքսային սահմանները և մաքսատուրքերը, և անդամ երկրների միջև առևտուրը, բիզնեսը, փոխադրումներն և առհասարակ տնտեսական և սոցիալական փոխհարաբերությունները անհամեմատ հեշտացվում են: Նմանատիպ օրինակ կարող է դիտվել հենց Եվրամիությունը, որի արդյունավետության և տնտեսական զարգացման կայացումը աշխարհի կողմից ընդունելի փաստ է: ԵԱՏՄ-ն էլ միտում ունի տարիների ընթացքում նմանվել Եվրամիության մոդելին:

Առավելություններ են նաև անդամ երկրների միջև բեռնափոխադրումների արդյունավետ մեխանիզմների ներդրումը, ըստ որի ապրանքների ներկրման և արտահանման ժամանակ մաքսային հայտարարագրերի կազմումը և ներկայացումը պրակտիկորեն վերանում է:

Տնտեսական ինտեգրման հետևանքով ընդհանուր մակրոտնտեսական ազդեցությունը բաժանվում է մի քանի կետերի.

- անդամ երկրներում արտադրված ապրանքների գների էական նվազում:

- Անդամ երկրների միջև ապրանքների արտադրության «առողջ» մրցակցության առաջացում: Մա պայմանավորված է նրանով, որ երկրները կարիք ունեն Միության ներսում արտադրելու այնպիսի ապրանքներ, որոնք նախկինում ներկրել են երրորդ երկրներից, քանի որ երրորդ երկրների հետ առևտրային հարաբերությունները հարկային տեսանկյունից միտում ունեն դառնալու ոչ նպատակահարմար և տնտեսապես ոչ շահավետ:

- Արտադրության ծավալների աճի հաշվին նոր աշխատատեղերի ստեղծում և միջին աշխատավարձի աճ:

- Բիզնեսի համար նոր հնարավորություններ՝ իրենց արտադրած ապրանքները անդամ երկրներ արտահանելու հնարավորությամբ:

- Շուկայի էական աճի կապակցությամբ նոր տեխնոլոգիաների ներդրումներ:

- ԵԱՏՄ անդամ երկրների ՀՆԱ-ի մոտ 25% աճի կանխատեսում:

Տնտեսական միության առավելությունների և դրական փոփոխությունների հետ մեկտեղ գոյություն ունեն մի շարք խնդիրներ, որոնց ներկայացումը և լուծումը ՀՀ տնտեսական և սոցիալական կյանքի կարևորագույն հարցերից է: Մասնավորապես, 2017թ. սեպտեմբերի 8-ին տեղի է ունեցել ՀՀ ԱԺ «ԵԼՔ» խմբակցության նիստ, որի ընթացքում ընդունվել է օրենսդրական նախաձեռնության կարգով «Հայաստանի Հանրապետության մասով Եվրասիական Տնտեսական Միության Պայմանագրի գործողությունը դադարեցնելու գործընթաց սկսելու վերաբերյալ» ԱԺ հայտարարության նախագիծ ներկայացնելու վերաբերյալ որոշումը: Խմբակցությունը ներկայացրել է մի շարք հիմնավորումներ և ցուցանիշներ, ըստ որի՝ ԵԱՏՄ անդամակցությունը Հայաստանի վրա ունենում է ակնհայտ բացասական ազդեցություն: Ուշագրավ է, որ համաձայն ներկայացված վիճակագրական տվյալների «ԵԱՏՄ անդամակցության 3 տարում Հայաստանի ՀՆԱ-ն դուրսային հաշվարկով կրճատվել է 8%-ով, զբաղվածության մակարդակը՝ 13%-ով, միջազգային պահուստները՝ 40%-ով, պետական պարտքն աճել է 10%-ով, միաժամանակ ներդրումների զուտ հոսքերը 2014 թվականին կազմել են 167.4 մլրդ դրամ, իսկ 2016թ. դրանք նվազել են՝ հասնելով 81 մլրդ դրամի»: Միևնույն հիմնավորումներով մտահոգություն է արտայայտվել, որ «ԵԱՏՄ անդամակցության հետևանքով առաջնային անհրաժեշտության և լայն սպառման շուրջ 900 անուն ապրանք Հայաստանի Հանրապետության տարածքում անխուսափելիորեն թանկանալու է»: Դեղորայքի ներմուծման համար գործելու է 8-12.5% մաքսատուրք, շաքարավազի (հիմնականում ներմուծվում է Բրազիլիայից եւ Ուկրաինայից) համար մաքսատուրքը դառնալու է 40%, թռչնամսի մաքսատուրքը կաճի մինչև 25%, իսկ Հայաստանում արտասահմանյան մեքենաների ներմուծման համար գործող 10% մաքսատուրքը ԵԱՏՄ-ում տատանվում է 25-200%-ի միջակայքում:

Ռուսաստան և ԵԱՏՄ մյուս պետություններ արտահանվող ապրանքատեսակները մեծամասամբ սահմանափակվում են որոշ պարենամթերքներով ու ոգելից խմիչքներով (հիմնականում՝ կոնյակ): Փաստացի, ԵԱՏՄ անդամակցությունը մեծապես խոչընդոտում է Հայաստանից դեպի երրորդ երկրներ արտահանման աճին, քանի որ, նշվածի հետ մեկտեղ, այդ անդամակցությամբ մենք զրկվել ենք համաշխարհային տնտեսության այլ սուբյեկտների հետ ազատ առևտրի կամ այլ արտոնյալ առևտրային ռեժիմ հաստատելու հնարավորությունից և իրավունքից:

Քանի որ Հայաստանի համար տնտեսական առումով ստրատեգիական հարևաններ են համարվում Վրաստանը և Իրանը, ԵԱՏՄ անդամակցությունը

մի շարք բացասական ազդեցություններ ունի նաև այս երկրների հետ փոխհարաբերությունների վրա: Վրաստանն ազատ առևտրի համաձայնագրեր ունի ԵՄ, ԱՊՀ երկրների, Ազատ առևտրի եվրոպական սանցիաղիայի (որը ներառում է Իսլանդիան, Լիխտենշտեյնը, Նորվեգիան ու Շվեյցարիան), ինչպես նաև Չինաստանի հետ, իսկ Միացյալ Նահանգները, Ճապոնիան ու Կանադան ցածր մաքսատուրքեր են կիրառում Վրաստանի հետ առևտրում:

Համաձայն ԵԱՏՄ կողմից 2018 թվականի հունվարի 15-ին հրապարակած պաշտոնական վիճակագրական տվյալների՝ 2017 թվականի հունվարի 1-ից մինչև նոյեմբերի 30-ը ԵԱՏՄ անդամ երկրների և երրորդ երկրների միջև առևտրաշրջանառությունը կազմել է 567 միլիարդ ԱՄՆ դոլար, որից 345.3 միլիարդ դոլարը արտահանում, 221.7 միլիարդը՝ ներմուծում: 2016 թվականի միևնույն ժամանակահատվածի հետ համեմատ այս ցուցանիշը աճել է 25.9%-ով, կամ բացարձակ արժեքով 112 միլիարդ դոլարով: Ներկայացված շրջանառության մեջ Հայաստանի տեսակարար կշիռը կազմում է ընդամենը 0.7%, իսկ ՌԴ-ինը՝ 84.4%-ը: Համաձայն ներկայացված վիճակագրության՝ Հայաստանի և երրորդ երկրների միջև առևտրաշրջանառությունը 2016թ. նույն ժամանակահատվածի համեմատությամբ աճել է 22.7%-ով, ընդ որում արտահանումը՝ 18.3%-ով, իսկ ներմուծումը՝ 25.5%-ով:

Միևնույն վիճակագրությամբ ներկայացվել է նաև ԵԱՏՄ անդամ երկրների միջև առևտրաշրջանառությունը, որը 2017թ. հունվար-նոյեմբեր ամիսների համար կազմել է 48.8 միլիարդ դոլար: Այս ցուցանիշը նախորդ տարվա միևնույն ժամանակահատվածի համեմատ աճել է 26.4%-ով, ընդ որում, ըստ առանձին երկրների, ամենամեծ աճը դիտարկվել է Հայաստանի դեպքում՝ 40.4%-ով: Հայաստանի տեսակարար կշիռը կազմում է 1%, իսկ Ռուսաստանինը՝ 63%:

Այսպիսով՝ Եվրասիական տնտեսական միության գաղափարը միևնույն տնտեսական շահերը ունեցող երկրներին միավորելն է և մեկ միասնական մարմնով հանդես գալը: Այստեղ միավորվում են նմանատիպ մտածելակերպ, ավանդույթներ, տնտեսություն, տեսլական և նպատակներ ունեցող ժողովուրդներ: Միության հիմնական նպատակն է անդամ երկրների ներքին արտադրության զարգացումը և միմյանց միջև ապրանքաշրջանառության ավելացումն է: Երկրները մեկը մյուսի համար պետք է ապահովեն անհրաժեշտ ապրանքների արտադրումը, ծառայությունների մատուցումը:

Հայաստանում շրջանառվող հիմնական մտավախությունը ՀՀ-ի՝ Ռուսաստանից չափազանց մեծ կախվածության առաջացումն է, քանի որ ինչպես տեսանք վերոնշյալ վիճակագրական տվյալներից, Միության գերակշիռ տնտեսությունը հենց Ռուսաստանինն է: Հաջորդ մտավախությունը Միության համեմատումն է Սովետական Միության հետ, որտեղ երրորդ աշխարհի երկրները դուրս են մնում, և վերջիններիս արագ զարգացումը, տեղեկատվական տեխնոլոգիաների նորանոր հայտնագործությունները մնում են արտաքին աշխարհում և որոնց ներդրումը կամ կիրառումը առաջացնելու է չափազանց մեծ ծախսեր:

Ամեն դեպքում, որպես գաղափար, ԵԱՏՄ-ն առաջարկում է բավականին խոստումնալից ճանապարհ, որտեղ Հայաստանը կարող է ունենալ իր ուրույն դերը և նշանակությունը:

ԳՐԱԿԱՆՈՒԹՅՈՒՆ

- www.wikipedia.org
- http://myfins.ru/2010/11/02/tamojennyi_soyuz/
- <http://tass.ru/ekonomika/4146856>
- <http://armtimes.com/hy/article/120043>
- http://eec.eaeunion.org/ru/act/integr_i_makroec/dep_stat/tradestat/analytics/Documents/express/November2017.pdf

ЛЕВОН КОЧАРЯН

Армянский государственный экономический университет,
аспирант кафедры финансового учета

ИДЕЯ ЕВРАЗИЙСКОГО ЭКОНОМИЧЕСКОГО СОЮЗА, ЕГО СТРУКТУРА, ПРЕИМУЩЕСТВА, ЦЕЛИ И ЗАДАЧИ

В настоящее время в экономической жизни Республики Армения одним из самых обсуждаемых вопросов является эффективность вступления в члены Евразийского экономического союза (далее-ЕАЭС). Начиная с СМИ и депутатов Национального собрания, заканчивая населением всех регионов, обсуждаются вопросы целесообразности, задач и угроз вступления в ЕАЭС. Следовательно, возникает необходимость представить историю создания ЕАЭС, его значение, цели и тенденции.

LEVON KOCHARYAN

Armenian State Economic University
Chair of Financial Accounting, Postgraduate student

THE IDEA OF THE EURASIAN ECONOMIC UNION, ITS STRUCTURE, ADVANTAGES, OBJECTIVES AND ISSUES

Nowadays, one of the most discussed issues in the economic life of the Republic of Armenia is the productiveness of Armenia's integration to the Eurasian Economic Union (hereinafter EEU). Starting with the media and the deputies in the National Assembly, ending with the population of all regions, issues of expediency, tasks and threats to joining the EEU are being discussed. Hence, necessity emerges to present the Eurasian Economic Union's founding history, its basis, targets, goals and visions, which are summed up and presented in this article.

ՀԱՅԿ ՄԽԻԹԱՐՅԱՆ

ՀՀ գիտությունների ազգային ակադեմիայի Մ. Քոթանյանի անվան
սնտեսագիտության ինստիտուտի ասպիրանտ

ՆԵՐՈՂՈՒՄԱՅԻՆ ՌԻՍԿԵՐԻ ԱՌԱՋԱՑՄԱՆ ՀԻՄՆԱԿԱՆ ԳՈՐԾՈՆՆԵՐԸ ՀՀ-ՈՒՄ

Հայաստանում սնտեսության մեջ իրականացված ներդրումների ծավալների շարժընթացի վերլուծությունը վկայում է այն մասին, որ ֆինանսատնտեսական ճգնաժամին հաջորդող տարիներին դրանք էական կրճատման միտում

են ունեցել, ինչը խոսում է տնտեսության մեջ ճգնաժամի հետևանքների ոչ ամբողջությամբ հաղթահարման և բարձր ներդրումային ռիսկերի առկայության մասին:

Տնտեսության մեջ ներդրումային գործընթացի ակտիվացումը նախևառաջ ենթադրում է ներդրումային ռիսկերի առաջացման գործոնների մանրակրկիտ վերլուծություն և պետության նպատակաուղղված ներդրումային քաղաքականության միջոցառումների շնորհիվ դրանց ազդեցությունների չեզոքացում:

Բանայի բառեր՝ ներդրումային միջավայր, ռիսկերի կառավարում, գործոններ, օտարերկրյա ուղղակի ներդրումներ, տնտեսական քաղաքականություն

Հայաստանի Հանրապետության տնտեսության մեջ ներդրումային գործընթացի ակտիվացումը նախևառաջ կախված է մեր երկրի ներդրումային միջավայրի բարելավման և ներդրումային ռիսկերի արդյունավետ կառավարման հնարավորություններից: Հայաստանում ներդրումային ռիսկերի նվազեցման համար նախևառաջ անհրաժեշտ է բացահայտել և վերլուծել այդ ռիսկերի առաջացման հիմնական գործոնները: Վերջիններիս բացահայտման համար անդրադառնանք մեր հանրապետությունում տնտեսական աճի և ներդրումների ցուցանիշների շարժընթացի վերլուծությանը: Միանգամայն ակնհայտ է, որ երկրի տնտեսական աճի ու ներդրումների մակարդակի միջև գոյություն ունի ուղղակի կապ: Դիտարկելով Հայաստանի մակրոտնտեսական ցուցանիշները՝ տեսնում ենք, որ բարձր տնտեսական աճ է գրանցվել այն ժամանակահատվածում, երբ ներդրումներն աճել են մեր հանրապետությունում, և ցածր՝ այն տարիներին, երբ ընդհակառակը՝ ներդրումները նվազման միտում են ունեցել: Համաշխարհային ֆինանսատնտեսական ճգնաժամի ընթացքում և դրան հաջորդած ժամանակահատվածում Հայաստանում տնտեսական աճի դանդաղման միտումն ունեցել է հաստատուն երկարաժամկետ բնույթ՝ հանդիսանալով օբյեկտիվ գործոնների երկարատև ազդեցության արդյունք: Տվյալ պարագայում, եթե նույնիսկ որոշակի տարիներին տնտեսական աճի ավելի բարձր ցուցանիշ է արձանագրվել, ապա այն կարճաժամկետ բնույթ է ունեցել՝ տնտեսության մեջ մեծածավալ ներդրումների բացակայության պատճառով:

Անդրադառնալով մեր հանրապետությունում իրականացված ներդրումներին՝ պետք է փաստել, որ վերջին 15 տարիների ընթացքում տնտեսության մեջ ինչպես ներքին, այնպես էլ օտարերկրյա ներդրումներն ունեցել են տատանողական շարժընթաց: Շուկայական տնտեսության կայացմանն ուղղված տնտեսական բարեփոխումների հետևողական իրականացման արդյունքում արդեն 2002 թվականից ՀՀ տնտեսությունը թևակոխեց տնտեսական աննախադեպ վերելքի փուլ՝ գրանցելով երկնիշ տնտեսական աճ: Սակայն 2008 թվականի համաշխարհային ֆինանսատնտեսական ճգնաժամի հետևանքով ինչպես տեղական, այնպես էլ օտարերկրյա ներդրումների գծով մեր հանրապետությունում կտրուկ անկում արձանագրվեց և մինչ օրս այդ ցուցանիշները դրսևորում են անկայուն շարժընթաց՝ մինչճգնաժամային ժամանակահատվածում արձանագրված ցուցանիշներից անհամեմատ ավելի ցածր ցուցանիշներով: Ինչ վերաբերվում է տնտեսության մեջ ներդրումային ակտիվությունը բնութագրող մեկ այլ կարևոր ցուցանիշի՝ ներդրումներ/ՀՆԱ հարաբերակցությանը, ապա

վերջինս ևս դիտարկվող ժամանակահատվածում ցուցաբերել է տատանողական շարժընթաց (գծապատկեր 1).

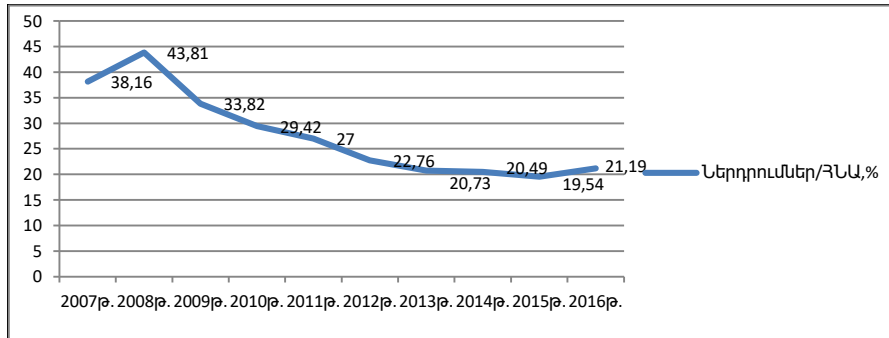

Գծապատկեր 1. Ներդրումներ/ՉՆԱ հարաբերակցությունը (%-ով) 2007-2016թթ.⁴⁵³

Ինչպես երևում է վերոգրյալից ներդրումներ/ՉՆԱ հարաբերակցությունը Հայաստանի Հանրապետությունում համաշխարհային ֆինանսատնտեսական ճգնաժամին հաջորդող ժամանակահատվածում անշեղորեն նվազման միտում է ունեցել՝ որոշ տարիներին ունենալով աննշան դրական շարժ: Այսպես, 2008 թվականին այն ունեցել է աննախադեպ բարձր ցուցանիշ՝ 43.81%: Մեր հանրապետության տնտեսությունում ներդրումային նման գերակտիվացումը հիմնականում պայմանավորված էր բնակարանային շինարարության ոլորտում խոշորածավալ ներդրումներով: Պետք է նշել, որ 2009 թվականին, երբ Հայաստանի տնտեսությունն արդեն հայտնվել էր ճգնաժամային իրավիճակում, ներդրումներ/ՉՆԱ ցուցանիշը դեռևս համեմատաբար բարձր է եղել՝ 33.8%, ինչն ավելի շուտ ինտերցիոն բնույթ էր կրում: 2010 թվականին այս ցուցանիշը կրճատվելով շուրջ 2.5%-ով՝ կազմեց 31.31%, իսկ հաջորդող տարիներին այդ կրճատումը շարունակական բնույթ կրեց՝ 2011 թվականին կազմելով 27.9%, իսկ 2012 թվականին՝ 23.8%: Հարկ է նշել, որ թեև 2011 թվականի ՀՀ կառավարության միջնաժամկետ ծախսային ծրագրով (2011-2013թթ.) կանխատեսվել էր, որ 2013թ. ներդրումների մակադակը Հայաստանում մասնակիորեն պետք է վերականգնվեր, սակայն տեղի ունեցավ հակառակը: 2013-2015թթ. ներդրումներ/ՉՆԱ ցուցանիշի նվազման միտումը պահպանվել է՝ ընդհուպ հասնելով մինչև 19.54%, ինչը, թերևս, 2001 թվականից ի վեր ամենացածր ցուցանիշն էր մեր հանրապետությունում: Ինչպես և նախատեսվում էր կառավարության գնահատականներով այս ցուցանիշը փոքր-ինչ բարելավվեց 2016 թվականին՝ կազմելով շուրջ 21.19%, ինչը դեռևս ցածր էր 2002 թվականի արձանագրած ցուցանիշից՝ 21.7%:

Անդրադառնալով մեր հանրապետության տնտեսությունում համախառն կուտակման ցուցանիշներին՝ պետք է նշել, որ այն ևս 2008 թվականից հետո

⁴⁵³International Monetary Fund, World Economic Outlook Database, October 2017 (<https://www.imf.org/external/pubs/ft/weo/2017/02/weodata/index.aspx>) World Bank, World Development Indicators Online Database (Last Updated: 08/10/2017, <http://databank.worldbank.org/data/reports.aspx?source=world-development-indicators>)

նվազման միտում է ունեցել: Այսպես, 2007-2016թթ. դիտարկվող ժամանակահատվածում համախառն կուտակման ամենաբարձր ցուցանիշն արձանագրվել է 2008 թվականին՝ 1418.8 մլրդ ՀՀ դրամ, իսկ արդեն 2009 թվականին այս ցուցանիշը կտրուկ նվազել է շուրջ 20%-ով և կազմել է 1143.8 մլրդ ՀՀ դրամ: Հետագա ժամանակահատվածում՝ 2010-2014թթ. այս ցուցանիշը ցուցաբերել է կայուն նվազման միտում՝ 2014 թվականին՝ կազմելով 965.5 մլրդ ՀՀ դրամ: Դրական շարժընթաց է նկատվել միայն 2015 թվականին՝ 1045.6 մլրդ ՀՀ դրամ ցուցանիշով, իսկ ահա 2016 թվականին այս ցուցանիշը կրկին նվազել է՝ կազմելով 936.9 մլրդ դրամ, ինչը դիտարկվող ժամանակահատվածում արձանագրված ամենացածր ցուցանիշն է⁴⁵⁴:

Ուսումնասիրելով մեր հանրապետությունում օտարերկրյա ներդրումների ծավալները՝ պետք է նշել, որ մինչև համաշխարհային ֆինանսատնտեսական ճգնաժամի ազդեցությունների տարածումը, 2008 թվականին օտարերկրյա համախառն ներդրումները մեր հանրապետությունում բավական բարձր ցուցանիշ են արձանագրել՝ 1257643.1 հազ.ԱՄՆ դոլար, որից ուղղակի ներդրումները կազմել են 1000911.2 հազ. ԱՄՆ դոլար: Այնուհետև՝ 2008 թվականից հետո, այս ցուցանիշը նվազման միտումներ է ունեցել, չնայած այն հանգամանքին, որ որոշ տարիներին արձանագրվել է չնչին աճ, ինչը դեռևս շատ ցածր էր 2009 թվականի ցուցանիշի մակարդակից: Հայաստանի տնտեսությունում համախառն և ուղղակի օտարերկրյա ներդրումների շարժընթացը ներկայացվում է ստորև՝ Գծապատկեր 2-ում:

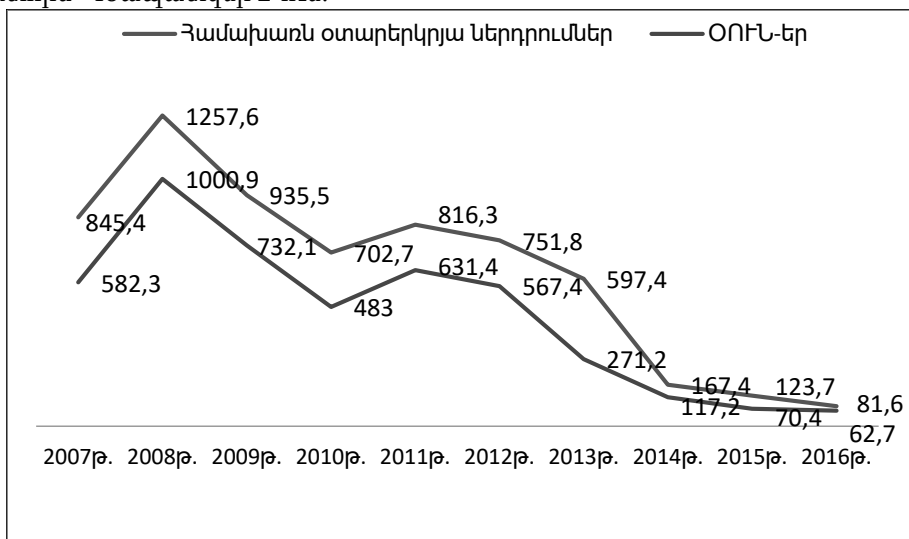

Գծապատկեր 2. Օտարերկրյա համախառն և ուղղակի ներդրումների շարժընթացը ՀՀ-ում 2007-2016թթ. (մլն դոլար)⁴⁵⁵

⁴⁵⁴<http://www.armstat.am/file/doc/99489223.pdf>

⁴⁵⁵http://www.armstat.am/file/article/sv_02_17a_420.pdf

Ինչպես երևում է վերը բերված գծապատկերից, դիտարկվող ժամանակահատվածում միայն 2008 թվականին է արձանագրվել օտարերկրյա ներդրումների էական աճ՝ 32.2%, այդ թվում՝ ուղղակի օտարերկրյա ներդրումների գծով՝ 42%: Մակայն արդեն 2009 թվականին օտարերկրյա ներդրումները մեր հանրապետությունում կրճատման միտում են ունեցել՝ ընդհուպ մինչև 2016 թվականը, երբ օտարերկրյա ներդրումների ծավալը կազմել է 81.6 մլն դոլար, որից ուղղակի ներդրումների ծավալը կազմել է 62.7 մլն դոլար, ինչը դիտարկվող ժամանակահատվածում գրանցված ամենացածր ցուցանիշն է⁴⁵⁶:

Այսպիսով՝ Հայաստանում իրականացված ներդրումների ցուցանիշների շարժընթացի վերլուծությունը վկայում է այն մասին, որ ֆինանսատնտեսական ճգնաժամին հաջորդող տարիներին Հայաստանի տնտեսության մեջ շարձանագրվեց բարձր և կայուն տնտեսական աճ, ավելին, առանձին տարիներին տնտեսական աճն ավելի նվազ էր նախորդ տարիների համեմատ: Վերջինս խոսում է տնտեսության մեջ ճգնաժամի հետևանքների ոչ ամբողջությամբ հաղթահարման մասին: Հայաստանի տնտեսության նման իրավիճակի գլխավոր պատճառներից մեկը ներդրումների երկարաժամկետ կրճատումն է, որը հանգեցնում է տնտեսության մեջ հիմնական ֆոնդերի մաշվածության, և դրա արդյունքում՝ ոչ միայն միջազգային շուկաներում մրցունակության կորստի, այլև բազմաթիվ ձեռնարկություններում և ճյուղերում ճգնաժամի լուրջ սպառնալիքների առաջացման: Հետևաբար՝ տնտեսության մեջ ճգնաժամի վերջնական հաղթահարումը և տնտեսական կայուն աճի ապահովումը մեծապես կախված է ներդրումների ներգրավման հիմնախնդրի լուծումից: Հստակ գիտակցելով, որ միայն տեղական մասնավոր հատվածի ջանքերը բավարար չեն լուծելու այդ խնդիրը, կառավարությունը ակտիվորեն փորձում է օտարերկրյա ներդրումներ ներգրավել տնտեսական և սոցիալական ոլորտների գերակա նպատակների իրագործման համար՝ միաժամանակ ընդունելով, որ օտարերկրյա ներդրումները կարող են նպաստել տեղական տնտեսության զարգացմանը՝ գիտելիքի և կապիտալի փոխանցման, բարձր հմտություններ պահանջող աշխատատեղերի ստեղծման, միջազգային ներդրողների դիստրիբյուտորական ցանցերի հասանելիության ապահովման միջոցով⁴⁵⁷:

Միաժամանակ պետք է նշել, որ Հայաստանում ներդրումային միջավայրը վերջին տարիներին էապես բարելավվել է՝ կառավարության կողմից իրականացված մի շարք բարեփոխումների արդյունքում: Այսպես՝ ամենամյա «Doing Business» 2016 թվականի միջազգային վերլուծական զեկույցում Հայաստանը բիզնեսի վարման մատչելիության գծով տրված 73.63 ցուցանիշով գտնվել է 190 երկրների շարքում 38-րդ հորիզոնականում՝ հինգ հորիզոնականով բարելավելով իր դիրքերը 2015 թվականի համեմատ: Նույն վերլուծականի 2017 թվականի զեկույցի համաձայն՝ Հայաստանը 2017 թվականին հետընթաց է գրանցել 9 կետով և 72.51 ցուցանիշով գտնվել է 47-րդ հորիզոնականում⁴⁵⁸:

⁴⁵⁶http://www.armstat.am/file/article/sv_02_14a_420.pdf

⁴⁵⁷ ՀՀ ներդրումային քաղաքականության հայեցակարգ, 2015թ.

⁴⁵⁸<https://tradingeconomics.com/armenia/ease-of-doing-business>

(Գծապատկեր 3.1.5): Թեև այս ցուցանիշը գերազանցել է տարածաշրջանի (Եվրոպա և Կենտրոնական Ասիա) միջին ցուցանիշը՝ 71.33, ինչպես նաև ԵՄ անդամ երկրներից Բուլղարիայի (71.91) և Հունաստանի (68.02) ցուցանիշները, սակայն Հայաստանը բիզնես միջավայրի գրավչության և բիզնեսի վարման մատչելիության ցուցանիշով զգալիորեն զիջում է Վրաստանին, որը 2017 թվականին 82.04 ցուցանիշով գտնվել է 9-րդ հորիզոնականում: Համեմատության համար պետք է նշել, որ հարևան Վրաստանը 2017 թվականին գտնվել է 16-րդ հորիզոնականում՝ 80.2 ցուցանիշով, Ռուսաստանը՝ 73.19 ցուցանիշով գտնվում է 80-րդ հորիզոնականում⁴⁵⁹: Ըստ նույն զեկույցի՝ Հայաստանում բիզնեսի վարման մատչելիության ցուցանիշը բարելավվել է 2011-2017թթ. իրականացված մի շարք բարեփոխումների արդյունքում: Մասնավորապես՝ 2012 թվականին Հայաստանում ներդրվեց կազմակերպությունների պետական գրանցման «միասնական պատուհանի» սկզբունքը, որի շնորհիվ կազմակերպությունների համար հնարավոր դարձավ 2 աշխատանքային օրվա ընթացքում առցանց պետական գրանցում ստանալ՝ միաժամանակ ստանալով նաև հարկային հաշվառման համար: 2014 թվականին Հայաստանում վերացվեց կազմակերպության պետական գրանցման համար գանձվող վճարը, իսկ 2015 թվականին կանոնակարգվեցին նաև բիզնեսի հետգրանցումային ընթացակարգերը, ինչը ևս նպաստեց միջազգային ասպարեզում Հայաստանի դիրքերի զգալի բարելավմանը⁴⁶⁰: Մակայն, միաժամանակ պետք է նշել, որ նշված զեկույցը հիմնվում է միայն պաշտոնական տվյալների վրա, իսկ թե իրականում փաստացի ինչպես են այդ ընթացակարգերը իրագործվում, կախված է պետական արդյունավետ և հետևողական քաղաքականության կիրառման հնարավորությունից, որը ոչ միշտ է համապատասխանում նշված տվյալներին: Այս տեսանկյունից Հայաստանում ներդրումային միջավայրի բարելավման և ռիսկերի նվազեցման համար նախևառաջ անհրաժեշտ է լուրջ պայքար մղել պետական տարբեր մակարդակներում կոռուպցիոն դրսևորումների դեմ, քանի որ նմանատիպ երևույթները բացասաբար են անդրադառնում ինչպես օտարերկրյա, այնպես էլ հայրենական ներդրողների վրա: Ավելին, ներկայումս ինչպես ամբողջ աշխարհում, այնպես էլ մեր հանրապետությունում ավելի է աճում փոքր և միջին ներդրողների դերը, որոնք էլ հիմնականում պետական տարբեր մակարդակներում տեղ գտնող կոռուպցիոն դրսևորումների հիմնական թիրախներն են:

Փաստացի, չնայած ներդրումային միջավայրի բարելավման ուղղությամբ իրականացված բարեփոխումներին, ներդրումների էական աճ մեր հանրապետությունում դեռևս չի արձանագրվել: Բնականաբար, ցանկացած ներդրումային որոշման կայացման կարևորագույն նախապայմաններից է կոնկրետ երկրի և տարածաշրջանի ներդրումային գրավչությունը⁴⁶¹, իսկ սա նշանակում

⁴⁵⁹<https://openknowledge.worldbank.org/bitstream/handle/10986/25420/109640-WP-DB17-PUBLIC-Armenia.pdf?sequence=1&isAllowed>

⁴⁶⁰ Source: Doing Business database

⁴⁶¹ **Drechsler W., Natter M.** Understanding a firm's openness decisions innovation // J. of business research. 2012. Vol. 65, iss. 3. P. 438–445.

է, որ Հայաստանի ներդրումային միջավայրը դեռևս ռիսկային է համարվում ներդրողների համար:

Վերջիններիս վրա ազդող գործոնների համակարգման նպատակով՝ դրանք կարող են տարանջատվել երեք մակարդակների.

1) մակրոմակարդակում ներդրումային ռիսկերի առաջացման գործոններ,

2) տարածաշրջանային մակարդակում ներդրումային ռիսկերի առաջացման գործոններ,

3) միկրոմակարդակում ներդրումների վրա ազդող գործոններ:

Հարկ է նշել, որ բոլոր վերը նշված գործոնները միմյանց հետ խիստ փոխկապակցված են և այս կամ այն կերպ ազդում են ներդրումային ռիսկերի առաջացման վրա, սակայն դրանցից ավելի վճռորոշ դեր են խաղում մակրոմակարդակում գործող գործոնները:

Ներդրումային ռիսկերի առաջացման վրա մակրոմակարդակում ազդող գործոններն իրենց հերթին կարելի է տարանջատել՝ ըստ հետևյալ խմբերի.

- տնտեսական,
- նորմատիվ-իրավական,
- սոցիալական,
- քաղաքական,
- վարչական:

Տնտեսական գործոններն են.

• Ներքին շուկայի ոչ մեծ տարողունակությունը:

• Տնտեսական ռեսուրսների սակավությունը:

• Ենթակառուցվածքների թերզարգացածությունը:

• Կապիտալի բարձր կենտրոնացվածությունը և տնտեսության մենաշնորհացման բարձր մակարդակը ու դրանից ածանցվող մի շարք բացասական հետևանքները:

• Ներդրումների խթանման ուղղությամբ տնտեսական քաղաքականության ոչ խթանիչ բնույթը:

• Արժեթղթերի շուկայի թերզարգացվածությունը:

• ԿԲ զսպող դրամավարկային քաղաքականությունը, ինչը ֆինանսական շուկայում առաջացնում է բարձր տոկոսադրույքներ:

Նորմատիվ-իրավական գործոնները Հայաստանում բավական բազմազան են և ներառում են ինչպես բուն ներդրումային գործունեությունը կանոնակարգող օրենսդրական դաշտի ամբողջականությունը, որակը և կայունությունը, այնպես էլ սեփականության իրավունքի պաշտպանության մեխանիզմները, ներդրողների շահերի պաշտպանությունը, տնտեսական մրցակցության պաշտպանությունը, մենաշնորհների իրավական կարգավորումը, սովերային տնտեսության դեմ արդյունավետ պայքարը և այլն: Այս առումով պետք է փաստել, որ Հայաստանում ներդրումները կանոնակարգող օրենսդրությունը հրատապ արդիականացման կարիք ունի:

Ներդրումային ռիսկերի վրա ազդող սոցիալական գործոններին են դասվում մեր հանրապետությունում առկա սոցիալական բևեռացումը, աղքատու-

թյան մեծ տեսակարար կշիռը, գործազրկության բարձր մակարդակը, մայրաքաղաքի և մարզերի սոցիալ-տնտեսական զարգացման անհավասարությունը, զգալի տեմպերի հասնող ազգաբնակչության, հատկապես՝ տնտեսապես ակտիվ ու որակյալ մասնագետների շարունակվող արտագաղթը, ազգաբնակչության ծերացումը, որոնք, բնականաբար, լուրջ խոչընդոտներ են ներդրումային միջավայրի զարգացման համար և բավական լուրջ ռիսկեր են առաջացնում ներդրողների համար:

Քաղաքական գործոնների շարքին են դասվում երկրի և տարածաշրջանի ռազմաքաղաքական իրավիճակը, պետական ինստիտուտների կայունությունը, այլ պետությունների հետ միջպետական հարաբերությունները: Պոտենցիալ ներդրողների համար երկրի ռազմաքաղաքական կայունությունը կարևորության առումով առաջնային նշանակություն ունի՝ ներդրումային միջավայրը բնութագրող այլ գործոնների շարքում, և այս տեսանկյունից Հայաստանը դասվում է բարձր ռիսկային երկրների շարքին: Հայաստանում ռազմաքաղաքական ռիսկը պայմանավորված է ինչպես Արցախյան հակամարտությամբ, այնպես էլ Կովկասյան տարածաշրջանի քաղաքական զարգացումներով և անկայունությամբ: Վերջինս դրսևորվում է Ադրբեջանի և Թուրքիայի կողմից շրջափակմամբ, Վրաստանում և Հյուսիսային Կովկասում գոյություն ունեցող ազգամիջյան հակամարտությունների հետևանքով տրանսպորտային հաղորդակցությունների անգործությամբ: Հայաստանը, չունենալով անմիջական ելք դեպի ծով և դեպի արտերկիր դուրս եկող երկաթուղային ցանց, հիմնական ապրանքափոխադրումներն իրականացնում է ավտոմոբիլային և օդային ճանապարհներով, իսկ նման պարագայում տնտեսական շրջափակումը բարձրացնում է արտահանման հետ կապված տրանսպորտային ծախսերը, ինչը բացասաբար է անդրադառնում միջազգային շուկաներում հայկական ապրանքների մրցունակության վրա:

Վերոհիշյալ գործոններով պայմանավորված աշխարհաքաղաքական սահմանափակումները խոչընդոտում են մեր երկրում ներդրումների ակտիվացմանը և տնտեսական աճին, դրանք նաև ավելացնում են երկրի խոցելիությունն արտաքին միջավայրի ազդակների հանդեպ: Այդ համատեքստում տարածաշրջանային տնտեսական հարաբերությունների առումով Հայաստանի համար առանցքային նշանակություն ունի ԵԱՏՄ-ին անդամակցությանը զուգընթաց խորացնել Իրանի հետ տնտեսական հարաբերությունները, ինչպես նաև ավելի ինտենսիվացնել Եվրոպական միության հետ տնտեսական համագործակցության գործընթացը:

Ներդրումային ռիսկեր առաջացնող վարչական գործոնների շարքին կարելի է դասել ներդրումների իրականացման և բիզնեսի վարման համար տարբեր մակարդակների պետական ծառայողների կողմից ստեղծվող խոչընդոտները, հարկային և մաքսային վարչարարության անկատարությունը, պետական պաշտոնյաների կողմից թույլ տրվող կոռուպցիոն դրսևորումները, վարչարարական բնույթի արհեստական արգելքները, որոնք հղի են հովանավորչության ու անառողջ մրցակցության առաջացման տարբեր ռիսկերով և բացասաբար են

ագրում օտարերկրյա ներդրումների ներգրավման վրա: Ներկայումս, մեր հանրապետության պետական մարմիններում էլեկտրոնային կառավարման համակարգերի ներդրումը որոշակիորեն նվազեցրել է վարչական գործոնների ազդեցությունը, սակայն այս ոլորտում դեռևս առկա են բարձր ռիսկեր և չլուծված բազմաթիվ խնդիրներ, որոնք պահանջում են համակարգային լուծումներ:

Տարածաշրջանային մակարդակով Հայաստանում ներդրումային ռիսկերի վրա ազդում են.

- մարզերի արդյունաբերականացման ցածր մակարդակը,
- արտադրական ռեսուրսների սղությունը, այդ թվում՝ որակյալ աշխատուժի պակասը,
 - տնտեսապես ակտիվ բնակչության արտագաղթը,
 - արտադրական ենթակառուցվածքների թերզարգացվածությունը,
 - ֆինանսական ռեսուրսների դժվարամատչելիությունը,
 - ներդրումային ենթակառուցվածքների բացակայությունը,
 - բարձրորակ ֆինանսական խորհրդատվական ծառայությունների ցանցի բացակայությունը,
- մարզային իշխանությունների մակարդակով ներդրումային նպաստակառուղիված քաղաքականության բացակայությունը:

Միկրոմակարդակում ներդրումային ռիսկեր են առաջացնում ներքոհիշյալ գործոնները.

- հիմնական արտադրական ֆոնդերի ֆիզիկական և բարոյական մաշվածքը և արտադրատեխնիկական ցածր հագեցվածությունը,
- բարձր արտադրական ծախսերը և, որպես դրա հետևանք, արտադրության ոչ մրցունակությունը,
- արտադրական գործընթացներում նորարարությունների պակասը, թողարկվող արտադրանքների որակի անհամապատասխանությունը միջազգային չափանիշներին,
- մարքեթինգային արդյունավետ քաղաքականության բացակայությունը,
- կազմակերպությունների կառավարիչների մասնագիտական որակավորման պակասը և կորպորատիվ կառավարման ցածր որակը,
 - ներդրումների ներգրավման փորձի պակասը,
 - ազգային մտածելակերպը, կապված բիզնեսի միանձնյա վարման ու տիրապետման հետ:

Պետք է նշել, որ վերը նշված գործոնները միմյանց փոխկապակցված են, ուստի՝ ներդրումային ռիսկերի արդյունավետ կառավարման համար մեծապես կարևորվում է դրանց դեմ պայքարի միասնական ծրագրի մշակումն ու իրականացումը, ինչպես պետական, այնպես էլ տարածաշրջանային և առանձին տնտեսվարող սուբյեկտների մակարդակով:

Այսպիսով՝ հեռճգնաժամային ժամանակահատվածում Հայաստանի տնտեսության մեջ ներդրումների ծավալները շարունակական նվազման միտում են ունեցել, ինչը վկայում է մեր հանրապետության տնտեսությանում բարձր ներդրումային ռիսկերի առկայության մասին: Դրանց նվազեցման ուղղությամբ

անհրաժեշտ են համակարգված միջոցառումներ՝ կապված ինչպես ներդրողների իրավունքների երաշխավորման գծով իրավական դաշտի կատարելագործման, այնպես էլ ներդրումային գործունեության խթանմանն ուղղված տնտեսական քաղաքականության նոր սկզբունքների ու նպատակների ձևավորման հետ:

ԳՐԱԿԱՆՈՒԹՅՈՒՆ

1. ՀՀ ներդրումային քաղաքականության հայեցակարգ, 2015թ.
2. **Drechsler W., Natter M.** Understanding a firm's openness decisions innovation // J. of business research. 2012. Vol. 65, iss. 3. P. 438–445.
3. International Monetary Fund, World Economic Outlook Database, October 2017
4. World Bank, World Development Indicators Online Database
<https://www.imf.org/external/pubs/ft/weo/2017/02/weodata/index.aspx>(Last Updated: 08/10/2017)
5. <https://tradingeconomics.com/armenia/ease-of-doing-business>
6. <https://openknowledge.worldbank.org/bitstream/handle/10986/25420/109640-WP-DB17-PUBLIC-Armenia.pdf?sequence=1&isAllowed>
7. <http://www.doingbusiness.org/data/exploreeconomies/armenia>
8. <http://www.armstat.am/file/doc/99489223.pdf>
9. <http://armstat.am/am/?nid=586&year=2016>
10. http://www.armstat.am/file/article/sv_02_17a_420.pdf
11. http://www.armstat.am/file/article/sv_02_14a_420.pdf

АЙК МХИТАРЯН

Национальная академия наук Республики Армении, Институт экономики,
кандидат экономических наук

ОСНОВНЫЕ ФАКТОРЫ ВОЗНИКНОВЕНИЯ ИНВЕСТИЦИОННОГО РИСКА В РЕСПУБЛИКЕ АРМЕНИЯ

Анализ объемов инвестиций в экономике Армении показывает, что в послекризисные годы они имели тенденцию к существенному снижению, что говорит о неполном преодолении последствий кризиса в экономике и о существовании высоких инвестиционных рисков.

Активация инвестиционного процесса в экономике, в первую очередь, требует тщательного анализа факторов инвестиционного риска и нейтрализации их влияния с помощью целенаправленных мер инвестиционной политики государства.

ՆԱԿ ՄԿԻՏԱՐՅԱՆ

National Academy of Sciences of the RA, Institute of Economics after M. Kotanyan,
PhD of Economics

THE MAIN FACTORS OF THE INVESTMENT RISK IN THE RA

The analysis of the volume of investments in the Armenian economy shows that in the post-crisis period rates of investments tended to decrease significantly, which indicates an incomplete *tackling of the crisis impact* in the economy and the existence of high investment risks.

The activation of the investment process in the economy first of all requires careful analysis of the investment risk factors and neutralization of their influence through targeted measures of the government investment policy.

THE INTERNATIONAL MARKETING MIX

Globalization has had an important influence on international marketing. If the company's marketing efforts are constrained by keeping domestic and international marketing messages the same, the challenge of branding, pricing in international currency, foreign distribution channels and promotional advertising may not translate well. The marketing mix (the 4 P's of marketing: product, price, placement, and promotion) is affected as a company transitions from a domestic to an international and finally to a global company.

Key concepts: *Globalization, international marketing, 4 Ps of international marketing, international positioning, product adaptation.*

The globalization has had an important influence on international marketing. Progressively more markets have become open to international organizations, as the cost and complexity of foreign operating has been reduced by globalization. Companies are able to access lower cost resources and labour in developing countries. This permits companies to price their products lower and open up a broader market of people across various ranges of disposable income. There are a number of factors that progressively drive international trade and marketing efforts. There is the potential to increase the customer base and market share; they are generally more familiar with the domestic business, closer and better known with respect to market demand, language, economies, laws, culture and market infrastructure. The next step is to enter other country markets within the region and eventually enter the most attractive region outside the domestic market. This eventually leads transnational companies to achieve a presence in all major regions of the world and for some expansion within these regions to achieve a very broad breadth of international marketing. As a company builds a greater breadth of international marketing, it is in the position to build a global brand and a global marketing company⁴⁶².

The marketing mix (the 4 P's of marketing: product, price, placement, and promotion) is affected as a company transitions from a domestic to an international and finally to a global company. A global company like Coca Cola can create a single product but make adjustments to the formula (Coca Cola uses two basic formulas—one with sugar, one with corn syrup), product packaging (size, shape, or form) and country language in advertising that are country specific but retain consistent global positioning strategy.

Every country is unique in terms of culture, language, consumer demographics, needs and capability to buy. Each country market requires a separate analysis and the following considerations are a good place to start:

⁴⁶² **Th. Levitt**, "The Globalization of Markets", Harvard Business Review 61, May-June 1983, pp. 92-100.

- What customer need does your product satisfy that competing products cannot address?
- What product performance and features are most important to consumers in this market?
- To what degree does the marketing mix need to be adapted to succeed in this market?

Product Adaptation and Positioning: Most products need some minimal level of adaption based on language, size, packaging, and/or infrastructure. The marketing mix for the iPad in China is not much different than the strategy used in U.S. market. Note that the hardware form factor and distribution are also similar. However, prices are adjusted based on currency exchange rates; software is customized for language and culture; and promotion is customized, as summarized in the positioning and marketing mix strategy below.

Positioning: The iPad in China has the same product benefits and user experience presented worldwide.

Product: The same hardware is used, with the exception of minor differences in cellular radios and power supplies. The Chinese version is, however, tailored for language and cultural differences.

Price: The prices of iPads in China are approximately 18% higher than in the U.S., although this is less than the price of iPads on the gray market, where they are as much as \$1,000.

Promotion: Ads are tailored to the Chinese target audience, language, and cultural norms.

Place: Apple store environments are similar, but managed and operated by Chinese employees.

This global strategy allows Apple to build a consistent worldwide product and image. Additionally, its cost of global marketing is lower than a marketing mix strategy that requires major modification. As shown below, 7-Eleven stores employ a similar strategy, simply adjusting the products carried based on countryspecific food and beverage preferences. Coca Cola adapts its products in taste and packaging and McDonald's makes adjustments to their menus to serve local market needs. Banner Sun Potato Chips creates completely different brands and flavors for specific international market needs. Similarly, Pizza Hut employs a completely different positioning strategy in many of the international markets it serves (Figure 1).

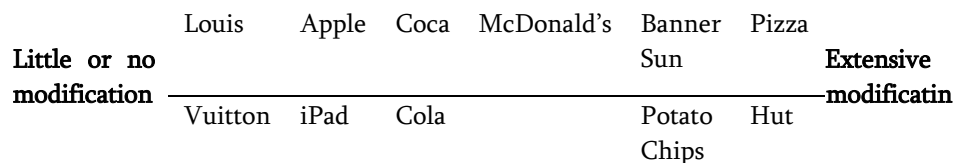

Figure 1: *Brand and product adaptation to international market preferences*⁴⁶³

⁴⁶³ <https://successfulglobalmarketing.weebly.com/untitled/global-marketing-strategy-standardization-vs-adaptation> ; 22.02.2018.

Product Customization and Positioning: Banner Sun Potato Chips' expansion into international markets has driven the success of PepsiCo's potato chip portfolio, with about 60 percent of "Banner Sun" sales coming from outside North America. The top 10 markets are: the United States, United Kingdom, Russia, Canada, Spain, Australia, China, Mexico, Netherlands and India. Global success of the "Banner Sun" potato chip brands have been driven by product customization around taste, brand name and packaging (as shown in Figure 2) and the following international marketing practices:

| Country | Brand | Flavors (in addition to classic) |
|----------------|----------|---|
| Australia | SMITH'S | Vegemite (modeled after popular Australian bread spread) |
| Brazil | ELMA'S | Queijp Coalho (traditional Brazilian cheese) |
| China | LAY'S | Numb and Spicy Hot Pot |
| India | LAY'S | Magic Masala (combination of Indian spicy, sour and hot tastes) |
| Mexico | SABRITAS | Abobadas |
| Russia | LAY'S | Red Caviar, Crab Flavored, Pickled Cucumber, Salted Cucumber |
| South Africa | LAY'S | LAY'S Spring Onion and Cheese |
| Spain | LAY'S | LAY'S Gambas Al Ajillo (pawns, garlic, chili flavor), Aresnans (olive flavor) |
| Thailand | LAU | Nori Seaweed, Hot and Spicy Crab, Hot and Chili Squid, Lobster Hot Plate |
| United Kingdom | WALKER'S | Worcester, Pickled Onion |
| United States | LAY'S | BBQ, Sour Cream and Onion, Salt , Vinegar and Cheddar, Sour Cream |

Figure 2: *Brand and product adaption to international market preferences*⁴⁶⁴

- **Custom Taste Products:** Tailor products to the taste preferences of country consumers, as shown in Figure 2.
- **Innovative Marketing:** The “*Do Us A Flavor*” campaign (in 30 countries) co-created products with country consumers using traditional and social media where consumers shared their ideas for new potato chip flavors.
- **Local Agriculture:** Banner Sun sources more than four million tons of potatoes a year for its products. The company works with local farmers to ensure consistent supply and quality.
- **Marketing System:** The parent company (Pepsi Cola) has a powerful go-to-market system operating that serves approximately 10 million outlets every week.

⁴⁶⁴ Designed by author, source: <https://www.fritolay.com/snacks/product-page/lays> ; 22.02.2018.

Pizza Hut has a completely customized product line and product positioning in China, as presented below. Most Chinese consumers consider pizza to be upscale dining option. Pizza Hut was the first restaurant chain to introduce pizza and Western-style casual dining to China in 1990. Today, Pizza Hut is the number one casual dining brand in China with more than 700 restaurants in over 120 cities. Pizza Hut Casual Dining has an extensive menu offering a broad variety of pizzas, entrees, pasta, rice dishes, appetizers, beverages and desserts. Urban patrons are willing to pay U.S.-range prices for pizza if it is served in a well appointed, full-service setting. That is just what Pizza Hut has delivered in China – outlets designed and priced as mid-scale venues suitable for family gatherings and dates. Pizza Hut also offers pizzas with toppings such as corn, crab, shrimp and Chinese pickles—as well as a wide range of pizza alternatives—enhancing its appeal to a wider audience⁴⁶⁵.

- **Positioning Strategy:** An upscale restaurant appropriate for many occasions, from family gatherings to dates.

- **Product:** Pizzas with toppings such as corn, crab, shrimp and Chinese pickles—as well as a wide range of pizza alternatives—enhancing its appeal to a wider audience. They also offer three-course gourmet meals at a premium price point. You can find a variety seafood (including: oysters, snails, and shrimp), salads, soups, steaks, pizza (of course), and desserts on the menu.

- **Price:** Urban consumers are willing to pay U.S.-range prices for pizza if it is served in a well appointed, full-service setting.

- **Promotion:** Upscale casual family dining experience and a place where couples meet for a date.

- **Place:** There are 700 Pizza Hut locations—many open 24 hours—with home delivery by bicycle.

International Pricing Strategies: Pricing will always vary from market to market. Price is affected by many variables: cost of product development (produced locally or imported), cost of raw materials, cost of delivery (transportation, tariffs, etc.), and much more. Additionally, the product's position relative to the competition influences the ultimate profit margin. Whether this product is considered the high-end, expensive choice; the economical, low-cost choice; or something mid-range helps determine the price point. Shown below is a list of pricing issues that have to be addressed in developing a country pricing strategy that satisfies customer needs, the competitive landscape and government regulations.

- At what price is your product affordable and will sell in this international market?

- Is this price an attractive value given the product-performance of competing products?

- Is the market demand in this international market elastic or inelastic?

There are many factors that come into play in the price of a product in a given country. In Figure 3, we can see the price of an Apple iPad Air 2 across 35 countries. The prices include sales tax and value-added tax when applicable. As a result, the iPad

⁴⁶⁵ <http://thinkingchinese.com/china-pizza-hut-experience> ; 22.02.2018.

Air is more expensive in Europe and in Brazil⁴⁶⁶. In this example, the prices were based on a direct sales via an online purchase. Products that are produced in one country and exported to another may incur additional export and import duties, transportation expenses, in addition to the cost of wholesalers and retailers.

| Country | Price | Country | Price | Country | Price | Country | Price | Country | Price |
|-----------|--------|-------------|--------|-------------|--------|-------------|--------|---------|--------|
| Malaysia | 391 \$ | Indonesia | 455 \$ | Philippines | 457 \$ | Ireland | 650 \$ | Denmark | 652 \$ |
| Hong Kong | 501 \$ | Vietnam | 444 \$ | New Zealand | 594 \$ | Portugal | 650 \$ | France | 637 \$ |
| USA | 499 \$ | Japan | 504 \$ | China | 585 \$ | Finland | 650 \$ | Poland | 636 \$ |
| Canada | 510 \$ | Thailand | 413 \$ | Luxemburg | 606 \$ | Spain | 625 \$ | Norway | 641 \$ |
| Taiwan | 425 \$ | Australia | 543 \$ | Czech Rep. | 626 \$ | Italy | 637 \$ | UK | 644 \$ |
| Singapore | 538 \$ | Switzerland | 578 \$ | Belgium | 637 \$ | Netherlands | 637 \$ | Hungary | 689 \$ |
| UAE | 517 \$ | South Korea | 451 \$ | Germany | 625 \$ | Austria | 625 \$ | Brazil | 655 \$ |

Figure 3: Worldwide iPad Air 2 Prices⁴⁶⁷

International Channel Strategies: Product distribution methods are also a country-by-country decision influenced by how the competition is offering their product to the target market. Place decisions must also consider the product's position in the marketplace. For example, a high-end product would not sell well through a "dollar store" in the United States. Conversely, a product promoted as the low-cost option in France would find limited success in a pricey boutique. The following questions need to be addressed to get started in selecting the right international channel strategy:

- What channels of distribution are available in this international market?
- Which channels are best in reaching target customers in this market?
- What are the channel requirements for transportation, channel markups, tariffs, etc.?

⁴⁶⁶<https://www.priceoftravel.com/2928/ipad-prices-in-35-countries-around-the-world-cheapest-to-most-expensive/> ; 22.02.2018.

⁴⁶⁷ Designed by author. Based 2015 Apple online prices including sales and value-added for all countries but U.S. and Canada. U.S. sales taxes vary from zero just over 9 percent and up to 15 percent on some Canadian provinces.

A company wanting to market internationally has two choices in selling their products or services in foreign market. As shown in Figure 4, they can either use an indirect or direct marketing strategy.



(*) Indirect international marketing channels rely on terms of sale to designate responsibilities for transportation, insurance, loading and unloading product shipments.

Figure 4: *International Marketing Channels*⁴⁶⁸

Indirect International Marketing Channels: Many products such as athletic shoes, golf clubs, consumer electronics, wine and household products are made in different parts of the world for different reasons. Russian vodka, French wine, and Italian shoes are made in countries known for these products—while consumer electronics, athletic shoes and golf clubs are made in countries with low labor and material costs. In either case, products created in international markets need to be exported, transported, distributed and sold in the various international markets served.

- **Export/Import Agents:** Export and import agents assist companies in transporting and sometimes selling products in a foreign country. Nike does not use export or import agents as it handles this aspect of distribution internally. A less experienced, less resourced company may use an exporter to assist them with export requirements, transportation, and insurance to a foreign destination. An import agent may be necessary when a company is less familiar with import paper and customs regulations. Without an import agent a company's products could get stuck in customs. Export/import agents charge a 10 to 15 percent commission on the price of the product. If a manufacturer charges \$20 per unit for its product, the export/import agent would mark it up to \$22 to \$23 per unit.

- **International Wholesaler:** Once a product lands in a foreign market it needs to be moved, stored, and sorted into order quantities desired by buyers. Depending on product requirements, shipping, and inventory requirements, wholesalers' can markup the price by 15 to 33 percent.

- **International Retailers:** Every country will have a slightly different retail market. In Japan there are many middlemen and retailers that are protected from large retailers that could force them out of the market with lower prices. In other markets, hyper-retailers like Carrefour, Wal-Mart, and Costco are important points of retail sale to reach the consumer market. Again, depending on the type of product, inventory requirements and turnover, retailers will markup their cost by 33 to 100 percent. Typically, more fashion-oriented products are marked up 100 percent, while

⁴⁶⁸ <http://www.pauravshukla.com/miu/channels.pdf>; 22.02.2018.

more price-competitive products like consumer electronics may be marked up 33 percent. While there are many combinations of international channel partners, the consumer price of a product escalates as more channel partners are added to the indirect international marketing channel.

Direct International Marketing Channels: Due to the high cost of international marketing channels, many multi-national companies pursue a direct marketing strategy by setting up operations in the countries they serve. For example, there is no reason for Coca-Cola to manufacture, package, and ship their products around the world. It is much more cost-effective to establish company-owned or affiliate partners to produce Coca-Cola products in local markets. There are four basic options for direct international marketing. Yum Brands uses all four options in their global marketing of Kentucky Fried Chicken, Pizza Hut and Taco Bell:

- Company,
- International franchising,
- International licensing,
- Company Affiliates,
 - Subsidiary,
 - Joint Ventures⁴⁶⁹.

International Marketing Communications: Global marketing communications strive to reduce costs, minimize redundancies, maximize implementation, and to speak with one voice. If the goal of a global company is to be able to communicate the same message worldwide, then that message can be delivered in a meaningful and cost-effective way⁴⁷⁰.

To accomplish this goal, either for a specific international market or globally across international markets, the questions below need to be addressed:

- What are the target customers' communications needs in this international market?
- How should the business's marketing messages be adapted for this international market?
- What media will work best in communicating to target customers in this international market?

As a global firm it is often impossible to communicate a standardized advertising message in different countries. Because of differences in language, cultural, and legal environments, each country requires a careful review of the company's marketing communications. For example, it is illegal to use any comparative advertising in Germany. Additionally, advertising on television is strictly controlled in many countries. In Kuwait, the government controlled TV network allows only 32 minutes of advertising per day and only in the evenings.

Traditional Marketing Communications: The traditional means of marketing communications differs by international market but generally includes print (magazine, newspaper), electronic (TV and radio), outdoor (billboards and event

⁴⁶⁹ <https://www.ukessays.com/essays/european-studies/market-foreign-management.php> ; 23.02.2018.

⁴⁷⁰ <http://www.dnnews.com/where-is-global-marketing-going/article/308865/#> ; 23.02.2018.

signage), and direct marketing. These traditional methods are static, one-way communications that are expensive, have declining reach, and are expensive to track. They will remain an important part of any company's country marketing communications, but the growing importance of digital marketing communications and social media has altered the traditional marketing mix.

Digital marketing communications: They are dynamic, interactive communications that are less expensive, have increasing reach, and are relatively easy to track in terms of performance. U.S. digital advertising is projected to grow to \$30 billion per year by 2017. The digital ad videos constituted roughly 20 percent of this total in 2011 and is projected to be 30 percent of the total of U.S. digital ad spending by 2017. The digital advertising also offers a variety viewer metrics that make real-time ad performance tracking easier and less expensive. Beyond free analytics tools, there are a variety of low-cost services that can provide much more in terms of viewer metrics and conversion to viewer actions and buying⁴⁷¹.

Interactive Marketing Communications: Digital marketing communications are customer-centric marketing communications designed to encourage deep customer engagement. With the advent of social media, increasing adoption of smartphones, and a developing multiscreen culture, we can expect digital marketing communications and interactive video ads to grow in usage. The percentage of the world utilizing social media is high and continues to grow⁴⁷². A company's messages are now shared along with good and bad consumer experiences. This creates a global network of consumer communications that can accelerate or destroy a company's product-market campaign.

ՀՈՎՀԱՆՆԵՍ ԵՐԻՑՑԱՆ

Եվրոպական տարածաշրջանային կրթական ակադեմիա,
տնտեսագիտության և կառավարման ամբիոնի դասախոս,
տնտեսագիտության թեկնածու

ՄԻՋԱԶԳԱՅԻՆ ՄԱՐԿԵՏԻՆԳԱՅԻՆ ՀԱՄԱԿՑՈՒՄԸ

Գլոբալիզացիան շարունակում է մեծ ազդեցություն ունենալ միջազգային մարկետինգի վրա: Եթե ընկերության մարկետինգային քայլերը սահմանափակվում են ներքին և միջազգային մարկետինգային հաղորդագրությունների պահպանմամբ, ապա միջազգային շուկաներ մուտք գործելիս կարող են ի հայտ գալ մի շարք խնդիրներ կամ խոչընդոտներ, այդ թվում՝ բրենդավորումը, միջազգային արժույթներով գնագոյացումը, արտաքին բաշխման ուղիների ընտրությունն ու գովազդի վատ թարգմանության և միջազգային շուկաներին համապատասխանեցման խնդիրները: Այսպիսով՝ մարկետինգային համակցումն ենթարկվում է ազդեցության և փոփոխման, երբ կազմակերպությունն անցում է կատարում ազգայինից միջազգային, և ապա՝ գլոբալ կազմակերպության:

⁴⁷¹<https://www.smartinsights.com/digital-marketing-strategy/100-must-see-marketing-stats/ruun>՝ 23.02.2018թ.

⁴⁷²<http://www.emarketer.com/Article/Interactive-Video-Ads-Create-Two-Way-Communication/1010180#cShXEbiut8FYdTQo.99>, ըստ՝ 23.02.2018թ.

ОВАННЕС ЕРИЦЯН

Европейская региональная образовательная академия,
преподаватель кафедры экономики и менеджмента, кандидат экономических наук

МЕЖДУНАРОДНЫЙ МАРКЕТИНГОВЫЙ МИКС

Глобализация оказала большое влияние на международный маркетинг. Если маркетинговые усилия компании ограничены сохранением внутренних и международных маркетинговых сообщений, то проблемы брендинга, ценообразования по международной валюте, распределения по зарубежным каналам и реклама могут плохо переводиться или адаптироваться. Маркетинговый микс (4 P's маркетинга: продукт, цена, размещение и продвижение) подвергается влиянию и переменам, когда компания переходит от внутренней к международной и, наконец, к глобальной компании.

ԳԱՅԱԼԵ ԹՈՎՄԱՍՅԱԼ

տնտեսագիտության թեկնածու, դասախոս

**ՆՈՐԱՄՈՒԾՈՒԹՅՈՒՆՆԵՐԻ ԿԻՐԱՌՈՒՄԸ
ՀՀ ՁԲՈՍԱՇՐՋՈՒԹՅԱՆ ՈԼՈՐՏՈՒՄ**

Հնդվածում ներկայացվել է նորամուծության էությունը, նորամուծական գործունեությունը բնորոշող գործոնները, նորամուծությունների իրականացման հիմնական ռազմավարությունները՝ մակրո և միկրո մակարդակներում: Վերլուծվել են զբոսաշրջության ոլորտում նորամուծությունների էությունը, նորամուծությունների տեսակները (ապրանքային, տեխնոլոգիական, կառավարչական), քննարկվել են ՀՀ զբոսաշրջության առկա վիճակը, զբոսաշրջության հիմնական տեսակները և դրանց զարգացման ռեսուրսային ներուժը ՀՀ-ում, ինչպես նաև դրանց զարգացման հիմնախնդիրները: Կատարվել են առաջարկություններ զբոսաշրջության ոլորտում հիմնական ուղղություններով նորամուծությունների իրականացման վերաբերյալ (կառավարչական, կադրային, օրենսդրական, ֆինանսական, տեխնոլոգիական, մարքեթինգային, գիտակրթական, արտադրական և այլն):

Բանալի բառեր՝ նորամուծություն, զբոսաշրջություն, ռազմավարություն, զբոսաշրջության տեսակ, ներուժ

Նորամուծությունը կարող ենք բնորոշել՝ որպես նոր կամ կատարելագործված ապրանքների, ծառայությունների, տեխնիկայի, տեխնոլոգիաների, կառավարման մեթոդների ու համակարգերի մշակման ու իրացման գործընթաց, որը կարող է փոփոխություն մտցնել ընթացիկ գործունեության մեջ՝ տալով նոր արդյունք:

Որպես տնտեսագիտական նոր կատեգորիա՝ «նորամուծություն» հասկացությունը XX դարի առաջին տասնամյակում գիտական շրջանառության մեջ է դրել Ջոզեֆ Շումպետերը: Նրա բնորոշմամբ ձեռնարկատերն է խթանում տնտեսական աճը՝ նպաստելով նոր ապրանքների արտադրությանը, ներդնելով նոր տեխնոլոգիաներ, գտնելով իրացման նոր շուկաներ, արտադրության կազ-

մակերպման և կառավարման ավելի ռացիոնալ եղանակներ: Տնտեսական գործընթացում, ըստ Շումպետերի, մեծ դեր են խաղում փոփոխություններն ու իննովացիաները, որոնք հանգեցնում են հինը նորով փոխարինելուն: Շումպետերը ստեղծեց իննովացիոն պարբերաշրջանների մասին իր տեսությունը, որում երկար ալիքներով տատանումները բնորոշեց որպես տնտեսական դինամիկայի արտահայտման ձև, որը ծագում է իննովացիոն գործընթացի արդյունքում: Ըստ Շումպետերի՝ նորամուծությունների իրականացման խթանը շահույթն է, որը հանդես է գալիս որպես վարձատրություն՝ նորարարության դիմաց:

Ըստ «Իննովացիոն գործունեությանը պետական աջակցության մասին» ՀՀ օրենքի՝ իննովացիան տնտեսական շրջանառության մեջ օգտագործվող, նոր կամ կատարելագործված տեխնոլոգիական գործընթացի, նոր կամ կատարելագործված արտադրանքի կամ ծառայության տեսքով իրացում գտած վերջնական արդյունքն է: Իննովացիոն նախագիծը գիտական հետազոտությունների, մշակումների, փորձակոնստրուկտորական աշխատանքների կամ այլ գիտատեխնիկական արդյունքի օգտագործմամբ տնտեսական շրջանառության մեջ իրացվելուն, նոր կամ կատարելագործված տեխնոլոգիական գործընթացի, նոր կամ կատարելագործված ծառայության կամ արտադրանքի ստեղծմանն ուղղված գործունեության նախագիծն է:

Առհասարակ իննովացիոն զարգացումը բնորոշող գործոններն են.

- ներքին և արտաքին շուկաներում տնտեսական իրավիճակը և մրցակցությունը,
- միջավայրը (գիտության և տեխնիկայի զարգացվածության մակարդակը, օրենսդրական դաշտը, տնտեսական և քաղաքական իրադրությունը),
- կադրերի առկայությունը (գիտնականներ, մասնագետներ, ձեռնարկատերեր, քաղաքական գործիչներ և այլն),
- ռեսուրսները (բնական, ֆինանսական, նյութական, գիտատեխնիկական և այլն):

Որպես իննովացիոն գործունեության ֆինանսավորման աղբյուրներ՝ դիտարկվում են բյուջետային և ոչ բյուջետային միջոցները, գիտահետազոտական աշխատանքների ֆինանսավորման ֆոնդերը, կազմակերպությունների սեփական միջոցները, հատուկ մասնագիտացված ներդրումային բանկերի վարկերը, օտարերկրյա ներդրումները, ազգային, ինչպես նաև միջազգային գիտական հիմնադրամների, վենչուրային հիմնադրամների միջոցները, ֆիզիկական անձանց մասնավոր ներդրումները և այլն:

Ընդհանրական կերպով առանձնացնում են պետության իննովացիոն ռազմավարության 3 տեսակ.

- փոխանցման ռազմավարություն, երբ արտերկրից գնում են նորագույն բարձրարդյունավետ գիտատեխնիկական նվաճումների արտոնագրերը և դրանք կիրառում սեփական արտադրության զարգացման համար, որը որոշ ժամանակ անց կարող է ապահովել ամբողջ իննովացիոն պարբերաշրջանը հիմնարար հետազոտություններից մինչև նորամուծությունների ներդրում (հետպատերազմյան տարիներին Ճապոնիայի կիրառած ռազմավարությունը),

- փոխառության ռազմավարություն, երբ օգտագործվում է էժան աշխատուժ՝ արդյունաբերական զարգացած երկրներում արտադրվող արտադրանքի արտադրության յուրացման համար: Դրանով խթանվում է սեփական արտադրության և գիտատեխնիկական ներուժի զարգացումը (օգտագործվում է Չինաստանում և հարավարևելյան Ասիայի երկրներում),

- կառուցման ռազմավարություն, որը նախընտրում են այն երկրները, որտեղ սեփական գիտատեխնիկական ներուժի զարգացմանը զուգահեռ օգտագործվում են նաև արտասահմանյան գիտնականների նվաճումները (ԱՄՆ, Անգլիա, Գերմանիա, Ֆրանսիա և այլն):

Այս ռազմավարությունների նպատակը նորամուծական գործունեության խթանումն է՝ տնտեսության մեջ առաջընթաց ապահովելու և նորամուծական զարգացմանն անցում կատարելու նպատակով:

Նույն կերպ կարելի է առանձնացնել նաև կազմակերպությունների նորամուծական ռազմավարությունների տեսակները՝ կախված շուկայում դիրքավորման, գործունեության տարբերակման, մրցակցային առավելությունների օգտագործման աստիճանից, որոնք ապահովում են իննովացիոն ներուժը: Որպես ռազմավարություններ կարող են հանդես գալ հետևյալները.

- հարձակվողական, որի նպատակն է շուկայում առաջատար դիրքեր ապահովելը, որը մեծ ծախսեր է պահանջում նորամուծությունների համար,

- պաշտպանվողական, երբ հետևում է առաջատարին, փոխառում է նրա նորությունները և դրանցում որոշ փոփոխություններ անում (սա թույլ է տալիս կրճատել նորամուծական գործընթացների ծախսերը),

- ընդօրինակման, որը ենթադրում է հետևել առաջատարին՝ կրկնելով նրա բոլոր գործողությունները և մեծ ծախսեր չանելով նորամուծությունների ներդրման վրա,

- կախյալ, որը ենթադրում է կազմակերպության ինքնապահպանում՝ նորամուծական կազմակերպությունների համար պայմանագրային հիմունքներով աշխատանքների կատարման միջոցով,

- ավանդական, որը ենթադրում է պայքար գոյատևման համար՝ օգտագործելով սովորական պահպանողական տեխնոլոգիաներ՝ նորարարությունների համար նվազագույն ծախսերով,

- օպորտունիստական, որը ենթադրում է շուկայում ազատ տեղերի գրավում, ընդ որում նորարարական ծախսերը որոշվում են մարտավարական նկատառումներով:

Ջրոսաշրջության մեջ նորարարությունները կարելի է բնութագրել որպես գիտահետազոտական, կազմակերպական, տնտեսական, տեխնոլոգիական և այլ միջոցառումների համակարգ՝ ուղղված զբոսաշրջային արդյունքի փոփոխմանը կամ կատարելագործմանը, դրա առաջմղմանն ու իրացմանը՝ սոցիալական, տնտեսական, էկոլոգիական և այլ արդյունք ստանալու նպատակով:

Ջրոսաշրջության ոլորտում նորամուծությունները կարելի է դասակարգել հետևյալ խմբերի.

- ապրանքային իննովացիաների խումբ, որը ներառում է զբոսաշրջության նոր տեսակների բացահայտում, զբոսաշրջային նոր տուրերի մշակում,

զբոսաշրջային նոր շուկաների բացահայտում, նոր վայրերի ներգրավում զբոսաշրջային երթուղիներում (անապատներ, տիեզերք և այլն), նոր զբոսաշրջային-ռեկրեացիոն տարածքների ստեղծում (օրինակ՝ թեմատիկ այգիներ):

- Տեխնոլոգիական իննովացիաների խումբ, որը ենթադրում է զբոսաշրջային սպասարկման նյութատեխնիկական ապահովման նոր ձևերի մշակում, որոնք բարձրացնում են ծառայությունների որակը (օրինակ՝ հյուրանոցները ձայնային փոստի համակարգով, արբանյակային կապով, անձայն օդորակիչներով համալրելը և այլն), հյուրանոցների և ավիատոմսերի ամրագրման համակարգչային տեխնոլոգիաների ներդրում (Գլոբալ բաշխիչ համակարգեր՝ Sabre, Amadeus, Galileo, Worldspan), կայուն զբոսաշրջության տեխնոլոգիաների մշակում (ECOTEL; Green Globe; Certification for Sustainable Tourism: Green Leafs): Զբոսաշրջային հոսքերի աճը նպաստեց նաև չարթերային թռիչքների կիրառմանը:

- Կառավարչական իննովացիաների խումբ, որը ներառում է զբոսաշրջության մարքեթինգային գործունեության նոր մեթոդների կիրառումը (զբոսաշրջային շուկայի հետազոտություն, առաջարկի և պահանջարկի վերլուծություն, ծառայության մրցունակության կանխատեսում, իրացման և գովազդի ռազմավարության մշակում և այլն), անձնակազմի կառավարման նոր եղանակների կիրառումը, զբոսաշրջային կազմակերպությունների կառավարման կազմակերպական կառուցվածքների կատարելագործումը և այլն:

Զբոսաշրջության պատմական զարգացումը կարելի է կապել Թոմաս Կուկի անվան հետ, որին անվանում են էքսկուրսիաների Նապոլեոն: Նրա զբոսաշրջային կազմակերպությունը 1860թ. իր մասնաճյուղերը բացեց Նեապոլում և Պալերմոյում, իսկ զբոսաշրջային գործակալությունները՝ Բրյուսելում, Փարիզում, Վիեննայում, Կահիրեում: Կուկը, օգտագործելով ջրային տրանսպորտի հնարավորությունները, կազմակերպում էր զբոսաշրջիկների տեղափոխումը Անգլիայից դեպի ԱՄՆ և հակառակ ուղղությամբ:

Զբոսաշրջության զարգացումը կապված է այնպիսի նորամուծությունների հետ, ինչպիսիք են, շոգենավերն ու շոգեքարշերը: Այնուհետև զարգացան ավիափոխադրումները: Իսկ նորագույն տեղեկատվական տեխնոլոգիաների ու համացանցի լայն կիրառումն էլ ավելի զարգացրեցին զբոսաշրջության ոլորտը թե՛ տեղեկատվության արագ ստացման, մշակման ու տարածման, թե՛ օնլայն ամրագրումների ու գնումների համակարգի կիրառման, թե՛ որոշ գործառույթների էլեկտրոնային ու առցանց կատարման հետ կապված: Շատ երկրներ և զբոսաշրջային կազմակերպություններ ակտիվ կիրառում են սոցցանցերը մարքեթինգային նպատակներով: Վերջին տարիներին գլխավոր նորամուծություն կարելի է համարել «խելացի քաղաք»-ների (smart city) կառուցումը, որոնք հիմնված են թվային տեխնոլոգիաների վրա: Դրանք ենթադրում են քաղաքային ենթակառուցվածքի (էներգիա, ջուր, տրանսպորտ, գազ, աղբահանության համակարգ), քաղաքային օբյեկտների (տներ, առևտրի կենտրոններ, գրասենյակներ, հիվանդանոցներ, դպրոցներ, և այլն), քաղաքային ծառայությունների (առողջապահություն, կրթություն, անվտանգություն, զբոսաշրջու-

թյուն) ոլորտներում թվային տեխնոլոգիաների լայն կիրառում, մի շարք գործընթացների թվայնացում: Ներկայումս խելացի քաղաքներ են համարվում Նյու Յորքը, Բոստոնը, Կոպենհագենը, Ժնևը, Ցյուրիխը, Մադրիդը, Բարսելոնան, Սինգապուրը, Ստոկհոլմը, Ամստերդամը, Տոկիոն, Սիդնեյը, Լոնդոնը, Տորոնտոն, Դոհան, Ռիո դե Ժանեյրոն և այլն: Խելացի քաղաքի առավելությունները, բնականաբար, նպաստում են նաև զբոսաշրջության զարգացմանը:

Ըստ ՀՀ Ազգային վիճակագրական ծառայության տվյալների՝ 2017թ. ՀՀ է ժամանել 1494779 զբոսաշրջիկ (2016թ. համեմատ ցուցանիշն աճել է 18,7%-ով), իսկ ներքին զբոսաշրջիկների թիվը 2016թ. կազմել է 979968 մարդ:

Ըստ Ճանապարհորդության և զբոսաշրջության համաշխարհային խորհրդի հրապարակումների՝ ՀՀ-ում զբոսաշրջության համախառն ներդրումը ՀՆԱ-ում 2016թ. կազմել է 736 մլրդ դրամ կամ 1.5 մլրդ դոլար (ՀՆԱ-ի 14,0%-ը), իսկ ուղղակի ներդրումը՝ 0.4 մլրդ դոլար: Զբոսաշրջության համախառն ազդեցությունը զբաղվածությանը կազմել է 143500 մարդ (զբաղվածների 12,5%-ը), իսկ ուղղակի ազդեցությունը՝ 38500 մարդ: Զբոսաշրջության ոլորտում ներդրումները կազմել են 48.9 մլրդ դրամ կամ 0.1 մլրդ դոլար (ընդհանուր ներդրումների 4.4%-ը):

Հաշվի առնելով ՀՀ զբոսաշրջային ակտիվները՝ կարող ենք առանձնացնել զբոսաշրջության հիմնական տեսակները, որոնք ունեն զարգացման հեռանկարներ.

Աղյուսակ 1. Զբոսաշրջության հիմնական տեսակների զարգացման ռեսուրսային ներուժը ՀՀ-ում

| Հ/Հ | Զբոսաշրջության հիմնական տեսակը | Առկա ռեսուրսային ներուժը |
|-----|----------------------------------|--|
| • | Կրոնական զբոսաշրջություն | Հայաստանը համարվում է քրիստոնեությունը որպես պետական կրոն ընդունած առաջին երկիրը (301թ.): Էջմիածնի եկեղեցիները, Խոր Վիրապը, Գեղարդը, Հաղարծինը, Գոշավանքը, Հաղպատն ու Սանահինը, Տաթևը, Նորավանքը յուրահատուկ սրբազան վայրեր են՝ իրենց պատմական ավանդույթներով, որոնք կարող են զբոսաշրջիկներ գրավել աշխարհի տարբեր անկյուններից: |
| • | Պատմամշակութային զբոսաշրջություն | Հայաստանն ունի հին պատմություն և հարուստ մշակութային ժառանգություն: ՀՀ-ում կան ավելի քան 24000 պատմամշակութային հուշարձաններ: ՅՈՒՆԵՍԿՕ-ի «Համաշխարհային ժառանգության» ցանկում են ներառված Հաղպատի և Սանահինի վանական համալիրները, Գեղարդի վանական համալիրը և Ազատի վերին հովիտը, Էջմիածնի եկեղեցիները և Մայր Տաճարը, Զվարթնոցի հնագիտական տաճարը: Թեկնածու ցուցակում են Դվինի ավերակները, Երերույքի |

| | | |
|---|--------------------------------|---|
| | | տաճարի ավերակները, Տաթևի վանական համալիրը, Տաթևի անապատը, Որոտանի հովիտը, Նորավանքի վանական համալիրը և Ամաղու հովիտը: Բացի այդ, ՅՈՒՆԵՍԿՕ-ի մարդկության ոչ նյութական մշակութային ժառանգության ներկայացուցչական ցուցակում են հայկական դուդուկը և դրա երաժշտությունը, հայկական խաչքարների արվեստը, Սասնա ծռեր կամ Սասունցի Դավիթ էպոսը, հայկական ավանդական հացը լավաշը, քոչարին՝ հայկական ավանդական խմբային պարը: |
| • | Առողջարանային զբոսաշրջություն | ՀՀ-ում կան 10 կուրորտային գոտիներ (Արգնի, Դիլիջան, Հանքավան-Մարմարիկ, Բջնի-Արգական-Աղվերան, Ստեփանավան-Գյուլագարակ, Ծաղկաձոր, Սյունիք, Լոռի, Սևան, Ջերմուկ), որոնք ունեն առողջարանային զբոսաշրջության զարգացման համար անհրաժեշտ բնական բուժիչ ռեսուրսներ՝ հանքային ջրեր, բուժիչ ցեխեր և տորֆեր, կլիմայաբուժության կազմակերպման համար բարենպաստ կլիմայական պայմաններ: |
| • | Գաստրոնոմիական զբոսաշրջություն | Հայկական խոհանոցը Ասիայի հնագույն խոհանոցներից է: Հայկական համեղ ուտեստները (խորոված, քյաբաբ, տոլմա, խաշլամա, խաշ, հարիսա, իշխան ձկան խորոված, դափամա, լավաշ, գինի, կոնյակ և այլն) գրավում են զբոսաշրջիկներին: Արենի գյուղի մոտակայքում գտնվող քարանձավներից մեկում հայտնաբերված հնագույն գինեգործարանը ապացույց է, որ հայերը զբաղվում էին գինեգործությամբ դեռ 6000 տարի առաջ: Գինու զբոսաշրջությունը, որպես գաստրոնոմիականի տարատեսակ, ևս ունի զարգացման հեռանկարներ: |
| • | Ագրոզբոսաշրջություն | Հայաստանում կազմակերպվում են բազում գյուղատնտեսական փառատոններ ու տոնավաճառներ, որոնք զբոսաշրջիկներին գրավում են դեպի հայկական գյուղեր: Հատուկ մասնագիտացված ագրոտուրերը, որոնք կներառեն մասնակցություն գյուղատնտեսական աշխատանքներին, կխթանեն ագրոզբոսաշրջության և գյուղական համայնքների զարգացումը: |
| • | Էկոզբոսաշրջություն | Հայաստանն ունի գեղատեսիլ բնություն ու հարուստ բուսականություն, մարգագետիններ, անտառներ ու կանաչ այգիներ: Գնալով մեծանում է էկոզբոսաշրջության նկատմամբ հետաքրքրությունը՝ ձևավորելով համապատասխան վարքագիծ՝ բնության պաշտպանության և |

| | | |
|---|---------------------------------------|---|
| | | բնապահպանական խնդիրների լուծմանն ուղղված: |
| • | Քաղաքային զբոսաշրջություն | Վարդագույն Երևանը, լինելով աշխարհի հնագույն քաղաքներից մեկը, թանգարան է բաց երկնքի տակ՝ իր հին ու նոր կառույցներով, հարուստ պատմությամբ ու մշակույթով: Երևանից բացի՝ քաղաքային զբոսաշրջության զարգացման հեռանկարներ ունեն Էջմիածինը, Գյումրին, Գորիսը, Վանաձորը, Իջևանը, Դիլիջանը, Ծաղկաձորը և այլն: |
| • | Բուժական զբոսաշրջություն | Հայաստանում վերջին տարիներին աճել է զբոսաշրջիկների թիվը, որոնք գալիս են բուժման նպատակներով: Ընդ որում նախընտրելի ծառայությունների ցուցակում են ինչպես ատամնաբուժական, այնպես էլ վիրաբուժական ծառայությունները: |
| • | Սպորտային և արկածային զբոսաշրջություն | Հայաստանն ունի սպորտային ու արկածային զբոսաշրջության զարգացման բազում նախադրյալներ: Լեռնադահուկային սպորտի համար լավագույն վայրեր են՝ Ծաղկաձորը, Ջերմուկը, Ապարանը, Աշոցքը և Ամասիան, ջրային մարզաձևերի համար՝ Սևանա լիճը: Արկածային զբոսաշրջության սիրահարներին գրավում են լեռնամագլցման տուրերը՝ Արագած, Աժդահակ, Խուստուփ, Արտանիշ լեռներ, արշավները դեպի Լաստիվեր, Թռչկանի, Շաքիի ջրվեժներ, Նորավանքի կիրճ, Գառնու ձոր, Դիլիջանի անտառների միջով դեպի Պարզ լիճ և այլն: |
| • | Կրթական զբոսաշրջություն | Հայաստանում մի շարք բարձրագույն ուսումնական հաստատություններ իրականացնում են միջազգային ուսանողների ընդունելություն, շատերը համատեղ միջազգային ծրագրերի հիման վրա կազմակերպում են ինչպես կարճաժամկետ, այնպես էլ երկարաժամկետ ուսումնակրթական այցեր: |
| • | Գիտական զբոսաշրջություն | Հայաստանի գիտական պատմությունն ու ներուժը նախադրյալներ են ստեղծում մեր երկրում գիտական զբոսաշրջության զարգացման համար: Այս առումով այցելության վայրեր կարող են լինել՝ հնագիտական վայրերը, արգելոցները, միջնադարյան համալսարանները, գիտահետազոտական կազմակերպությունները, գիտական թանգարանները: Չնայած որոշ զբոսաշրջային կազմակերպություններ առաջարկում են հնագիտական (այցելություն թանգարաններ, հնավայրեր), երկրաբանական, գիտական տուրեր, սակայն ներքին և ներգնա զբոսաշրջային պահանջարկը այս ուղղության |

| | | |
|--|--|--|
| | | նկատմամբ դեռ մեծ չէ: Այնուամենայնիվ սա կարող է համարվել հեռանկարային ուղղություն համապատասխան քայլեր ձեռնարկելու պարագայում: |
|--|--|--|

ՀՀ-ում զբոսաշրջության զարգացման համար առկա են բազում խոչընդոտներ՝ կապված վիճակագրական հաշվառման, մարքեթինգային գործունեության, ներդրումների ներգրավման, օրենսդրական դաշտի, կադրային, գիտակրթական ոլորտների կատարելագործման հետ:

Պետք է նշել, որ առկա չէ վիճակագրական տեղեկատվություն՝ ըստ զբոսաշրջության հիմնական տեսակների՝ ներքին և ներգնա զբոսաշրջիկների, մարզեր այցելած ներքին և ներգնա զբոսաշրջիկների թվի վերաբերյալ, չկան զբոսաշրջության առանձին տեսակների զարգացման ծրագրեր, զբոսաշրջության մարքեթինգային գործունեության արդյունավետության ցուցանիշով վատ դիրքում ենք, զբոսաշրջային ենթակառուցվածքները, ծառայությունների որակը բարելավման կարիք ունեն, անհրաժեշտ է նաև գիտական հետազոտությունների իրականացում, ոլորտի կրթական համակարգի կատարելագործում:

Մեր կարծիքով՝ ՀՀ-ում զբոսաշրջության զարգացման համար անհրաժեշտ են բարեփոխումներ և նորամուծություններ հետևյալ հիմնական ուղղություններով.

- կառավարչական (կառավարման նոր եղանակների, մեթոդների կիրառում թե՛ միկրո, թե՛ մակրո մակարդակում),
- օրենսդրական (զբոսաշրջության ոլորտի օրենսդրական դաշտի կատարելագործում, զբոսաշրջության առանձին տեսակների համար զարգացման ռազմավարական ծրագրերի մշակում),
- կադրային և մոտիվացիոն (ոլորտի կադրերի պատրաստման և վերապատրաստման մեթոդներ, մոտիվացիոն քաղաքականության բարելավում),
- տեխնոլոգիական (տեղեկատվական տեխնոլոգիաների լայն կիրառում),
- ֆինանսական (նորամուծությունների ֆինանսավորման աղբյուրների տարբերակում, վենչուրային ֆինանսավորում, ներդրումների ներգրավում),
- մարքեթինգային (շուկայական հետազոտությունների իրականացման, ծառայությունների մշակման, առաջնության նոր մոտեցումներ, և այլն)
- գիտակրթական (ոլորտում գիտահետազոտական աշխատանքների իրականացում, զբոսաշրջության կրթական համակարգի, առարկայական ծրագրերի, ուսուցման մեթոդների բարելավում),
- սոցիալական (սպառողների, գործընկերների օգտակարության բարձրացում),
- արտադրական (ծառայությունների որակի, տեսականու բարելավում, գնային զեղչերի կիրառում, նոր փաթեթների, երթուղիների մշակում, թեմատիկ այգիների կառուցում, և այլն):

Ներկա պայմաններում հրամայական պահանջ է առաջավոր տեխնոլոգիաների լայն կիրառումը: Օրինակ՝ հյուրանոցները պետք է ունենան առցանց

ամրագրման համակարգ, գերարագ WiFi ծառայություն, կիրառեն էլեկտրոնային մարքեթինգի գործիքակազմը, համագործակցելով զբոսաշրջային կազմակերպությունների հետ՝ զբոսաշրջիկներին առաջարկեն արշավներ, էքսկուրսիոն ծրագրեր, մշակութային կազմակերպությունների հետ համագործակցության արդյունքում կարող են հաճախորդներին տրամադրել թանգարանների, թատրոնների, ցուցահանդեսների տոմսեր:

Կարևորում ենք նաև, ըստ զբոսաշրջության հիմնական տեսակների, ինչպես առանձին մասնագիտացված տուրերի, այնպես էլ միասնական տուր փաթեթների մշակումը, զբոսաշրջության առանձին տեսակների համար զարգացման ռազմավարական ծրագրերի մշակումն ու իրագործումը, զբոսաշրջային նոր շուկաների գրավումը (օրինակ՝ չինական, ճապոնական և այլն): Ոլորտի զարգացման նպատակով խիստ կարևոր են նաև գիտական ու կրթական նորամուծությունները: Ոլորտի աշխատուժի հմտությունների բարելավման նպատակով անհրաժեշտ են ինչպես վերապատրաստման ծրագրեր, այնպես էլ բուհերում և մուհերում համապատասխան մասնագիտությունների և աշխատաշուկայի միջև կապի ապահովում, միջազգային փորձի և աշխատաշուկայի պահանջներին համապատասխան ուսումնական ծրագրերի, ուսուցման մեթոդների վերանայում, գործնական ուսուցման ապահովում:

Զբոսաշրջության ոլորտի վիճակագրական հաշվառման բարելավման համար նորամուծությունները ևս անխուսափելի են: Նշենք, որ ներկայումս ՀՀ ներգնա և արտագնա զբոսաշրջիկների ընդհանուր թվաքանակի հաշվարկման համար հիմք են հանդիսանում սահմանային անցման կետերում ուղևորների հաշվառման արդյունքում արձանագրված՝ ՀՀ ժամանողների և ՀՀ-ից մեկնածուների թվաքանակի վերաբերյալ տեղեկատվությունը՝ ստացված ՀՀ ազգային անվտանգության ծառայության ՀՀ սահմանային էլեկտրոնային կառավարման տեղեկատվական համակարգով, ինչպես նաև 2013թ. իրականացված «Ժամանողների և մեկնողների ընտրանքային հետազոտության» արդյունքները: Այս հետազոտության ընթացքում շուրջ 22100 անձանց շրջանում կատարված հարցումների հիման վրա ձևավորված գործակիցները հիմք են հանդիսացել այդ և հետագա տարիների զբոսաշրջիկների թվի հաշվարկի համար: Բնական է, որ արդյունքներն այդքան էլ ճշգրիտ չեն ստացվի, ուստի ներկայումս մշակվել է նախագիծ՝ սահմանային էլեկտրոնային կառավարման տեղեկատվական համակարգի (ՄԷԿՏ) ներդրման վերաբերյալ: Այս առումով նշենք, որ հնարավոր է համակարգչային ծրագրի միջոցով սահմանային անցման կետերում համապատասխան աշխատակցի կողմից ֆիքսել անձնագիր ներկայացնողի քաղաքացիությունը, սեռը, տարիքը և կարճ հարցում անել այցելության նպատակի ու տևողության մասին: Կարծում ենք ստացված տեղեկատվությունը թույլ կտա ունենալ նախկինի համեմատ ավելի ճշգրիտ և ամբողջական տեղեկատվություն նաև զբոսաշրջիկների քաղաքացիության, սեռի, տարիքի, զբոսաշրջության նպատակի և տևողության մասին, ինչը բնականաբար կնպաստի ոլորտի հետազոտությունների արդյունավետության բարձրացմանը:

2018թ. Երևանը կդառնա 2800 տարեկան: Այս հանգամանքը պետք է շահեկան օգտագործել և ակտիվ գովազդել Երևանը՝ որպես աշխարհի հնագույն քաղաքներից մեկը՝ տոնակատարություններին ներգնա շատ զբոսաշրջիկներ բերելու համար: Դրանից բացի, ՀՀ-ն արտերկրում պետք է ներկայացնել նաև որպես առաջին քրիստոնյա երկիր, գինու և ծիրանի երկիր, աշխարհում հայտնի ազգությամբ հայերի (Շառլ Ազնավուր, Միշել Լեգրան, Հենրիկ Մխիթարյան, Սերժ Թանկյան, Շերիլին Սարգսյան և այլք) հայրենիք:

Զբոսաշրջությունն ունի էական սոցիալ-տնտեսական, մշակութային, բնապահպանական ազդեցություն: Զբոսաշրջության զարգացումը բազմարկչի էֆեկտի գործառնության միջոցով կնպաստի երկրում եկամտի ավելացմանը, կնպաստի ներդրումների ներգրավմանը, ենթակառուցվածքների զարգացմանը, աղքատության հաղթահարմանը՝ հատկապես գյուղական համայնքներում, մշակութային արժեքների վերազնահատմանը, բնական ռեսուրսների, շրջակա միջավայրի պահպանությանը և այլն:

Այսպիսով՝ ամփոփելով կարող ենք ասել, որ զբոսաշրջության զարգացումը պահանջում է համալիր, բազմակողմանի միջոցառումների իրականացում, նորամուծությունների կիրառում մի շարք բնագավառներում, ինչն էլ էական իրան կհանդիսանա զբոսաշրջության զարգացման համար:

ГАЯНЕ ТОВМАСЯН

кандидат экономических наук, преподаватель

ПРИМЕНЕНИЕ ИННОВАЦИЙ В ТУРИСТИЧЕСКОЙ СФЕРЕ РА

В статье представлена суть инноваций, факторы, определяющие инновационную деятельность, ключевые стратегии внедрения инноваций на макро- и микроуровне. Проанализированы сущность инноваций в индустрии туризма, типы инноваций (производственные, технологические, управленческие), обсуждено текущее состояние туризма в Армении, основные виды туризма и их ресурсный потенциал, а также вопросы их развития. Сделаны рекомендации по внедрению инноваций в туризме по основным направлениям (управленческие, кадровые, законодательные, финансовые, технологические, маркетинговые, научные, производственные и т. д.).

GAYANE TOVMASYAN

PhD in Economics, Lecturer

USE OF INNOVATIONS IN THE TOURISM SECTOR OF THE RA

The article presents the essence of innovation, innovation-defining activity factors, key strategies for implementing innovations in macro and micro levels. The essence of innovations in tourism industry, types of innovations (productive, technological, and managerial) was analyzed. The current state of tourism in Armenia, main types of tourism and their resource potential in Armenia, as well as their development issues were discussed. Recommendations on implementation of innovations in tourism in the main directions (managerial, personnel, legislative, financial, technological, marketing, scientific- educational, productive, etc.) have been made.

ИССЛЕДОВАНИЕ ОСОБЕННОСТЕЙ ДЕЯТЕЛЬНОСТИ ТУРИСТСКИХ ПРЕДПРИЯТИЙ ГОРОДА ЕРЕВАН РЕСПУБЛИКИ АРМЕНИЯ

В статье рассматривается деятельность туристских предприятий города Еревана. Приведен анализ уровня обслуживания клиентов, направленности туристских путешествий, практикуемых туристскими фирмами города. Отдельное внимание уделено кадровой политике данных предприятий, проблемам квалифицированного персонала, периодичности проведения переподготовок для работников турфирм. Приведен анализ направлений туризма, пользующихся особой популярностью среди клиентов.

Ключевые слова: туризм, туристская фирма, туристский пакет, туристский путешественник, внутренний туризм, внешний туризм, туристский продукт, туристские маршруты.

Общая направленность политики правительства Республики Армения в отношении туризма как одной из главных отраслей национальной экономики не могла не сказаться на рынке сбыта готового туристского продукта, то есть на развитии сети туристских агенств. Актуальность статьи обусловлена необходимостью обобщения данных относительно особенностей деятельности, а также изучением уровня обслуживания клиентов и выявлением сильных и слабых сторон деятельности в туристских предприятиях Еревана. При проведении исследования выполнен приблизительный анализ нескольких турфирм Еревана на предмет организации деятельности, предлагаемых туров, а также оценки позиций, занимаемых фирмой на рынке туристских услуг. Этими фирмами явились “Виндроузтравел”, “Клуб соблазнительных путешествий Румеа”, “Рима травел”, “Элитартравел” “Ани тур” и компания “Маратук”.

В настоящее время в республике существует довольно распространенная и развитая сеть туристских фирм, предоставляющих потенциальным клиентам весьма широкий спектр услуг в плане как готовых туристских пакетов, выработанных известными туроператорами, так и разработки туристских пакетов для нужд отдельного клиента, учитывая его индивидуальные пожелания и потребности. Туристские фирмы Армении, в частности, в городе Ереване, предлагают своим клиентам как разноплановые туристские продукты внутреннего и внешнего туризма, так и направленные на один из видов туризма продукты (только внешние туры, только внутренние туры и т. д.).

Подавляющее большинство действующих на сегодняшний день в Ереване туристских фирм ориентированы именно на смешанные виды деятельности. Это, конечно, не значит, что из-за разноплановости продуктов не уделяется должного внимания тому или другому сегменту. Наоборот, в большинстве туристских фирм Еревана проведено четкое разделение функций и обязанностей сотрудников фирмы, исходя из компетенции того или иного сотрудника. Так,

если сотрудник имеет соответствующую квалификацию в предоставлении услуг по внутреннему туризму, ему никоим образом не поручат вести дела клиента, собирающегося в заграничную поездку. Таким образом удастся избежать неправомерных действий со стороны сотрудников, что в конечном итоге отражается на удовлетворенности потенциального клиента предоставленным обслуживанием и грамотно составленным туристским пакетом, удовлетворяющим индивидуальным пожеланиям каждого клиента в отдельности. Для достижения такой разноплановости предоставляемых услуг делается упор на обучение, переобучение персонала и повышение квалификации сотрудников туристской фирмы. Большинство компаний сами организуют тренинги для служащих за счет фирмы, а некоторые размещают в трудовом договоре с работником пункт, по которому последний обязуется за свой счет периодически проходить курсы по повышению квалификации. Конечно же, для персонала фирмы намного более приемлем вариант, при котором работодатель сам способствует повышению деловых навыков служащих, тем самым создавая дополнительный стимул для сотрудника.

Кроме того, при приеме на работу руководство фирмы доскональным образом изучает уровень образованности и соответствия потенциального сотрудника критериям фирмы. Притом с каждым годом такие критерии становятся все более и более строгими. Этому способствует как повышение уровня запросов потенциальных клиентов, так и наличие достаточного количества дипломированных специалистов в Республике Армения, что вызвано работой в республике большого количества учебных заведений, готовящих специалистов для сферы туризма в целом и для работы в туристских фирмах, в частности.

Таким образом, можно с уверенностью констатировать факт, что туристские фирмы Еревана за сравнительно короткое время вышли на довольно высокий качественный уровень и предоставляют клиентам конкурентоспособный на мировых туристских рынках продукт.

Туристские фирмы в Ереване характеризуются также высоким уровнем обслуживания потенциальных клиентов, что также можно считать достижением последних лет. Этому способствует, в первую очередь, местный менталитет, в котором ярко выражены гостеприимство и высокий уровень уважения. Это является объективной причиной. Однако есть и довольно существенная субъективная причина. Это, конечно же, высокий уровень конкурентной борьбы, что по сути исключает проявление неуважения и невнимания к клиенту, так как разочаровавшись хоть в одной мелочи, клиент всегда может выбрать альтернативную компанию, которая предоставит те же или аналогичные туристские услуги вежливо и очень любезно. Практически любая туристская фирма очень щепетильна в вопросе предоставления услуг клиенту и очень строго относится к работнику, хоть раз проявившему неуважение к посетителю, вплоть до увольнения с работы.

Немаловажным фактором является также введение института долгосрочного сотрудничества с туроператорами, которое на сегодняшний день носит очень

компетентный и профессиональный характер. В недавнем прошлом большинство турфирм предпочитало разовые запросы к туроператорам, учитывая потребность того или иного индивидуального клиента. На сегодняшний день турфирмы республики связаны с туроператорами долгосрочными обязательствами. Такое взаимовыгодное сотрудничество, в конечном счете, положительным образом отражается на качестве предоставляемой услуги и на цене конкретного турпродукта.

Туристскими фирмами Еревана большое внимание уделяется поиску потенциальных клиентов. Посредством рекламных ходов, разнородных информационных листков, плакатов и баннеров, а также с помощью личного контакта и прочих маркетинговых приёмов турфирмы ищут новых потребителей реализуемого ими продукта.

Привлечение внимания к турфирме осуществляется через рекламирование предоставляемых услуг и предложений. Широко используются также другие пути воздействия, такие как рассылка информации по запросам, привлечение клиентов на тематических семинарах, выставках и прочих культурных мероприятиях, личный контакт. Последний тип поиска клиента достаточно сложен, но при грамотном подходе даёт хороший результат. Обученный специалист прозванивает потенциальных клиентов, интересуясь их мнением и планами на отдых.

Практически все из исследуемых фирм ведут дела своих постоянных клиентов, что подразумевает непосредственное предоставление туристских услуг, помощь в оформлении необходимой туристской документации, обеспечение оформления страховки турпакета, предоставление оперативной информации о новых пакетах, а также периодическое ведение опросов среди постоянных клиентов о качестве предоставленных услуг. Для привлечения клиента используются такие механизмы, как качественное исполнение работы, в первую очередь, предоставление системы скидок и бонусов, дисконтных и клубных карт для клиентов и прочее, что обязательно образом сказывается на повышении уровня лояльности клиента.

Базы постоянных клиентов, как правило, ведутся с помощью компьютерных программ, что позволяет иметь в одном месте всю информацию о клиенте, историю его турпоездов, предпочтения. Например, компания “Виндроузтравел”, ведя базу постоянных клиентов, обязательно поздравляет их в день рождения, тем самым лишняя раз напоминая о себе. Ведется также сезонный анализ для каждого клиента и в преддверии наступления предпочтительного для клиента сезона турфирма начинает активно напоминать о себе, посылая клиенту информацию о горящих турах и специальных предложениях. Все эти механизмы помогают менеджерам турфирмы переходить на более тесный уровень контакта с постоянным клиентом, что в конечном итоге положительным образом сказывается на процветании турфирмы.

Если попробовать ввести системный подход к изученным в ходе исследования туристским агентствам, то предоставляемые услуги и направления

можно условно разделить на четыре большие группы, каждой из которых следует уделить определенное внимание. Нами выделены следующие большие группы:

1) пакеты исключительно для внутреннего – рекреационного, или в некоторых случаях делового туризма;

2) популярные направления туризма в соседние страны (Россия (особенно Черноморское побережье), Грузия, ОАЭ, Турция). К этой группе можно также отнести отдых в Египте, который, правда, не является соседней и близлежащей страной, но все же находится в одном и том же ценовом сегменте, и к этому направлению проявляется такой же интерес, как и к другим направлениям группы;

3) далеко расположенные страны, предпочтительно европейского направления, включая побережные курортные районы и острова Средиземноморья;

4) экзотические далекие страны, экстремальные туры по странам азиатского и тихоокеанского региона.

Что касается пакетов внутреннего рекреационного туризма, то можно с уверенностью констатировать тот факт, что практически большинство туристских агентств страны в целом и Еревана, в частности, предлагают разнообразные рекреационные пакеты для клиентов, предпочитающих проводить свой отдых в стране. Подавляющее большинство таких продуктов содержит минимальный набор дополнительных услуг. В такого рода пакетах упор сделан в основном на предоставлении гостиничного обслуживания с включенным питанием или места проживания без забронированного питания. Это объясняется тем фактом, что для жителя Армении практически любой регион страны является родным домом и необходимости в экскурсионном обслуживании, трансфере, предоставлении транспортного средства или заранее запланированном туре практически не бывает. Тем же обстоятельством объясняется и частое исключение из пакета услуг полного пансиона, так как многие внутренние туристы предпочитают сами планировать свой отдых в стране, включая и питание в известных им местах, или же вносить разнообразие, пробуя характерные для того или иного региона блюда и кулинарные традиции. В основном внутренние туристы желают получить довольно долгий отдых, то есть долгое пребывание в гостинице с хорошим уровнем обслуживания, даже за счет исключения из турпакета полного пансиона.

К направлениям внутреннего туризма, исконно пользующимся популярностью, можно отнести отдых в Цахкадзоре, Агверане, Джермуке, Дилижане или на озере Севан. Здесь практически любой житель страны чувствует себя как дома и отдыхает от серых будней и повседневных проблем.

В последнее время большую популярность набирают сравнительно новые, доселе не столь востребованные направления внутреннего туризма, такие, как отдых в Горисе, Вайке, Алаверди, Одзуне, Анкаване. К набирающим популярность направлениям внутреннего туризма по праву можно причислить отдых и познавательные туры в Нагорно-Карабахскую республику, где за

довольно короткие сроки удалось организовать очень перспективную сеть туристской инфраструктуры. С уверенностью можно констатировать, что арцахское направление внутреннего туризма имеет все возможности для дальнейшего развития и в итоге популяризации республики как одного из самых популярных направлений армянского внутреннего туризма.

Единственное, что, по мнению турагентов, тормозит развитие внутреннего туристского рынка Армении, это неадекватная политика ценообразования, так сказать, чересчур завышенные тарифы на услуги для внутреннего рынка сбыта туристской продукции. Здесь, конечно же, сказывается и нынешняя социально-политическая ситуация в стране, что ведет в итоге к высокому уровню неплатежеспособности подавляющей части населения.

Второй группой интересов туристов Армении является туризм в соседние страны. Особенной популярностью среди населения республики пользуются довольно продолжительные поездки на черноморские курорты Грузии. Здесь туристов прельщает, в первую очередь, сравнительно невысокая цена туристских пакетов, разнообразие выбора средств размещения – начиная с аренды жилых домов и заканчивая довольно современными и в то же время недорогими отелями. Кроме всего прочего привлекательным является разнообразие и доступность национальной кухни, которая весьма по нраву туристам из Армении. Немаловажным критерием при выборе данного направления является также близость, что способствует развитию автомобильного туризма на этом направлении.

Определенной популярностью пользуются также рекреационные путешествия в Турцию, особенно на побережные курорты Анталии. Здесь прежде всего прельщает доступность и всемирно известная турецкая система “allinclusive”. Хотя в последнее время на этом направлении ощущается некоторый спад в связи с политическим обострением ситуации с соседним государством.

Довольно быстрыми темпами развивается туристское направление в Объединенные Арабские Эмираты. Здесь вместе с предоставлением первоклассного туристского обслуживания есть возможность организации шоп-туров, что является дополнительным стимулом для развития туристских поездок в данном направлении.

В последнее время определенный интерес у армянских туристов вызывает российское направление. Если раньше поездки в Россию в основном носили деловой характер или были направлены на посещение родственников и друзей, то сегодня у туристов есть интерес и к туристским ресурсам Российской Федерации, в особенности к черноморским курортам Сочи и Крымского полуострова. Этому в большой степени способствовало становление экономико-политического союза ЕВРАЗЭС.

К данной группе можно также причислить туризм в Египет, который, не являясь близлежащей страной, все же предоставляет аналогичные виды сервиса, чем и прельщает местных туристов. Следующей группой является европейское

направление туризма, которое предпочитают жители Армении с довольно высоким стабильным заработком. В данном направлении особой популярностью пользуются курорты Испании, Италии и Франции, а также острова средиземноморского бассейна. Определенный интерес вызывают страны Балканского полуострова в плане рекреационного туризма.

Самой малочисленной по популярности, но все же имеющей определенный удельный вес группой являются туры в экзотические далекие страны, экстремальные туры по странам азиатского и тихоокеанского региона. Данное направление в основном приемлемо для состоятельного класса клиентов, которым хочется новых впечатлений и ощущений. В целом таких клиентов интересует туризм по странам Азии, таким, как Япония, Китай, Индия, отдых на сказочном острове Гоа, Канарских и Карибских островах. Среди таких клиентов есть и настоящие любители экстремального туризма, которые выбирают пакет с учетом возможности занятий экстремальными видами спорта и отдыха.

Из вышесказанного можно с уверенностью констатировать, что структура турагентств Армении и, в частности, Еревана предлагает довольно широкий спектр туристских услуг клиентам турфирм. Кроме того, наблюдается постоянная тенденция развития и расширения объема и видов предоставляемых услуг.

Таким образом, исследование сферы показало следующие результаты.

Во-первых, можно с уверенностью констатировать, что туристские фирмы Еревана за сравнительно короткое время вышли на довольно высокий качественный уровень и предоставляют клиентам конкурентоспособный на мировых туристских рынках продукт.

Во-вторых, в туристских фирмах Еревана ведется довольно грамотная и заслуживающая высокой оценки работа с постоянными клиентами компании. В то же время очень много сил и средств уделяется подбору новых клиентов, по поводу чего туристскими компаниями ведется довольно жесткая конкурентная борьба.

В-третьих, туристские агентства Республики Армения предоставляют своим клиентам довольно весомый набор туристских услуг как во время совершения выездных поездок, так и на внутреннем рынке туризма.

В целом следует отметить, что туристские фирмы Еревана, поддерживая уже достигнутые позиции, смогут одновременно развивать новые сегменты туристского рынка, что обеспечит их дальнейшее процветание.

ЛИТЕРАТУРА

1. «Закон о туризме и туристской деятельности РА» от 17.12.2003г. ЗР-11-Н
2. Постановление Правительства РА «Об утверждении программы содействия развитию туризма на 2016 год» от 21.04.2016 N 658-Н
3. Постановление Правительства РА «Об утверждении правил оказания туристских услуг» от 12.08.2011г. N 1474-Н
4. **Боголюбов В.С., Быстров С.А.** Финансовый менеджмент в туризме и гостиничном хозяйстве. - Москва :Академия,2010 - 395 с.

5. **Денисова А.В., Дудяшова В.П., Нестерова Н.А.** Сами должны создать свое будущее // Управление персоналом. – 2011. – №2. – С. 56–59.
6. **Дурович А.П.** Маркетинговые исследования в туризме: Учебное пособие. – СПб.: Питер, 2012-384с.
7. **Моисеева Н.К.** Стратегическое управление туристской фирмой: - М: Финансы и статистика, 2010. – 230с.
8. Основы туризма: Учебник / коллектив авторов под ред. Е.Л. Писаревского. – М.: Федеральное агентство по туризму, 2014. – 384 с.
9. **Рассохина Т.В.** Менеджмент туристских дестинаций. - М.: Советский спорт, 2014 – 248с. – (Профессиональное туристское образование).
10. **Уокер Дж.** Управление гостеприимством: Учебное пособие. - 4-е изд., - М.: Юнити-Дана, 2012. -115с.
11. **Чудновский А.Д., Королев Н.В., Гаврилова Е.А., Жукова М.А., Зайцева Н.А.** Менеджмент туризма: Учебник. – М.: Федеральное агентство по туризму, 2014. – 576 с.
12. **Чудновский А.Д., Жукова М.А.** Управление потребительскими предпочтениями в сфере отечественного туризма и гостеприимства и основные направления реализации туристского продукта: Учебное пособие. – М. Федеральное агентство по туризму, 2014. – 304 с.
13. <http://anitour.am/>
14. <http://www.arlis.am/>
15. [http:// bibliofond.ru/](http://bibliofond.ru/)
16. <http://elitartravel.am/>
17. <http://www.gov.am/>
18. <http://www.mineconomy.am/>
19. <http://www.parliament.am/>
20. <http://rimatravel.info/>
21. <http://www.rumeaclub.com/>
22. <http://www.touropoperator.am>
23. <http://tourlib.net/>
24. <http://www.windrose.am/>

ՖԼՈՐԱ ԳԱՅԱՅԱՆ

Մոսկվայի սերվիսի և տուրիզմի պետական համալսարանի Երևանի մասնաճյուղ,
ավագ դասախոս

ՏՈՒՐԻՍՏԱԿԱՆ ՁԵՌՆԱՐԿՈՒԹՅՈՒՆՆԵՐԻ ԳՈՐԾՈՒՆԵՈՒԹՅԱՆ ԱՌԱՆՁՆԱՀԱՏՎՈՒԹՅՈՒՆՆԵՐԻ ՈՒՍՈՒՄՆԱՍԻՐՈՒԹՅՈՒՆ

Հոդվածում անդրադարձ է կատարվում Երևան քաղաքի տուրիստական ձեռնարկությունների գործունեությանը: Ներկայացված է տուրիստական կազմակերպությունների կողմից հաճախորդների սպասարկման, տուրիստական ճանապարհորդությունների ուղղությունների վերլուծությունը: Առանձին ուշադրություն է դարձվել տուրիստական կազմակերպությունների կադրային քաղաքականությանը՝ անձնակազմի որակավորմանը, կազմակերպության աշխատողների համար կազմակերպվող վերապատրաստումների հաճախականությանը: Բերված է հաճախորդների շրջանում մեծ պահանջարկ վայելող տուրիզմի ուղղությունների վերլուծությունը:

FLORA GAYAYAN

Russian State University of Tourism and Service (Yerevan branch), Senior Lecturer

**THE STUDY OF PECULIARITIES OF TOURIST ENTERPRISE ACTIVITIES IN THE RA,
YEREVAN**

The article deals with the activities of the tourist enterprises in the city of Yerevan. The analysis of customer service level, the focus of touristic destinations implemented by the city travel agencies is introduced. Particular attention is paid to the personnel policy of these enterprises, the problems of qualified personnel, frequency of employees retraining of travel agencies. The analysis of customers' current popular touristic destinations is introduced.

ՀԱԼԱ ՄԿՐՏՉՅԱՆ

Գավառի պետական համալսարանի դասախոս

**ՄԱՆԿԱԿԱՆ ՍՈՑԻԱԼԱԿԱՆ ԶԲՈՍԱՇՐՋՈՒԹՅԱՆ ԶԱՐԳԱՑՄԱՆ
ՀԻՄՆԱԽՆԴԻՐՆԵՐԸ ՀՀ-ՈՒՄ**

Հոդվածում առանձնացված են մանկական զբոսաշրջություն և մանկական սոցիալական զբոսաշրջություն հասկացությունները, ուսումնասիրված են ՀՀ-ի մանկական սանիտարաառողջարանային և բուժավերականգնողական հիմնարկները: Մանկական վերականգնողական կենտրոնների ճգնաժամային վիճակի վրա ազդող հիմնավորված գործոններն են. հիմնականում մանկական հանգստյան գոտիների սեփականաշնորհումը, պետական ֆինանսավորմամբ խոցելի խմբերի երեխաների վերականգնողական ծրագրերի ոչ բավարար քանակը, երեխաների առողջական որակի ցուցանիշների ցածրացումը:

Հոդվածի հիմնական նպատակն է՝ մանկական սոցիալական զբոսաշրջության զարգացման ուղիների որոնումը և տնտեսական կայունության հասնելը:

Բանալի բառեր՝ սոցիալական զբոսաշրջություն, մանկական հանգիստ, առողջարաններ, վերականգնողական կենտրոններ

Ապագա սերունդների մասին հոգածությունը պետության ամենագլխավոր խնդիրներից մեկն է: Թեման արդիական է քանի որ մի կողմից նվազում է բնակչության բնական աճը, մյուս կողմից ավելանում է հիվանդ և անապահով երեխաների թիվը: Քիչ է պետության կողմից հատուկ ծրագրերի իրականացումը, որն ուղղված կլինի երեխաների բուժմանն ու առողջության վերականգնմանը: ՀՀ տարածքում չկան հատուկ մասնագիտացված առողջարաններ, որոնք նախատեսված լինեն երեխաների բուժման և վերականգնման համար: Այս ուղղությամբ կան դեռևս շատ անելիքներ: Շատ կարևոր է համաշխարհային փորձի ուսումնասիրումը մանկական զբոսաշրջության զարգացման ուղղությամբ:

Նշենք, որ «Սոցիալական զբոսաշրջություն» հասկացությունը միջազգային պրակտիկայում մի փոքր այլ նշանակություն ունի և օգտագործվում է տարբեր նպատակներով՝ կումերցիոն և ոչ կումերցիոն, պետական և մասնավոր և, որպես կանոն, վերաբերվում է բարեգործական կազմակերպություններին և հիմնականում ուղղված է անապահով խավերին հանգիստը հասանելի դարձնելուն:

Անհրաժեշտ է մշակել և իրականացնել այնպիսի ծրագրեր, որոնք կնպաստեն ռեսուրսների արդյունավետ օգտագործմանը, կազմակերպչական, իրավական, ֆինանսական, տնտեսական հարցերի լուծմանը:

Հոդվածի հիմնական նպատակը մանկական սոցիալական զբոսաշրջության զարգացման ուղիների որոնումն է և տնտեսական կայունության հասնելը:

Ուսումնասիրության օբյեկտը ՀՀ այն վայրերն են, որտեղ առկա են համապատասխան ռեսուրսներ:

Հետազոտության առարկան մանկական սոցիալական զբոսաշրջության ոլորտում բնական ռեսուրսների ռացիոնալ օգտագործումն է, դրանց բազայի վրա առողջարանների, հիվանդանոցների և հանգստյան տների կառուցումը:

ՀՀ-ում առկա են բոլոր պայմանները, որ կազմակերպվեն մանկական առողջարաններ: Ներկայումս գործում են Հանքավանի, Աղվերանի, Ծաղկաձորի, Ջերմուկի, Դիլիջանի հանգստյան գոտիները, որտեղ ամռան ամիսներին կազմակերպվում են նաև ճամբարներ: Մակայն այդ ճամբարների կազմակերպումը և իրականացումը կատարվում է ոչ թե պետության, այլ տարբեր կազմակերպությունների աջակցությամբ: Մակայն շատ տեղերում ճամբարային պայմանները այնքան էլ բարենպաստ չեն, ինչպես նաև չի իրականացվում հսկողություն մինչ ճամբարային սեզոնը շենքային պայմանների վերանորոգման և բարեկարգման համար: Շենքերի սեփականատերեր ստիպված են ինքնուրույն լուծել իրենց խնդիրները, թեև սոցիալական տեսանկյունից դրանք այնքան էլ վատ չեն կազմակերպված:

Մանկական սոցիալական զբոսաշրջության համաշխարհային մշակույթը սկսվել է 160 տարի առաջ Անգլիայում՝ առաջին մանկական ծովային առողջարանի կառուցմամբ: Այնուհետև Ֆրանսիայում սկսեցին կառուցվել առողջարաններ խրոնիկ և այլ հիվանդություններ ունեցող երեխաների համար: XIX դ. կեսին Բերգ քաղաքը վերածվեց ամենահայտնի մանկական կուրորտի:

Ռուսաստանում առաջին մանկական առողջարանը բացվել է 1872թ. Օրանիենբաումում՝ սյուրբերկույրգով, ռախիտիզմով հիվանդ երեխաների բուժման համար: Մանկական կլիմաբուժության տեսանկյունից մեծ նշանակություն ունեն Վ. Ն. Դմիտրիևայի, Ն. Ի. Գոլուբովայի և Ա. Ա. Բոբրովայի աշխատությունները: ՌԴ-ի Ղրիմի ռեսուրսատեկրեացիոն պոտենցյալի ուսումնասիրության մեջ մեծ ներդրում են ունեցել Ս. Յու. Ցեխլան, Ի. Վ. Բերեժնայան և այլոք, որոնց ուսումնասիրությունները կարող են օգտակար լինել նաև ՀՀ-ում մանկական զբոսաշրջային տուրիզմի զարգացման համար:

ՀՀ-ում անկախացումից հետո գրեթե անմխիթար վիճակում հայտնվեցին այն բոլոր առողջարանային կենտրոնները, որոնք գործում էին խորհրդային տարիներին: Մակայն վերջին ժամանակահատվածում կրկին նոր կյանք են ստանում հին առողջարանները, հանգստյան տները, կառուցվում են նորերը:

2009թ. սեպտեմբերին ստեղծվել է Մանկական զարգացման հիմնադրամը: - Հիմնադրամը 2002թ. գործել է որպես Մանկական զարգացման կենտրոն (ՄԶԿ) Վորլդ Վիժն Հայաստանի Ներառական կրթության ծրագրի շրջանակներում: 2004-2008 թթ. ՄԶԿ-ն ընդգրկված է եղել «Դժվար իրավիճակում գտնվող երեխաներ» ծրագրում, որն ուղղված էր կյանքի դժվարին իրավիճակում հայտնված

երեխաների և նրանց ընտանիքների աջակցությանը: Այդ ժամանակահատվածում ավելի քան 500 երեխա օգտվել է կենտրոնի տարբեր ծառայություններից: Կազմակերպվել են սեմինարներ, վերապատրաստման դասընթացներ ինչպես ծնողների և երեխաների, այնպես էլ երեխաների պաշտպանության, կրթության և համայնքային զարգացման ոլորտում աշխատող մասնագետների համար:

Այսօր Մանկական զարգացման հիմնադրամի գործունեությունն ուղղված է երեխաների և նրանց ընտանիքների իրավունքների պաշտպանությանը, երեխաների առողջ զարգացմանը և խոցելի խմբերի ներառմանը հասարակություն: Հիմնադրամը աջակցում է խոցելի խմբի երեխաներին և նրանց ընտանիքներին՝ առաջարկելով մասնագիտական ծառայություններ, նպաստելով մեթոդաբանության հարստացմանը՝ մշակելով բազմաթիվ նյութեր երեխաների հետ աշխատող մասնագետների, մանկավարժների, ծնողների համար: Մանկական զարգացման հիմնադրամը տրամադրում է հետևյալ ծառայությունները.

- հոգեբանի անհատական և խմբակային ծառայություններ
- լոգոպեդի անհատական և խմբակային ծառայություններ
- հատուկ մանկավարժի անհատական և խմբակային ծառայություններ
- սոցիալական աշխատողի խորհրդատվություն
- արտթերապիա
- ինքնօգնության հոգեբանական խմբեր ծնողների հետ
- վերապատրաստման դասընթացներ և սեմինարներ երեխաների,

ծնողների, մանկավարժների համար:

Մանկական զարգացման հիմնադրամը կատարում է հետազոտություններ, վիճակագրական տվյալների հավաքագրում և ներկայացում.

- սոցիալական, հոգեբանական, մանկավարժության ոլորտներում հետազոտությունների իրականացում
- կատարված հետազոտությունների արդյունքների հիման վրա տվյալների բազայի ստեղծում
- սոցիալական գովազդների ներկայացում
- ոլորտում գործող այլ ՀԿ-ների գործունեության մասին տեղեկատվության տրամադրում:

ՄՁ կազմակերպում է հետևյալ միջոցառումները.

- սպորտային և ինտելեկտուալ, տոնական միջոցառումներ
- էքսկուրսիաներ, արշավներ
- անհրաժեշտ ֆոնդերի հայթհայթմանն ուղղված միջոցառումներ
- անհրաժեշտ ֆոնդերի հայթհայթմանն ուղղված անցանց միջոցառումներ:

Կենտրոնում գործում է իր նշանակությամբ բացառիկ դիզայն լաբորատորիա, որտեղ ստեղծվում են յուրաքանչյուր երեխայի կարիքներին համապատասխանող, վերականգնողական նշանակություն ունեցող և զարգացմանը նպաստող խաղալիքներ և խաղեր, որոնց արդյունավետությունը հիմնավորվում է մասնագետների կողմից:

Կենտրոնում գործում է նաև գրադարան, տեսադարան, խաղասենյակ և խաղահրապարակ:

Մանկական զարգացման հիմնադրամի ներքո գործում է Ռեսուրս կենտրոն (ՌԿ):

ՀՀ-ում գործում են նաև բազմաթիվ վերականգնողական կենտրոններ, հիվանդանոցներ: Մակայն բացակայում են մանկական առողջարանները, որոնք կառուցված կլինեն գեղատեսիլ վայրերում և կմատուցեն բազմաֆունկցիոնալ ծառայություններ: Առողջարաններում երեխաների բուժումը կկազմակերպվի բնական միջավայրում, ինչն ավելի կնպաստի առողջացման պրոցեսի արագացմանը: Բացի այդ, առողջարանները կգրավեն նաև արտասահմանյան տուրիստներին, քանի որ, ի տարբերություն հիվանդանոցների, կունենան ժամանցային վայրեր ու հետաքրքիր առօրյա:

Մի շարք կազմակերպությունների աջակցությամբ կազմակերպվում և իրականացվում է անապահով ընտանիքների երեխաների ամառային հանգիստը Հանքավանի, Աղվերանի և Ծաղկաձորի ճամբարներում: Երեխաները շատ լավ ժամանակ են անցկացնում, ստանում են գիտելիքներ և ձեռք են բերում նորանոր ընկերներ: Մակայն խոցելի խմբերի երեխաները շատ հաճախ չեն հարմարվում նոր շրջապատին կամ ունենում են առողջական խնդիրներ: Հոգեբանական և առողջական խնդիրները լուծելու համար ցանկալի կլինի, որ նման վայրերում լինի հոգեբանի ծառայություն, ինչպես նաև հիվանդանոց, այլ ոչ թե բուժկետ, որն էլ ոչ բոլոր ճամբարներում է գործում:

Ցավալի է, բայց փաստ, որ ներկայումս Հայաստանի Հանրապետության հիվանդանոցներում շատ մեծ է մանկահասակ հիվանդների թիվը: Հիվանդությունները շատ են երիտասարդացել: Այդ իսկ պատճառով, անհրաժեշտություն է դառնում մանկական սոցիալական առողջարանների կառուցումը, որոնց ծառայությունից կարող են օգտվել նաև անապահով ընտանիքների երեխաները, քանի որ հիվանդանոցների ծառայությունները շատ թանկ են և ոչ բոլորին են հասանելի: Սոցիալական առողջարանները կլուծեն մի քանի խնդիրներ.

- առողջության հետ կապված,
- հանգիստը կազմակերպելու,
- նոր աշխատատեղերի ստեղծման:

Այսպիսով՝ սոցիալական մանկական զբոսաշրջությունը ՀՀ-ում դեռևս չձևավորված, բայց զարգացման մեծ հեռանկարներ ունեցող ճյուղ է: Զբոսաշրջության այս ճյուղի զարգացումը պետք է լինի պետության ուշադրության կենտրոնում: ՀՀ-ում մանկական առողջարանների զարգացման հիմնական միտումը, որը կարող է դառնալ հեռանկարային արդեն մոտակա ժամանակահատվածում, կարող է ունենալ հետևյալ բովանդակությունը.

• **Մասնագիտացման և պրոֆիլացման:** Միջազգային փորձը ցույց է տալիս, որ մասնագիտացված առողջարաններն ունեն բազմաթիվ առավելություններ բազմապրոֆիլ հաստատությունների համեմատ, քանի որ ախտորոշման և բուժման ողջ գործընթացը կազմակերպվում է տեղում, ինչը նպաստում է հիվանդի համար ավելի հարմարավետ պայմանների ստեղծմանը:

- **Բազմապրոֆիլ հաստատությունների ստեղծում:**
- **Երեխաների աջակցության առողջարանների կազմակերպում:** Առողջարաններն, ի տարբերություն հիվանդանոցների, կահավորվում են այնպես, որ երեխաները չբարդոյթավորվեն և չվախենան: Իսկ հիվանդանոցներում, ինչպես գիտենք, երեխաները վախենում են, այդ իսկ պատճառով բուժումը երբեմն լինում է անարդյունավետ:
 - Հիվանդների հետազոտման և բուժման մեթոդների կատարելագործում, տեխնոլոգիաների և կուրորտոլոգիայի նորագույն նվաճումների ներդրում:

ЛАЛА МКРТЧЯН

Гаварский государственный университет,
преподаватель

**ПРОБЛЕМЫ РАЗВИТИЯ
ДЕТСКОГО СОЦИАЛЬНОГО ТУРИЗМА В РА**

В статье разделены понятия детский туризм и детский социальный туризм, рассмотрены системные проблемы функционирования детских санаторно-курортных и оздоровительных учреждений РА. Обоснованы факторы, повлиявшие на кризисное состояние учреждений детского оздоровления, а именно, процессы приватизации собственности учреждений детского отдыха, недостаточность бюджетного финансирования государственных программ по оздоровлению детей социально незащищенных категорий, снижение показателей качества детского здоровья.

Главная цель статьи - поиск путей развития детского социального туризма и достижения экономической стабильности.

LALA MKRTCHYAN

Gavar State University, Lecturer

**DEVELOPMENT PROBLEMS OF CHILDREN'S
SOCIAL TOURISM IN THE RA**

The article deals with the concept differences of children's tourism and social tourism for children. Systemic functioning issues of children's health resorts and pediatric rehabilitation institutions of the RA are addressed.

Some factor influencing the critical state of pediatric rehabilitation institutions, namely the privatization process of the children's leisure-facility properties, the lack of budget funding of state programs to improve the health of children from socially disadvantaged groups, justifies the reduction in child's health quality. The main purpose of the article is to find ways to develop children's social tourism and achieve economic stability.

**ԶԲՈՍԱՇՐՋԱՅԻՆ ՂԵՍՏԻՆԱՑԻԱՆԵՐԻ
ՁԵՎԱՎՈՐՄԱՆ ՆԱԽԱՐԻՅԱԼՆԵՐԸ**

Սույն հոդվածում քննարկվել է **զբոսաշրջային ղեստինացիա** հասկացությունը, տեսակները, ղեստինացիաների ձևավորման փուլերը և նախադրյալները:

Ղեստինացիան զբոսաշրջիկների համար որոշակի գրավչությամբ օժտված տարածք է, որն առաջարկում է զբոսաշրջիկների պահանջմունքները բավարարող որոշակի ծառայությունների համալիր և բավարարում է տրանսպորտի, գիշերակացի, սննդի, զվարճանքի և այլ պահանջմունքները:

Տարածքը զբոսաշրջային ղեստինացիա դառնալու համար պետք է բավարարի մի շարք պայմանների՝

- զբոսաշրջիկներին սպասարկելու համար անհրաժեշտ ենթակառուցվածքներ և ծառայությունների բազմազանություն (տրանսպորտային հասանելիություն, գիշերակացի, սննդի մատուցման ծառայություններ և այլն),
- զբոսաշրջիկներին հետաքրքրող տեսարժան վայրերի առկայություն,
- տեղեկատվական համակարգերի առկայություն:

Բանալի բառեր՝ զբոսաշրջային ղեստինացիա, զբոսաշրջային գրավչություն, առաջնային ղեստինացիա, երկրորդական ղեստինացիա, աշխարհագրական միջավայր

Հասարակական կյանքի զարգացումը հանգեցրեց տնտեսության նոր ճյուղերի և մարդկային գործունեության նոր տեսակների ի հայտ գալուն, որոնց թվում նաև զբոսաշրջությունը: Զբոսաշրջության համալիր ուսումնասիրության համար պետք է ուշադրություն դարձնել աշխարհագրական միջավայրին և դրա բազմազանությանը կամ այլ կերպ՝ այն տարածքների ուսումնասիրությանը, որտեղ իրացվում է զբոսաշրջային արդյունքը: Զբոսաշրջային տեսանկյունից աշխարհագրական միջավայրի ուսումնասիրությունը հեշտացնելու նպատակով տարածքը պայմանականորեն շրջանացման են ենթարկում, և այդ գործընթացի արդյունք է նաև զբոսաշրջային ղեստինացիայի առանձնացումը, որի էությունը, նշանակությունը և ձևավորման անհրաժեշտությունը գիտական շրջանակներում դեռևս չեն հստակեցվել:

Աշխատանքի կատարման հիմքում ընկած է այն հիպոթեզը, ըստ որի՝ զբոսաշրջային ղեստինացիան զբոսաշրջության տարածքային կազմակերպման արդյունավետ ձևերից է: Հոդվածում քննարկվել են «զբոսաշրջային ղեստինացիա» հասկացության տարբեր մոտեցումները, բնորոշումները, զբոսաշրջային ղեստինացիայի ձևավորման նախադրյալները:

Միջազգային զբոսաշրջության վերաբերյալ գրականության մեջ հաճախ դեստինացիա և ուղևորության վերջնակետ հասկացությունները օգտագործվում են մեկը մյուսի փոխարեն: Դեստինացիան⁴⁷³ զբոսաշրջային գրավչությամբ օժտված տարածաշրջան, շրջան, քաղաք կամ այլ տարածք է, որը խթանում է զբոսաշրջիկների հետաքրքրությունը, հետևապես նաև զբոսաշրջության զարգացումը⁴⁷⁴: Դեստինացիա կարող է համարվել ինչպես ամբողջ երկիրը, այնպես էլ երկրի առանձին շրջանները՝ քաղաքները, պատմամշակութային օբյեկտները, կուրորտները և այլն: Դա այն վայրն է, որտեղ զբոսաշրջիկը ցանկանում է անցկացնել իր հանգիստը: Զբոսաշրջային ռեսուրսների առկայությունը զբոսաշրջային դեստինացիայի ձևավորման և զարգացման համար պարտադիր պայման է:

Դեստինացիան կարելի է սահմանել որպես տարածք, որն ընտրվել է զբոսաշրջիկի կողմից, և որը, վերջինիս կարծիքով, լավագույնս համապատասխանում է իր կարիքների բավարարմանը:

Գիտական գրականության մեջ դեստինացիա հասկացության առանձնացման տարբեր մոտեցումներ կան: Որոշ տեսաբանների կարծիքով դեստինացիան աշխարհագրական տարածք է, որն ունի առանձնացված սահմաններ⁴⁷⁵, աչքի է ընկնում զբոսաշրջային ռեսուրսներով, զբոսաշրջիկների համար առանձնահատուկ գրավչությամբ: Գրավչությունը զբոսաշրջիկների տարբեր խմբերի համար կարող է տարբեր լինել: Օրինակ՝ տարբեր տարիքի, ունակությունների, հետաքրքրությունների տեր զբոսաշրջիկները, ովքեր որևէ սահմանափակ տարածքում են հանգստանում (օրինակ՝ հյուրանոց), կարող են ունենալ ճանապարհորդության տարբեր նպատակներ: Մի մասի համար գրավչության օբյեկտ է ծովը և լողափը, մյուսների համար՝ պատմական վայրերը և թանգարանները, երրորդ խմբի համար՝ ակտիվ հանգստի ու զվարճանքի կազմակերպումը և այլն: Այս ենթատեքստով զբոսաշրջային դեստինացիան համընկնում է այնպիսի հասկացությունների հետ, ինչպիսին է զբոսաշրջային կենտրոնը և զբոսաշրջային ռեզիդնը⁴⁷⁶:

Երկրորդը հաճախորդակենտրոն մոտեցումն է: Այս դեպքում զբոսաշրջային դեստինացիան կապվում է այն գրավչության հետ, որով աչքի է ընկնում տվյալ տարածքը զբոսաշրջիկների մեծ մասի համար: Այս մոտեցումը առանձնացնում է դեստինացիա հասկացության յուրահատկությունը և ցույց է տալիս իր նպատակային տարբերությունը զբոսաշրջային կենտրոնից և շրջանից: Հաճախորդների տեսանկյունից դեստինացիան մի տարածք է, որտեղ զբոսաշրջիկը ճամփորդության ընթացքում անցկացնում է իր հիմնական ժամանակը և օգտվում է առաջարկվող ծառայություններից⁴⁷⁷:

⁴⁷³ Destination բառը անգլերենից թարգմանաբար նշանակում է «նպատակ» կամ «ճակատագիր»: Ճամփորդության հետ կապելով՝ այն բնորոշվում է որպես ուղևորության նպատակ:

⁴⁷⁴ Medlik S., Dictionary of Travel, Tourism, & Hospitality, Oxford, 2003, p. 165.

⁴⁷⁵ Морозов М., Морозова Н., Карпова Г., Хорева Л., Экономика туризма, М., 2014, с. 89

⁴⁷⁶ Տես նույնը, էջ 91:

⁴⁷⁷ Տես նույնը, էջ 96:

Ջրուսաշրջիկների համար գրավչության շնորհիվ է ծագում դեստինացիաների միջև հիմնական մրցակցությունը, և որքան գրավիչ է վայրը նոր բան տեսնելու և բացահայտելու հնարավորության տեսանկյունից, այնքան բարձր է իր վարկանիշը դեստինացիաների շրջանում և ավելի շատ է այցելվում զբոսաշրջիկների կողմից: Գրավչության տեսանկյունից մոտեցումը թույլ է տալիս այդ տարածքը զարգացնել արդյունավետ, այսինքն՝ արտադրել այն ապրանքը և մատուցել այն ծառայությունները, որոնք կպահանջվեն դեստինացիա այցելող զբոսաշրջիկների կողմից: Ներգրավվել ներդրողների ոչ միայն տարածքի ենթակառուցվածքների զարգացման, կառուցելու նոր հյուրընկալության և զվարճանքի օբյեկտներ, այլև ներդրումներ կատարել նպատակաուղղված, հաշվի առնելով պահանջարկը և այն գրավչությունները, որի պատճառով զբոսաշրջիկների մեծ մասը այցելում է տվյալ դեստինացիա:

Դեստինացիան կարող է լինել առաջնային և երկրորդային⁴⁷⁸: Առաջնային դեստինացիան իր գրավչությամբ հաճախորդների մոտ հետաքրքրություն է առաջացնում այցելել այնտեղ, իսկ գլխավոր նպատակը բավարարել այդ զբոսաշրջիկների հետաքրքրությունը կոնկրետ ժամանակի կտրվածքով (օրինակ մեկ շաբաթվա ընթացքում): Երկրորդական դեստինացիան (կամ կանգառ ճանապարհին) իրենից ներկայացնում է տարածք, որն անխուսափելի կանգառ է առաջնային դեստինացիայի ճանապարհին: Դրա համար էլ նրա հիմնական նպատակն է բավարարել զբոսաշրջիկների պահանջմունքները 1-2 օրվա համար: Երկրորդական դեստինացիան բավարար գրավչություն ունեցող օբյեկտ է: Մի կողմից այն համարվում է անհրաժեշտ կանգառ մինչև առաջնային դեստինացիա հասնելը, մյուս կողմից՝ այն կարող է զբոսաշրջիկների ուշադրությունը գրավել մի քանի օր ծանոթանալու տեղի տեսարժան վայրերին: Հաճախելիության տեսանկյունից առաջնային դեստինացիան պետք է գրավի զբոսաշրջիկների մեծ մասի ուշադրությունը բավականին երկար ժամանակով: Երկրորդական դեստինացիայի գրավչությունը զբոսաշրջիկների համար ցածր է, հետևաբար նրա հիմնական գործառույթն է ներգրավվել զբոսաշրջիկների մեծ քանակություն, բայց կարճ ժամանակով:

Առաջնային դեստինացիան աչքի է ընկնում իր առանձնահատուկ տեղադիրքով, տարածքով, իսկ երկրորդական դեստինացիան պետք է հաջողությամբ ընտրի տեղադիրք հաղորդակցման-տրանսպորտային ուղիների հարևանությամբ:

Դեստինացիան գրավում է ճանապարհորդողներին ժամանակավոր բնակության համար, որը աչքի է ընկնում այնպիսի բնութագրական առանձնահատկությամբ, որը չկա իր բնակության երկրում: Տարածքը զբոսաշրջային դեստինացիա դառնալու համար կամ ինչպես ասում են զբոսաշրջիկների կողմից հետաքրքրություն ձեռք բերելու համար պետք է ունենա համապատասխան զարգացման *նախադրյալներ*՝

- զբոսաշրջիկների համար ունենա տրանսպորտային հասանելիություն, այսինքն տրանսպորտային ենթակառուցվածքների ցանց:

⁴⁷⁸ Морозов М., Морозова Н., Карпова Г., Хорева Л., Экономика туризма, М., 2014 г., с. 91.

- Դեստինացիան պետք է ունենա գրավչություն, հետաքրքրություն, որպեսզի ապահովի զբոսաշրջային հոսքեր: Գրավչությունը հնարավոր է ապահովել զբոսաշրջային ռեսուրսների առկայության շնորհիվ:

- Դեստինացիան պետք է ապահովված լինի զբոսաշրջիկների սպասարկելու համար նախատեսված անհրաժեշտ ենթակառուցվածքներով և ծառայությունների բազմազանությամբ:

- Տեղեկատվական համակարգերի առկայություն:

Հաշվի առնելով վերոնշյալ նախադրյալները կարող ենք փաստել, որ, այնուամենայնիվ ոչ բոլոր տարածքները կարող են դառնալ զբոսաշրջային դեստինացիաներ: Զբոսաշրջային հետաքրքրություն ներկայացնող տարածքը զբոսաշրջային դեստինացիա դառնալու համար պետք է բավարարի որոշակի պայմանների, և վերջինիս ձևավորման համար անհրաժեշտ է որոշակի ժամանակ:

Զբոսաշրջային դեստինացիան անցնում է զարգացման որոշակի փուլեր: Մարդկանց ճանապարհորդության դրդապատճառները տարբեր են. մի մասի համար ընկերներին ու հարազատներին այցելությունն է, գործական ճանապարհորդությունները, որոշ այցելուներ էլ հետաքրքրվում են բնական և պատմամշակութային տեսարժան վայրերով: Բնականաբար, իրենց պահանջումները ճանապարհորդության ընթացքում հեշտությամբ բավարարվում են սպասարկման ոլորտի շնորհիվ, և այցելուները հեռանում են լավ տպավորություններով: Զարգացման այս փուլում դեստինացիայի ենթակառուցվածքների փոքր մասը կախված է տուրիստների քանակից, և նրանց բնակության ժամանակից: Ժամանակի ընթացքում զբոսաշրջիկների քանակը ավելանում է, քանի որ նրանք արդեն գիտեն, որ այդ դեստինացիայում իրենց սպասվում է լավ սպասարկում և բնական ու մշակութային օբյեկտներ: Այս ամենին արձագանքում է ձեռնարկատիրական ոլորտը՝ զբոսաշրջիկների համար առաջարկելով մասնագիտացված ծառայություններ: Տարածքը սկսում է ձեռք բերել դեստինացիային բնորոշ հատկանիշներ: Բացվում են սերվիսային ձեռնարկություններ, բարեկարգվում են ենթակառուցվածքները: Հասարակական և մասնավոր հատվածը նոր հնարավորություններ են փնտրում զբոսաշրջիկներին սպասարկելու և նրանց պահանջումները բավարարելու համար:

Զբոսաշրջային գոտի են այցելում մեծ քանակությամբ զբոսաշրջիկներ, ովքեր իրենց հետ բերում են իրենց մշակույթն ու ավանդույթները: Իրենց ազդեցությամբ տեղի է ունենում փոփոխություն տեղի բնակչության ավանդական կյանքում, որը հանգեցնում է մարդկանց միջև փոխհարաբերությունների որոշակի փոփոխությունների: Այստեղ արդեն առաջ է գալիս դեստինացիայի կառավարման անհրաժեշտությունը, որի հիմնական նպատակներն են՝

1. Զբոսաշրջիկներ ներգրավվելու նպատակով զբոսաշրջային շուկայում դեստինացիայի նկատման առաջխաղացման անհրաժեշտություն, որը հնարավորություն կտա ապահովել այցելությունների անհրաժեշտ մակարդակ:

2. Վարչական մեթոդների ընտրություն՝ ապահովելով ֆինանսական տեսանկյունից եկամտաբեր զբոսաշրջության տեսակների և ձևերի զարգացումը:

Այսպիսով՝ վերլուծությունները ցույց են տալիս, որ զբոսաշրջային դեստինացիաների ձևավորման գործընթացը պահանջում է որոշակի ժամանակ և

ջանքեր, այդ թվում համապատասխան նախադրյալների առկայություն՝ գրք-սաշրջային գրավչություն, հասանելիություն, անհրաժեշտ ենթակառուցվածքներ և ծառայություններ:

АМАЛИЯ НАВАСАРДЯН

Ереванский государственный университет,
факультет географии и геологии, аспирант

ПРЕДПОСЫЛКИ ФОРМИРОВАНИЯ ТУРИСТИЧЕСКИХ ДЕСТИНАЦИЙ

В данной статье рассматривается понятие туристическая дестинация, типы дестинаций, этапы формирования дестинаций и их предпосылки.

Дестинация - это территория, которая обладает определенной привлекательностью для туристов, предлагающая комплекс услуг, отвечающая потребностям туристов и удовлетворяющая спрос на перевозку, ночевку, питание, развлечения т.д.

Для того, чтобы территория могла называться дестинацией, она должна отвечать ряду требований.

Для того, чтобы организовать обслуживания туристов, необходима развитая инфраструктура и разнообразие сферы обслуживания.

AMALYA NAVASARDYAN

Yerevan State University,
Faculty of Geography and Geology

**PREREQUISITES FOR THE FORMATION
OF TOURIST DESTINATIONS**

The article deals with the concept of a tourist destination, the types of destinations, destination of formation stages and their prerequisites.

Destination is a territory that has a certain attraction and offers certain set of services to the tourists, meets the tourists' requirements for transportation, overnight stays, food, entertainment, etc.

The territory must meet a number of requirements so as to be called a destination. In order to call a territory a destination it must have:

- necessary infrastructures and a variety of services for the reception of tourists
- availability of sights
- availability of information systems.

ARMAN VARDANYAN

Armenian State University of Economics,
Faculty of Economic Development and International Economic Relations
Postgraduate student

LABOR MARKET IN THE ERA OF FREELANCING

The article deals with the changes in the global labor market, examines the causes of occurrence, identifies possible consequences, and studies the emerging market of freelancing. Our purpose is to understand what causes these changes and to give predictions for further development. Studied issues include: structural changes in labor markets, development of a shared economy, increase of independent work. As

a result, we have been able to identify the positive effects of having a freelance economy and its macroeconomic benefits.

With the growing influence of globalization and new communication technologies it is not a wonder that labor market is having fundamental changes as well. Only a few decades ago it was vital to have all the needed specialists at your side, nowadays it is possible to outsource almost any kind of work. Adding to this the salary gap between developed and developing countries we get the picture we are having today: shift from keeping inhouse specialists to freelancers.

This radical overhaul of global communications has broken apart traditional markets and generated a new economy. While it has broadened the horizons of the consumer and inspired exploration of new business opportunities, it has also cut jobs and reduced opportunities for decent work. In the labor market, there has been a seismic shift in the skills and talents required of the workforce and in patterns of employment. Although poverty, skills shortages, a paucity of infrastructure and lack of connection to the fastest broadband have meant that some developing countries are still lagging behind the rest of the world in this area, fears of a “digital divide” have receded. Billions of people now have access to affordable technologies.

Flexibility and fragmentation of work has led to an increase in precarious employment. Employees are often unable to be represented by unions and this has weakened the scope for collective bargaining and social dialogue. There is uneven distribution of labor rights and access to decent work across the labor market. Problems of gender inequality and obstacles to equal representation of women working in remain in place, with glacial progress towards parity in salaries and equality of access to jobs in senior management, both in traditional and new sectors⁴⁷⁹.

We are witnessing the Fourth Industrial Revolution, a time of rapid changes in labor market based on the increase of automation. But the most notable fact of our era is that we have a unique opportunity to shape the future of work and freelancers will be milestone more of this process. Professionals who choose to become a freelance, choose to become free and to be their own boss, they are controlling of their own lives. Therefore, they think more over market trends and refresh their skills more often than traditional employees, helping to increase average quality of work in their industries.

The workforce is experiencing changes as never before, with economic transformation driven by new technologies and automation. We must be prepared to face the challenges of the future and build the organizations that will support the 21st century workforce.

Stephane Kasriel, CEO of the world’s biggest freelance platform Upwork mentioned: *“Businesses are scrambling to adapt and keep up with the rapid pace of change in our world. In just a few years, a third of the skills needed in the workforce will be brand new. Traditional models of hiring no longer provide the agility*

⁴⁷⁹ Aidan White, The digital labor challenge: Work in the age of new media, International Labor Office, Geneva, March 2012

businesses must have to access in-demand skills when and where they're needed. With 55 million Americans freelancing, businesses are thinking beyond archaic Industrial Era-approaches and turning towards flexible hiring to get work done.⁴⁸⁰

"Corporate adoption of freelancers is poised to increase," said Barry Asin, President of Staffing Industry Analysts (SIA), a leading global research firm focused on staffing and workforce solutions. "This study aligns with SIA's own research suggesting organization's' intentions to further embrace a variety of non-traditional work arrangements. Driven by the growing acceptance of freelancing as well as technological advances, companies are integrating freelancers and other contingent workers into their strategic planning as they see the value of new working alternatives in addressing critical business challenges."

Freelance workers are coming to some of the world's largest corporations too. Fortune 500 companies and global leaders like Google, Amazon and Microsoft are using online freelancing platforms like Upwork and PeoplePerHour to find designers, marketers, developers and other professionals. It is surprising how far some of these very large enterprises are in adopting these platforms. In the past 12 months, the total number of projects sourced using such platforms increased 26%. While we typically think of that start-ups and small businesses are using such platforms, increasingly large firms are turning to them too. That is something that could have real impact.

As companies start to involve flexible teams in their working processes more and more, perceptions of freelance work are also starting to change. The most noticeable of that changes are as followed but not limited to:

1. Freelancers are now hired to do more vital and strategic jobs.

Companies are including flexible work in their corporate planning. 64% of mid and senior level managers state that they use freelancers at different points of strategic planning and management. Meanwhile companies are using freelancers for strategic work more often as ever, 77% of hiring managers still believe there is a lot of room for improvement of use of freelancers.

2. Services provided by freelancers are becoming more diverse.

If only a few years ago freelancers were providing only digital services like web development or design, nowadays you can get almost any job done by hiring a freelancer. Accountant, lawyers, marketers, translators and professionals from many other different fields are finding themselves more comfortable in working remotely.

3. Freelancers help companies get more work done

About 80% of the US hiring managers stated that after hiring freelancers companies had an increase in productivity. Freelancers help companies increase the overall productivity by doing the jobs that otherwise would be left undone.

4. Freelancers help to save money and cut expenses.

⁴⁸⁰ Upwork annual report, Future Workforce: How Companies Embrace Flexible Teams to Get Work Done, MOUNTAIN VIEW, California, February 28, 2017

Hiring a freelancer doesn't only help companies to save money on a salary, but also cuts any additional expenses like healthcare, taxes, 401K, office equipment upkeep, etc.⁴⁸¹

Just as the Industrial Revolution changed the predominant working models of the day, the digital revolution is altering the nature of work. Today only 15 percent of the independent workforce has earned income through digital matching platforms, but these online marketplaces could eventually facilitate a larger share of independent work. Given the network effects of digital platforms in areas such as e-commerce, they hold significant potential for the future—not only for achieving larger scale, but also for bringing efficiency and transparency to markets for individual services. Digital innovators may also devise ways to deliver new types of services, widening the options available for freelancers to earn income and generating more consumer surplus.

Wholly apart from this ongoing digital transformation, we see several factors that could fuel growth in the independent workforce. First and foremost is the sheer number of people who are not currently independent but would like to be. Many respondents in the MGI survey—both people in traditional jobs and those who are currently not working—say they would prefer the chance to be their own bosses. If everyone had the opportunity to pursue their preferred working style, roughly 40 to 50 percent of the working-age population in the United States and the EU-15 would be independent. Second, we see the possibility of sufficient demand from both organizations and consumers for services provided by individual workers, based on an occupational analysis and the possibility of converting a small share of currently unpaid household chores to paid work. While we did not generate detailed labor market projections, we do see significant potential for growth in the independent workforce.

Digital platforms could transform and enable a larger share of independent work. Freelancing may not be a new phenomenon, but digital platforms have added an important twist by creating large-scale, efficient marketplaces that lower transaction costs and enable independent earners to find customers, contracts, and assignments. Despite their relatively small reach today, these platforms have been proliferating and expanding rapidly. Digital technologies have made it possible for new players to enter ecosystems of freelancing and provide better matching mechanisms, in some cases creating new demand and making new types of independent earning activities possible. Digital platforms create more efficient marketplaces that match individual workers with demand for their services. The real question underlying the growth of digital platforms for freelancing is not about how the numbers could grow. It is whether digital platforms could begin to challenge established notions of how companies are organized. Technology makes it conceivable that the old model of a corporation with employees organized in an elaborate hierarchy of Digital

⁴⁸¹ Erika Fry, "The Gig Economy isn't just for Startups Anymore", *Fortune Magazine*, August 29, 2017

marketplaces are transforming freelancing by instantly connecting workers with customers who want their services.

How freelancing may evolve in the future specialized functions could one day give way to leaner core organizations that rely on a loose network of external providers for many activities. Furthermore, in this era with high smartphone and Internet penetration, digital technologies are uniquely poised to have transformational impact at large, and potentially global, scale. Decades ago, economist Ronald Coase stepped back and asked a fundamental question about why firms exist. The answer was that it is cheaper to perform many functions within a company rather than going to the market every time something needs to be done. Companies want to avoid finding an outside provider for every function then processing a multitude of contracts and transactions—all processes that were difficult in Coase’s age of limited and slow communication. Keeping functions in-house avoided what he termed “transaction costs.”⁴⁸²

But the Internet is bringing those costs down dramatically. Search algorithms make it possible for companies to find the talent or service they need instantly, while technology enables seamless payment and coordination of the details of each transaction. Digital technologies challenge traditional business models by considerably reducing costs associated with search, coordination, and monitoring. Search algorithms make it possible for companies to find the talent or service they need instantly, reducing search costs, while automated systems enable seamless payment and coordination of the details of each transaction. Rating systems and user reviews send rich information signals to establish trust between unknown parties.

As digital platforms evolve, these benefits are amplified by several factors:

Larger scale. Digital platforms expand the pools of possible matches of earners and customers and expand the range of tasks that are possible. Platforms leverage the scale of the Internet, reaching a much larger market size than most traditional businesses. Some 60 to 70 percent of traditional New York hotel rooms are in Midtown Manhattan. In contrast, 83 percent of Airbnb rentals are outside Midtown, opening up new areas of the city to visitors by increasing access in previously underserved areas. For activities that do not require in-person services (such as selling online goods), the potential scale and reach is truly global. Assignments posted on Amazon’s Mechanical Turk, such as cleaning databases or transcribing text, can be done by workers anywhere in the world. The products that individual sellers list on Etsy or eBay can be seen by a huge global audience of potential customers⁴⁸³.

Faster and more accurate matches from real-time information. Digital platforms accelerate searches by using algorithms that can match to the specifics of the task, good, or asset being offered or sought. They may be combined with real-time information that allows for more seamless and efficient coordination between the two transacting parties, even down to time and location. Most on-demand digital

⁴⁸² **Ronald Coase**, “The nature of the firm,” *Economica*, volume 4, number 16, November 1937

⁴⁸³ “Airbnb community tops \$1.15 billion in economic activity in New York City,” Airbnb press release, May 12, 2015.

businesses will complete a transaction instantaneously, executing both search and payment for services in just a few clicks.

Lower entry costs. The cost of adding more participants is negligible for the platforms themselves, and the barriers to entry for new workers to join can be similarly low. Anyone can create a profile and start looking for assignments on a platform such as Freelancer.com. Individual artisans can set up shop for free on Etsy and post listings for 20 cents each, making it easy for them to start selling. Similarly, listing a room, apartment, or home on Airbnb, VRBO, HomeAway, or a similar rental site is also a much faster process than opening a licensed B&B, even in locations where hosts are required to register with city authorities. Digital platforms are able to reduce these costs by building on familiar technologies (such as smartphones and the Internet), and they often cut out additional middlemen.

Richer information signals and ancillary services. Digital platforms provide a measure of credibility that reassures both freelancers and their customers both pre- and post-transaction. They remove much of the risk of non-payment by creating a payment infrastructure and a protocol that has to be followed as a condition of participation on the platform. Buyers and sellers build trust immediately because of reputation engines that aggregate ratings and reviews from past interactions. They also collect information for a faster resolution to disputes. These are critical foundations for building larger markets for in-person services, since both customers and workers want assurances of personal safety. These systems also give individuals greater ability and confidence to conduct transactions with customers or clients across borders.

The digital transformation of freelancing is gaining momentum. Venture capital funding for on-demand platforms has skyrocketed in recent years, going from \$57 million in 2010 to more than \$4 billion in 2014. Research from Intuit projects that on-demand work will post more than 18 percent annual growth in the coming years, increasing the number of workers participating in on-demand platforms from 3.2 million to 7.6 million. Furthermore, one study estimates that the share of adults who have ever participated in the on-demand economy grew 47 times larger from 2012 to 2015⁴⁸⁴.

Consider the pace of **Uber's** growth. Founded just seven years ago, the company doubled the number of rides it handled daily from one million in 2014 to two million in 2015, enlisting some 160,000 active drivers in the United States by the end of 2014. **Airbnb**, another breakout platform, has grown to include some two million listings worldwide. In the summer of 2010, approximately 47,000 guests stayed in Airbnb properties—and by the summer of 2015, that number was 353 times larger, at nearly 17 million guests. Today some 650,000 hosts worldwide operate on the platform, and

⁴⁸⁴ “Intuit forecast: 7.6 million people in on-demand economy by 2020,” Intuit corporate press release, August 13, 2015.

more than 60 million guests have stayed in their properties. Paris, the top city on the site, has some 40,000 listings.⁴⁸⁵

The network effects generated by digital platforms may enable their continued robust growth. As soon as a company or an individual user has one positive experience with an on-demand platform, they are likely to return to it—and they become more willing to trust other providers on other platforms for different types of services. A survey by ride-sharing platform BlaBlaCar found that after trying ride sharing, respondents were 1.3 to 3.1 times as likely to participate in other sharing economy activities, including peer-to-peer house rentals and buying and selling used goods.

However, it is useful to put the remarkable growth of the biggest on-demand platforms into perspective by considering their penetration into the population at large. A recent Pew Research study seems to indicate that the use of digital platforms for ride sharing, home sharing, and on-demand services is predominantly a phenomenon for young urbanites. It found that three-quarters of Americans were unfamiliar with the term “sharing economy.” Fifteen percent had used on-demand transportation services—but twice as many did not know these services exist. This limited awareness caught many by surprise, but it is an indication of room for growth as these platforms gain visibility, expand into smaller cities, and become more accepted.

MGI’s own survey indicates that 30 percent of working-age Americans and 42 percent of Europeans are not aware that they can use digital platforms to earn money. It seems likely that many people who could benefit from additional options for earning income and would choose to pursue this option simply do not yet know this avenue is open to them. Any discussion of the growth potential of digital platforms for freelancing should be tempered by the reality that many of these platforms have struggled to gain traction. Some have folded outright; these include SpoonRocket, which offered low-cost meal delivery, and Homejoy, which offered housecleaning services. Other struggling platforms have resorted to cutting wages, laying off workers, or pivoting away from the on-demand consumer model. Others simply have not attained the scale needed to keep the price of their services down. Once-abundant venture capital for any digital startups that promised to bring the Uber model to additional types of services has begun to dry up, and the valuations of many high-flying startups have declined sharply. Instead of continued expansion in the number of viable digital platforms, intense competition seems likely to weed out many companies.⁴⁸⁶

Freelancing may engage millions of inactive, underemployed, or unemployed individuals. Government data reveal that there are 232 million adults in the United States and the EU-15 who are not working full time. Some of them choose not to work for a variety of reasons. But others in part-time roles would like to add hours, and still

⁴⁸⁵ Jonathan Hall and Alan Krueger, An analysis of the labor market for Uber’s driver-partners in the United States, Princeton University Industrial Relations Section working paper number 587, January 2015.

⁴⁸⁶ **Aaron Smith**, Shared, collaborative, and on demand: The new digital economy, Pew Research Center, May 2016, based on national survey conducted in November-December 2015.

others are unemployed or inactive and discouraged by their job prospects. At least 100 million of these people would like to work, either part time or full time. In all, some 20 million individuals in the United States and 84 million in the EU-15 would like to work. Freelancing has lower barriers to entry and offers the scheduling flexibility that many may need. The desire to increase earnings is particularly strong in Europe. Official data show that while two in ten people who do not work full time in the United States would like to work more hours, the corresponding figure in the EU-15 is four in ten. The largest difference is in the number of inactive workers who would like to earn more money, according to government data. This is consistent with a 2014 MGI survey, which found that eight in ten people surveyed across eight European countries would like to work more if the hours were flexible⁴⁸⁷.

While many who are unemployed want to find another traditional full-time position, freelancing can offer a bridge that allows them to continue earning until they find the right job. The long-term unemployed typically encounter even more daunting barriers to finding their way back into traditional jobs; many hiring managers are suspicious of gaps in work histories and wary about taking a chance on anyone who does not seem to be a “safe,” conventional candidate. Freelancing could provide this segment of the population with options for reengaging in the labor market. Seniors, caregivers, and students could be prime beneficiaries of flexible freelancing opportunities and propel growth.

The flexible opportunities afforded by freelancing are especially well suited to seniors, stay-at-home caregivers, and young people—all large and growing demographic groups with an interest in increasing work engagement but with significant time commitments or reluctance to take a 9-to-5 job. Seniors already are participating at higher rates in freelancing the senior segment of the independent workforce bears watching as waves of baby boomers continue to retire in advanced economies. Retirees make up 44 percent of the inactive population in the United States and between 30 and 50 percent of the inactive population in Europe. Since employers have historically encouraged employees to retire at “fixed” ages, it can be hard for this cohort to remain in traditional jobs. An Aegon survey found that only 23 percent of employers offer the option to move from full-time to part-time work and only 12 percent offer retraining.⁴⁸⁸

The harsh reality is that millions who are approaching their official retirement age will need to continue working additional years because of inadequate savings. About half of US households ages 55 and older have no retirement savings to supplement Social Security, reflecting the shift from defined-benefit plans to defined-contribution plans. Even those who do have some savings face the prospect of limited returns on their investments in a perpetually low-interest-rate environment and are more likely to postpone retirement and extend their working life. But a large share of seniors has non-financial reasons for wanting to stay in the labor force. They want to remain

⁴⁸⁷ A window of opportunity for Europe, McKinsey Global Institute, June 2015

⁴⁸⁸ The changing face of retirement: The Aegon retirement readiness survey 2014, Aegon, July 2014.

active and engaged, but not at the level of a structured full-time job. Research has found that many older professionals continue working because they find it gratifying, and they enjoy the social interactions of work; some feel they will be bored or will lose their sharpness if they fully retire.⁴⁸⁹

Already, there is evidence that more seniors are choosing to work. In the United States, labor force participation among 65- to 74-year-olds increased by 4.3 percentage points from 2004 to 2014 and is projected to increase by an additional 3.7 percentage points by 2024. An analysis of Eurostat data shows that countries with a greater prevalence of part-time work (especially Switzerland, the United Kingdom, Germany, and Norway) also have higher labor participation rates among the 54-to-74 age cohort. Freelancing enables seniors to choose how much to work and when to work—and because they also have access to pensions and to national health-care plans, they are less affected than other cohorts by some of the downsides of freelancing, such as job security and the lack of benefits. Seniors are already participating on digital platforms for independent earning. Airbnb reports that 10 percent of its hosts are over age 60, and seniors represent its fastest growing host demographic, which meshes with the fact that they are the age group most likely to own property. A quarter of Uber's drivers are age 50 or older. Furthermore, in the United Kingdom, adults over age 55 participate in freelancing at a higher rate (39 percent) than adults ages 25 to 54 (31 percent); the same general pattern holds in the United States, Sweden, and Germany. The trend is stronger when only seniors over age 65 are included; 48 percent of seniors with earned income in the United States and 57 percent of those in the EU-15 earn through independent work. This is significantly higher than the roughly 30 percent of prime working-age adults in the United States and the EU-15.

Growth could also be fueled by demand from organizations and Consumers for individual services. Millions of individuals want to work independently to earn their primary income. The independent workforce has the potential to grow by almost 65 million people in the United States and the EU-15. Could enough work be created or converted to enable this many people to pursue the working style they say they would prefer? The answer, it seems, is yes. Both the latent demand in unpaid household work and the potential for organizations to enable freelancing arrangements. At least in theory, there is more than enough potential to create opportunities for a much larger independent workforce. In practice, the number of jobs that could be performed by freelancers will depend on the ability of organizations to reshape occupations to work with external labor and the willingness of individual consumers to convert currently unpaid housework to independent work.

Individual demand for labor services could grow. Although on-demand digital platforms are still relatively new, there is early evidence that they have generated increased spending on services. Uber has done more than simply replacing taxi rides; it has encouraged people to take car services for trips on which they would once have

⁴⁸⁹ Guido Vanderseypen, Pre-retirement saving and the extension of working life: A model-based assessment of the impact of low interest rates, European Commission working paper number 2, 2015.

driven themselves. In New York City, one study found that while only 6 percent of traditional taxi pickups were outside of the most affluent borough of Manhattan or city airports, 22 percent of Uber pickups occurred in the more underserved outer boroughs⁴⁹⁰.

An analysis of the BLS American Time Use Survey and OECD Time Use Survey revealed that people spend approximately 3.2 hours per day on unpaid household work for which a paid corollary existed. This includes activities such as driving to work, food preparation, garden and lawn care, and external housecleaning. We then considered what reasonable portion of this work might be outsourced to an independent worker if finding the right service provider were easy, transparent, and affordable—exactly what on-demand platforms are designed to do. It is estimated that 6.2 billion annual hours of currently unpaid household chores in the United States and another 5.6 billion hours per year in Europe could be converted to approximately \$100 billion worth of paid independent work. This would be equivalent to creating some seven million full-time equivalent positions. At least in theory, there could be further growth in demand for individual services performed by freelancers—and if this came about, it could even represent a positive development for gender parity. MGI research has found that women perform approximately twice as much unpaid care work for their families as men do, and this burden limits the ability of many women to take on higher-paid and higher productivity roles in the workforce⁴⁹¹.

Freelancing May Generate Significant Benefits. Much of the public discussion to date on the shift to freelancing has focused on the risks and the potential downside. Less has been said about the potential macroeconomic benefits, but there could be substantial pluses in terms of mobilizing more human capital and creating a more efficient labor market. Similarly, there are microeconomic benefits for companies and individuals—as well as the intangible but arguably even more important effect of empowering millions of people to set the parameters of their own working lives. Freelancing could raise GDP through several channels. If the shift to freelancing gains momentum, the effects on workers and companies could eventually translate into several types of macroeconomic benefits:

- Increasing labor force participation and hours worked for the underemployed.

An analysis of government labor data indicates that there are 232 million people of working age across the United States and the EU-15 who work less than full time or are inactive. At least 100 million of them say they want to work more. Particularly in Europe, where many countries have persistent labor market woes, there is a strong desire among workers to become more productive. A previous MGI report on Europe found that 80 percent of survey respondents would like to work more hours each week to earn more income if they had flexible options. Similarly, in a global survey

⁴⁹⁰ **Jared Meyer**, “Uber-positive: The ride-share firm expands transportation options in low-income New York,” Manhattan Institute for Policy Research, issue brief number 38, September 2015

⁴⁹¹ The power of parity: Advancing women’s equality in the United States, McKinsey Global Institute, April 2016

conducted by LinkedIn in 2015, 55 percent of part-time workers and 31 percent of full-timers said they would like to add hours for a proportionate increase in pay. As more people are put to work, their incomes could bolster sagging demand across national economies that need an infusion of momentum.⁴⁹²

- Providing work for the unemployed.

For some, freelancing is not a preferred choice—but it may be a lifeline. When individuals are thrust into unemployment, freelancing can keep them afloat while they search for their next job. Having this kind of alternative readily available is critical for the millions of workers who may have traditional jobs but are in precarious financial circumstances. One study found a growing trend of people joining online labor marketplaces to offset temporary drops in their other income. The unemployed are indeed using freelancing as either a short-term bridge or a longer-term solution. In the United States, 27 percent of independent earners who were not students, retirees, or full-time homemakers reported experiencing unemployment or a period during which they were not earning income during the past year. The share was even higher (at 36 percent) among those who are independent out of necessity (the reluctant and the financially strapped combined). These shares are notably higher than the less than 15 percent of US survey respondents in traditional jobs who reported experiencing a recent bout of unemployment. In Europe, 24 percent of total independent earners and 34 percent of those who are independent out of necessity reported a bout of unemployment in the past year vs. 8 percent in the case of traditional workers.⁴⁹³

- Increasing capital productivity.

A small but growing share of independent earning involves renting out assets. In theory, this should improve capital productivity as underutilized assets and spare capacity are put to work—and digital platforms improve this capability by adding detailed, real-time information that can make a step change in utilization. For instance, by bringing together individual property owners with travelers visiting a destination on a specific date, who want specific amenities, and who have a clear budget in mind, platforms such as Airbnb, VRBO, FlipKey, and HomeAway monetize assets that might otherwise sit empty, unlocking new types of fractional capacity in the economy. Similarly, the average car is parked more than 95 percent of the time, but platforms such as Turo, Getaround, Uber, and Lyft can increase the utilization of idle vehicles—even beyond what traditional dispatching and cruising the streets achieved in offline transportation companies. These sharing economy platforms are now expanding to many other types of assets: photography equipment, private jets, boats, clothing, and office space.

- Increasing labor productivity.

⁴⁹² A labor market that works: Connecting talent with opportunity in the digital age, McKinsey Global Institute, June 2015.

⁴⁹³ Paychecks, paydays, and the online platform economy: Big data on income volatility, JPMorgan Chase Institute, February 2016.

It is also possible that a shift to freelancing could raise labor productivity, although there are also some offsetting effects. A potential increase in labor productivity comes from two sources. First, a shift to freelancing enables people to specialize in doing what they do best and raises their engagement. This has the potential to make them more productive, both through better skill matching of the right person for the right job, and higher employee engagement. Although the academic evidence is mixed, there is growing empirical evidence that employees who are more engaged are more productive in the time they are at work than those who are not. In addition, companies are disaggregating jobs between high-skill and low skill workers, enabling more specialization that should raise labor productivity. Many send routine tasks to freelancers so that their core team can focus on more challenging, collaborative problems where they add the most value. Digital platforms may improve the effectiveness of this strategy by using a wealth of data to improve the quality of the match between the worker and the task.⁴⁹⁴

- Stimulating consumption.

Digitally enabled services are providing consumers with access to services that were once inconvenient to obtain or that may not even have existed before. Many people who once would have driven themselves on local outings have changed their habits and will now summon a ride from Uber or Lyft on their smartphones. As digital matching services tap into these new markets, they may increase consumption across the economy. However, there is also the possibility that such sharing economy models could actually reduce consumption (for instance, if those same ride-sharing services decrease demand for cars).⁴⁹⁵

The growth of freelancing could create efficiencies and strategic advantages for companies and organizations. Companies, government agencies, nonprofits, and organizations of all sizes could benefit from the ability to hire freelancers and many are already doing it. One key advantage is the ability to expand their workforces in periods of peak demand and then revert to a leaner core team when the workload returns to normal. They can also hire quickly if the business is expanding rapidly. Furthermore, they can look for people with exactly the right skills when they need them. For many companies and other organizations, work has become increasingly project-based in nature, and they can benefit from accessing the right expertise to round out teams. In the marketing and advertising industries, long-term retainer deals to provide integrated services are becoming less common as the share of project-based assignments grows. Some pharmaceutical companies run clinical trials mainly with freelancers, from scientific researchers to administrative staff. 2/3 of companies with

⁴⁹⁴ **Martin Dewhurst, Bryan Hancock, and Diana Ellsworth**, “Redesigning knowledge work,” Harvard Business Review, January-February 2013.

⁴⁹⁵ **Rudy Tellis Jr.**, Digital matching firms: A new definition in the “sharing economy” space, US Department of Commerce Economics and Statistics Administration, ESA issue brief number 01-16, June 2016.

high adoption rates for digital tools expect workflows to become more project-based than function-based and that teams in the future will organize themselves accordingly.⁴⁹⁶

Organizational structures are beginning to morph as digitization allows them to connect in looser platform structures, with disaggregated tasks and more fluid teams. The ability to call in specialized help on an as-needed basis has a great deal of value for small businesses and startups in particular. Smaller enterprises may need specialized help at particular times: say, a marketing specialist to help during a product launch, an accountant during tax season, or a logo designer to establish a brand identity, but may be unable to afford having those people on staff full time. The availability of freelance labor has vastly reduced the cost and lowered the barriers to starting a business.

With minimal capital, an entrepreneur with an idea can now create a small company by calling in specialized help on a project basis, particularly by turning to platforms such as Upwork, Freelancer.com, or HourlyNerd, where they can identify external experts quickly. For companies both large and small, it can be cost-effective to hire freelancers. First, they are fully utilized; they work only when there is a need for their services. Second, digital platforms that aggregate a global pool of workers can lower the cost for particular tasks and make the going rate more transparent. While there is often a clear business case for outsourcing some tasks to freelancers, it does not apply universally. The pros and cons of keeping any job in-house or turning it over to an independent worker have to be weighed carefully against the institutional knowledge, experience, and on-the-job learning that long-term employees may provide. But corporate use of freelancers is not solely about outsourcing. In other cases, it unlocks new opportunities for growth, as it may free companies to invest in projects they would not undertake at all if they had to expand full-time staff. A company that wants to create a one-time marketing brochure may call in writers and designers to create it; the alternative in this case is likely not hiring a traditional in-house publishing team but simply not producing the piece. The availability of freelancers may encourage some entirely new economic activity.

ԱՐՄԱՆ ՎԱՐԴԱՆՅԱՆ

Երևանի պետական տնտեսագիտական համալսարան,
ասպիրանտ

ՍՇՆԱՏԱՆՔԻ ՇՈՒԿԱՆ ՖՐԻԼԱՆՍԻ ԴԱՐԱՇՐՁԱՆՈՒՄ

⁴⁹⁶ 2014 RSW/US agency-marketer new business report, RSW/US, August 2014.

Հոդվածը նվիրված է արդի համաշխարհային շուկայում տեղի ունեցող փոփոխությունների, դրանց առաջացման պատճառների, հնարավոր հետևանքների և մասնավորապես ֆրիլանսիգի զարգացող շուկայի ուսումնասիրմանը: Աշխատանքի գլխավոր նպատակն է՝ հասկանալ ինչով են պայմանավորված նման փոփոխությունները և տալ կանխատեսումներ հետագա զարգացման համար: Ուսումնասիրվող խնդիրներից են՝ աշխատանքի շուկայում տեղի ունեցող կառուցվածքային փոփոխությունները, միասնական տնտեսության զարգացումը, ֆրիլանս աշխատանքի հնարավորությունների ավելացումը: Ուսումնասիրության արդյունքում կարողացել ենք բացահայտել ֆրիլանս տնտեսության զարգացմամբ պայմանավորված դրական հետևանքները, անկախ աշխատանքի խթանման նախապայմանները և մակրոտնտեսական օգուտները:

АРМАН ВАРДАНЯН

Армянский государственный экономический университет,
аспирант

РЫНОК ТРУДА В ЭПОХУ ФРИЛАНСИНГА

В статье рассматриваются изменения на мировом рынке труда, раскрываются причины их возникновения, выявляются возможные последствия и изучается развивающийся рынок фрилансинга. Наша цель - понять, что вызывает эти изменения и дать прогнозы для дальнейшего развития. Изученные проблемы включают: структурные изменения на рынках труда, развитие долевого экономики, увеличение доли независимой работы. В результате мы смогли определить положительные последствия развития фрилансовой экономики и ее макроэкономические выгоды.

ЗАРУИ АЙРЯН

Национальная академия наук РА, Институт литературы им. М.Абеяна,
старший научный сотрудник, кандидат филологических наук, доцент

МАКСИМ ГОРЬКИЙ В РЕЦЕПЦИЯХ АРМЯНСКИХ ПИСАТЕЛЕЙ

Статья посвящена русско-армянским литературным взаимосвязям, развитию которых М. Горький уделял особое внимание.

В начале XX столетия Горький посетил Армению и, ознакомившись с армянской литературой (в русских переводах), проявил к ней глубокий интерес, способствуя при этом ее дальнейшей пропаганде и переводам.

Горький был всецело поглощен древнейшей историей и культурой Армении, о чем свидетельствует его редакторская работа над книгой “Сборник армянской литературы” (1916), изданной в Петербурге.

В статье исследуется литературное влияние Горького на творчество таких известных армянских писателей, как А. Исаакян, В. Терьян, А. Ширванзаде.

В ней также представлены оценки творчества Горького такими известными армянскими писателями, деятелями культуры, как А. Исаакян, Д. Демирчян, А. Спендиарян, а также исследованы переводы произведений Горького на армянский язык.

Ключевые слова: *литературные взаимосвязи, литература, перевод, влияние, исследование.*

История русско-армянских литературных взаимосвязей является одной из ярчайших и значимых страниц в жизни двух народов, в деле сближения и обогащения их культурного наследия, отложивших глубокий след на мировоззрении, нравственных и эстетических ценностях как армянских, так и русских писателей, поэтов – переводчиков, литературных критиков.

С начала XX века армянская культура, в частности, литература, вызвала большой интерес у таких выдающихся мастеров слова, как М. Горький, В. Брюсов, А. Блок, О.Мандельштам, А.Белый, А. Ахматова и другие, которые не только оценили и полюбили ее, но и с большим вдохновением стали переводить лучшие ее достижения на русский язык.

Указывая на роль и значимость художественного перевода в мировой литературе, литературовед Л. Мкртчян писал: «Перевод художественной литературы – это диалог между народами, диалог лучших сыновей народа, ведущий к взаимопониманию, к взаимонеобходимому сотрудничеству.

Можно сказать, что основы диалогического мира гораздо более прочны, чем мира монологического». [7, с. 9]

На рубеже XX века Максим Горький не только одним из первых стал активно пропагандировать армянскую литературу, но и всем своим творчеством, революционным пафосом, высшим гуманизмом, человеколюбием, несущим глубокий философский смысл, имел колоссальное влияние на армянских писателей и на формирование нового художественного метода в армянской литературе.

Знаменательным событием в культурной жизни XX века стало объединение известных русских писателей вокруг издательства «Всемирная литература», призванное нести обществу величайшие достижения мировой классики в высокохудожественных переводах. Это издательство считалось колыбелью переводческой школы и в его редакционную коллегию входили такие ученые, как С. Ф. Ольденбург, И. Ю. Крачковский, а также такие писатели, поэты, как А. Блок, К. Чуковский, М. Горький, М. Лозинский.

Требования Горького – знать все об авторе, его эпохе и литературе его страны, стали основными методами лучших, наиболее талантливых мастеров перевода. В переводческой работе искажение оригинала Горький считал преступным и недопустимым. Об этом он писал: «Отсюда следует, что издательства обязаны смотреть на работу не по старинке, как только на книжную торговлю, а так, как требуют новые условия жизни и новый читатель, то есть как на дело социального воспитания человека». [8, с. 321]

Большим культурным событием для двух народов было издание антологии «Поэзия Армении с древнейших времен до наших дней», вышедшей в свет в 1916 году под редакцией и со вступительной статьей Валерия Брюсова. Издание осуществилось при непосредственном содействии и поддержке Горького. Отметим, что многие переводы В. Брюсова и А. Блока из антологии до сих пор являются образцом высокого переводческого искусства.

В начале XX века В. Брюсов, ознакомившись с армянской поэзией, писал: «Знакомство с армянской поэзией должно быть обязательно для каждого образованного человека, как обязательно для него знакомство с эллинскими трагиками, с «Комедией» Данте, драмами Шекспира, поэмами Виктора Гюго». [9, с.13]

В 1916 году под редакцией Горького был издан «Сборник армянской литературы», куда вошли лучшие достижения армянских писателей, целью которого было привлечь внимание русской общественности к древнейшей и уникальной истории и культуре армянского народа, а также ко всему, что происходило на тот момент с армянами в Западной Армении.

Передовая армянская общественность, видные писатели того времени воспринимали Горького как крупнейшего деятеля русской культуры, преемника

и продолжателя лучших традиций русской литературы, основоположника социалистического реализма.

Следуя художественному методу Горького, писатели Армении также в своих произведениях стали воспевать революцию, строительство нового общества, выделяя роль народа, носителя нового и прогрессивного мировоззрения, с присущими ему лучшими человеческими качествами.

Современник Горького, выдающийся поэт Армении Ованес Туманян, являясь председателем Армянского литературного общества, высоко оценивал талант русского писателя, его неповторимо яркую индивидуальность, на что он указал в статье “Верный путь”: «...Единственно верный путь для литераторов – следовать за Горьким». [2, с. 255]

Литературное дарование Горького с темпераментом революционного борца в свое время воодушевило и революционера Степана Шаумяна, который в работе “О Горьком” писал: «Максим Горький – любимец русских рабочих... Он наш друг и соратник в великой борьбе за освобождение труда!». [2, с.239]

Горький проявлял большой интерес не только к армянской литературе, но был лично знаком с такими выдающимися мастерами армянской литературы, как В. Терьян, А. Исаакян, А. Ширванзаде, А. Акопян и другие, творчество которых вобрало в себя лучшие традиции, прогрессивность и новаторство русской литературы.

Свидетелем больших социальных перемен в общественно–политической жизни России был выдающийся поэт армянской литературы Ваан Терьян, который был лично знаком, а также сотрудничал и с М. Горьким, и С. Брюсовым. Годы учебы в Лазаревском институте восточных языков (1905 - 1908), а затем в Московском (1909 -1912) и впоследствии Петербургском университетах (с 1913) оставили неизгладимый след в становлении мировоззрения и поэтической индивидуальности поэта. Его поэзия сформировалась под большим влиянием русских символистов, а затем и русской революционно–демократической мысли, о чем свидетельствуют такие его стихотворения, как: *“Восход солнца”*, *“Я вышел из темницы одиночества...”*, *“Во власти все одних и тех же дум...”*, *“С зарей на эшафот поднялся он...”*, *“Спускается безжалостная ночь...”*, *“Хорошо тому, кто спокойно спит...”*, *“Что осталось”*, *“Песня рабочих”* и многие другие, которые впоследствии зазвучали и на русском языке в переводах таких известных русских переводчиков, как А. Ахматова, В. Звягинцева и другие.

По определению литературоведа Э. Джрбашяна, Терьян впервые в армянской поэзии создал лирический образ человека, живущего в большом городе, блуждающего по его улицам и предающегося бесконечным душевным мукам. Город в его стихотворениях предстает как подавляющая и устрашающая личность своей “гнетущей тяжестью” масса, где человек ищет “возмездие”. [3, с.170]

В. Я. Брюсов был одним из первых русских поэтов, давших высокую оценку поэзии В. Терьяна, и по этому поводу писал: «Тэриан коснулся тем, которые раньше оставались вне кругозора армянских поэтов, искал новых ритмов в

армянском стихе, с исключительной страстью отнесся к рифме, наконец, дал несколько превосходных переводов новейших русских и французских поэтов. Все эти стремления сближают Тэриана скорее с западно-армянскими поэтами, но он остался верен основным течениям школы “русских армян” задушевностью своих вдохновений, подходом ко многим вопросам, всем своим мирозерцанием (не говоря уже о языке и стиле) ». [1, с.67]

Прогрессивность мировоззрения, правда слова, поиски истины способствовали сближению Терьяна с Горьким, которому он один из первых представил историю, культуру, искусство Армении. Терьян впоследствии стал главным помощником Горького при составлении сборника армянской литературы.

Так, например, в письме от 21 июля 1915г. Терьян из Петрограда писал Горькому: «Многоуважаемый Алексей Максимович! На днях будет готов подстрочный перевод “Пэпо” Сундукяна. Благоволите сообщить мне, как мне поступить. Выслать перевод Вам или прийти к Вам (как условились, если не забыли)? Если Вы намерены немедленно взяться за перевод и если сочтете мое присутствие необходимым, я могу прийти в субботу, захватив с собой рукопись (подстрочный перевод “Пэпо”). Из поэтов осталось перевести несколько работ, не вошедших в их стихотворные книги и разбросанных по различным периодическим изданиям. Эти работы выберу и представлю уже переводчикам.

Обо всем остальном, относительно сборника, сообщу Вам лично, если понадобится прийти, если же не будет необходимости – дождусь Александра Николаевича (Тихонов, директор издательства “Парус”, ближайший помощник М. Горького.- З. А.) и сообщу ему. Искренне Вас любящий и уважающий Ваан Терьян». [10]

По верному замечанию литературоведа Р. Багдасаряна, примечательно то, что из всех произведений, помещенных в этой нашумевшей в армянском обществе книге, самому Горькому больше всего нравилась пьеса выдающегося драматурга Габриэла Сундукяна “Пэпо”, над переводом которой он работал. Об этом Багдасарян писал: «Надо полагать, его больше привлекла не столько мелодраматически-трагикомическая фабула сочинения из жизни хорошо знакомых ему тифлиских армянских низов, сколько классовая злободневность и заостренность произведения ». [10]

Особый литературный интерес у М. Горького вызвала поэзия выдающегося армянского поэта Аветика Исаакяна, которого на родине общепризыванно называли Варпетом (Мастер).

С творчеством Горького Исаакян познакомился еще в молодые годы, и оно по своему духу, правдой жизни было близко его поэтической индивидуальности.

В своих воспоминаниях о М. Горьком Исаакян писал: «В 1899 году, в Одессе как – то я бродил по огромной пристани в общей сутолоке, когда вдруг предомной остановился босяк с интеллигентным лицом и, с гордым видом протянув мне руку, промолвил: [6, с.83]

-Подайте во имя Максима Горького!..

- Кто такой Максим Горький?- спросил Исаакян.

- Это наш поэт, наш друг и философ...- ответил он ».

Именно эта встреча послужила поводом к тому, что Исаакян в тот же день приобрел два тома рассказов Горького, раскрывших ему нравственные и эстетические ценности русского писателя.

Характеризуя рассказы Горького, Исаакян писал: «Казалось, Максим Горький писал для моей души... Герои замечательных рассказов Горького захватили меня. Стихийные души, бунтари, они хотят уничтожить мещанский мир – мир, где ничтожные людишки засели, как в тюрьмах, в своих жалких городишках, запутавшись в сетях рабского труда и в “мертвящей душу собственности”... Бунтарская романтика гармонировала тогда с моими переживаниями. Максим Горький чудесно выражал эти мои мысли и чувства и стал моим любимейшим поэтом». [4, с. 274]

Следовательно, литературное дарование Горького оставило свое глубокое влияние на творчество Исаакяна, о чем свидетельствуют его ранние стихотворения, как, например: “Ах, наше сердце полно забот...” (1898), “Колокол свободы” (1903), “Возмездия и ненависти ад...” (1905) и многие другие, где со всей силой звучит революционный пафос армянского поэта, чутко уловившего и выразившего назревающий общественный протест.

В качестве примера приведем фрагмент из стихотворения “Колокол свободы” в переводе Н. Тихонова, звучащего созвучно боевому духу Горького: [5, с.164]

...Довольно нам нести позор цепей –
Мы жить хотим свободными людьми,
Расплавить цепи дай, огонь, скорей,
Дай силу нам, о мести нам греми.

Греми, зови и зовом мрак руби
В полях, где смерть, и слава, и борьба,
В трубу войны священной нам труби,
На бой с насильем пусть зовет труба!..

Следование горьковским традициям наблюдается также в рассказе Исаакяна “У них есть знамя”, где главные герои – люмпен–пролетарии, стали на путь борьбы против всех старых и отживших себя социальных условий, препятствующих развитию человеческой личности, его счастья.

В 1901 году Исаакян первым из армянских поэтов перевел “Песню о Буревестнике”. «Это изумительное произведение, - писал Исаакян, - нашло большой отклик в армянском обществе, я получал восторженные письма; на армянских литературных вечерах везде читали “Песню о Буревестнике”». [6, с. 83]

Впервые перевод был напечатан в русском журнале “Жизнь” (1901, № 4), а затем в журнале “Дрошак” (Женева, 1901, № 6). [6, с. 83]

В своем переводе Исаакян не только блестяще передал идейно – смысловую нагрузку оригинала, приковывая внимание читателя к главной мысли – призыву к революции, но также верно воссоздал стилистическое богатство “Песни”, состоящей из чередующихся ярких метафор, символов, свидетельствующих о языковом богатстве и мастерстве Горького - художника.

Классическим образцом искусства революционного романтизма Исаакян назвал “Песню о Соколе”, где армянского поэта особенно воодушевил афоризм

Горького “Рожденный ползать летать не может”, и он воссоздал аналогичную мысль в стихотворении “Песни греха и покаяния”, аллегорично противопоставив орла ворону. Фрагмент стихотворения в переводе Вс. Рождественского звучит так: [4, с. 273]

Могучий орел, свой снижая полет,
И ворона ниже летит иногда,
Но ворону гордых орлиных высот,
Взлетая с низи, не достичь никогда...

Глубокая, философская натура Исаакяна проявила большой интерес и к рассказу Горького “Старуха Изергиль”, и он также, наряду с пролетарским писателем, в своих произведениях стремился выявить истинную ценность человеческой жизни. Не случайно Исаакян восхищался образом мудрой и свобододоблюбивой старухи Изергиль, готовой к самопожертвованию во имя своих идеалов.

Исаакян был тонким ценителем также и драматургии Горького, выделяя ее глубокое социально – философское содержание. Не случайно, что пьеса “На дне” была одной из настольных книг поэта, где карандашом им было сделано около 50 пометок.

В восприятии Исаакяна пьеса “На дне” проповедует революционную гуманистическую философию о необходимости переустройства мира и о высоком назначении человека.

Известно, что в 1928 году М. Горький приехал в Армению, где и состоялась его встреча с Исаакяном на вечере песни и пляски, проводимом в честь русского писателя.

В своих воспоминаниях А. Исаакян писал: «Горький был окружен большой толпой людей, когда меня представили ему. Мое имя было ему знакомо: он вспомнил, что в отредактированном им “Армянском сборнике” напечатаны и мои произведения. Моей радости не было границ: наконец я имел счастье видеть моего любимого писателя...». [4, с.273]

Во время их встречи Исаакяну удалось записать и высказывания Горького об армянских народных песнях и танцах: «... Меня ваша не знакомая до сего дня культура взволновала, зажгла, заставила переживать, мечтать, ибо суть ее общечеловеческая – труд, любовь, горе, желание, и все это в армянском одеянии, в вашей национальной форме, которая прекрасна, самобытна». [4, с.273]

По воспоминаниям Исаакяна, Горький был потрясен Араратом, и завороченно смотря на погруженную в синюю бездну вершину, повторял: «Да, великолепно... бесподобно... чудесно...». [4, с.276]

Вернувшись в Москву после поездки по Советскому Союзу, Горький в 1929г. поместил свои путевые очерки в журнале “Наши достижения”, где писал также об Армении, ее экономических и культурных достижениях. Свои впечатления он выразил так: «У меня осталось самое прекрасное впечатление от поездки в Эривань и от объезда Армении. Армения – страна с большим будущим.

Народ Армении производит впечатление энергичного народа, который, без сомнения, знает, что он делает, знает, какие задачи ему предстоит решать». [10]

В очерке “В долине Дилижана” Горький описал удивительную красоту армянской природы, ошеломляющей разнообразием и богатством своих красок.

В очерке отразились также и его размышления о жестоком историческом прошлом армянского народа: «Меньше всего лирически прекрасная долина Дилижана должна бы служить рамой для воспоминаний о картинах кошмарных, кровавых преступлений. Но уже помимо воли память воскрешает трагическую историю Армении конца XIX - начала XX веков, резню в Константинополе, Сасунскую резню, “Великого убийцу”, гнусное равнодушие христиан “культурной” Европы, с которым они относились к истреблению их “братьев во Христе”, позорнейший акт грабежа самодержавным правительством церковных имуществ Армении, ужасы турецкого нашествия последних лет - трудно вспомнить все трагедии, пережитые этим энергичным народом. Удивительно быстро и ловко забывают факты такого рода господа “гуманисты”, идеалисты, защитники “культуры”, основанной на жадности, зависти, на рабстве и циническом истреблении народных масс. Ложь и лицемерие защитников этой “культуры по уши в крови и грязи” восходят до явного безумия, до преступления, которому нет достойной кары». [10] Отсюда следует, что высокая гражданственность Горького, его космополитическое мышление позволили ему верно понять и оценить тот трагичный, терновый путь, по которому прошел армянский народ.

К 70-летию Горького Исаакян выступил в печати со статьей “Максим Горький” (1938), где дал творческий портрет великого писателя. Об этом он писал: «Читая Горького, я бродил вместе с ним и с его героями по просторам России: по Волге, по берегам Черного моря, по Молдавии. Особенно по Волге, поистине реке – матушке всех обездоленных и бездомных, вдоль которой, в просторных степях, веками находили приют свободолюбивые и непокорные люди... Волга – эпическая колыбель свободы и мятежа, где звучали могучие песни необузданной вольницы, песни о героических походах Стеньки Разина, Пугачева...». [10]

В восприятии Исаакяна Горький был олицетворением бунта против общества - протест, борьба за переустройство жизни, действительности, прославление и культ человека.

Известно, что в последние годы жизни Исаакян часто обращался к роману Горького “Жизнь Клим Самгина”, где его воодушевляли эпические масштабы романа, богатая галерея образов, творческая самоотверженность автора.

Творчество Горького было в центре внимания и выдающегося певца революции, новатора армянской поэзии - Егише Чаренца, поднявшего ее на новый, более прогрессивный уровень.

Характеризуя поэзию Чаренца, литературовед Э. Джрбашян писал: «Подобно бурно прожитым годам и творчество его отмечено беспокойными исканиями и резкими переходами, взлетами и спадами. Эпоха войн, революций и строительства нового общества отразилась не только в произведениях Чаренца, но и в самой могучей и неповторимой личности революционного художника, в его подлинно новаторском духе и личной судьбе. Чаренц – поэт и человек – сам памятник эпохи, значение его выходит за рамки своего времени». [3, с. 246]

Революционные 1918 – 1921 годы оказали большое влияние на поэтическое мировоззрение Чаренца, когда были созданы поэмы “Соба”, “Неистовые толпы”, “Песня о народе” и другие. А впоследствии Чаренц целиком отдается поискам нового содержания и нового художественного стиля. Так, в статье “О литературной программе Стандарта” (1924) он отмечал: «Искусство в эпоху диктатуры пролетариата должно не отображать, а самым активным образом, поделовому и непосредственно участвовать в борьбе». [3, с. 246]

Чаренц был большим знатоком и пропагандистом русской литературы, которую он переводил с большой ответственностью. В 1934 г. он перевел книгу Горького “Стихотворения и легенды”, а также его пьесу “Достигаев и другие”, отразив в них философско–гуманистические мысли русского писателя. Переводы Чаренца были высоко оценены А. Исаакием. Они, по мнению Варпета, зазвучали на армянском языке созвучно оригиналу, “на мощном дыхании”. [4, с.274]

С глубоким эмоциональным чувством Чаренц откликнулся на смерть Горького, выступив в печати со статьей “Путь гениев и звезд” (“Хорурдаин Айастан”, 24 июня 1936 г.), в которой, в частности, обрисовал писателя как “великого человека, гражданина”, “шествующего по путям новой человеческой истины, интеллектуального чудотворца с взглядом пророка... которому предстояло обессмертиться в веках не феноменом, поднявшимся со дна социального океана, а родившимся из лона гениального русского народа гениальным писателем и великим гражданином, своим литературным талантом происходившим из величественного рода Пушкина и Толстого, последним органичным звеном в классической цепи русской литературы”. [4, с.276]

Большим другом и соратником Горького был также армянский прозаик, драматург Александр Ширванзаде, в восприятии которого Горький был исключительной величиной, первым по своему авторитету писателем в мире.

О своих впечатлениях о книге “Детство” Ширванзаде писал Горькому: «Разрешите мне выразить глубочайшую благодарность за то редкое духовное удовлетворение, которое доставила мне ваша книга “Детство”, чтение которой я только что закончил». [2, с. 242]

Ширванзаде высоко оценивал искренность произведений Горького, глубокое знание жизни своего народа, представленной посредством высокой художественной правды.

Примечательно, что Горький впервые услышал имя Ширванзаде еще до непосредственного ознакомления с его творчеством: «Имя Ваше услышал впервые в 92 г. В Тифлисе, а затем в 97 году, сидя в Метехском замке». [2, с. 242]

Уже тогда Ширванзаде был известен среди читателей Закавказья, и Горький, глубоко изучающий жизнь народов России, не мог не обратить внимания на жизнь людей промышленного Баку путем знакомства с творчеством Ширванзаде, всесторонне изобразившего жизнь промышленной буржуазии.

По замечанию литературоведа А. Григоряна, переписка Горького и Ширванзаде – одно из доказательств путей идейно – творческого сближения двух писателей. Об этом он писал: «В свете этой переписки закономерно возникает вопрос о творческом взаимообогащении. А оно несомненно. Никто,

конечно, не может указать на сходные персонажи, например, в “Свате Моргана” Ширванзаде и каком – либо из произведений Горького. У настоящих писателей взаимообогащение и взаимопонимание происходит очень тонко...». [2, с. 253]

Многогранная личность Горького была высоко оценена также и классиком армянской литературы Дереником Демирчяном, который в очерке “Горький” вспоминал так об их первой встрече в Ереване в 1928 году: «Максим Горький... Он совершенно не был похож на того Горького, которого я представлял! Хотя я видел многие его портреты, знаком был со множеством касающихся его работ, воспоминаний, в которых описывались и фигура, и особенные черты его характера, тем не менее могу сказать, что ни один из них не давал мне того облика, который я увидел, встретившись с живым-здоровым Горьким!». [10]

Скромный и простой, общительный, с живым характером - так описывал Демирчян Горького: «Он, в простой легкой серой одежде, высокий и костлявый, с длинными худыми руками, шагал, несколько подавшись вперед... и деловым шагом и взглядом, присущим лишь работягам, которые, будучи отягощенными какими-то заботами или делами, не имеют времени казаться торжественными, выказывать себя или улыбаться встречному». [10]

Характеризуя Горького, Демирчян отмечал, что он был человеком большой духовной культуры, обладающим прекрасной памятью, безошибочно помнил произведения тех писателей, которые вошли в составленный и отредактированный им “Сборник армянской литературы”.

В очерке Демирчян описал также творческие встречи Горького с интеллигенцией в Союзе писателей Армении как в 1928-м, так и позднее, на Первом Всесоюзном съезде советских писателей в Москве (1934). Горький покорила его обликом труженика, своей простотой. Об этом Демирчян писал: «На лицо внешне казался холодным, даже неприветливым, но сердце, сердце было полно доброты – когда улыбался, глубокие морщины его бесстрастного лица и серые глаза наполнялись беспредельной добротой и красотой. А Лев Толстой говорил: кто, улыбаясь, становится красивее - он добрый, настоящий человек!» И Горький был таким». [10]

Горький проявлял большой интерес и к творческой интеллигенции Армении, в частности, к актерам, музыкантам, художникам.

Исследуя связь Горького с Арменией, можно заключить, что древнейшая сакральная страна была любима и дорога русскому писателю, который не только активно пропагандировал армянскую литературу, но и живо общался и переписывался с видными писателями того времени, которых объединяли общие задачи и цели в развитии нового, более прогрессивного общества, а также социалистической литературы.

Горькому были близки мировоззрение, глубокая философичность армянского народа, его литературы, идущие из глубин средневековья, с поэзии Григора Нарекаци, Нерсеса Шнорали и других, с эпохи которых книга считалась святыней, духовной пищей армян из поколения в поколение.

Писатели Армении, общественные деятели, в свою очередь, оценили и выделили в Горьком не только его яркое литературное дарование, но и его как

носителя и распространителя высших культурных, нравственных ценностей, особое человеколюбие, гуманизм, слова которого основывались на прочном фундаменте правды. Вслед за Горьким писатели Армении в своих произведениях стали отражать правду жизни, подняв при этом из общей массы голос рабочих, простых тружеников, строителей нового общества.

Впоследствии, продолжая благородную миссию Горького, русско–армянские литературные взаимосвязи развили и подняли на более высокий уровень такие выдающиеся русские поэты – переводчики, как Анна Ахматова, Елена Николаевская, Вера Звягинцева, Ирина Снегова, Арсений Тарковский, Белла Ахмадулина, Давид Самойлов, Юрий Левитанский, Михаил Дудин, Евгений Евтушенко, Михаил Синельников, Андрей Битов и другие, творческая деятельность которых вошла в золотой фонд истории мировой литературы.

ЛИТЕРАТУРА

- Армянская поэзия в переводах В. Я. Брюсова / Под ред. А. Инджикяна. – Ереван, 1956. -319 с.
- **Григорян А.** У истоков социалистического реализма. –Ереван: Айастан, 1963. -340 с.
- **Джрбашян Э.** Четыре вершины: Туманян, Исаакян, Терьян, Чаренц. -М.: Советский писатель, 1990. -317 с.
- **Исаакян А.** Аветик Исаакян и Россия. -М.: Советский писатель, 1988. -295 с.
- **Исаакян А.** Избранное: Стихотворения: Легенды и баллады:Басни: Поэмы. –Ереван, 2006. - 486 с.
- **Мкртчян Л.** Аветик Исаакян и русская литература. – Ереван: Армянское государственное издательство, 1963. -242 с.
- **Мкртчян Л.** Если бы в Вавилоне были переводчики. –Ереван, 1987. - 437 с.
- **Шор В.** Из истории советского перевода //Мастерство перевода. -М., 1990. - 544 с.
- Поэзия Армении с древнейших времен до наших дней / Под ред., со вступительным очерком и примечаниями В. Я. Брюсова. -Издание Московского армянского комитета. -М., 456 с.
- **Багдасарян Р.** Армения - страна с большим будущим... // <https://www.proza.ru/2012/01/26/1262>

ԶԱՐՈՒՅԻ ՀԱՅՐԵԱՆ

ՀՀ ԳԱԱ Մ. Արեղյանի անվան գրականության ինստիտուտի ավագ գիտաշխատող,
բանասիրական գիտությունների թեկնածու, դոցենտ

ՄԱՔՍԻՄ ԳՈՐԿԻՆ ՀԱՅ ԳՐՈՂՆԵՐԻ ԸՆԿԱԼՄԱՄԲ

Հոդվածը նվիրված է ռուս-հայկական գրական կապերին, որոնց զարգացմանը հատուկ ուշադրություն էր ցուցաբերում Մարսիմ Գորկին:

XX դարի սկզբներին Գորկին, այցելելով Հայաստան և ծանոթանալով հայ գրականությանը (ռուսերեն թարգմանություններին), մեծապես հետաքրքրվեց դրանով և նպաստեց վերջինիս տարածմանը:

Հոդվածում ուսումնասիրվում է հայ հայտնի գրողներ Ավ. Իսահակյանի, Վ. Տերյանի և Ալ. Շիրվանզադեի ստեղծագործությունների վրա Մ. Գորկու թողած գրական ազդեցությունը:

ZARUHI HAYRYAN

National Academy of Sciences of the RA, M. Abegyan Institute of Literature,
PhD of Philological Sciences, Associate Professor, Senior Researcher

M. GORKY IN THE PERCEPTION OF ARMENIAN WRITERS

The article is devoted to Russian-Armenian literary interrelations, to the development of which M. Gorky paid special attention. Gorky was completely absorbed in the ancient history and culture of Armenia, as evidenced by his editorial work on the book "Collection of Armenian Literature" (1916), published in St. Petersburg.

The article investigates Gorky's literary influence on such famous Armenian writers' works as A. Isahakyan, V. Teryan, A. Shirvanzade.

ՏԻԶԻԿԱ, ԻՆՏՈՐՄԱՏԻԿԱ, ՔԻՄԻԱ, ԿԵՆՍԱԲԱՆՈՒԹՅՈՒՆ

ԱՇՈՏ ՄԵԼՏՈՆՅԱՆ

ՀՀ ԳԱԱ գիտակրթական միջազգային կենտրոն, կենսաինֆորմատիկայի խումբ
ԱՐՄԵՆ ՊՈՂՈՍՅԱՆ

ՀՀ ԳԱԱ գիտակրթական միջազգային կենտրոն, կենսաինֆորմատիկայի խումբ,
ֆիզիկամաթեմատիկական գիտությունների դոկտոր, դոցենտ
ՀՐԱՆՏ ՂԱՐԱԲԵԿՅԱՆ

ՀՀ ԳԱԱ գիտակրթական միջազգային կենտրոն, կենսաինֆորմատիկայի խումբ,
կենսաբանական գիտությունների թեկնածու
ՀՐԱԶՅԱ ԱՍՅԱՏՐՅԱՆ

ՀՀ ԳԱԱ ինֆորմատիկայի և ավտոմատացման պրոբլեմների ինստիտուտ,
տեխնիկական գիտությունների թեկնածու, դոցենտ

ԲԱՐՁՐ ԱՐՏԱԴՐՈՂԱԿԱՆՈՒԹՅԱՆ ՀԱՄԱԿԱՐԳԵՐԻ ԿԻՐԱՌՈՒԹՅՈՒՆԸ ԲՆԱԳԻՏՈՒԹՅԱՆ ԲՆԱԳԱՎԱՌՈՒՄ

Ներկայումս բնագիտության բնագավառում ամենակարևոր խնդիրներից մեկը թերևս առկա գերհզոր ռեսուրսների էլեկտրաէներգիայի սպառման օպտիմալացման և արդյունավետության խնդիրներն են:

GROMACS ծրագրային փաթեթի զուգահեռացման առանձնահատկությունները պարզելու համար բարձր արտադրողականության համակարգերի (HPC) վրա կատարվել են մի շարք համակարգչային թեստային փորձեր: Որպես թեստային համակարգ՝ վերցվել է նատրիումի պենտադեցիլ սուլֆոնատ/ջուր համակարգը, որը բաղկացած է 2.5 միլիոն ստոմից: Վերլուծությունները կատարվել են բազմապրոցեսորային մեքենաների և NVIDIA Tesla K40/K80 գրաֆիկական պրոցեսոր պարունակող գերհզոր համակարգերի վրա: Պարզվել է, որ գրաֆիկական պրոցեսորներով զինված համակարգերի կիրառությունը բերում է էներգիայի զգալի խնայողության:

Բանալի բառեր՝ բարձր արտադրողականության համակարգեր, մոլեկուլային դինամիկա, զուգահեռացում, կանաչ հաշվարկներ:

Ներածություն

Ինֆորմացիոն տեխնոլոգիաների զարգացմանը զուգընթաց՝ մեծ թափ սկսեց ստանալ տարբեր ծրագրային փաթեթների կիրառությունը մոլեկուլային

ֆիզիկայի, կենսաբանության և այլ ոլորտներում [1]: Հաշվարկային ռեսուրսների հզորացման հետ սկսեցին ուսումնասիրել արդեն ավելի բարդ համակարգեր, որոնց մասնիկների թիվը հասնում էր մի քանի միլիոնի [2]: Հայտնի են բաց կողով զուգահեռացման հնարավորություններով մի շարք ծրագրային փաթեթներ, ինչպիսիք են NAMD [3], GROMACS [4], CHARMM [5], DL_POLY [6] և AMBER [7]:

Ուսումնասիրվող համակարգի չափերի մեծացմանը զուգահեռ՝ բավականին ինտենսիվ քննարկվում են նաև էլեկտրաէներգիայի օպտիմալ օգտագործման հետ կապված հարցերը՝ էներգիայի արդյունավետության բարելավման ուղիներ որոնելով [8]: Այդ նպատակով՝ նմանատիպ բարդ խնդիրների համար վերջին տարիներին զգալիորեն աճել են գրաֆիկական պրոցեսորներով զինված գերհզոր համակարգերի կիրառությունը, որոնք էներգիայի ծախս/արագագործություն հարաբերության առումով գերազանցում են դասական բազմապրոցեսորային մեքենաներին:

Սույն հետազոտության նպատակն է՝ պարզել մի քանի միլիոն մասնիկ պարունակող համակարգի արագագործությունը տարբեր պլատֆորմների (այդ թվում նաև գրաֆիկական պրոցեսորներով աշխատողների գերհզոր համակարգերի) վրա:

Արդյունքները և քննարկումը

Ինչպես արդեն նշել ենք, որպես թեստային համակարգ վերցվել է նատրիումի պենտադեցիլ սուլֆոնատ/ջուր համակարգը, որը պարունակում է ավելի քան 2.5 միլիոն մասնիկ:

Փորձերը կատարվել են հետևյալ գերհզոր համակարգերի վրա՝

1. 12 միջուկանի Xeon E5-2620 պրոցեսորներ՝ զինված Nvidia Tesla K40 Kepler GPU գրաֆիկական սալիկով
2. Բազմամիջուկանի մեքենա՝ զինված Nvidia Tesla K80 գրաֆիկական սալիկով
3. Ինչպես նաև մինչև 8000 պրոցեսոր պարունակող գերհզոր համակարգ Համակարգի արդյունավետության ստացված արդյունքները ներկայացված են աղյուսակ 1-ում:

| <i>Բազմապրոցեսորային մեքենա</i> | | <i>12 միջուկ/K40 գրաֆիկական սալիկով</i> | |
|---------------------------------|-----------|---|-----------|
| Միջուկ | Արդ.նվ/օր | Միջուկ | Արդ.նվ/օր |
| 128 | 0.132 | 4 | 0.124 |
| | | | 0.213 |
| | | | 0.244 |
| | | | 0.442 |
| 256 | 0.237 | 8 | 0.213 |
| 1024 | 0.515 | 16 | 0.244 |
| 2048 | 1.59 | 24 | 0.442 |

Աղյուսակ 1. Տարբեր պլատֆորմների վրա արագագործության արժեքները (նվ/օր)

Ինչպես երևում է փորձի արդյունքներից, գրաֆիկական պրոցեսորներով զինված համակարգերը մի քանի անգամ ավելի արագ են վերլուծում խնդիրը,

քան դասական բազմամիջուկային գերիզոն մեքենաները: Կարելի է ենթադրել, որ 24 միջուկանի գրաֆիկական պրոցեսորով մեքենան տալիս է նույնքան արդյունավետություն, որքան 1024 միջուկը: Դեռ ավելին, նոր սերնդի K80 սալիկները ցույց են տալիս մոտ երկու անգամ ավելի արագ արդյունք, քան նախորդները:

Մյուս կողմից, հարկ է նշել, որ ի տարբերություն բազմապրոցեսորային մեքենաների, գրաֆիկական պրոցեսորով զինված մեքենաները բավականին էներգախնայող են, և նույն խնդրի իրագործման համար պահանջում են մի քանի հարյուր վատտ (~80-300Watt կախված նաև հաճախությունից), մինչդեռ նախորդների ծախսը հասնում է մեգավատտերի:

Այսպիսով, համակարգչային թեստային փորձերը մոլեկուլային դինամիկայի մեթոդով ցույց են տալիս, որ մեծ համակարգերի դեպքում ցանկալի է օգտագործել գրաֆիկական պրոցեսորներ, որը կրերի էլեկտրաէներգիայի և ժամանակի զգալի խնայողության:

Նշված աշխատանքը մասամբ ֆինանսավորվել է Եվրոպական Հորիզոն-2020 ծրագրի կողմից (VI-SEEM N-675121 նախագիծ):

ԳՐԱԿԱՆՈՒԹՅՈՒՆ

1. Allen P.A. and Tildesley D.J. *Computer simulation of liquids*, Clarendon Press, Oxford, 1987
2. Poghosyan A.H., Arsenyan L.H., Astsatryan H., Gyurjyan M., Keropyan H., Shahinyan A.A. “NAMD Package Benchmarking on the Base of Armenian Grid Infrastructure”. *Communications and Network*. 4:34-40. 2012
3. L. Kale, R. Skeel, M. Bhandarkar, R. Brunner, A. Gursoy, N. Krawetz, J. Phillips, A. Shinozaki, K. Varadarajan and K. Schulten, “NAMD2: Greater Scalability for Parallel Molecular Dynamics”. *Journal of Computational Physics*, vol. 151, no. 1, pp. 283-312, 1999.
4. D. van der Spoel van, A. Buuren, E. Apol, P. Meulenhoff, D. Tieleman, A. Sijbers, B. Hess, K. Feenstra, E. Lindahl, R. van Drunen and H. Berendsen, *Gromacs User Manual Version 3.1.1*. Nijenborgh 4, Groningen, 2002.
5. B. Brooks, R. Bruccoleri, B. Olafson, D. States, S. Swaminathan and M. Karplus “CHARMM: A Program for Macromolecular Energy, Minimization, and Dynamics Calculations”. *Journal of Computational Chemistry*, vol. 4, no. 2, pp. 187-217, 1983.
6. W. Smith and I. Todorov, “A short description of DL POLY”, *J. Mol. Sim.* vol. 32 no. 12, pp. 935-943, 2006
7. D. Pearlman, D. Case, J. Caldwell, W. Ross, T. Cheatham, S. DeBolt, D. Ferguson, G. Seibel and P. Kollman, “AMBER, a Computer Program for Applying Molecular Mechanics, Normal Mode Analysis, Molecular Dynamics and Free Energy Calculations to Elucidate the Structures and Energies of Molecules”. *Computer Physics Communications*, vol. 91, no. 1-3, pp. 1-41., 1995
8. Poghosyan A.H., Arsenyan L.H., Astsatryan H.V. “Dynamic Features of Complex Systems: A Molecular Simulation Study”, *Modeling and Optimization in Science and Technologies*. 2014, 2:117-121

ԱՄՈՏ ՄԵԼՏՈՆՅԱՆ

Национальная академия наук РА, Международный научно-образовательный центр,
группа биоинформатики

ԱՐՄԵՆ ՍՈԳՈՍՅԱՆ

Национальная академия наук РА, Международный научно-образовательный центр,
группа биоинформатики, доктор физико-математических наук, доцент

ԳՐԱՆՏ ԳԱՐԱԲԵԿՅԱՆ

Национальная академия наук РА, Международный научно-образовательный центр,
группа биоинформатики, кандидат биологических наук

ԳՐԱԿՅԱ ԱՏՇԱՏՐՅԱՆ

Национальная академия наук РА, Институт информатики и автоматизации,
кандидат технических наук, доцент

ПРИМЕНЕНИЕ СИСТЕМ ВЫСОКОЙ ПРОИЗВОДИТЕЛЬНОСТИ В ОБЛАСТИ ЕСТЕСТВЕННЫХ НАУК

В настоящее время одной из важнейших проблем в области естественных наук является задача, связанная с оптимизацией и производительностью потребления энергии сверхмощных ресурсов.

Для определения свойств программного пакета GROMACS на высокопроизводительных программах (HPC) проводился ряд тестовых программных экспериментов. В качестве тестовой системы был принят пентадецил сульфонат натрия/2.5млн. атомная система воды. Анализы были проведены на сверхмощных машинах, содержащих многопроцессорные машины и графический процессор NVIDIA Tesla K40 / K80. Было обнаружено, что применение систем, оснащенных графическими процессорами, приводит к значительной экономии энергии.

ASHOT MELTONYAN

International Scientific-Educational Center of the National Academy of Sciences,
Bioinformatics Group

ARMEN POGHOSYAN

International Scientific-Educational Center of the National Academy of Sciences,
Bioinformatics Group, Doctor of Physical-Mathematical Sciences, Associate professor

HRANT GHARABEKYAN

International Scientific-Educational Center of the National Academy of Sciences,
Bioinformatics Group, Candidate of Biological Sciences

HRACHYA ASTSATRYAN

National Academy of Sciences of the RA,
Institute for Informatics and Automation Problems IIP,
Candidate of Technical Sciences

THE USAGE OF HIGH PERFORMANCE COMPUTING SYSTEMS IN THE FIELD OF NATURAL SCIENCES

Nowadays, one of the most important problems in the field of natural sciences is the problems concerning the optimization and efficiency of energy consumption of existing high performance computational resources.

To testify the features of parallelizing the GROMACS software package, a series of testing experiments were performed on high performance computing (HPC) systems. As a testing system, a sodium pentadecyl sulphonate / water system has been taken, consisting of ~2.5 million atoms. The analysis has been carried out on multicore and NVIDIA Tesla K40/K80 equipped supermachines. It has been stated that the use of graphical processor-equipped systems results in significant energy savings.

ԺՈՋԵՑ ՓԱՆՈՍՅԱՆ

Հայաստանի ազգային պոլիտեխնիկական համալսարան, Հելիոտեխնիկա
գիտահետազոտական լաբորատորիայի ղեկավար, ֆիզիկամաթեմատիկական
գիտությունների դոկտոր, պրոֆեսոր

ԱԷՔՍԱՆԴ ԴՈՆՈՅԱՆ

Հայաստանի ազգային պոլիտեխնիկական համալսարան, Էներգետիկայի և
Էլեկտրատեխնիկայի ինստիտուտի էլեկտրաէներգետիկայի ամբիոնի մագիստրանտ

**ՓՈՔՐ ՄԱԿԵՐԵՍՈՎ ԱՐԵՎԱՅԻՆ ՖՈՏՈԷԼԵՄԵՆՏԱՆԵՐԻՑ ՄԵԾ
ԱՐԴՅՈՒՆԱՎԵՏՈՒԹՅԱՄԲ ԷԼԵԿՏՐԱԷՆԵՐԳԻԱՅԻ ԱՐՏԱԴՐՈՒԹՅՈՒՆ**

Արևային էներգետիկայի զարգացման հիմնական խնդիրը հնարավորինս փոքր ներդրումներով և փոքր տարածքներ զբաղեցնելով մեծ արդյունավետությամբ և քանակությամբ էլեկտրաէներգիայի արտադրման սարքերի պատրաստումն է: Մշակված սարքի միջոցով հնարավոր է դառնում արտադրել 2 կՎտ հզորություն օգտագործելով ընդհամենը 100 ֆոտոէլեկտրական կասկադային էլեմենտներ՝ յուրաքանչյուրը՝ 1սմ² մակերեսով: Արտադրության նման հնարավորություն ստացվում է ֆրենելային խտարարների և արևի շարժմանը հետևող հայելային համակարգի միջոցով:

***Քանայի բառեր**՝ ֆոտոէլեկտրական էլեմենտներ, արևի շարժմանը հետևող, ֆրենելային խտարարներ, ջերմահեռացում*

Ներածություն

Վերականգնվող էներգետիկան արագ տեմպերով է զարգանում ամբողջ աշխարհում, իսկ արևային էներգետիկան՝ դրա ամենակարևոր և արագ զարգացող ճյուղերից մեկը, իր ռեսուրսների անսպառությամբ, էկոլոգիական մաքրությամբ ու ինքնարժեքի կայուն և վազման տեմպերով համարվում է XXI դարի վերականգնվող էլեկտրաէներգետիկայի հիմնական բաղադրիչ մասը [1,2]: Մեր ժամանակներում աշխարհի արագ աճող բնակչությունը բոլոր մայրցամաքներում միաժամանակ ձգտում է հասնել անհրաժեշտ սննդային բավարարվածության և արժանի գոյության: Քանի որ սովի մատնված բնակչությունը գնալով ավելի է շատանում՝ մահվան վտանգով, մարդկանց ստիպված տեղաշարժը ավելի բարեկարգ երկրներ զգալիորեն հաճախացել է: Ինչես Եվրոպայում, այնպես էլ ԱՄՆ-ում մեծ գումարներ են ծախսում կառուցելու բարձրանանցանելի պարիսպներ: Ամբողջ աշխարհում ֆոտոէներգետիկայի մասշտաբային զարգացմանը նախորդում էին մեծ և լոկալ էլեկտրակայանների ստեղծումը, որոնք պահանջում էին բարձրավոլտ էլեկտրահաղորդում և էլեկտրաէներգիայի բաշխման ցանցերի ստեղծում: Արևային ֆոտոէներգետիկան, պահպանելով ավանդական էներգետիկայի զարգացումը, նույնպես ստեղծում է լոկալ և մեծ հզորություններով՝ 500-1000 ՄՎտ, էլեկտրակայաններ և նույնպես էլեկտրահաղորդման նպատակով օգտագործում է գծեր և բաշխիչ ցանցեր: Հիդրոէներգետիկան և մեծ մասշտաբների արևային ֆոտոէլեկտրական կայանները պահանջում են հիմնականում հարթ, մեծ տարածություններ, որոնք կարող էին օգտագործվել անհրաժեշտ սննդային պարենով ապահովման համար: Մյուս կողմից, ֆոտոէներգետիկան կարելի է միաժամանակ զարգացնել էներգետիկայում ամբողջությամբ տարբերվող հայեցակարգի հիման վրա. առանց լոկալ մեծ հզորություններ արտադրող էլեկտրակայանների, բարձրավոլտ և բաշխիչ ցանցերի անհրաժեշտության, որը շատ կարևոր է հասարակության անվտանգության համար այն առումով, որ մեր իրականությունում միաժամանակ զարգանում են չքավորությունը և ահաբեկչությունը: Ֆոտոէներգետիկայի էկոլոգիական անվտանգությունը թույլ է տալիս արտադրել արևային էներգիա բնակելի վայրերին մոտ՝ առանց

բարձրավոլտ էլեկտրահաղորդման գծերի և բաշխիչ ցանցերի: Ֆոտոէլեկտրական կերպափոխիչների ՕԳԳ-ն կախված չէ կայանի հզորությունից, և հնարավոր է կայանի հզորությունը աստիճանաբար մեծացնել՝ ավելացնելով նոր ֆոտոմոդուլներ, սկզբունքորեն չմեծացնելով էլեկտրական լարումը ավելին, քան պահանջում է պասսարկոդ անձնակազմի անվտանգությունը [3]: Այս հայեցակարգի լայնածավալ օգտագործման համար անհրաժեշտ է պահանջվող հզորության ստացում փոքր մակերեսներից՝ օգտագործելով բնակելի շենքերի, հաստատությունների տանիքները և լեռնային կառուցվածքով լանդշաֆտները [4]: Ֆոտոէներգետիկայի վերջին զարգացումները ապացուցեցին նրա մրցունակությունը ինչպես ավանդական էներգետիկայի, այնպես էլ այլընտրանքային էներգետիկ կայանների նկատմամբ: Այն մեծ կարևորություն կարող է ունենալ ցածր եկամուտ ունեցող օգտատերերի և երկրի էներգետիկ անկախության և անվտանգության անհրաժեշտ մակարդակի ապահովման համար: Արևային ֆոտոէներգետիկայի զարգացման տեմպերը այնքան արագ են զարգանում որչ աշխարհում, որ անհրաժեշտ են անընդհատ թարմացվող գիտատեխնիկական լուծումներ՝ ավելի արդյունավետ դարձնելու արևից ստացված էներգիայի ուղիղ էլեկտրականի փոխակերպումը: Խնդրի լուծման համար օգտագործվում են կիսահաղորդչային կառուցվածքներ ունեցող արևային ֆոտոէլեմենտներ[5], որոնք տարբեր կիսահաղորդիչների p-n բազմակի անցումների միջոցով կարողանում են ապահովել մինչև 46% արդյունավետություն[6]: Կիսահաղորդչային այս նյութերը թեև ապահովում են բարձր արդյունավետություն, բայց միևնույն ժամանակ թանկացնում են արևային այս կայանի ինքնարժեքը: Ավելի փոքր մակերեսներով արևային էլեմենտների օգտագործման համար կիրառվում են տարբեր տեսակի և շատ ավելի փոքր ինքնարժեքով խտարարներ: Խտարարների օգտագործումը թեև մեծացնում է արևային էներգիայի կերպափոխման ՕԳԳ-ն, բայց միևնույն ժամանակ տեղի է ունենում ֆոտոէլեմենտի ջերմաստիճանի մեծացում, որը բացասաբար է ազդում ՕԳԳ-ի վրա: Այսպիսի կիրառության համար արտադրվում են արևային էլեմենտներ տարբեր բնութագրերով, բարձր ջերմաստիճանային պայմաններում աշխատելու համար [7]: Կատարվել են շատ խոստումնալից ուսումնասիրություններ խտարարներով ֆոտովոլտային էլեմենտների տիեզերական կիրառությունների հետ կապված: Տիեզերքում կիրառելու դեպքում արևային ճառագայթման ինտենսիվության համար Երկրի մթնոլորտային շերտը բացակայում է, մյուս կողմից պարբերական հոսքային հովացումը նույնպես անհնարին է դառնում: Նման պարագայում նախագծվում են դիմացկուն և բարձր ջերմաստիճանների նկատմամբ կայուն ֆոտոէլեկտրական էլեմենտներ [8]: Բարձր ջերմաստիճաններում կիրառությունների համար նմանատիպ ֆոտոէլեկտրական էլեմենտների հետ նաև օգտագործվում են հովացուցիչ համակարգեր: Տիեզերական կիրառությունների համար վերջերս օգտագործվում են նաև գրաֆենային միկրոթաղանթներով հովացուցիչներ, որոնք 33 Վտ/միկ.մ² տաքացումը փոքրացնում են մինչև 10 Վտ/միկ.մ²[9]: Ֆոտոէլեկտրական ամենատարածված էլեմենտները կասկադային բազմաանցումային ֆոտոէլեմենտներն են, որտեղ

օգտագործվում են արևային էներգիայի նաև երկարալիքային տիրույթի կիրառման համար՝ Ge և այլ կիսահաղորդիչներ [10,11]: Սակայն Ge-ի զգայուն լինելը ջերմաստիճանի բարձրացման նկատմամբ ստիպում է փնտրել ֆոտոէլեմենտների պատրաստման նոր եղանակներ և օգտագործել ավելի կայուն նյութեր, չնայած նրան, որ դրանցով պատրաստված էլեմենտների ՕԳԳ-ները դեռ զիջում են Ge օգտագործող ֆոտոէլեմենտներին: Ամերիկյան Solaero ընկերությունը, որը մասնագիտացած է ֆոտոէլեմենտների տիեզերական կիրառություններում, լուծումներ է փնտրում GaAs հիմքով էլեմենտների շնորհիվ [12]: Նմանատիպ էլեմենտները փորձարկվում են ավելի քան 400°C ջերմաստիճաններում և ցուցաբերում են կայուն ցուցանիշներ [13]: Սակայն Երկրի մակերևույթի առկայության դեպքում, ունենալով հնարավորություն լուծելու արևային կայանի հովացման խնդիրը, ավելի նպատակահարմար է օգտագործել Ge օգտագործող արդյունավետ ֆոտոէլեմենտներ:

Փոքր մակերեսով ֆոտոէլեկտրական էլեմենտներից բարձր արդյունավետությամբ էներգիայի արտադրության մշակված մեթոդ

Ինովացիոն հնարավորությունները ապահովում են նոր լուծումներ ապրանքը շուկա դուրս բերելու համար: Առաջարկվող գիտատեխնիկական նորարարությունը հնարավոր է այժմ իրականացնել, քանի որ բարդ տեխնոլոգիական սարքավորումներ պահանջող կասկադային արևային ֆոտոէլեմենտները ունեն շատ փոքր չափսեր և հեշտությամբ ՀՀ կարելի է տեղափոխել Չինաստանից, Եվրոմիությունից կամ ԱՄՆ-ից: Ֆրենելային խտարարի նյութի ծախսերը և չափերը հնարավոր փոքր են և այն կարելի է արտադրել՝ ոչ մեծ արտադրամաս հիմնելով ՀՀ-ում:

Փոքր մակերեսով ֆոտոէլեկտրական էլեմենտներից բարձր արդյունավետությամբ էներգիայի արտադրության համար նախագծվել է արևի շարժմանը երկու առանցքներով հետևող, ֆրենելային խտարարներով ֆոտոէլեկտրական սարք (Նկ.2), որի բաղադրիչ մնացած նյութերի արտադրությունը դժվարություն չի ներկայացնում: Սարքը տեղադրվում է շենքերի տանիքներին և չի զբաղեցնում գյուղատնտեսության համար կարևոր

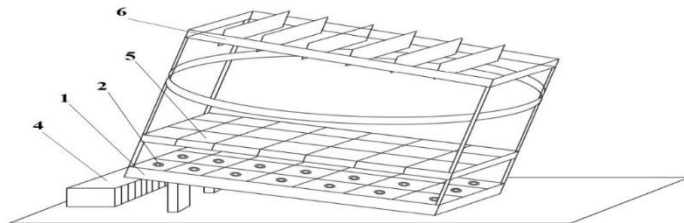

Նկ.1. Օպտիմալ անկյան տակ տեղադրված լուսաէլեկտրական մոդուլի և օդամղիչի դասավորվածությունը

նշանակություն ունեցող հարթ հողային տարածքներ, այն թեթև է և ամուր: Արտադրվելու են 2 կՎտ հզորության ֆոտոէլեկտրական մոդուլներ, որոնցում օգտագործվում են 100 ֆոտոէլեկտրական էլեմենտներ, 100 ֆրենելային խտարարներով: Այդպիսի ֆոտոէլեկտրական սարքերը զբաղեցնում են 5 մ²

տարածք: Երկու առանցքով Արևի շարժմանը հետևող սարքը տեղադրվում է շենքերի տանիքներին օպտիմալ 35-40° անկյան տակ: Մարքի հիմքում 3մմ հաստության պղնձե թիթեղն է (1), որի միջոցով սարքից կատարվում է ջերմահեռացումը: Թիթեղի վրա տեղադրված են 100 ֆոտոէլեկտրական էլեմենտները (2), յուրաքանչյուրը՝ 1սմ² մակերեսով:

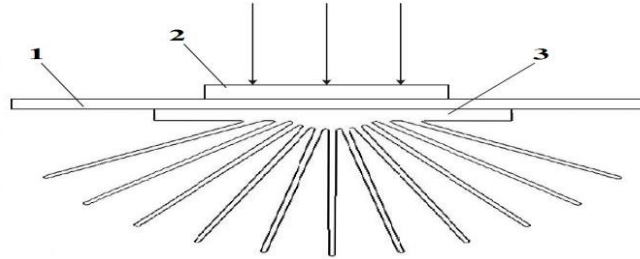

Նկ.2. Պղնձե 3 մմ հաստությամբ թիթեղը՝ 1, ֆոտոէլեկտրական էլեմենտը՝ 2 և այլումինե հովացուցիչը՝ 3

Ֆոտոէլեկտրական էլեմենտները միմյանցից պետք է էլեկտրամեկուսացված լինեն: Ուստի՝ էլեմենտների տեղադրման 2սմ² մակերեսներով պղնձե թիթեղի հատվածները պատվում են ավաստանման ածխի բարակ թաղանթով, որը ապահովում է ջերմահեռացումը ֆոտոէլեմենտներից (2) և դրանց էլեկտրամեկուսացումը: Ջերմահեռացման հարցը լիովին լուծելու համար պղնձե թիթեղի ստորին հարթությանը լրացուցիչ ամրացված են այլումինե հովացուցիչներ (3) (Նկ. 2), որոնց վրա սառը օդը մղվում է օդամղիչ պոմպի(4) օգնությամբ և կոնվեկցիայի հետևանքով տեղի է ունենում սարքի հովացումը:

Պղնձե թիթեղը, լուսաէլեկտրական էլեմենտները և էլեմենտներից 31 սմ բարձր տեղադրված ֆրենելային խտարարները (5) կազմում են հերմետիկ փակ տուփ (Նկ. 3): Ֆրենելային խտարարները տեղադրվում են էլեմենտներից 31 սմ հեռավորության վրա, քանի որ խտարարների կիզակետային հեռավորությունը 32 սմ է, իսկ 1սմ² մակերեսի վրա հավասար կենտրոնացնելու համար օպտիմալ հեռավորություն է ընտրվել 31 սմ-ը: Փակ տուփի հերմետիկությունը նախատեսված է լուսաէլեկտրական էլեմենտները փոշիներից, ձյունից և անձրևից պաշտպանելու համար: Նման պարագայում անհրաժեշտություն չի առաջանում մաքրել ֆոտոէլեկտրական էլեմենտները, փոխարենը մաքրվում է միայն ֆրենելային խտարարների արտաքին մակերևույթը, որը պաշտպանված, ավաստանման ածխածնային թաղանթով [14]:

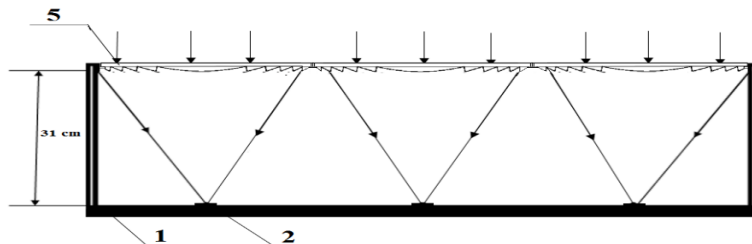

Նկ.3. Ֆրենելային խտարարներով և լուսաէլեկտրական էլեմենտներով հեջվեցող փակ տուփ

600 անգամ խտացնող պոլիմերիլմետակրիլատ նյութից (օրգանական ապակի) պատրաստված 25x25 սմ չափսերով ֆրենելային խտարարների արտաքին մակերեսները պատված են պլաստանման ածխի շերտով, որը ապահովում է մեխանիկական և քիմիական ամրություն, քանի որ օրգանական ապակուց պատրաստված խտարարները կարճ ժամանակում արտաքին միջավայրի ազդեցությունների հետևանքով կարող էին կորցնել թափանցիկությունը: Ֆրենելային խտարարների վրա արևի ճառագայթները ուղղահայաց ուղղվում են արևի դիրքին երկու առանցքներով հետևող հայելային համակարգի միջոցով (6) (Նկ.1): Համակարգը պտտվում է երկու էլեկտրամեխանիկական շարժաբեռների միջոցով, որոնցից մեկը կատարում է պտույտները ֆրենելային խտարարներին ուղղահայաց առանցքի շուրջ, իսկ մյուսը՝ հայելային թիթեղների համաչափության առանցքի շուրջ: Պտույտները կառավարվում են միկրոկոնտրոլերի միջոցով, որը, պտտելով հայելային համակարգը օրվա ցանկացած ժամի համակարգչային ծրագրի միջոցով, գտնում է շեղման այն անկյունը, որի դեպքում լուսաէլեկտրական էլեմենտները ապահովում են առավելագույն հզորություն: Նկ. 4-ում պատկերված են հզորության չափիչ սարքը (14), Atmega 8 տեսակի միկրոկոնտրոլերը (15) և երկու էլեկտրամեխանիկական շարժաբեռները (7,9)[15]:

Ֆոտոէլեկտրական մոդուլում օգտագործվել են Solaero ընկերության կողմից արտադրվող կիսահաղորդչային եռակի անցմամբ ֆոտոէլեկտրական էլեմենտները, որոնցում օգտագործվում են GaInP/GaInAs/Ge կիսահաղորդիչները: Նմանատիպ լուսաէլեկտրական էլեմենտների ՕԳԳ-ի կախվածությունը ֆրենելային խտարարի խտացման աստիճանից ներկայացված է Նկ. 5-ում: Նկարից երևում է, որ առավելագույն ՕԳԳ-ն էլեմենտներն ապահովում են 400 անգամ խտացման պայմաններում (400 արև), իսկ 600 արևի պայմաններում ապահովում են մոտ 38,3 % ՕԳԳ: Այն ընտրվել է որպես օպտիմալ տարբերակ՝ ձեռք բերելու հնարավորինս փոքր մակերեսով ֆոտոէլեկտրական էլեմենտներ և ապահովելու հնարավորինս մեծ ՕԳԳ:

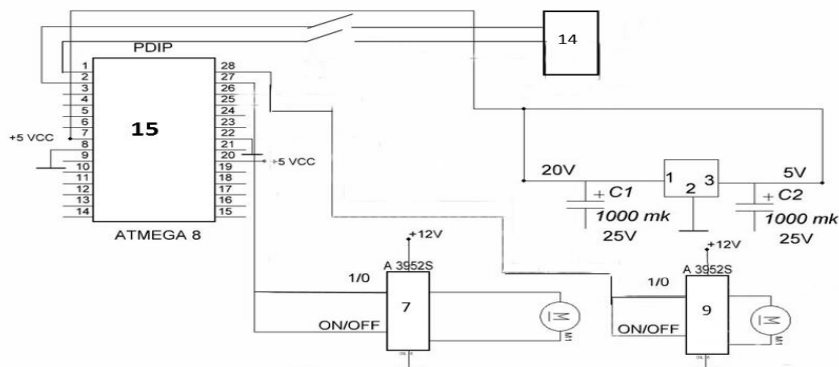

Նկ.4. Միկրոկոնտրոլների միացման սխեման

Օգտագործված ֆոտոէլեկտրական էլեմենտները կայուն աշխատում են 10-100°C ջերմաստիճաններում և այդ տիրույթում ունենում են -0,04% էֆեկտիվության անկում ցանկացած 1°C ջերմաստիճանի բարձրացման պարագայում[8]:

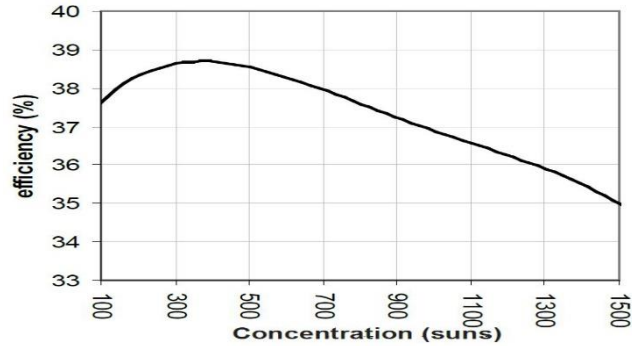

Նկ.5. Ֆոտոէլեմենտի ՕԳԳ-ի կախվածությունը ֆրենելային խտարարի խտացման աստիճանից

Փորձարկվել են օգտագործված ֆոտոէլեկտրական էլեմենտների հատկությունները՝ կախված ջերմաստիճանից խտարարների խտացման տարբեր աստիճաններից (Նկ. 6) [11]: Նկարից ակնհայտ երևում է, որ բարձրացնելով խտացման աստիճանը, էլեմենտը ավելի կայուն է դառնում ջերմաստիճանային փոփոխությունների նկատմամբ: Դա բացատրվում է նրանով, որ ջերմաստիճանի բարձրացումը կտրուկ նվազեցնում է էլեմենտի պարապ ընթացքի լարման մեծությունը, իսկ խտացման աստիճանի մեծացումը՝ հակառակը՝ մեծացնելով ֆոտոէլեմենտի վրա ընկնող լույսի ինտենսիվությունը՝ արհեստականորեն մեծացնում է նաև կարճ միացման հոսանքը: Այս երկու մեծությունների՝ միմյանց համակշռելու արդյունքում էլեմենտի լրացման գործակցի

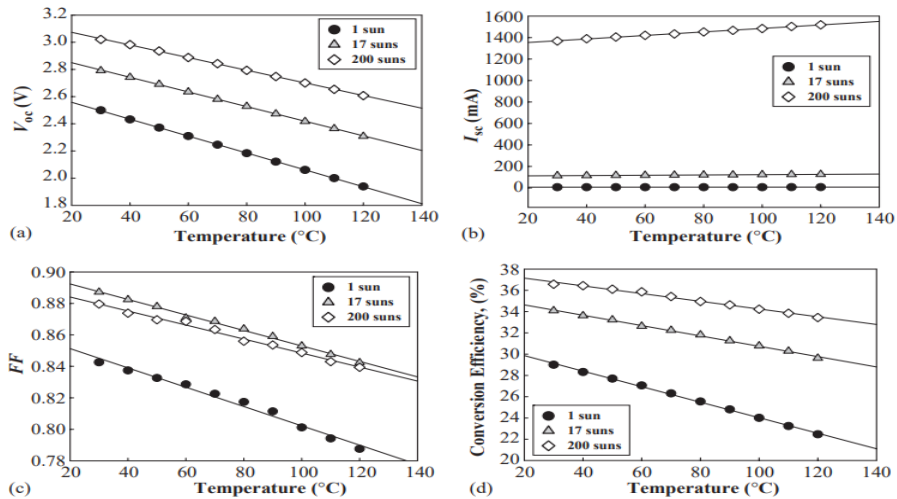

և համապատասխանաբար նաև ՕԳԳ-ի փոփոխությունը լինում է ավելի փոքր [16]:

Մշակված 2 կՎտ հզորությամբ մոդուլների զուգահեռ և հաջորդաբար միացումները կստեղծեն անհրաժեշտ պարամետրերով էլեկտրական էներգիայի հզորության: Հաշվի առնելով ՀՀ էներգետիկայի մասին օրենքի վերջին փոփոխությունները՝ հնարավորություն է տրվում 500 կՎտ հզորությամբ տեղադրված ֆոտոէլեկտրական մոդուլի արտադրած էլեկտրական էներգիան փոխանցել ցանցին և նույն քանակությամբ էլ ստանալ նրանից: Մա կարող է ապահովել բնակարանների էլեկտրամատակարարումը առանց ծախսերի: Մինչև 500 կՎտ հզորությամբ արևային ֆոտոէլեկտրական մոդուլը կարելի է կիրառության մեջ դնել երկու եղանակով՝ ցանցին միացված (On-Grid) և ցանցին չներդրված (Off-Grid): Ցանցին միացված մոդուլների առավելությունն այն է, որ դրանք չեն օգտագործում թանկ ակումուլյատորային սարքավորումներ, չեն պահանջում հավելյալ կարգավորումներ, սակայն էլեկտրական ցանցում վթարների դեպքում էլեկտրական էներգիայի մատակարարումը կդադարեցվի: Այն ֆորմի է հասնում, որը գտնվում է ցանցից բացահայտման համար՝ հարմար ցանցի գործակալի ՕԳԳ-ի կախումը ընդհանուր առմամբ 17 և 200 սրահներում էր տարբերակը, որը օգտագործում է ակումուլյատորներն սարքավորումներ [16]: Ներկայումս օգտագործվում են վլիթում-իոնային, կապարային և այլ ակումուլյատորներ, որոնց գործողության ժամկետները չեն գերազանցում 15 տարին: Չնայած այս ամենին ներկայումս իսպանական Grabat ընկերությունը կոնցեպտուալ եղանակով արտադրում է գրաֆենային ակումուլյատորներ, որոնք կարող են հեղաշրջում առաջացնել էներգետիկայի ոլորտում: Նման ակումուլյատորային սարքերը ունեն ավելին քան 10⁶ ավելի մեծ ունակություններ քան ժամանակակից էլեկտրաքիմիական ակումուլյատորները, և միևնույն ժամանակ չեն զբաղեցնում մեծ ծավալ ու ունեն գործողության ավելին քան եռակի անգամ մեծ երաշխիք: Այսպիսի ակումուլյատորների՝ դեռևս ոչ տարածվածության պատճառով արտադրվող կայանի համար հարմար տարբերակը չինական Shoto ընկերության 6-FMX180

ակումուլյատորներն են (Նկ.7), որոնք ունեն 180 Աժ տարողունակություն և նախատեսված են 12 տարի օգտագործման համար [16]:

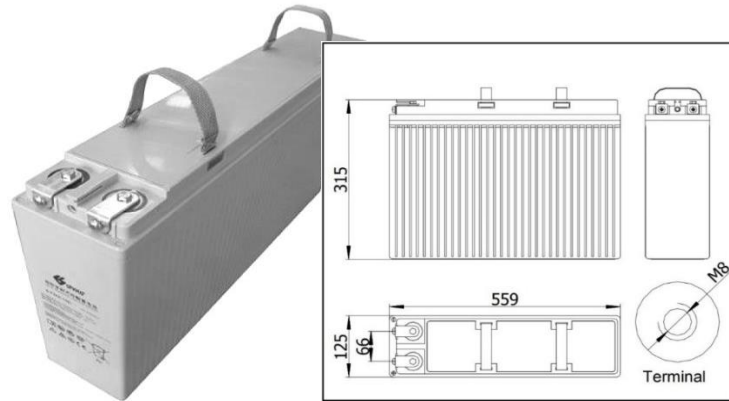

Նկ.7. Shoto 6-FMX-180 ակումուլյատորի կառուցվածքը

Եզրակացություն

- Արտադրման համար նախագծվել է ֆրենելային խտարարներով արևի շարժմանը երկու առանցքներով հետևող ֆոտոէլեկտրական մոդուլ:
- Մշակված սարքը առանց բարդությունների հնարավոր է արտադրել ՀՀ-ում՝ Հանրապետություն ներմուծելով կասկադային, կիսահաղորդչային բազմաանցումային ֆոտոէլեկտրական էլեմենտներ:
- Մշակված սարքը կարող է աշխատել ինչպես ցանցին միացված, այնպես էլ ինքնավար ռեժիմներում:
- Բարձր ջերմաստիճաններից խուսափելու համար նախագծվել է ցանցի հովացման հատուկ համակարգ, որը օգտագործվում է նաև տիեզերական կիրառություններում:
- Գնահատվել է ֆոտոէլեմենտի բնութագրերի վարքը տարբեր խտացման աստիճանների և ջերմաստիճանների դեպքում:

ԳՐԱԿԱՆՈՒԹՅՈՒՆ

1. **Алферов Ж.И., Андреев В.М., Румянцев В.Д.** Тенденции и перспективы развития солнечной фотоэнергетики // Физика и техника полупроводников.- 2004.- Т.38, N 8. -С. 994-999.
2. **Миличко В.А., Шапин А.С., Музын И.С.** и др. Солнечная фотоэнергетика: Современная состояния и тенденции развития // УФН.-2016.-т.186, N8.-с. 801-852.
3. **Փանոսյան Շ.Ռ., Սարուխյան Ռ.Զ.,** Արդյունավետ և մրցունակ արեգակնային էլեկտրակայանների արտադրության նոր տեխնոլոգիական մշակումներ, Վերականգնվող էներգետիկան Հայաստանում Գիտաժողովի նյութեր, Երևան, 2003, էջ 96-101:

4. **Ж.Р. Паносян, Г.П. Варданян, А.А. Дрноюн**, Разработка нового фотоэлектрического модуля с френелевскими концентраторами, следящего за движением солнца, Известия НАН и НПУА, Т.3, 2016, с. 255-264.
5. **Гременок В.Ф., Тиванов М.С. Залесский В.Б.**. Солнечные элементы на основе полупроводниковых материалов.- Минск: Изд. Центр БГУ, 2007.- 222 с.
6. Fraunhofer Press Release: New world record of solar cell efficiency at 46 % // Freiburg.-December 1, N 26/14.- P. 4.
7. US Patent 20120279551, Method of improving the efficiency of loosely packed solar cells in dense array applications, V. Garboushian, A. Slade, 8 Nov. 2012
8. H. Brandhorst, A. McDanal, M. O'Neill, M. Myers, P. Sharps et al., Space Photovoltaic Concentrator Using Robust Fresnel Lenses, 4-Junction Cells, Graphene Radiators, and Articulating Receivers, 47nd PVSC paper.
9. O'Neill, Mark & McDanal, A.J. & Brandhorst, Henry & Spence, Brian & Iqbal, Shawn & Sharps, Paul & McPheeters, Clay & Steinfeldt, Jeff & Piszczor, Michael & Myers, Matt. (2016). Space photovoltaic concentrator using robust fresnel lenses, 4-junction cells, graphene radiators, and articulating receivers. 1337-1342. 10.1109/PVSC.2016.7749833.
10. Nishioka, Kensuke & Takamoto, Tatsuya & Agui, Takaaki & Kaneiwa, Minoru & Uraoka, Yukiharu & Fuyuki, Takashi. (2006). Annual output estimation of concentrator photovoltaic systems using high-efficiency InGaP/ InGaAs/Ge triple-junction solar cells based on experimental solar cell's characteristics and field-test meteorological data. Solar Energy Materials and Solar Cells. 90. . 10.1016/j.solmat.2005.01.011.
11. Nishioka, Kensuke & Takamoto, Tatsuya & Agui, Takaaki & Kaneiwa, Minoru & Uraoka, Yukiharu & Fuyuki, Takashi. (2004). Evaluation of InGaP/InGaAs/Ge Triple-Junction Solar Cell under Concentrated Light by Simulation Program with Integrated Circuit Emphasis. Japanese Journal of Applied Physics. 43. 882-889. 10.1143/JJAP.43.882.
12. Sun, Yukun & Faucher, Joseph & Jung, Daehwan & Vaisman, Michelle & McPheeters, Clay & Sharps, Paul & Perl, E.E. & Simon, John & Steiner, Myles & Friedman, Daniel & Lee, Minjoo. (2016). Thermal stability of GaAs solar cells for high temperature applications. 2385-2388. 10.1109/PVSC.2016.7750068.
13. Perl, E.E. & Simon, John & F. Geisz, John & Lee, Minjoo & J. Friedman, Daniel & A. Steiner, Myles. (2016). Measurements and Modeling of III--V Solar Cells at High Temperatures up to 400 °C. IEEE Journal of Photovoltaics. 6. 10. 1109 /JPHOTOV. 2016. 2582398.
14. РФ Патент N2401883 с2. Способ нанесения алмазоподобной углеродной пленки на подложку из органического стекла, Ж. Р. Паносян, С. С. Восканян, 20 октября 2010, Срок действия патента 29 декабря 2028г. С 23 С16/26. Патентообладатель Ж.Р. Паносян
15. Արտոնագիր AM20150152, Արևի էներգիայի կերպափոխման լուսաէլեկտրական սարք, Մ. Փանոսյան, Գ. Վարդանյան, Ա. Դրնոյան, ներկայացման ամսաթիվ՝ 20.11.2015, գրանցված է պետական գրանցամատյանում՝ 01.03.2016:

ЖОЗЕФ ПАНОСЯН

Армянский национальный политехнический университет,
заведующий научно – исследовательской лабораторией гелиотехники,
доктор физико – математических наук, профессор

АЛЕКСАНДР ДРНОЯН

Армянский национальный политехнический университет,
Институт энергетики и электротехники,
магистрант кафедры электроэнергетики

**ВЫРАБОТКА ЭЛЕКТРОЭНЕРГИИ ВЫСОКОЙ ЭФФЕКТИВНОСТИ
С ПОМОЩЬЮ СОЛНЕЧНЫХ ФОТОЭЛЕМЕНТОВ
С МАЛОЙ ПОВЕРХНОСТЬЮ**

Основная проблема развития солнечной энергетики состоит в изготовлении приборов по выработке большого количества электроэнергии высокой эффективности, требующих небольших затрат и занимающих маленькую площадь. С помощью разработанного прибора можно производить электроэнергию мощностью 2Квт, используя всего 100 каскадных фотоэлектрических элементов, каждый с площадью 1 см². Подобная возможность получается благодаря концентраторам Френеля и зеркальной системе слежения за движением солнца.

JOZEF PANOSYAN

Armenian State Pedagogical University,
Head of the Scientific - Research Laboratory of Heliotechnics,
Doctor of Physical-Mathematical Sciences

ALEKSANDR DRNOYAN

National Polytechnic University of Armenia,
Scientific Research Institute of Energy,
Department of Electroenergetics, Master's student

**POWER GENERATION OF HIGH EFFICIENCY BY USING LOW
SURFACE SOLAR PHOTOCELLS**

The main problem of solar energy development is the production of devices for the generation of large amount of high-efficiency electricity, requiring low costs and occupying a small surface. With the help of the produced device it is possible to generate electricity with a power of 2 kW using only 100 cascade photoelectric elements, each with a space of 1 cm². This possibility is obtained thanks to Linear Fresnel mirror solar concentrator for tracking the movement of the sun.

ТИГРАН ГЕВОНДЯН

Национальная академия наук РА, Институт физиологии им. Л. Орбели,
руководитель лаборатории гистохимии и электронной микроскопии,
руководитель свободной лаборатории количественной функциональной морфологии,
доктор медицинских наук

АКОП ГЕВОНДЯН

Внештатный сотрудник свободной лаборатории количественной функциональной
морфологии, врач по спортивной медицине

**О НОВОЙ ВОЗМОЖНОСТИ ВИЗУАЛИЗАЦИИ КОРКОВОЙ АКТИВНОСТИ
ГОЛОВНОГО МОЗГА ПУТЕМ РЕГИСТРАЦИИ ИНФРАКРАСНОГО
ИЗЛУЧЕНИЯ ГОЛОВЫ**

Впервые обнаружена возможность бесконтактной демонстрации динамической активности зон коры головного мозга на коже головы инфракрасной камерой. Активные участки коры отличаются от соседних участков более интенсивным теплоизлучением. Разница в теплоизлучении регистрируется тепловизором. Выявлена тесная связь между характером движения кистей рук и активностью теплоизлучения головы в проекции парietальных долей мозга. Интенсивность движения кисти коррелирует с интенсивностью и площадью теплоизлучения коры. Метод регистрации тепловизором безвреден, прост, недорог, быстр. Теплорегистрация лицевой и парietальной части головы может найти применение в психофизиологии, медицине и спортивной медицине.

Ключевые слова: инфракрасное излучение головы, визуализация активности коры мозга.

В последние десятилетия существенно расширился список методов лучевого и радиологического исследования человеческого организма, и в частности, головного мозга. К этим методам относятся: рентгеноскопия и рентгенография (РТФ), компьютерная томография (КТ), магнитно-резонансная томография (МРТ). Их усовершенствования позволили создать методы позитронно-эмиссионной томографии (ПЕТ), ПЕТ в сочетании с КТ (ПЕТ/КТ), функциональную магнитно-резонансную томографию – фМРТ (4;5;7). Каждый из существующих методов имеет свои преимущества и свои недостатки.

Наряду с вышеуказанными методами в исследовании мозга в диагностических и исследовательских целях широко применяется метод электроэнцефалографии (ЭЭГ), во время операции на мозге метод открытой кортикоэнцефалографии, а в последнее время со специальными диагностическими целями – также метод транскожной электрокортикоэнцефалографии (ЭКоГ) (6;11;12). Для исследования когнитивной деятельности мозга большое неоспоримое значение имеют методы фМРТ и ЭКоГ. Эти два метода позволяют в наибольшей степени проследить за активностью головного мозга и, в первую очередь, серого вещества мозга в коре и в подкорковых узлах.

Два события в нашей личной жизни, повторившихся почти с 10-летним интервалом, в которых первый автор статьи принимал личное участие, сначала случайно, затем добровольно и активно, привлекли наше внимание к явлению теплового излучения головы. Более тщательное исследование термограмм пробудило в нас интерес к этому явлению и сформировало мнение-предположение, что метод термографии головы человека и животных может представить значительный объем информации об активности различных участков коры головного мозга при выполнении умственных, механических задач, при эмоциональных нагрузках. Метод термографии уже многие годы применяется в медицине (1). Однако мы не нашли в литературе работ, посвященных изучению инфракрасного излучения теменной части головы.

Объектом исследования стало множество инфракрасных снимков более 30 лиц разного пола и возраста. Для проверки наших предположений проведены дополнительные термографические исследования головы. С этой же (нашей)

головы были получены электроэнцефалограммы с помощью 22 - канального электроэнцефалографа (NIHON KOHNDEN, NEUROFAX), при выполнении руками большого количества разнообразных двигательных задач и в ответ на стандартные световые раздражители, применяемые при ЭЭГ.

Сопоставительный анализ колориметрически квантифицированных данных калориметрической картины инфракрасного излучения и измерения частоты и высоты амплитуды сигналов в электроэнцефалограммах позволили нам констатировать нижеследующее.

А). Термография очень быстро реагирует на производимую работу рук (возможно, опережает).

Б). Левое и правое полушария мозга адекватно реагируют на механическую работу правой и левой руки. У правши преобладает теплоизлучение левого полушария.

В). Изменения инфракрасного излучения поверхности головы происходят одновременно с механической работой рук (возможно, даже излучение опережает?). Этот неясный и спорный момент должен быть проверен специальными дополнительными исследованиями. О возможном опережении свидетельствуют косвенные данные (9).

Г). Возрастание интенсивности работы кисти рук коррелирует с повышением температуры излучения из соответствующих участках поверхности головы (на которых проецируются теменные доли головного мозга).

Д). Количество вовлеченных в движения пальцев и динамика их движений находит свое отражение (возможно, опережающее) на количестве нагреваемых участков головы (коры мозга) и на размеры этих участков.

Е). Скорость взаимосвязи между тремя процессами - биоэлектрической активностью конкретного участка мозга, термоизлучения из соответствующего участка поверхности кожи головы и механическими движениями рук, очень высокая, хотя их очередность и последовательность, задержки проявлений какого-либо процесса станут предметом специальных исследований в будущем.

Задачами для ближайшего будущего остаются также исследования характера взаимосвязи выполнения когнитивных задач и топологической инфракрасной активности коры головного мозга как минимум тремя методами: ЭЭГ, термографией поверхности головы, и в случае исследований на экспериментальных животных, также с применением специальных методов количественной функциональной морфологии.

Уже сегодня можно указать на перспективность метода регистрации термоизлучения головы для разрешения диагностических и исследовательских задач при сравнении с существующими сложными методами визуализации активности головного мозга. Термография отнюдь не предназначена для замены и не может заменить методы РТФ, КТ, МРТ, ПЕТ, ПЕТ/КТ, фМРТ, ЭЭГ. Но термография очень часто может предшествовать им. По характеру получаемой информации термография стоит наиболее близко методу фМРТ (8;9;10), потому что почти аналогичным методом визуализирует активированные нейрональные

ансамбли с повышенным метаболизмом. Вырисовывается перспектива, что термография сможет в значительной степени заменять сложную и опасную прямую и транскраниальную кортикоэнцефалографию, что является важным диагностическим методом для выявления судорогогенерирующих зон коры у больных с эпилепсией.

Термография головы проста и быстра в выполнении. Она недорогая, абсолютно безвредна для здоровья человека и животных, она может выполняться продолжительное время, многократно. При выборе подходящего тепловизора или при его создании должны быть учтены наиболее важные его характеристики: температурная чувствительность, быстродействие, спектральный диапазон, температура детектора.

Серьезным недостатком метода термографии на сегодня является невозможность достоверной регистрации излучений из структур глубоких отделов мозга. Условным препятствием для теплорегистрации с поверхности головы является также густой волосяной покров головы. Однако преимущества метода с лихвой покрывают эти недостатки.

Мы намерены начать более широкое и целенаправленное применение термографии головы (коры мозга) в комбинации с новыми методами, разрабатываемыми в нашей лаборатории, позволяющие измерить “мощность мозга” под микроскопом (2;3). При возможности будут проведены также комплексные исследования на экспериментальных животных в кооперации с исследователями, разработавшими аппарат биоскоп, с одновременным сочетаемым использованием методов термографии, биоскопии, с последующим измерением “мощности мозга”.

ЛИТЕРАТУРА

1. **Вайнер Б., Морозов В.** Инфракрасный диагност. // Наука из первых рук. -2013. - том52. - №4, - С.44-51.
2. **Ghevondyan T.,** Developing cognitive models by stereological measurement of cerebral cortex. CSIT Yerevan 2017, 33-35.
3. **Ghevondyan T.,** A step closer to measuring “brain power” under microscope. The New Armenian Medical Journal, Vol. 11 (2017), No 3, Supplement, p20.
4. **Штарк М. Б., Коростышевская А. М., Резакова М. В., Савелов А. А.** Функциональная магнитно-резонансная томография и нейронауки // Успехи физиологических наук. -2012. - Т. 43, - №1. - С. 3—29.
5. **Штарк М., Савельев А., Резакова М., Мажирин К.** Как увидеть мысли. Неортодоксальные приложения магнитно-резонансной томографии. Наука из первых рук.2013, том52, No.4, стр.32-43.
6. **Hashiguchi, K; Morioka, T; Yoshida, F; Miyagi, Y; et al.** (2007). "[Correlation between scalp-recorded electroencephalographic and electrocorticographic activities during ictal period](#)". *Seizure*. **16** (3): 238–247.
7. **Huettel, S. A.; Song, A. W.; McCarthy, G.** Functional Magnetic Resonance Imaging. — Massachusetts. — Sinauer, 2009. — С. 229-237.

8. **Kerri Smith.** [Mind-reading with a brain scan](#). News. — 2008 Published on line 5 March 2008, Nature/doi:10.1038/news.2008.650.
9. **Kerri Smith.** Brain makes decisions before you even know it. Published on line 11 April 2008, Nature/doi:10.1038/news.2008.751.
10. **Мэнсфилд П.** Быстрая магнитно-резонансная томография // Успехи физических наук. – 2005. - Т. 175. - № 10. - С. 1044—1052. (перевод на [русский](#))
11. **Mesgarani, N; Chang, EF** (2012). "[Selective cortical representation of attended speaker in multi-talker speech perception](#)". *Nature*. **485** (7397): 233–6.
12. **Miller, KJ; denNijs, M; Shenoy, P; Miller, JW; et al.** (2007). "Real-time functional brain mapping using electrocorticography". *NeuroImage*. **37** (2): 504–507.



Рис. 1. В верхнем снимке - электроэнцефаллограмма покоя, запись в течение семи секунд.
 В нижнем снимке - электроэнцефаллограмма при движениях правой руки, запись на 10 секунд.



Рис.2. Различные картины активности (черные поля и пятна) инфракрасного излучения в теменной и лобной части головы при различных двигательных нагрузках на правую и левую руки. Изогнутый боковой контур – левая сторона головы, нижний изогнутый контур – лобная стороны головы.

ՏԻԳՐԱՆ ՂԵՎՈՂՑԱՆ

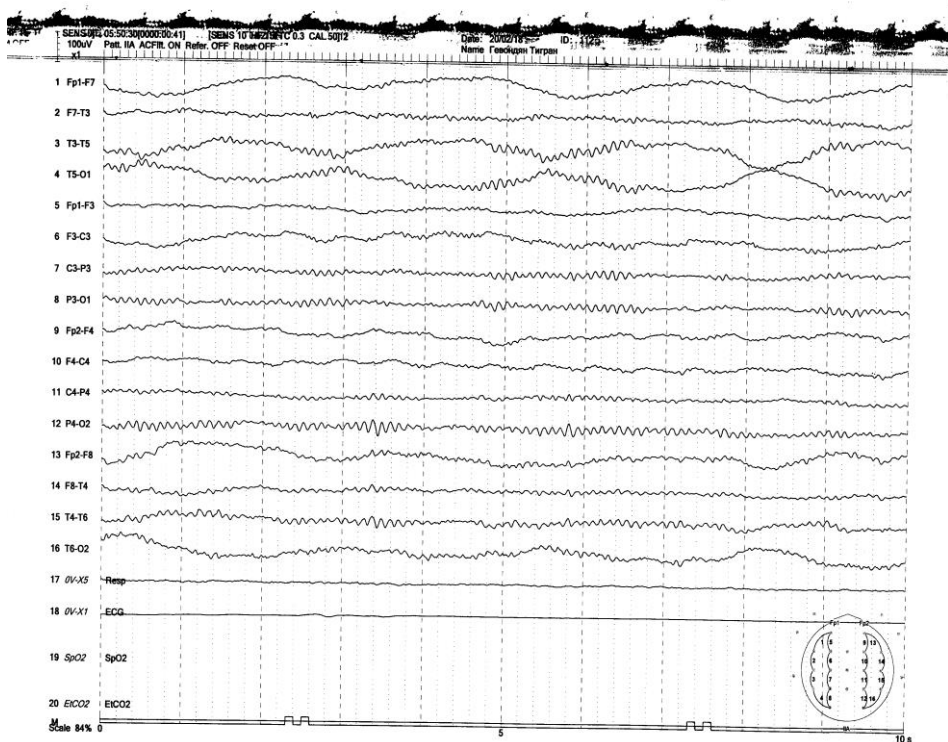
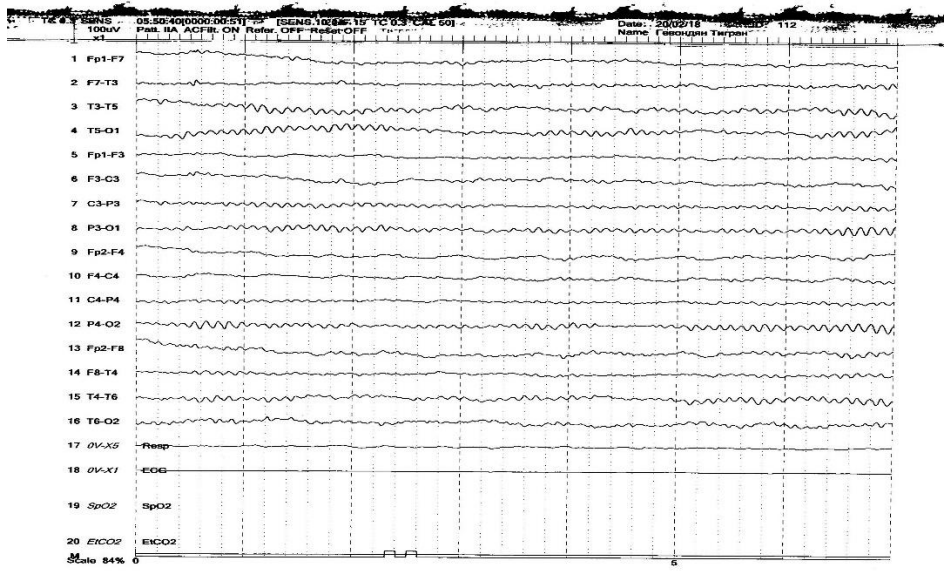
ՀՀ ԳԱԱ Լ. Օրբելու անվան ֆիզիոլոգիայի ինստիտուտի հյուսվածքաբանության և էլեկտրոնային մանրազննության լաբորատորիայի ղեկավար, քանակական գործառնական կազմաբանության ազատ լաբորատորիայի ղեկավար, բժշկական գիտությունների դոկտոր

ՀԱԿՈՒԲ ՂԵՎՈՂՑԱՆ

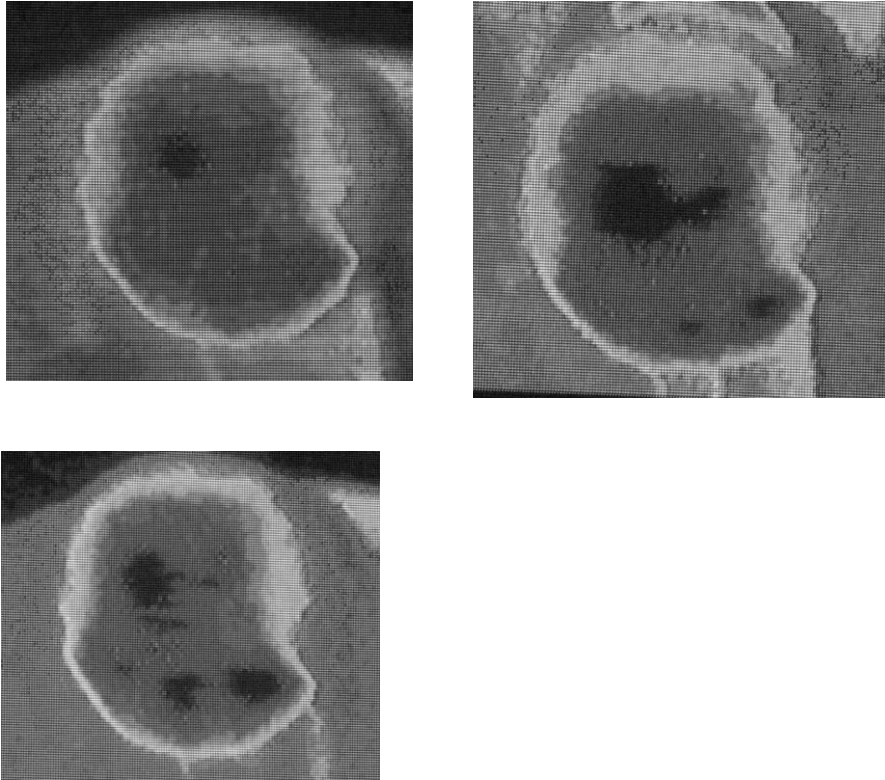
Քանակական գործառնական կազմաբանության ազատ լաբորատորիայի արտահաստիքային աշխատակից, սպորտային բժիշկ

**ՆՈՐ ՀՆԱՐԱՎՈՐՈՒԹՅՈՒՆ, ԳԼԽՈՒՂԵՂԻ ԿԵՂԵՎԻ ԱԿՏԻՎՈՒԹՅՈՒՆԸ
ԳԼԽԻ ԻՆՖՐԱԿԱՐՄԻՐ ԸԱՌՍԳԱՑԹՄԱՆ ՏԵՄԱԳՐՄԱՆ ՄԻՋՈՑՈՎ
ՀՆԱՐԱՎՈՐ Է ՏԵՄԱՆԵԼԻ ԴԱՐՁՆԵԼ**

Բացահայտվել է ինֆրակարմիր տեսախցիկով զանգաթաղի վրա ուղեղի կեղևի դինամիկ ակտիվությունը ցուցադրելու և չափելու հնարավորություն: Կեղևի ակտիվ բաժինները տարբերվում են հարևան դաշտերից ավելի ուժեղ ջերմային ճառագայթմամբ: Հայտնաբերվել է սերտ կապ ձեռքի շարժումների բնույթի և գլխի վրա ուղեղի զազաթային բլթերի պրոյեկցիոն դաշտից ջերմաճառագայթման ակտիվության միջև: Ձեռքի շարժման ինտենսիվությունը սերտ փոխկապակցված է ուղեղակեղևի ջերմային ճառագայթման ինչպես մակերեսի, այնպես էլ ինտենսիվության հետ: Ջերմային դիտումը անվնաս է, պարզ, էժան և արագ: Գլխի դինամիկ և զազաթային բաժինների ջերմաճառագայթման հետազոտությունը կարող է կիրառվել հոգեֆիզիոլոգիայի, բժշկության և սպորտային բժշկության մեջ:

TIGRAN GHEVONDYAN

Institute of Physiology After L. A. Orbeli of the National Academy of Sciences of the RA,
Head of the Laboratory of Histochemistry and Electromicroscopy, Doctor of Medical Sciences

HAKOB GHEVONDYAN

Freelance worker at the free laboratory of Quantitative Functional Morphology,
Sports Doctor

ON NEW VISUALISATION OPPORTUNITIES OF CORTEX ACTIVITY OF THE CENTRUM BY REGISTERING INFRARED RADIATION OF THE HEAD

The possibility of contactless illustration of cerebral cortex dynamic activity on the scalp using infrared camera was discovered. Cortex active areas differ from neighboring areas by more intense heat radiation. A close relationship between the character of the hands movement and the activity of the heat in the head projection of the brain parietal lobes was revealed. The intensity of the wrist movement correlates with the intensity and surface of the cortex heat radiation. The thermal imaging is harmless, simple, inexpensive and fast. Thermal analysis of the head facial and scalp parts can find application in psychophysiology, medicine and sports medicine.

**ԲՈՐԻՍ ԱԹԱՅԱՆ
ՏԱԹԵՎԻԿ ԲԱՂԴԱՍԱՐՅԱՆ
ԱՐՏԱԿ ԽԵՄՉՅԱՆ**

Հայաստանի ազգային պոլիտեխնիկական համալսարան,
կոմփյուտերային համակարգերի և ինֆորմատիկայի ֆակուլտետ

ՄԵԾԱՔԱՆԱԿ ՏՎՅԱԼՆԵՐԻ ԱՍՊԱՅԻՆ ՊԱՀՈՒՍՏԱՎՈՐՄԱՆ ՄԵԹՈԴ

Աշխատանքում ներկայացվում է մեծաքանակ տվյալների ամպային պահուստավորման մեթոդ, որը թույլ է տալիս ստանալ աստիճանական պահուստավորման գործընթացի տվյալների փոփոխությունների հայտնաբերման փուլի աշխատանքի լավարկում: Աստիճանական պահուստավորման գործընթացի լավարկման մեթոդը հիմնված է մեծաքանակ տվյալների, մասնավորապես վեբ կայքերի, ծրագրային կոդում կախվածությունների ստացման և մշակման վրա: Առաջարկվում է ֆայլերի կախվածությունների ուղղորդված գրաֆի ստացման մեթոդ և վերլուծության ալգորիթմ, որի արդյունքում ստացվում է տվյալ պահուստավորման գործողության ժամանակ փոփոխությունների ստուգման կարիք ունեցող ֆայլերի ցուցակ:

Բանալի բառեր՝ ամպային պահուստավորում, ծրագրային կոդ, փոփոխությունների հայտնաբերում, կախվածությունների ուղղորդված գրաֆ

Թվային տվյալների աշխարհում պահուստավորումը կամ պահուստավորման գործընթացը՝ տվյալների պատճենման և պահպանման գործընթացն է, որի արդյունքում ստացված պահուստը կարող է օգտագործվել հետագայում տվյալների կորուստի կամ վնասման դեպքում սկզբնական տվյալի վերականգնման համար: Տվյալների պահուստավորումը ունի երկու առանձին կիրառություն: Հիմնական կիրառությունն է՝ տվյալի վերականգնումը տվյալի կորստից հետո՝ լինի դա տվյալի հեռացում, թե վնասում: Տվյալների կորուստը շատ տարածված երևույթ է օգտագործողների շրջանում: Պահուստավորման երկրորդ կիրառությունն ավելի վաղ ժամանակի տվյալի վերականգնում է,

այսինքն՝ տվյալի հին տարբերակի վերականգնումը, ընդ որում՝ այն ժամանակը կամ այն տարբերակների քանակը, որոնց համար պահվում է պահուստավորման պատմությունը, կարգավորվում է պահուստավորման համակարգի օգտագործողի կողմից:

Աղետների զգալի մասը տեղի է ունենում ոչ միայն մարդկային գործոնի, ծրագրային ապահովման կամ սարքավորումների խափանման հետևանքով, այլ նաև արտակարգ իրավիճակների պատճառով[1]: Մտորն ներկայացված աղյուսակը ցույց է տալիս վերջին 5 տարիների ընթացքում տվյալների կորուստի հիմնական պատճառները:

Աղյուսակ 1. *Վերջին 5 տարիների ընթացքում տվյալների կորուստի հիմնական պատճառները*

| <i>Պատճառը</i> | <i>Տոկոսային հարաբերությունը</i> |
|------------------------------------|----------------------------------|
| Համակարգի թարմացումները | 72% |
| Էլեկտրաէներգիայի անջատում/ձախողում | 70% |
| Կոնֆիգուրացիոն փոփոխություններ | 69% |
| Կիբեր հարձակումներ | 64% |
| Չարամիտ աշխատողներ | 63% |
| Տվյալների արտահոսք/կորուստ | 63% |
| Ջրհեղեղ | 48% |
| Փոթորիկ | 47% |
| Երկրաշարժ | 46% |
| Տորնադո | 46% |
| Ահաբեկչություն | 45% |
| Ցունամի | 44% |
| Հրաբուխ | 42% |
| Պատերազմ | 42% |
| Այլ | 1% |

Չնայած պահուստավորումը աղետներից վերականգնման պարզագույն միջոց է և պետք է լինի ցանկացած աղետից վերականգնման պլանի մաս, պահուստավորումը ինքնին չպետք է համարվի ամբողջական պլան աղետից վերականգնման համար, քանի որ ոչ բոլոր պահուստավորման համակարգերն են կարող ամբողջովին վերականգնել և կարգաբերել այնպիսի բարդ համակիր կոնֆիգուրացիաներ, ինչպիսին են համակարգիչների կլաստերը կամ տվյալների հենքի բազմամաս սերվերներ:

Տվյալների պահուստավորման տիպերը

Պահուստավորման գործընթացը հիմնականում կազմակերպվում է հետևյալ 2 հիմնական մոտեցումներով [2, 3].

- ամբողջական պահուստավորում,
- աստիճանական պահուստավորում:

Ամբողջական պահուստավորումը, ինչպես բխում է անունից, պահուստավորվող տվյալների ամբողջական պատճենի պահուստային կրկնօրինակի ստեղծումն է, որը պարունակում է համակարգում առկա բոլոր ֆայլերը ներառյալ տվյալների հենքերը: Ամբողջական պահուստավորման կարևորագույն թերությունը այդ գործառնությունի ռեսուրսային ծախսատարությունն է: Բավականին շատ ժամանակ և ռեսուրս է ծախսվում պահուստային օրինակը

ստեղծելու, ամպային պահուստային սերվեր վերբեռնելու, ինչպես նաև այնտեղ պահպանելու համար: Այս հիմնական թերությունը վերացնելու համար տվյալ աշխատանքում առաջարկվում է օգտագործել աստիճանական պահուստավորում, որի առավելությունը պահուստային օրինակների արագ ստեղծումն է, քանի որ աստիճանական պահուստավորման ժամանակ պահուստային օրինակում ընդգրկվում են միայն այդ օրինակի ստեղծման պահին փոփոխված ֆայլերը: Նկ.1-ում ցուցադրված է աստիճանական պահուստավորման ժամանակացույցի օրինակ:

Նկ. 1. Աստիճանական պահուստավորման ժամանակացույցի սխեմա

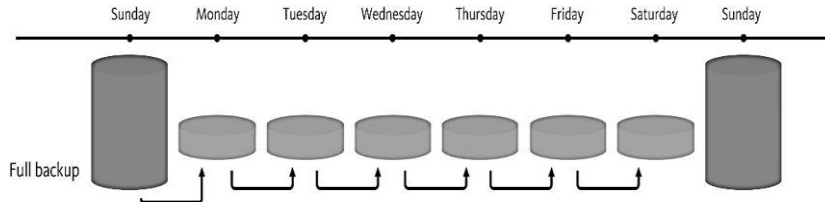

Աստիճանական պահուստավորումն ապահովում է ավելի արագ պահուստավորում[4], քան մի քանի անգամ կրկնվող ամբողջական պահուստավորումներ: Մակայն այս մեթոդը ևս ունի թերություն, որը տվյալների ավելի դանդաղ վերականգնումն է պահուստից:

Նկարագրված մեթոդները կարող են օգտագործվել նաև համատեղ, ինչպես Նկ.1-ում պատկերված օրինակում է: Ենթադրենք, հինգշաբթի օրվա աստիճանական պահուստը պետք է վերականգնվի: Մկզբում երկուշաբթի օրվա ամբողջական պահուստը պետք է վերականգնվի, այնուհետև՝ երեքշաբթի և չորեքշաբթի օրերի աստիճանական պահուստները: Կարող է պատահել նաև, որ ինչ-որ պատճառով այդ պահուստներից որևէ մեկը հասանելի չլինի վերականգնման պահին (օրինակ՝ պահուստը պահպանող սերվերը հասանելի չլինի տեխնիկական խափանման պատճառով): Այս դեպքում ամբողջական վերականգնման գործընթացը կխափանվի: Կարելի է նկատել, որ պահուստային օրինակի վերականգնման գործընթացի տևողությունը կախված է ամբողջական և աստիճանական պահուստավորման գործողությունների քանակից: Օրինակ, եթե ամբողջական պահուստավորումը կատարվում է մեկ անգամ հինգ օրվա ընթացքում, ապա վերականգնման գործողության ժամանակ կարելի է օգտագործել մոտակա հինգ օրվա ընթացքում ստեղծված ամբողջական պահուստը: Ակնհայտ է, որ ամպային պահուստավորման համակարգում կատարվող ամբողջական և աստիճանական պահուստավորման գործողությունների կատարման ժամանակային միջակայքը մեծ դեր ունի այդ գործընթացի լավարկման գործում:

Վեբ կայքերի պահուստավորման յուրահատկությունները

Մեծաքանակ և մեծածավալ տվյալների պահուստավորման դեպքում ռեսուրսների օգտագործումը դառնում է ավելի բացահայտ: Տվյալների պահուստավորման ժամանակ անհրաժեշտություն է առաջանում ստուգել բոլոր ֆայլ-

լերի փոփոխությունները, օրինակ՝ կատարելով ֆայլի պարունակության ստուգիչ արժեքի հաշվարկ, որից հետո համեմատելով այդ արժեքները սերվերում պահուստավորված տվյալների ստուգիչ արժեքների հետ նոր կարելի է որոշում կայացնել պահուստավորում կատարելու մասին: Անդրադառնալով մեծաքանակ տվյալների պահուստավորմանը՝ միարժեքորեն կարելի է նշել, որ այդ գործընթացի ամենաժամանակատար գործողություններից մեկը փոփոխված ֆայլերի հայտնաբերումն է: Փոփոխված ֆայլերի հայտնաբերման համար պետք է կազմակերպվի ցիկլ, որը կստուգի համակարգում յուրաքանչյուր ֆայլի փոփոխության առկայությունը: Մեծաքանակ տվյալների ցայտուն օրինակ է վեբ կայքերի պատրաստման ամենահայտնի համակարգը՝ WordPress-ը, որը պարունակում է ավելի քան 1542 ֆայլ: Այս դեպքում փոփոխված ֆայլերի հայտնաբերման համար պետք է համեմատել և ստուգել 1542 ֆայլ, ինչը կարող է լինել բավական ժամանակատար:

Մյուս ժամանակատար գործընթացը ֆայլի պարունակության ստուգիչ արժեքի (օրինակ՝ հեշ արժեք) հաշվումն է: Կախված օգտագործվող ալգորիթմից և ֆայլի չափերից՝ այդ ժամանակը կարող է աճել կամ նվազել: Ստուգիչ արժեքի հաշվարկման համար կարելի է օգտագործել արագագործ հեշավորման ալգորիթմ, ինչպիսին է, օրինակ, CRC32-ը [5], սակայն այս տեսակի ալգորիթմներն ունեն թերություն, որը կոլիզիայի (տարբեր ֆայլերի համար նույն հեշ արժեքի ստացում) բարձր հավանականությունն է: Այսպիսով՝ գործնականորեն ավելի նպատակահարմար է օգտագործել կոլիզիայի ցածր հավանականություն ունեցող ալգորիթմներ:

Վեբ կայքերը ներկայումս համացանցում պահվող և մշակվող տվյալների մեծ զանգված են:

- Համացանցում առկա վեբ կայքերի քանակը 2017 թվականի դեկտեմբեր ամսվա դրությամբ 1,734,290,608[6] է:

- PHP լեզուն օգտագործվում է բոլոր վեբ կայքերի 83.1%-ում [7], որոնց սերվերային մասում օգտագործվող տեխնոլոգիան հայտնի է:

- Օրեկան կտրվածքով մոտավորապես 70.000[8] վեբ կայք ենթարկվում են հաքերային հարձակման կամ հասանելի չեն լինում այլ պատճառներով:

Վեբ կայքերը ստեղծվում են տարբեր նպատակներով՝ ամենապարզից մինչև առցանց բանկ կամ էլեկտրոնային առևտուր: Մեր օրերում դժվար է պատկերացնել բիզնես, որը չունի վեբ կայք: Կայքը կարող է օգտագործվել բիզնեսի աճին նպաստելու, ինչպես նաև տարբեր մարքեթինգային ռազմավարությունների իրականացման համար:

Վեբ կայքերի պահուստավորումն արդիական խնդիր է, որը, հաշվի առնելով ոլորտի առանձնահատկությունները, կարելի է լուծել ամպային ծառայությունների տրամադրած միջոցների օգնությամբ: Վեբ կայքերում գոյություն ունեն որոշակի նմանություններ և տարբերություններ: Անկախ օգտագործված տեխնոլոգիաներից և պատրաստման հարթակից, վեբ կայքերին բնորոշ հիմնական պարունակության տեսակը կայքի ծրագրային կոդն է, որը ունի հետևյալ առանձնահատկությունները [9].

- Կայքում յուրաքանչյուր ֆայլ կարող է ունենալ կախվածություն այլ կողային ֆայլերից:
 - Մեկ ֆայլի փոփոխությունը կարող է հանգեցնել այլ ֆայլերի փոփոխության:
 - Փոփոխված ֆայլերի հայտնաբերումը կարելի է կազմակերպել ֆայլային կապերի հայտնաբերման և վերլուծության միջոցով:

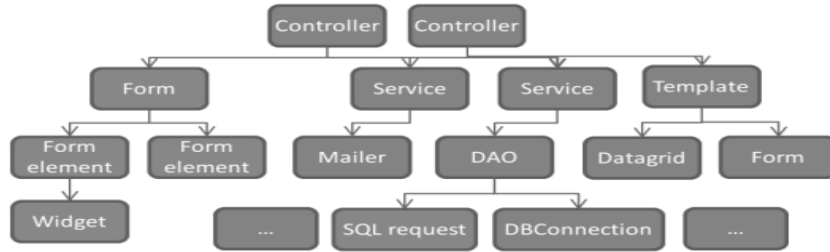

Նկ. 2. Ֆայլերի կախվածության օրինակ

Նկ. 2-ում նկարագրված է, թե ինչպիսի կապ կարող են ունենալ ծրագրային կողմի հատվածները մեկը մյուսի հետ: Այս դեպքում կայքի մեկ աշխատանքային մասի կողմի փոփոխությունը կարող է բերել շղթայական փոփոխությունների կայքի կողմի այլ հատվածներում: Տվյալ առանձնահատկությունը կարելի է արդյունավետ օգտագործել մեծաքանակ ֆայլեր պարունակող վեբ կայքերի ամպային պահուստավորման գործընթացի լավարկման համար:

Վեբ կայքերի փոփոխված ֆայլերի հայտնաբերման առաջարկվող ալգորիթմը

Հաշվի առնելով վերոնշյալը, և այն փաստը, որ մեծաքանակ տվյալների պահուստավորման հիմնական խնդիրը փոփոխված ֆայլերի հայտնաբերման գործողության ծախսատարությունն է, ուստի փոփոխված ֆայլերի հայտնաբերումը կարելի է կազմակերպել պահուստավորվող կայքին պատկանող ֆայլային կապերի հայտնաբերման և այդ կապերը բնութագրող գրաֆի վերլուծության միջոցով: Վեբ կայքերի պահուստավորման առաջարկվող մեթոդը հետևյալն է.

Եթե համակարգում առկա ֆայլերի ընդհանուր քանակը նշանակենք՝ N , իսկ փոփոխված ֆայլերի քանակը i -րդ պահուստավորման ժամանակ՝ K_i , որտեղ $K_i \leq N$, ապա այն ֆայլերի քանակը, որոնց փոփոխությունները անհրաժեշտ է ստուգել, կլինի M , և քանի որ այդ բոլոր ֆայլերը ստուգման կարիք ունեն, ապա $M = N$:

F_j -րդ ֆայլի ստուգման գործողության արժեքը կարելի է հաշվել՝

$$c_j = C(F_j), \text{ որտեղ } F_j, j \in N \quad (1)$$

որտեղ C -ն ստուգման գործողության արժեքի կախվածության ֆունկցիան է ֆայլից:

i -րդ պահուստավորման ժամանակ բոլոր փոփոխված ֆայլերի ստուգման արժեքը՝

$$c_i = \sum_j^M c_j \quad (2)$$

Խնդիրը M արժեքի մինիմիզացիան է, այնպես որ $M \leq K_i$, որի արդյունքում կնվազի c_i -ն: Փոփոխությունների ստուգման կարիք ունեցող ֆայլերի հայտնաբերման համար անհրաժեշտ տեղեկատվությունը կարելի է ստանալ կախվածությունների գրաֆի վերլուծության միջոցով: Փոփոխությունների ստուգման կարիք ունեցող ֆայլերի անունները պարունակող վեկտորը նշանակենք L_{check} :

Վերլուծության ալգորիթմը հետևյալն է՝

Քայլ 1.

Ստեղծել ֆայլերի կախվածության ուղղորդված գրաֆ՝ $G(U, V)$, որտեղ $v \in V$ զագաթը համապատասխանում է ֆայլին, և $u \in U$ կողը համապատասխանում է երկու ֆայլերի միջև կախվածությանը:

Յուրաքանչյուր կող ունի քաշ, որը ցույց է տալիս այդ կողով միացված զագաթներին համապատասխանող ֆայլերի կախվածության աստիճանը, որը որոշվում է հետևյալ բանաձևով՝

$$D_{v_i v_j} = \frac{N_{F_i}}{N_{F_{ij}}} \quad (3),$$

որտեղ N_{F_i} -ն F_i ֆայլում առկա բոլոր էլեմենտների (class, static, global, function) քանակն է, իսկ $N_{F_{ij}}$ -ն այդ էլեմենտներից այն քանակը, որն առկա է F_j ֆայլում:

Քայլ 2.

Ֆայլերի կախվածության ուղղորդված $G(U, V)$ գրաֆից փոփոխություններ պահանջող ֆայլերի ստացում:

Քայլ 3.

Ստացված ֆայլերի համար կատարել փոփոխությունների ստուգում: Վերլուծության արդյունքում ստացված L_{check} վեկտորում առկա բոլոր ֆայլերի համար կատարվում է փոփոխությունների ստուգում, այնուհետև պահուստավորման կարիք ունեցող բոլոր ֆայլերը պահուստավորվում են:

Ֆայլերի կախվածության ուղղորդված $G(U, V)$ գրաֆից փոփոխություններ պահանջող ֆայլերի ստացման ալգորիթմը հետևյալն է (**Քայլ 2**)

1. գտնել այն զագաթը, որն ունի իրենից դուրս եկող ամենաշատ կողեր: Եթե այդպիսի զագաթները մի քանիսն են, ապա ընտրվում է այն զագաթը, որի կողերի քաշերի գումարը նվազագույնն է:

2. Ստուգել, արդյոք ք զագաթին համապատասխանող ֆայլը փոփոխվել է: Եթե այո, ապա շարունակել, հակառակ դեպքում՝ վերացնել տվյալ զագաթը գրաֆից և վերադառնալ կետ 1:

3. Գտնված զագաթի համար հաշվարկել բոլոր դուրս եկող կողերի քաշերի միջին արժեքը: Եթե կողեր չկան, ապա վերացնել տվյալ զագաթը գրաֆից և վերադառնալ կետ 1:

4. Ընտրել այն զագաթները, որոնց հետ միացված կողերի քաշերը մեծ են հաշվարկված արժեքից և այդ կողերի քանակը ≤ 1 : Ավելացնել այդ զագաթներին համապատասխանող ֆայլերի անունները L_{check} վեկտորին:

5. Նվազագույն քաշ ունեցող կողերով միացված զագաթներից նրանք, որոնք այլևս կապեր չունեն, վերացնել գրաֆից, իսկ մնացած զագաթների համար վերադառնալ կետ 1:

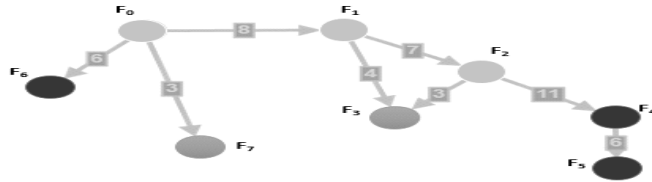

Նկ. 3. Ֆայլերի կախվածության գրաֆի օրինակ

Նկարագրենք ալգորիթմի աշխատանքի օրինակ՝ հիմք ընդունելով Նկ. 3-ում պատկերված կախվածությունների գրաֆը: Ենթադրենք, որ առավելագույն կողեր ունեցող գազաթներից փոփոխվել են F_0 և F_2 գազաթները: Այն գազաթը, որն ունի իրենից դուրս եկող ամենաշատ կողեր F_0 -ն է, որը տվյալ օրինակում համապատասխանում է փոփոխված ֆայլի: Այնուհետև գազաթի համար հաշվարկում ենք բոլոր դուրս եկող կողերի քաշերի միջին արժեքը, որը կազմում է 5.6: Այն գազաթները, որոնց հետ միացված կողերի քաշերը մեծ են հաշվարկված արժեքից F_6 և F_1 -ն են: F_6 գազաթից դուրս եկող կողերի քանակը $0 \leq 1$, հետևաբար այդ գազաթը ավելացվում է L_{check} վեկտորին: F_7 գազաթը միացած էր ամենացածր քաշ ունեցող կողով, այսինքն՝ այն անտեսվում է, ստուգման կարիք չունի: Հաջորդ՝ իրենից դուրս եկող ամենաշատ կողեր ունեցող գազաթներն են F_1 և F_2 : Տվյալ օրինակում ենթադրել էինք, որ փոփոխվել է F_2 -ը, հետևաբար F_1 գազաթը ստուգման կարիք ունի և ավելացվում է L_{check} վեկտորին: Նույն հաշվարկները և գործողությունները կատարելով F_2 գազաթի համար, կստանանք հետևյալ L_{check} վեկտորը:

$$L_{check} = \{F_6, F_1, F_4, F_5\}$$

Ստացվեց, որ նկարագրված փոքր օրինակում հնարավոր եղավ խնայել երկու ֆայլի փոփոխությունների ստուգման գործողություն, որը կազմում է ընդհանուր ֆայլերի 25%-ը:

Եզրակացություն

Այսպիսով՝ վեր կայքերի ամպային աստիճանական պահուստավորման գործընթացի փոփոխությունների հայտնաբերման փուլում առաջարկվում է կատարել ֆայլերի կախվածությունների ուղղորդված գրաֆի վերլուծություն, որի արդյունքում ստացվում է տվյալ պահուստավորման գործողության ժամանակ փոփոխությունների ստուգման կարիք ունեցող ֆայլերի ցուցակ: Այնուհետև՝ այդ ֆայլերի համար պետք է կատարվի փոփոխությունների ստուգում և միավորված պահուստային ֆայլի ստեղծում: Պահուստային ֆայլը պետք է պարունակի ոչ միայն պահուստավորվող ֆայլերը, այլ նաև որոշակի մետա տվյալներ դրանց մասին: Միավորված պահուստային ֆայլերի օգտագործում առավել արդիական է ամպային պահուստավորման ժամանակ, քանի որ այդ կերպով պահուստավորված տվյալները հավաքվում են մեկ ֆայլում, այսինքն՝ կատարել պահուստների ավելի դյուրին կառավարում, պահպանում և փոխանցում ամպային սերվերներում:

ԳՐԱԿԱՆՈՒԹՅՈՒՆ

[1]Symantec Corporation, “Symantec Disaster Recovery Study, Global results”, 2010. http://www.symantec.com/content/en/us/about/media/pdfs/Symc_Survey_SAMGDisasterRecovery_Globa l_2010.pdf

- [2] **R. Xia, X. Yin, J. Alonso Lopez, F. Machida, K. S. Trivedi**, "Performance and Availability Modeling of IT Systems with Data Backup and Restore". IEEE Transactions on Dependable and Secure Computing, 11(4), pp. 375-389, July-Aug. 2014
- [3] **A. Chervenak, V. Vellanki, and Z. Kurmas**, **Protecting File Systems: A Survey of Backup Techniques**, Joint NASA and IEEE Mass Storage Conf., pp. 17-32, 1998
- [4] **X. Yin, J. Alonso, F. Machida, E. Andrade, K. S. Trivedi**, **Availability Modeling and Analysis for Data Backup and Restore Operations**, IEEE 31st Symposium on Reliable Distributed Systems (SRDS), pp.141-150, Oct. 2012
- [5] **W. Peterson, T. Brown**. **Cyclic Codes for Error Detection**, Proceedings of the IRE. January, 1961 228-235.
- [6] InternetLiveStats, <http://www.internetlivestats.com/total-number-of-websites/>
- [7] Netcraft Web Server Survey, <https://news.netcraft.com/archives/2013/01/31/php-just-grows-grows.html>
- [8] InternetLiveStats, <http://www.internetlivestats.com/watch/websites-hacked/>
- [9] **A. Egyed**, **A Scenario-Driven Approach to Trace Dependency Analysis**, IEEE transactions on software engineering, pp.116-132, FEBRUARY 2003

БОРИС АТАЯН, ТАТЕВИК БАГДАСАРЯН, АРТАК ХЕМЧЯН

Армянский Национальный Политехнический университет,
факультет компьютерных систем и информатики

**МЕТОД ОБЛАЧНОГО РЕЗЕРВНОГО КОПИРОВАНИЯ БОЛЬШОГО
КОЛИЧЕСТВА ДАННЫХ**

В работе представлен метод облачного резервного копирования большого количества данных, который позволяет оптимизировать фазу обнаружения изменений данных в процессе инкрементального резервного копирования. Метод оптимизации процесса резервного копирования большого количества данных, в частности, веб-сайтов, основан на извлечении и обработке зависимостей программного кода. Предложен метод получения графа зависимостей программного кода и алгоритм анализа этого графа, что приводит к списку файлов, которые необходимо проверить на изменения во время операции инкрементального резервного копирования.

BORIS ATAYAN, TATEVIK BAGHDASARYAN, ARTAK KHEMCHYAN

National Polytechnic University of Armenia,
Faculty of Computer Science and Information Technology

CLOUD BACKUP METHOD FOR LARGE AMOUNTS OF DATA

Cloud backup method for large amounts of data is presented, which optimizes the change detection phase of incremental backup process. The incremental backup process optimization method is based on dependency detection and analysis in large amounts of data, particularly, in the source code of websites. Oriented dependency graph construction and analysis algorithm is presented, the output of which is the list of files from data that requires change detection.

ГОАРИК ПЕТРОСЯН

Национальная академия наук РА,
Международный научно-образовательный центр,
кандидат физико-математических наук, доцент

ЛИЛИТ ТЕР-ВАРДАНИЯН

Национальная академия наук РА,
Международный научно-образовательный центр,
Институт проблем информатики и автоматизации, соискатель

АРМЕН ГАБУЧЯН

кандидат медицинских наук

МАТЕМАТИЧЕСКАЯ ОБРАБОТКА ДАННЫХ, ПОЛУЧЕННЫХ ПРИ ПОМОЩИ ОДОНТОМЕТРИЧЕСКОГО МЕТОДА

В статье предложен одонтометрический метод, который отличается от традиционного. Данные, полученные на основе сечений зуба, подверглись математической обработке. Выполнено сравнение некоторых одонтометрических параметров со стандартом при помощи корреляционно-регрессионного анализа данных. Получены оптимальные интервалы левосторонних и правосторонних точек для выполненных сечений зуба. Найдены средние ошибки аппроксимации и построены соответствующие графики для оптимальных интервалов.

Ключевые слова: одонтометрический метод, математическая обработка данных, корреляционно-регрессионный анализ данных, оптимальные интервалы, средняя ошибка аппроксимации.

1. Введение

Предложенный нами одонтометрический метод отличается от традиционного. Использование компьютерных трёхмерных изображений, а не реальных объектов имеет ряд существенных преимуществ – это удобство, компактность, надёжность хранения информации, возможность копирования и передачи данных, доступность совместных исследований. Представленные изображения отличаются высоким качеством и точностью. Другим преимуществом применения 3D - моделей заключается возможность обработки их при помощи соответствующего программного обеспечения, разработка которого сейчас находится в активной фазе. Первоначально измерения проводились в «ручном» режиме. Мы получали сечения изображений зубов серией параллельных плоскостей в заданном направлении (одонтометрия). На отображаемых контурах проводятся однотипные замеры по строго задаваемым ориентирам. Сегодня данный процесс в значительной степени автоматизирован, количество измеряемых и вычисляемых параметров на одном сечении приблизительно две сотни. Таким образом, мы уже обладаем передовым одонтометрическим методом, который, по сравнению с традиционными, отличается высокой информативностью, высокой степенью объективности данных и точностью измерений (Рис. 1). Опыт применения предложенных методов имеется в стоматологии и антропологии. Совместные пробные исследования с антропологами были направлены на измерения углов наклона скатов бугорков, сегодня предложен одонтометрический подход к определению заострённости бугорков. Предварительно полученные результаты свидетельствуют о потенциале данного метода не только в измерении зубов, но и описании при помощи чисел формы зуба. В зависимости от количества сечений, полученных для изучения зуба, количество получаемых параметров может варьироваться. Однако для каждого отдельно взятого зуба это количество будет измеряться тысячами параметров. Таким образом, насущным вопросом становится математическая обработка полученных данных. Такая обработка и будет направлена на выявление характерных закономерностей в распределении полученных данных по поверхности зубов, выявление групповых, индивидуальных, этнических и других

характеристик, которые и будут составлять эффективность применения данного метода в антропологических исследованиях [1-4].



Рис.1. Сечения зуба от неподвижной точки влево и вправо.

2. Математическая обработка данных

Рассмотрим сравнение некоторых одонтометрических параметров со стандартом при помощи корреляционно-регрессионного анализа данных [5,6]. Пользуясь методами корреляционно-регрессионного анализа, измеряют тесноту связей показателей с помощью коэффициента корреляции. При этом обнаруживаются связи, различные по силе (сильные, слабые, умеренные и др.) и различные по направлению (прямые, обратные). Если связи окажутся существенными, то целесообразно будут выявить их математическое выражение в виде регрессионной модели и оценить статистическую значимость модели. Регрессионный анализ называют основным методом современной математической статистики для выявления неявных и завуалированных связей между данными наблюдений. Постановка задачи регрессионного анализа формулируется следующим образом.

Имеется совокупность результатов наблюдений (Таблица 1). В этой совокупности один столбец соответствует показателю, для которого необходимо установить функциональную зависимость с параметрами объекта и среды, представленными остальными столбцами. Требуется: установить количественную взаимосвязь между показателем и факторами. В таком случае задача регрессионного анализа понимается как задача выявления такой функциональной зависимости, которая наилучшим образом описывает имеющиеся экспериментальные данные. В этом случае применяется линейная регрессия.

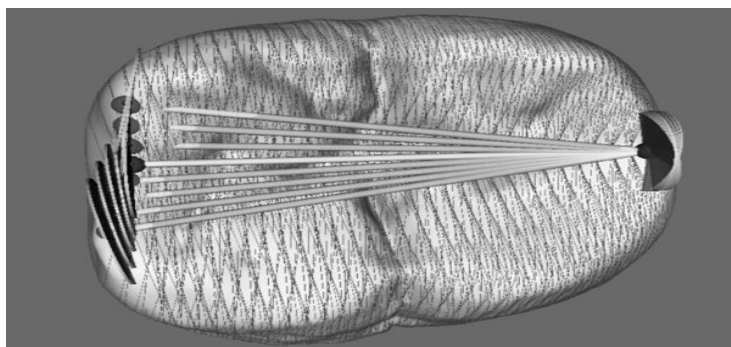
Таблица1. Данные, полученные при сечениях зуба.

| | 1 | 2 | 3 | 4 | 5 | 6 | 7 | 8 | .. |
|----------|----------|----------|----------|----------|----------|----------|----------|----------|-----|
| standard | 2.985904 | 3.564898 | 4.657882 | 5.157624 | 5.529053 | 5.905052 | 5.974962 | 6.209282 | ... |
| left_01 | 3.035549 | 3.556174 | 4.653972 | 5.348764 | 5.574606 | 6.007511 | 6.060915 | 6.089977 | ... |
| left_02 | 2.964097 | 3.898142 | 4.37845 | 5.3664 | 5.621263 | 6.105493 | 6.161359 | 6.169917 | ... |
| left_03 | 3.042783 | 3.847093 | 4.651651 | 5.450892 | 5.83307 | 5.910273 | 6.09888 | 6.11147 | ... |
| right_01 | 2.624843 | 3.509898 | 4.684996 | 5.004255 | 5.68575 | 5.847012 | 6.063828 | 6.082449 | ... |

| | | | | | | | | | |
|----------|----------|----------|----------|----------|----------|----------|----------|----------|-----|
| right_02 | 2.487036 | 4.035453 | 4.515055 | 4.94728 | 5.534194 | 5.743909 | 5.987226 | 6.142457 | ... |
| right_03 | 2.560807 | 4.235489 | 4.448993 | 5.171935 | 5.384798 | 5.810024 | 5.955374 | 6.162489 | ... |

Нахождение и анализ уравнения линейной регрессии $\hat{y} = ax + b$ для данных:

Составим таблицу вспомогательных величин (Таблица 2):

x_i соответствует значениям строки standard.

y_i соответствует значениям строки left_01.

i порядковый номер.

Таблица 2. Вспомогательные величины для регрессионного анализа

| i | x_i | y_i | $x_i y_i$ | x_i^2 | y_i^2 |
|----------|-------------|-------------|-----------|-----------|-----------|
| 1 | 2.985904455 | 3.035549164 | 9.0639 | 8.9156 | 9.2146 |
| 2 | 3.564897537 | 3.556173563 | 12.6774 | 12.7085 | 12.6464 |
| 3 | 4.657881975 | 4.653972268 | 21.6777 | 21.6959 | 21.6595 |
| 4 | 5.157624245 | 5.348764181 | 27.5869 | 26.6011 | 28.6093 |
| 5 | 5.529052973 | 5.574605942 | 30.8223 | 30.5704 | 31.0762 |
| 6 | 5.905052185 | 6.007511139 | 35.4747 | 34.8696 | 36.0902 |
| | ... | ... | ... | ... | ... |
| Σ | 173.4185 | 174.1675 | 1026.2745 | 1022.5294 | 1031.6081 |

Вычислим коэффициенты a и b уравнения линейной регрессии $\hat{y} = ax + b$ по известным формулам:

$$a = \frac{\sum x_i \sum y_i - n \sum x_i y_i}{(\sum x_i)^2 - n \sum x_i^2} = \frac{173.4185 \cdot 174.1675 - 30 \cdot 1026.2745}{173.4185^2 - 30 \cdot 1022.5294} \approx 0.9709;$$

$$a = \frac{\sum x_i \sum x_i y_i - n \sum x_i^2 y_i}{(\sum x_i)^2 - n \sum x_i^2} = \frac{173.4185 \cdot 1026.2745 - 1022.5294 \cdot 174.1675}{173.4185^2 - 30 \cdot 1022.5294} \approx 0.9709;$$

Итак, искомое уравнение линейной регрессии имеет вид:
 $\hat{y} = 0.9709x + 0.1934$.

Вычислим коэффициенты линейной парной корреляции r_{xy} и детерминации R^2 :

$$r_{xy} = \frac{n \sum x_i y_i - \sum x_i \sum y_i}{\sqrt{(n \sum x_i^2 - (\sum x_i)^2)(n \sum y_i^2 - (\sum y_i)^2)}} =$$

$$= \frac{30 \cdot 1026.2745 - 173.4185 \cdot 174.1675}{\sqrt{(30 \cdot 1022.5294 - 173.4185^2)(30 \cdot 1031.6081 - 174.1675^2)}} \approx 0.9613;$$

следовательно, $R^2 = r_{xy}^2 = 0.9613^2 \approx 0.9241$. Коэффициент корреляции приблизительно равен 1, значит зависимость линейная. Для оценки значимости

параметров регрессии и корреляции сначала найдем \bar{x} среднее: $\bar{x} = \frac{1}{n} \sum x_i$,
 затем составим таблицу вспомогательных величин, где
 $\varepsilon_i = y_i - \hat{y}_i, \Delta\varepsilon_i = \varepsilon_i - \varepsilon_{i-1}, A_i = \left| \frac{y_i - \hat{y}_i}{y_i} \right|$ (Таблица 3).

Таблица 3. Вспомогательные величины для оценки значимости параметров регрессии и корреляции

| i | x_i | y_i | \hat{y}_i | $x_i - \bar{x}_i$ | $(x_i - \bar{x}_i)^2$ | ε_i | ε_i^2 | A_i | $\Delta\varepsilon_i$ | $(\Delta\varepsilon_i)^2$ |
|----------|-------------|-------------|-------------|-------------------|-----------------------|-----------------|-------------------|--------|-----------------------|---------------------------|
| 1 | 2.985904455 | 3.035549164 | 3.0923 | -2.7947 | 7.8104 | -0.0568 | 0.0032 | 0.0187 | — | — |
| 2 | 3.564897537 | 3.556173563 | 3.6544 | -2.2157 | 4.9094 | -0.0982 | 0.0097 | 0.0276 | -0.0415 | 0.0017 |
| 3 | 4.657881975 | 4.653972268 | 4.7156 | -1.1227 | 1.2605 | -0.0616 | 0.0038 | 0.0132 | 0.0367 | 0.0013 |
| 4 | 5.157624245 | 5.348764181 | 5.2007 | -0.623 | 0.3881 | 0.148 | 0.0219 | 0.0277 | 0.2096 | 0.0439 |
| 5 | 5.529052973 | 5.574605942 | 5.5613 | -0.2516 | 0.0633 | 0.0133 | 0.0002 | 0.0024 | -0.1348 | 0.0182 |
| 6 | 5.905052185 | 6.007511139 | 5.9264 | 0.1244 | 0.0155 | 0.0811 | 0.0066 | 0.0135 | 0.0679 | 0.0046 |
| ... | ... | ... | ... | ... | ... | ... | ... | ... | ... | ... |
| Σ | — | — | — | — | 20.0639 | — | 1.5528 | 0.6182 | — | 3.8642 |

Средняя ошибка аппроксимации:

$$\bar{A} = \frac{1}{n} \sum \left| \frac{y_i - \hat{y}_i}{y_i} \right| \cdot 100\% = \frac{0.6182}{30} \cdot 100\% \approx 2.0607\%;$$

Аналогичным способом процесс повторяется для left_02, left_03 и right_01, right_02, right_03 (Таблица 4.)

Таблица 4. Оценки аппроксимации

| | | |
|------------|------------|------------|
| A_l^{01} | A_l^{02} | A_l^{03} |
| 2.0607% | 3.2783% | 3.5887% |
| A_r^{01} | A_r^{02} | A_r^{03} |
| 2.2731% | 9.1549% | 14.3651% |

Сравнивая левосторонние и правосторонние точки со стандартом, мы получаем графики, из чего выявляются оптимальные интервалы для подвижных точек (рис 2.) и (рис 3.).



Рис. 2. Сравнение *left_01*, *left_02*, *left_03* и

Рис. 3. Сравнение *right_01*, *right_02*, *right_03* и *standard*

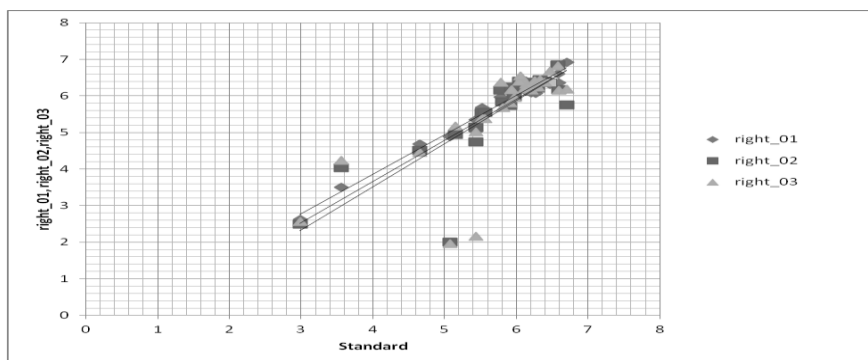
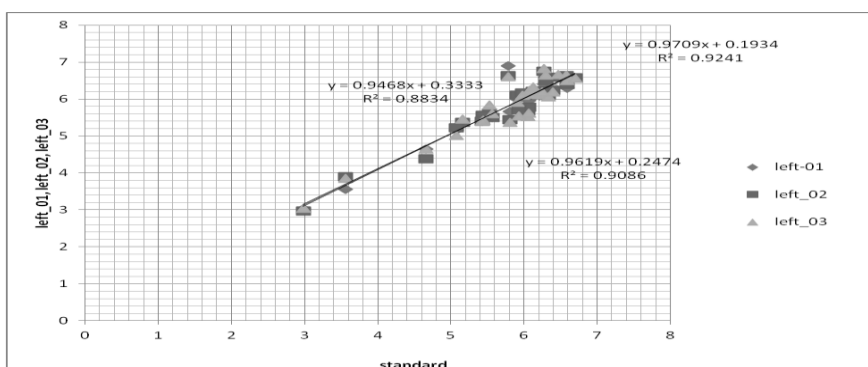

3. Заключение

Для данных, полученных при сечении зуба, получены средние ошибки аппроксимации. При помощи графиков выявлено, что оптимальное положение для левых точек находится в интервале (5.935296297; 6.389967991) и оптимальное положение для правых точек находится в интервале (6.122727394; 6.466915131).

ЛИТЕРАТУРА

- [1] **Berman, G.**, 2010. TOOTH SIZE MEASUREMENTS AND BOLTON ANALYSIS FOR FAST-SET PLASTER MODELS VERSUS COMPUTER-BASED MODELS RENDERED FROM DUAL POUR ALGINATE IMPRESSIONS. MDS THESIS. PITTSBURGH.
- [2] **Correia G.D., Habib F.A., Vogel C.J.**, 2014. TOOTH-SIZE DISCREPANCY: A COMPARISON BETWEEN MANUAL AND DIGITAL METHODS. *Dental Press J Orthod.* Jul-Aug; 19(4);107-13
- [3] **Knyaz V.A., Gaboutchian A.V.**, 2016. PHOTOGRAMMETRY-BASED AUTOMATED MEASUREMENTS FOR TOOTH SHAPE AND OCCLUSION ANALYSIS // *The International Archives of the Photogrammetry, Remote Sensing and Spatial Information Sciences*, Volume XLI-B5, doi:10.5194/sprsarchives-XLI-B5-849-2016.
- [4] **Zubov A.**, 2006. METHODOLOGICAL GUIDANCE FOR ANTHROPOLOGICAL ANALYSIS OF ODONTOLOGICAL MATERIALS. ETNO-ONLINE, Moscow.

[5] Гмурман В. Е. ТЕОРИЯ ВЕРОЯТНОСТЕЙ И МАТЕМАТИЧЕСКАЯ СТАТИСТИКА. -9е изд., стер.—М.: Высшая школа, 2003.— 479 с.

[6] Гмурман В. Е. РУКОВОДСТВО К РЕШЕНИЮ ЗАДАЧ ПО ТЕОРИИ ВЕРОЯТНОСТЕЙ И МАТЕМАТИЧЕСКОЙ СТАТИСТИКЕ. - 9-е изд., стер.-М.: Высшая школа, 2004.- 404 с.

ԳՈՂԱՐԻԿ ՊԵՏՐՈՍՅԱՆ

ՀՀ ԳԱԱ գիտակրթական միջազգային կենտրոնի դասախոս,
ֆիզմաթ. գիտությունների թեկնածու, դոցենտ

ԼԻԼԻԹ ՏԵՐ-ՎԱՐԴԱՆԻԱՆ

ՀՀ ԳԱԱ գիտակրթական միջազգային կենտրոնի դասախոս, ՀՀ ԳԱԱ ինֆորմատիկայի և
ավտոմատացման պրոբլեմների ինստիտուտի գիտաշխատող

ԱՐՄԵՆ ԳԱԲՈՒՉՅԱՆ

Բժշկական գիտությունների թեկնածու

**ՕՐԴՆՏՈՍԵՏՐԻԿ ՄԵԹՈՂՈՎ ՍՏԱՑՎԱԾ ՏՎՅԱԼՆԵՐԻ
ՄԱԹԵՄԱՏԻԿԱԿԱՆ ՄՇԱԿՈՒՄԸ**

Հոդվածում առաջարկվել է օդոնտոմետրիկ մեթոդ, որը տարբերվում է ավանդականից: Տվյալները, որոնք ստացվել են աստամի հատումների հիմքում, ենթարկվել են մաթեմատիկական մշակման: Տվյալների կոռելացիոն-ռեգրեսիոն վերլուծության միջոցով կատարվել է որոշ օդոնտոմետրիկ պարամետրերի համեմատություն ստանդարտի հետ: Աստամի վրա կատարված հատումների ձախակողմյան և աջակողմյան կետերի համար ստացվել են օպտիմալ միջակայքեր: Գտնվել է մոտարկման միջին սխալը, և օպտիմալ միջակայքերի համար կառուցվել են համապատասխան գրաֆիկները:

GOHARIK PETROSYAN

International Scientific-Educational Center of the National Academy
of Sciences of the RA, Lecturer, PhD of Physical-Mathematical Sciences, Associate professor

LILIT TER-VARDANIAN

International Scientific-Educational Center of the National Academy
of Sciences of the RA, Lecturer,

Institute for Informatics and Automation Problems (IIAP), Researcher

ARMEN GABOUTCHIAN

PhD of Medical Sciences

**MATHEMATICAL PROCESSING OF DATA OBTAINED BY
THE ODONOMETRIC METHOD**

The article suggests an odontometric method, which differs from the traditional one. The data obtained on the basis of the tooth sections made were mathematically processed. A comparison of some odontometric parameters with the standard is performed, using correlation-regression analysis of the data. Optimal intervals of left-sided and right-sided points for the completed sections of the tooth are obtained. Mean error of approximation is found and corresponding graphs are constructed for optimal intervals.

ՆԻՆԱ ՍՏԵՓԱՆՅԱՆ-ՂԱՆԴԻՅԱՆ

Կենսաբանական գիտությունների թեկնածու

ԲՈՒՅՄԵՐԻ ՈՐՈՇՄԱՆ ՆՈՐ ՄԵԹՈՂ. ԵՌԱՔԱՅԼ ՈՐՈՇՈՒՄ

Բույսերի ճշգրիտ որոշումը կարևոր է ինչպես գիտական ուսումնասիրությունների (էկոլոգիական, աշխարհագրական, կենսաբանական, գենետիկա-

կան և այլն), այնպես էլ բույսերի պրակտիկ օգտագործման համար (դեղագործական, սննդային, տեխնիկական): Գոյություն ունեցող դասական որոշիչներով օգտվելը երբեմն բավականին դժվար է լինում, իսկ ժամանակակից համակարգչային որոշիչներով օգտվելիս՝ հաճախ ոչ ճշգրիտ արդյունքներ են ստացվում: Առաջարկվող եռաքայլ որոշիչը հարմար է ռեգիոնալ ֆլորայի տեսակները որոշելու համար: Այն ճկուն է՝ դրանում հեշտ է փոփոխություններ անել, լրացնել և կատարելագործել այն: Եռաքայլ բանալին հարմար է նաև համակարգչային նոր և արդյունավետ բույսերի որոշիչ ստանալու համար:

Բանալի բառեր՝ բույսերի եռաքայլ որոշում, ֆլորա, համակարգչային որոշիչ

Բույսերի ճշգրիտ որոշումն անհրաժեշտ է բոլոր այն բնագավարների համար, որոնք առնչվում են բույսերի հետազոտմանը կամ օգտագործմանը: Գիտական ուսումնասիրությունների դեպքում կարևորվում է ստույգ տեղեկություններ ունենալ ֆլորայի տեսակային կազմի մասին էկոլոգիական, աշխարհագրական, կենսաքիմիական, կենսաֆիզիկական, գենետիկական, սելեկցիոն և այլ ուսումնասիրությունների ժամանակ: Կիրառական ոլորտներից են՝ բուժիչ, ուտելի, տեխնիկական և այլ նպատակներով բույսերի օգտագործումը: Բոլոր նշված և բազմաթիվ այլ դեպքերում շատ կարևոր է ստույգ որոշել, թե որ տեսակի բույս է օգտագործվում:

Վերջին շրջանում բույսերի որոշման համար լայնորեն օգտագործվում են համակարգչային ծրագրերը, դրանցից շատերը հասանելի են նաև համացանցում⁴⁹⁷: Այդ ծրագրերն առավել հաճախ թույլ են տալիս որոշել բույսը՝ համեմատելով դրա լուսանկարը շտեմարանում եղած լուսանկարների հետ և հիմք ընդունելով արտաքին նմանությունը: Սակայն դրանց միջոցով երբեմն հնարավոր է լինում որոշել բույսի միայն ընտանիքի կամ ցեղի մակարդակով, մինչդեռ ստույգ որոշումը ենթադրում է ավելի ճշգրիտ՝ տեսակի անվան պարզումը:

Այսպես, օրինակ, աշխարհում աճում է եղեսպակ (*Salvia*; шалфей) ցեղին պատկանող մոտ 500 տեսակ: Հայաստանի Հանրապետության տարածքում աճում է դրանցից 22-ը: Եղեսպակի վայրի տեսակներից որոշներն ունեն սննդային և համեմունքային օգտագործում, օրինակ՝ է. վիշապազլիսաձև կամ մեռն ծաղիկ (*S. dracoccephaloides*; ш. драценоголовой), է. մուսկատային (*S. sclarea*; ш. мускатный), է. օղակաձև (*S. verticillata*; ш. мутувчатый) տեսակները⁴⁹⁸: Կան եղեսպակի տեսակներ, որոնք հայտնի են որպես դեղաբույս՝ է. հարեշական (*S. aethiopsis*; ш. эфиопский), է. երիզավոր (*S. limbata*; ш. окаймленный)⁴⁹⁹: Աշխարհում աճում են նաև եղեսպակների ցեղին

⁴⁹⁷Տե՛ս <https://identify.plantnet-project.org/>; <http://www.plantarium.ru/>; <http://www.greeninfo.ru/>; <http://leafsnap.com/>

⁴⁹⁸ Մատուրյան Թ., Վերքյան Մ., Հայաստանի ուտելի վայրի բույսերը, Երևան, 2007, էջ 299; Ղանդիկյան Պ., Բարսեղյան Ա., Հայաստանի վայրի ուտելի և համեմունքային բանջարաբույսերի գենֆոնդը, Երևան, 1999, էջ 47; Гроссрейм А., Растительные богатства Кавказа. Москва, 1952, с 631.

⁴⁹⁹ Մատուրյան Թ., Վերքյան Մ., Հայաստանի վայրի դեղաբույսերը, Երևան, 2014, էջ 316; Золотницкая С., Лекарственные ресурсы флоры Армении (в 2-ух томах). Ереван. 1965. 1 т., с 327., 2 т., с 372; Rivera D., Matilla G., Obon C., Alcaraz F., Plants and humans in the Near East and the Caucasus. Ancient and Traditional Uses of Plants as Food and Medicine. An ethnobotanical diachronic review (Armenia, Azerbaijan, Georgia, Iran, Iraq, Lebanon, Syria and Turkey). Murcia. 2011. In 2 vol.

պատկանող տեսակներ, որոնք թունավոր են և ցնորածին (հայուցինոզեն) ազդեծություն են ունենում, օրինակ՝ ե. գուշակողների (S. divinorum, ա. наркотический): Ակնհայտ է, որ նույն եղեսպակի ցեղին պատկանող, բայց տարբեր տեսակների եղեսպակները ունեն ոչ միայն տարբեր կառուցվածքային առանձնահատկություններ, այլև տարբեր կենսաքիմիական կազմություն ու, հետևաբար, տարբեր ազդեցություն մարդու օրգանիզմի վրա:

Այստեղից պարզ է դառնում, թե որքան կարևոր է կոնկրետ տեսակի որոշումը: Սակայն վերոնշված համակարգչային ծրագրերի կիրառմամբ ավելի հաճախ դա անհնար է: Օրինակ, լուսանկարով հնարավոր է լինում միայն ընդհանուր պարզել, որ տվյալ բույսը պատկանում է շրթնածաղկավորների ընտանիքին կամ եղեսպակների ցեղին, մինչդեռ բույսի նպատակային օգտագործման համար պետք է հստակ պատկերացնել, թե տվյալ ընտանիքի կամ ցեղի որ տեսակի հետ ես գործ ունենում:

Բույսի տեսակի հավաստի որոշման համար հարկ է լինում դիմել դասական որոշիչների (բանալիների) և մասնագիտական խորհրդատվության, բայց նույնիսկ այդ ժամանակ հեշտ է գտնել հարցի պատասխանը, հատկապես՝ մեծածավալ խմբերի դեպքում:

Բույսերի մասնագիտական որոշման համար ներկայումս առավել հաճախ կիրառվող ձևերը կարելի է բաժանել 3 տիպի: Առաջինը գծայինն է, որի դեպքում բույսի որոշվող ցեղերը կամ տեսակները պարզապես հաջորդում են իրար, և ամեն մեկի անվան դիմաց գետեղված է դրա նկարագրությունը: Այդ եղանակը հարմար է լինում փոքր խմբերի՝ քիչ ցեղեր պարունակող ընտանիքների կամ քիչ տեսակներ պարունակող ցեղերի հետ աշխատելու դեպքում: Մեծաթիվ տաքսոնների (այսինքն՝ ընտանիքների, ցեղերի) դեպքում դժվար է լինում տեղեկությունների համադրումը: Երկրորդ ձևը՝ աղյուսակներն են: Դրանք լուծում են վերոնշված խնդիրը, քանի որ հեշտացնում են նույն հատկանիշների նկարագրությունների համադրումը, օրինակ՝ ծաղիկների դասավորվածության, մեծության, ձևի, գույնի, մակերեսի առանձնահատկությունները տարբեր տեսակների մոտ: Սակայն խոշոր խմբերի համար աղյուսակային որոշիչները դարձյալ դժվար կիրառելի են, քանի որ բոլոր հատկանիշների թվարկումը ու նկարագրումը շատ մեծածավալ և ոչ դյուրին է դարձնում այդ աղյուսակները: Կա մեկ այլ եղանակ՝ այսպես կոչված դիխոտոմիկ կամ երկձյուղ բանալին, որը լուծում է այդ խնդիրները, քանի որ դրանում բերվում է միայն կարևոր՝ դիագնոստիկ արժեք ունեցող հատկանիշների նկարագրությունները: Հենց այդ սկզբունքով է կազմած «Հայաստանի ֆլորան» և մեր տարածաշրջանին վերաբերող ուրիշ որոշիչները⁵⁰⁰: Այդպիսի բանալին հնարավոր է օգտագործել ոչ միայն փոքրածավալ այլ նաև բազմաթիվ ստորադաս տաքսոններ պարունակող խմբերի համար: Սակայն վերջիններիս դեպքում, ինչպես և գծային որոշիչների պարագայում, դժվար է խմբին պատկանող բոլոր տաքսոնների հատկանիշների համադրումը և համեմատումը: Մեծ

⁵⁰⁰ Флора Армении. Ред. А. Тахтаджян, 1954 – 2010. Т. 1 – 11; Гроссгейм А. Определитель растений Кавказа., М., 1949, с. 747; **Тахтаджян А., Федоров Ан.** Флора Еревана. Ленинград, 1972, с.394

խմբերի դեպքում դիխոտոմիկ բանալիով որոշման ժամանակ երբեմն խճճվում են նկարագրությունների մեջ, բաց թողնում ճիշտ ուղին և, չհասնելով արդյունքի, ստիպված են լինում սկզբից անցնել որոշման ճանապարհը: Այդ իսկ պատճառով այդպիսի դիխոտոմիկ բանալիով որոշումը նույնպես հեշտ կիրառելի է միայն փոքր խմբերի համար: Մեծ խմբերի դեպքում՝ դիխոտոմիկ բանալիով որոշելու համար անհրաժեշտ է, որ հետազոտողն արդեն լավ ծանոթ լինի տվյալ խմբին և ունենա այդ խմբի հետ աշխատելու երկար տարիների փորձ:

Նշված երեք տիպի որոշիչները հիմնականում տեքստային են, երբեմն դրանցում կիրառվում են նաև պատկերները/ լուսանկարները: Բույսերի ատլասները, փաստորեն, գծային որոշիչներ⁵⁰¹ են: Պատկերավոր դիխոտոմիկ որոշիչ Հայաստանում առաջին անգամ կազմվել է քարաքոսները որոշելու համար⁵⁰²:

Թե՛ տեքստային, թե՛ նկարագրով (պատկերավոր) բանալիներից օգտվելու համար պահանջվում է երկարատև և մանրակրկիտ աշխատանք, որը հեշտ չի իրականացնել արդի պայմաններում: Բանն այն է, որ Հայաստանի ֆլորան շատ բազմազան է (մոտ 4000 տեսակ), իսկ ֆլորան հետազոտող գիտնականների թիվը վերջին տասնամյակներին հայտնի պատճառներով կտրուկ կրճատվել է: Արդ, պայմանների և ժամանակի մարդահրավերներին դիմակայելու համար, խնդիր է ծառայել գտնել այնպիսի բանալի, որը կհեշտացնի բույսերի որոշումը ու դյուրին կդարձնի նոր ճշգրիտ համակարգչային որոշիչ ստեղծումը: Առաջարկվող մեթոդը միտված է այդ խնդրի լուծմանը:

Մեր կողմից առաջարկվող որոշիչը համադրություն է՝ նկարագրական (գծային, դիխոտոմիկ) և աղյուսակային ձևով կազմված որոշիչների: Դրանում համադրվում են նաև տեքստը և պատկերները: Անշուշտ, այս նոր բանալին լիարժեք ներկայացնելու համար անհրաժեշտ է դրա կիրառումը ցույց տալ մի քանի կոնկրետ օրինակների վրա: Սակայն, խուսափելով նեղ մասնագիտական եզրույթներով հագեցած նկարագրությունից, սույն հոդվածում կսահմանափակվենք միայն հիմնական սկզբունքները ներկայացնելով:

Առաջարկվող որոշիչը եռաբայլ է՝ բույսի հատկանիշների նկարագրությունները խմբված են երեք աղյուսակներում: Առաջին երկու աղյուսակներում նշվում են այնպիսի հատկանիշներ, որոնք կարևոր են տվյալ խմբի բոլոր տաքսոնների նկարագրության համար: Այդ աղյուսակները կազմված են հատկանիշների համադրման սկզբունքով, ինչը դրանք հնարավորինս կոմպակտ է դարձնում: Գտնելով այս երկու աղյուսակներում համապատասխան նկարագրությունները, որոշողը պարզում է տաքսոնի եռամաս բանաձևի տարրերից առաջինը, ապա երկրորդը:

Երրորդ աղյուսակում բերվում են «Տարբերակիչ հատկությունները» («Особые приметы»): Դրանք առավել աչքի ընկնող հատկանիշներ են, որոնք նշվում են միայն առանձին տաքսոնների համար: Վերջին հանգամանքը թույլ է

⁵⁰¹ **Шимкин Б.** (ред.) Ботанический атлас. Москва, Ленинград, 1963. с 504.; **Чиков П.** (ред.) Атлас ареалов и ресурсов лекарственных растений СССР. Москва, 1983, с 340.

⁵⁰² **Gasparyan A., Nimis P.** A Guide to Common Epiphytic Macrolichens. Yerevan., 2016, p 44.

տալիս խուսափել այս աղյուսակի ծավալուն լինելուց և հեշտացնում է անհրաժեշտ ինֆորմացիայի փնտրման գործընթացը: Այդ երրորդ աղյուսակում գտնելով համապատասխան նկարագրությունը՝ որոշողը գտնում է բանաձևի երրորդ տարրը: Բանաձևի համապատասխան տարրի որոշումը կարելի է սկսել յուրաքանչյուր աղյուսակից, այսինքն՝ ներկայցվող որոշիչը բազմամուտք է (multi-access key): Որոշելով երեք տարրերը, որոշողը ստանում է եռամաս բանալի-բանաձևը:

Բանալի-բանաձևերը զետեղված են լինում առանձին ամփոփիչ աղյուսակում, որում այբենական կարգով բերվում է համապատասխան տաքսոնների գիտական անվանումները (ցուցակը լատիներեն լեզվով այբենական կարգով): Այստեղ զետեղված են նաև այլ կարևոր տեղեկություններ տվյալ տաքսոնների մասին, օրինակ, Հայաստանում աճող տվյալ ցեղին պատկանող տեսակների հայերեն և ռուսերեն անունները, դրանց տարածվածությունը, աճելավայրի էկոլոգիական պայմանները, ծաղկման և պտղակալման ժամկետները և այլն: Համադրելով եռաքայլ որոշման արդյունքում ստացված բանալի-բանաձևը ամփոփիչ աղյուսակում բերվող բանաձևերի հետ՝ հնարավոր է պարզել բույսի տեսակը:

Առաջին անգամ նման սկզբունքով որոշիչ առաջարկվել է Պ. Ղանդիլյանի և ուրիշների կողմից⁵⁰³: Նա ներկայացրել է ընդհանուր սկզբունքը և ավելի շատ ուշադրություն է դարձրել կարևոր տնտեսական նշանակություն ունեցող հացազգիների ենթատեսակային որոշիչ կազմելու գործին⁵⁰⁴: Այդ սկզբունքները մենք աշխատել ենք զարգացնել, փոփոխել և հարմարեցնել ավելի լայնորեն օգտագործելու նպատակով՝ այլ ցեղերի և տեսակների որոշիչ ստեղծելու համար, ինչպես նաև համակարգչային ծրագիր ստանալու նպատակով:

Ներկայացվող եռաքայլ բանալին ունի մի շարք առավելություններ ներկայումս մասնագետների կողմից օգտագործվող դիխոտոմիկ բանալու հետ համեմատած.

- Եռաքայլ բանալին դյուրին է օգտագործման համար:
- Դրանում բերվող տեղեկությունները համակարգված են:
- Հատկանիշների նկարագրությունները նույնպես համակարգված են, ինչի շնորհիվ ավելի հեշտ է գտնել աչքի ընկնող հատկանիշի նկարագրությունը՝ «Տարբերակիչ հատկություններ» աղյուսակում դրանք շարադրված են բուսաբանության մեջ ընդունված, դասական հերթականությամբ:
 - Այդ բանալին ճկուն է՝ դրանում հեշտ է փոփոխություններ անել, լրացնել և կատարելագործել այն:
 - Բոլոր տեղեկությունները հնարավոր է համադրել և համեմատել:

⁵⁰³ **Гандилян П.**, Новый принцип составления внутривидовых определителей зерновых культур и вопросы обозначения разновидностей // Проблемы современной ботаники, Ленинград, 1965, т. 2; **Балковский Б.**, Цифровой политомический ключ для определения растений. Бот. Журн., 1960, т.45, 2 **Гандилян П.**, Определитель пшеницы, эгилопса, ржи и ячменя. Ереван, 1980, с 287.; **Gandilyan P.**, A new principle of determining plants // Bulletin of Applied Botany, Cenetics ant Plant Breeding, vol. 41, Leningrad. 1970, P. 213 – 220.

▪ Կոմպակտ է՝ ավելի հեշտ են լուծվում դրա տպագրության, տեքստերի թարգմանության խնդիրները:

▪ Դրանում հաճախ ավելի արտահայտիչ են երևում տվյալ տաքսոնի փոփոխականության ամպլիտուդան, էվոլյուցիայի ուղիները:

▪ Եռաքայլ բանալին հարմար է դրա համակարգչային տարբերակը ստանալու համար:

Եռաքայլ բանալու օգտագործմամբ ավելի հեշտ և հասանելի է դառնում Հայաստանի հարուստ բուսաշխարհի ճանաչումը: Պարենային անվտանգության հետ մեկտեղ, որի հիմքում մշակովի բույսերի աճեցումը և օգտագործումն է, վայրի բույսերի ռեսուրսների ճանաչումը, պահպանությունն ու խելամիտ օգտագործումը թույլ է տալիս լուծել շատ արդիական խնդիրներ: Ահա՛ այս՝ նեղ մասնագիտական թվացող հարցը անմիջապես առնչվում է երկրի անվտանգության և ընդհանուր բարեկեցության խնդիրներին:

ԳՐԱԿԱՆՈՒԹՅՈՒՆ

1. **Մատուրյան Թ., Վերքյան Մ.**, Հայաստանի ուտելի վայրի բույսերը, Երևան, 2007, էջ 299; **Ղանդիլյան Պ., Բարսեղյան Ա.**, Հայաստանի վայրի ուտելի և համեմունքային բանջարաբույսերի զենոֆոնդը, Երևան, 1999;
2. **Гроссгейм А.** Растительные богатства Кавказа. Москва, 1952:
3. **Մատուրյան Թ., Վերքյան Մ.**, Հայաստանի վայրի դեղաբույսերը, Երևան, 2014:
4. **Золотницкая С.**, Лекарственные ресурсы флоры Армении (в 2-ух томах). Ереван. 1965. 1 т., 2 т.;
5. **Rivera D., Matilla G., Obon C., Alcaraz F.**, Plants and humans in the Near East and the Caucasus. Ancient and Traditional Uses of Plants as Food and Medicine. An ethnobotanical diachronic review (Armenia, Azerbaijan, Georgia, Iran, Iraq, Lebanon, Syria and Turkey). Murcia. 2011. In 2 vol:
6. Флора Армении. Ред. А. Тахтаджян, 1954 – 2010. Т. 1 – 11;
7. **Гроссгейм А.**, Определитель растений Кавказа., Москва, 1949:
8. **Тахтаджян А., Федоров Ан.**, Флора Еревана. Ленинград, 1972:
9. **Шишкин Б.**, (ред.) Ботанический атлас. Москва, Ленинград, 1963; **Чиков П.**, (ред.) Атлас ареалов и ресурсов лекарственных растений СССР. Москва, 1983:
10. **Gasparyan A., Nimis P.**, A Guide to Common Epiphytic Macrolichens. Yerevan., 2016:
11. <https://identify.plantnet-project.org/>; <http://www.plantarium.ru/>; <http://www.greeninfo.ru/>; <http://leafsnap.com/>

НИНА СТЕПАНЯН-ГАНДИЛЯН

Кандидат биологических наук

НОВЫЙ МЕТОД ОПРЕДЕЛЕНИЯ РАСТЕНИЙ: ТРЕХЧАСТНЫЙ ОПРЕДЕЛИТЕЛЬ

Определение растений важно как при различных научных исследованиях (экологических, географических, биохимических, генетических и пр.), так и в случае практического использования растений (лечебном, пищевом, техническом). Использование классических определителей порой весьма затруднительно, а современные компьютерные определители не всегда дают точные результаты. Предлагаемый трехчастный определитель удобен при определении видов региональной флоры. Он пластичен – в него легко

вносить изменения, дополняя и совершенствуя его. Кроме того, трехчастный определитель удобен для создания новой результативной компьютерной программы для определения растений.

NINA STEPANYAN-GHANDILYAN

PhD of Biological Sciences

A NEW METHOD OF THE PLANT IDENTIFICATION: A THREE-STEP KEY

Plant identification is important both for different scientific studies (ecological, geographical, biochemical, genetical etc.), and for the practical use of the plants (as medicine, food, raw material). Implementation of the classical methods of the plant identification is sometimes rather difficult, and the usage of the modern computer identification programs not always gives direct results. The suggested new three-step plant key is useful for the identification of the regional flora species. It is flexible – it's easy to make changes in the key, for the supplementing and improving it. Besides, the three-step key is suitable for the creation of the new efficient computer program for the plant identification.

ԳԻՏՈՒԹՅՈՒՆՆԵՐԻ ԱԶԳԱՅԻՆ ԱՎԱԴԵՄԻԱ
НАЦИОНАЛЬНАЯ АКАДЕМИЯ НАУК РЕСПУБЛИКИ АРМЕНИЯ
THE NATIONAL ACADEMY OF SCIENCES OF THE
REPUBLIC OF ARMENIA

ԳԻՏԱԿՐԹԱԿԱՆ ՄԻՋԱԶԳԱՅԻՆ ԿԵՆՏՐՈՆ
МЕЖДУНАРОДНЫЙ НАУЧНО-ОБРАЗОВАТЕЛЬНЫЙ ЦЕНТР
INTERNATIONAL SCIENTIFIC-EDUCATIONAL CENTER

ԻՆՆՈՎԱՑԻՈՆԱԿԱՆ ՀՆԱՐԱՎՈՐՈՒԹՅՈՒՆՆԵՐԸ ԵՎ
ՄԱՐՏԱՀՐԱՎԵՐՆԵՐԸ ԺԱՄԱՆԱԿԱԿԻՑ ԱՇԽԱՐՀՈՒՄ
Միջազգային գիտաժողովի նյութեր

ИННОВАЦИОННЫЕ ВОЗМОЖНОСТИ И ВЫЗОВЫ В СОВРЕМЕННОМ
МИРЕ
Материалы международной конференции

INNOVATIVE OPPORTUNITIES AND CHALLENGES IN THE
MODERN WORLD
Proceedings of the International Conference

*Համարի թողարկման պատասխանատու և գլխավոր խմբագիր՝
ՆԱԻՐԱ ՀԱՎՈՐՅԱՆ*

Համակարգչային ձևավորումը՝ ՄԱՐԻՆԵ ՃԱՆՃԱՊԱՆՅԱՆԻ

Չափսը՝ 70x100 1/16:
Պատվեր՝ 5: Տպաքանակ՝ 100: Գինը՝ պայմանագրային:

«Նաիրի» հրատարակչություն» ՓԲԸ
Երևան-9, Տերյան 91